



Αριθμός Πρόσκλησης: ΑΣΠ ΚΩ 26061

Ημερομηνία: .....

Αντικείμενο: «Προμήθεια ναυτικών  
αλυσίδων για τον ΑΣΠ Κω»

## ΟΡΟΙ ΚΑΙ ΟΔΗΓΙΕΣ ΠΡΟΣ ΠΡΟΣΦΕΡΟΝΤΕΣ

ΑΝΤΙΚΕΙΜΕΝΟ: Προμήθεια ναυτικών αλυσίδων για τον ΑΣΠ Κω.

**ΠΡΟΣΚΛΗΣΗ ΥΠΟΒΟΛΗΣ ΠΡΟΣΦΟΡΑΣ  
ΓΙΑ ΣΥΝΑΨΗ ΣΥΜΒΑΣΗΣ ΠΡΟΜΗΘΕΙΑΣ**

1. Η Δημόσια Επιχείρηση Ηλεκτρισμού Α.Ε. (εφεξής ΔΕΗ), Χαλκοκονδύλη 30, Αθήνα, προσκαλεί τους ενδιαφερόμενους σε Ηλεκτρονική Διαδικασία Επιλογής σε ένα (1) Στάδιο, σύμφωνα με τους όρους του επισυναπτόμενου σχεδίου σύμβασης, για την επιλογή Αντισυμβαλλομένου (ή/και Προμηθευτή) για προμήθεια ναυτικών αλυσίδων για τον ΑΣΠ Κω.
2. Κριτήριο σύναψης της σύμβασης αποτελεί η πλέον συμφέρουσα από οικονομική άποψη προσφορά η οποία προσδιορίζεται βάσει της τιμής, ως προς τη χαμηλότερη ανά είδος.
3. Η ηλεκτρονική Διαδικασία θα πραγματοποιηθεί με χρήση της πλατφόρμας "compareONE" της εταιρείας cosmoONE του Συστήματος Ηλεκτρονικών Συμβάσεων ΔΕΗ, εφεξής Σύστημα, στην ηλεκτρονική διεύθυνση <https://www.marketsite.gr>. Οι προσφορές υποβάλλονται από τους ενδιαφερόμενους ηλεκτρονικά με καταληκτική ημερομηνία και ώρα υποβολής την Δευτέρα 29.06.2026 / 11:00. Μετά την παρέλευση της ως άνω καταληκτικής ημερομηνίας και ώρας, δεν υπάρχει η δυνατότητα υποβολής προσφοράς.
4. Οι προσφέροντες δεσμεύονται με την προσφορά τους για χρονικό διάστημα δύο (2) μηνών. Η άρση της ισχύος της προσφοράς πριν από τη λήξη της, παρέχει στην Εταιρεία το δικαίωμα αποκλεισμού του Ενδιαφερομένου από μελλοντικές διαδικασίες προμηθειών.
5. Στον ηλεκτρονικό φάκελο της προσφοράς θα περιλαμβάνονται:
  - 5.1 η Δήλωση νομιμοποίησης του προσφέροντος σύμφωνα με το επισυναπτόμενο στην παρούσα υπόδειγμα
  - 5.2 η Οικονομική Προσφορά σύμφωνα με το επισυναπτόμενο στην παρούσα υπόδειγμα
  - 5.3 η Δήλωση σύγκρουσης συμφερόντων υποψηφίων προμηθευτών / συνεργατών
  - 5.4 Τεχνικά Φυλλάδια και πιστοποιήσεις
  - 5.5 η Δήλωση Συμμόρφωσης με τις αρχές του Κώδικα Δεοντολογίας Προμηθευτών (Μια τρέχουσα έκδοση του Κώδικα είναι διαθέσιμη στο site της ΔΕΗ [www.ppcgroup.com](http://www.ppcgroup.com))
  - 5.6 η Δήλωση Αποδοχής Όρων διαδικασίας επιλογής και ισχύος προσφοράς
  - 5.7 η Δήλωση Συνυπευθυνότητας
6. Μετά την αποσφράγιση, η αρμόδια Επιτροπή της Εταιρείας αρχικά καθορίζει τη σειρά επιλογής προτιμητέων προσφερόντων με βάση το κριτήριο επιλογής Αντισυμβαλλομένου. Στη συνέχεια αξιολογεί τυπικά και τεχνικά τα στοιχεία της προσφοράς του Προτιμητέου Προσφέροντα. Σε περίπτωση που δεν γίνει αποδεκτή προβαίνει σε αξιολόγηση των αντίστοιχων στοιχείων του επόμενου σε σειρά επιλογής προτιμητέου προσφέροντος κ.ο.κ.



Συνημμένα:

- Υποδείγματα
- Εντυπο Οικονομικής Προσφοράς
- Σχέδιο Σύμβασης

ΓΙΑ ΤΗ ΔΕΗ



## ΠΑΡΑΡΤΗΜΑ Ι

## ΟΙΚΟΝΟΜΙΚΗ ΠΡΟΣΦΟΡΑ

Αντικείμενο «Προμήθεια ναυτικών αλυσίδων για τον ΑΣΠ Κω».

ΕΠΩΝΥΜΙΑ ΠΡΟΣΦΕΡΟΝΤΟΣ:.....

ΟΔΟΣ:.....ΠΟΛΗ:.....

ΤΗΛ:..... FAX: ..... E-MAIL: .....

Εχοντας λάβει γνώση όλων των τεχνικών χαρακτηριστικών για τη προμήθεια των ζητούμενων υλικών προσφέρω σύμφωνα με τους όρους των Τευχών της Πρόσκλησης ΑΣΠ Κω 26061, την παρακάτω τιμή:

Είδος α/α	Περιγραφή Υλικού	Ποσότητα
1	Αλυσίδα γαλβανιζέ DIN 766 καλιμπρέ Φ12Χ36	40 μέτρα
2	Αλυσίδα γαλβανιζέ DIN 766 καλιμπρέ Φ20Χ60	55 μέτρα
3	Αλυσίδα τύπου U3 Φ54	27,5 μέτρα

- Η προσφερόμενη τιμή έως δύο (2) δεκαδικά ψηφία.
- Οι παραπάνω τιμές επιβαρύνονται με τον αναλογούντα ΦΠΑ.
- Οι τιμές συμπεριλαμβάνουν παράδοση σε πρακτορείο μεταφορών εντός Αττικής.

Ο ΠΡΟΣΦΕΡΩΝ  
(υπογραφή/ημερομηνία)

**ΠΑΡΑΡΤΗΜΑ ΙΙ**  
**ΤΕΧΝΙΚΗ ΠΕΡΙΓΡΑΦΗ**

**ΑΝΤΙΚΕΙΜΕΝΟ:** Προμήθεια ναυτικών αλυσίδων για θαλάσσια χρήση του ΑΣΠ Κω.

Για το είδος με α/α : 1 και σύμφωνα με το σχέδιο Α' που ακολουθεί:

Diameter (D): 12 mm

Pitch (P): 36 mm +/- 1,5 mm

Width (B): 40 mm

Weight: ≥ 3,15 kg/m

Working Load Limit: ≥ 2000 kg

Manufacturing Proof Force: ≥ 40 kN

Breaking Force: ≥ 85 kN

Για το είδος με α/α : 2 και σύμφωνα με το σχέδιο Α' που ακολουθεί:

Diameter (D): 20 mm

Pitch (P): 60 mm +/- 1,5 mm

Width (B): 66 mm

Weight: ≥ 8,90 kg/m

Working Load Limit: ≥ 5500 kg

Manufacturing Proof Force: ≥ 100 kN

Breaking Force: ≥ 200 kN

Για τα είδη με α/α: 1 & 2 θα πρέπει να ισχύουν τα κάτωθι:

Material: C10 (Steel)

Method of Welding: Resistance Welding

Heat Treatment: Hot Dip Galvanized

Για το είδος με α/α : 3 και σύμφωνα με το σχέδιο Β' που ακολουθεί:

**Diameter (D):** 54 mm

**Material:** χάλυβας θερμής έλασης CM690 (high-strength steel)

**Finishing:** Καθαρισμός & ειδική βαφή ανθεκτική στην οξειδωση, κατάλληλη για πλήρη εμβάπτιση σε θαλασσινό νερό.

**Υποχρεωτικά παράδοση με πιστοποιητικό Επιθεώρησης και Καταλληλότητας** από διεθνή νηογνώμονα μέλος του IACS.

**Ανάγλυφη Σήμανση (Stamping):** Στους ακραίους κρίκους θα είναι αποτυπωμένα: ο κωδικός του Νηογνώμονα, ο αριθμός πιστοποιητικού, η ένδειξη U3 (Grade 3) και το έτος κατασκευής.

**Ισχύουν τα έξης επί ποινή απόρριψης ή μη παραλαβής των ανταλλακτικών :**

- Τα υλικά θα πρέπει να είναι καινούρια, σε άριστη κατάσταση.
- Να είναι άρτια συσκευασμένα.
- Να συνοδεύονται από τα απαραίτητα πιστοποιητικά τους.

ΣΧΕΔΙΟ Α'

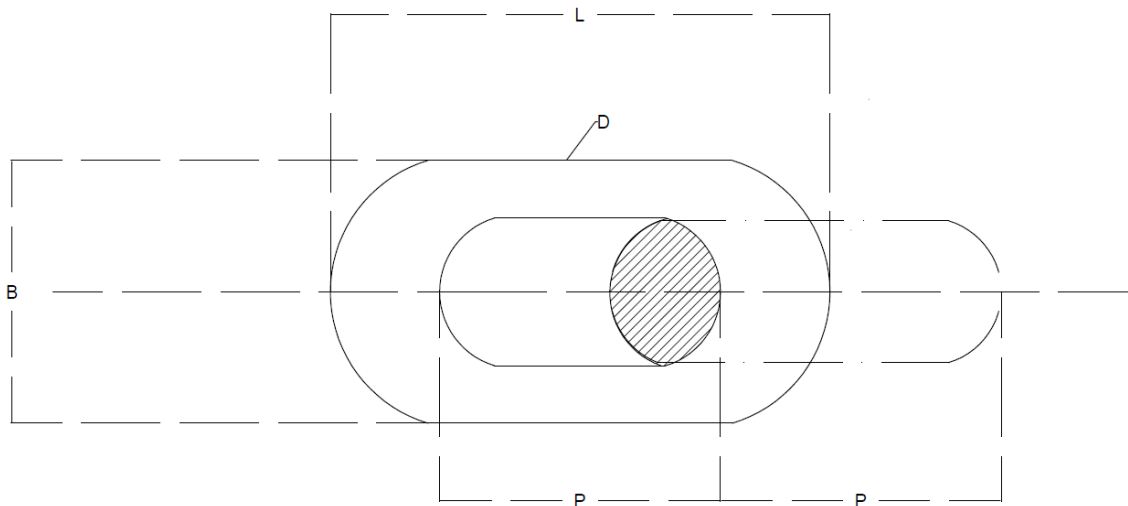

ΣΧΕΔΙΟ Β'

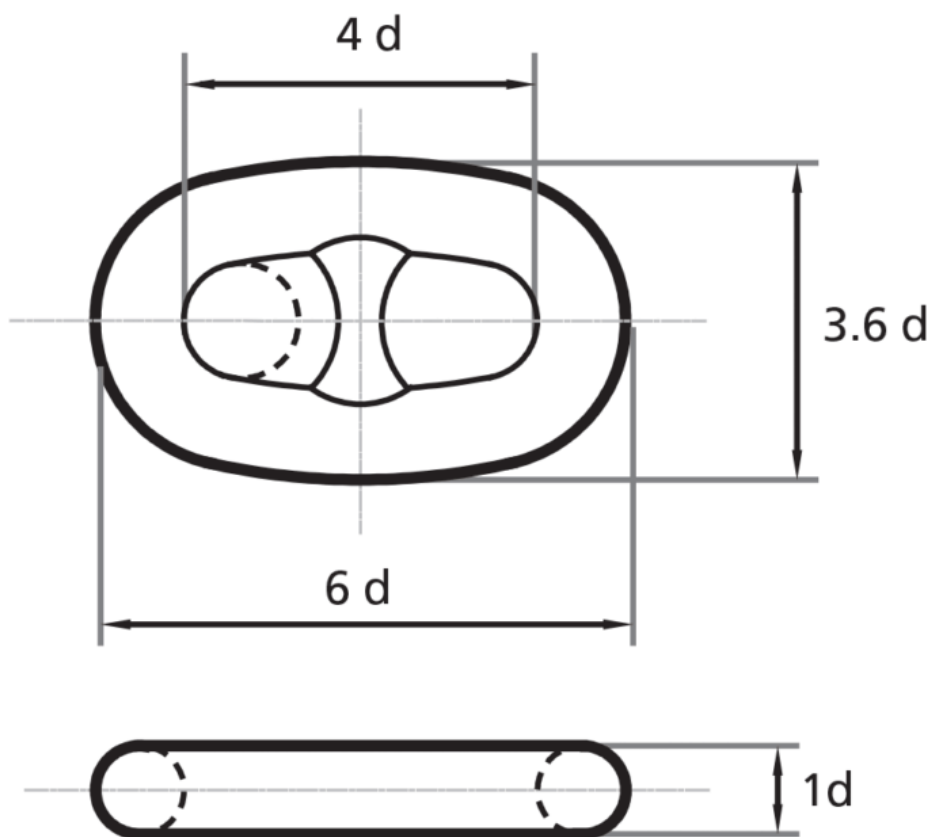



Αριθμός Πρόσκλησης: ΑΣΠ ΚΩ 26061

Αριθμός Σύμβασης:.....

Ημερομηνία:.....

Αντικείμενο: «Προμήθεια ναυτικών  
αλυσίδων του ΑΣΠ Κω»

## ΣΧΕΔΙΟ ΣΥΜΒΑΣΗΣ ΠΡΟΜΗΘΕΙΑΣ

ΤΕΥΧΟΣ 2 ΑΠΟ 3



**ΣΤΟΙΧΕΙΑ ΔΕΗ**

Πληροφορίες:

Τηλέφωνο:

Fax:

email:

ΑΦΜ:090000045

ΔΟΥ:

**ΣΤΟΙΧΕΙΑ ΠΡΟΜΗΘΕΥΤΗ**

ΕΠΩΝΥΜΙΑ:

Διεύθυνση:

Τηλέφωνο:

email:

ΑΦΜ:

Fax:

ΔΟΥ:

**Σχετικά:**

Αριθμός Αίτησης:

Κάλυψη: Μερική

Τελική

Ολική

Αίτηση Τιμών:

Ημερομηνία Προσφορών:

Δικαιολογητικά περάτωσης διαδικασίας επιλογής:

Αξία:



## Περιεχόμενα

<b>ΣΥΜΒΑΣΗ ΠΡΟΜΗΘΕΙΑΣ</b> .....	4
<b>(ΣΧΕΔΙΟ)</b> .....	4
1. Αντικείμενο .....	4
2. Τιμές .....	4
4. Συσκευασία, επισήμανση, αποστολή.....	5
5. Ποινικές Ρήτρες.....	5
6. Εγγύηση καταλληλότητας.....	5
7. Τρόπος και χρόνος πληρωμής.....	5
9. Δοκιμές - Επιθεώρηση υλικού .....	6
10. Ευρεσιτεχνίες.....	6
11. Υποκατάσταση - Εκχώρηση.....	6
12. Ανωτέρα Βία .....	6
13. Παράβαση Σύμβασης - Καταγγελία .....	6
14. Λύση Σύμβασης.....	7
15. Επίλυση διαφορών .....	7
16. Ισχύς Σύμβασης.....	7



**ΣΥΜΒΑΣΗ ΠΡΟΜΗΘΕΙΑΣ**  
(ΣΧΕΔΙΟ)

Στην Αθήνα σήμερα την .....<sup>1</sup>..... μεταξύ των συμβαλλομένων:

α) του πρώτου των συμβαλλομένων με την επωνυμία Δημόσια Επιχείρηση Ηλεκτρισμού Α.Ε., και διακριτικό τίτλο ΔΕΗ ΑΕ (εφεξής ΔΕΗ ή Εταιρεία), που εδρεύει στην Αθήνα, οδός Χαλκοκονδύλη 30, Τ.Κ. 104 32, όπως εν προκειμένω νόμιμα εκπροσωπείται από .....<sup>2</sup>....., και

β) του δεύτερου των συμβαλλομένων .....<sup>3</sup>..... (εφεξής Προμηθευτής), που εδρεύει .....<sup>4</sup>..... και εκπροσωπείται νόμιμα, σε αυτήν την περίπτωση από .....<sup>5</sup>.....,

συμφωνήθηκαν, συνολογήθηκαν και έγιναν αμοιβαίως αποδεκτά, χωρίς καμία επιφύλαξη τα ακόλουθα:

**1. Αντικείμενο**

Με τη Σύμβαση αυτή η Εταιρεία αναθέτει και ο Προμηθευτής αναλαμβάνει την υποχρέωση να προβεί στην έγκαιρη, έντεχνη, άρτια, οικονομική και ασφαλή εκτέλεση της προμήθειας ναυτικών αλυσίδων για τον ΑΣΠ Κω.

Αναλυτικά το Συμβατικό Τμήμα και η τιμή του προς την προμήθεια παρατίθεται παρακάτω:

Είδος α/α	Περιγραφή Υλικού	Ποσότητα	Τιμή σε ΕΥΡΩ ανά Ποσότητα	Συνολική Τιμή σε ΕΥΡΩ
1	Αλυσίδα γαλβανιζέ DIN 766 καλιμπρέ Φ12Χ36	40 μέτρα		
2	Αλυσίδα γαλβανιζέ DIN 766 καλιμπρέ Φ20Χ60	55 μέτρα		
3	Αλυσίδα τύπου U3 Φ54	27,5 μέτρα		

**2. Τιμές**

Οι τιμές μονάδας ή το συμβατικό τμήμα είναι σταθερές/ό και δεν υπόκεινται/ται σε οποιαδήποτε αναπροσαρμογή/αναθεώρηση.

Στο συμβατικό τμήμα περιλαμβάνεται κάθε απαίτηση του Προμηθευτή, του δημοσίου ή τρίτου, σχετική με αυτή την προμήθεια και δεν περιλαμβάνεται ο ΦΠΑ.

**3. Τόπος, τρόπος και χρόνος παράδοσης**

Τα υλικά θα παραδοθούν στον ΑΣΠ Κω εντός πέντε (5) εβδομάδων από την



ημερομηνία έγγραφης ανάθεσης (παρ.16) με ευθύνη του αντισυμβαλλόμενου.

#### 4. Συσκευασία, επισήμανση, αποστολή

Ο Αντισυμβαλλόμενος θα συσκευάσει προσεκτικά το υλικό για το είδος της μεταφοράς που καθορίζεται στη Σύμβαση, με τρόπο ώστε να είναι απρόσβλητο από οποιεσδήποτε καιρικές συνθήκες. Όλα τα μέρη θα συσκευάζονται σε σκελετοκιβώτια ή /και δοχεία ή/και δέματα διευθετημένα ώστε να εξασφαλίζουν την έγκαιρη και ασφαλή διακίνηση.

#### 5. Ποινικές Ρήτρες

Ο Αντισυμβαλλόμενος δέχεται να πληρώσει στην Εταιρεία, ως συμφωνημένη ποινική ρήτρα για κάθε ολόκληρη εβδομάδα καθυστέρησης των συμβατικών παραδόσεων του υλικού (για κλάσμα της εβδομάδας δεν επιβάλλεται ποινική ρήτρα), ποσό ίσο με το μισό τοις εκατό (0,5%) του συμβατικού τιμήματος των ποσοτήτων που παραδόθηκαν εκπρόθεσμα για οποιαδήποτε λόγο ή αιτία, εκτός από ανωτέρα βία ή υπαιτιότητα της ΔΕΗ. Αυτή η ποινική ρήτρα έχει ως ανώτατο όριο το πέντε τοις εκατό (5%) του συνολικού συμβατικού τιμήματος.

Η Εταιρεία παρακρατεί το ποσό της ποινικής ρήτρας από τις οφειλές της προς τον Προμηθευτή ή από την Εγγύηση Καλής Εκτέλεσης της Σύμβασης αν προβλέπεται ή και από τα δύο.

#### 6. Εγγύηση καταλληλότητας

Ο Αντισυμβαλλόμενος εγγυάται την πιστή εκπλήρωση όλων των από τη Σύμβαση υποχρεώσεων του καθώς και την καλή και τεχνικά άρτια, σύμφωνα προς τους όρους της Σύμβασης και τους παραδεδεγμένους κανόνες της σύγχρονης επιστήμης, κατασκευή του υλικού/εξοπλισμού και λειτουργία του, ώστε αυτό να είναι κατάλληλο για το σκοπό για το οποίο συμφωνήθηκε και προορίζεται.

Ο Αντισυμβαλλόμενος εγγυάται ότι το υλικό θα είναι απαλλαγμένο κάθε ελαττώματος. Η εγγύηση αυτή δεν καλύπτει συνήθη φθορά, φθορές και ζημιές που οφείλονται σε έλλειψη συντήρησης από τη ΔΕΗ ή σε σφάλματα κατά τη λειτουργία, καθώς και ελαττώματα τα οποία, αν και έγιναν αντιληπτά από τη ΔΕΗ, δεν γνωστοποιήθηκαν στον Προμηθευτή.

Επίσης ο Αντισυμβαλλόμενος εγγυάται την εκτέλεση της Σύμβασης, τόσο μερικά όσο και ολικά, μέσα στις προθεσμίες που καθορίζονται σε αυτή.

#### 7. Τρόπος και χρόνος πληρωμής

Οι πληρωμές θα γίνονται την εικοστή τέταρτη (24<sup>η</sup>) ημέρα του τρίτου (3<sup>ου</sup>) επόμενου μήνα από την ημερομηνία έκδοσης του Δελτίου Αποστολής - Τιμολογίου και τα υλικά έχουν παραληφθεί ποσοτικά και ποιοτικά.

Εάν η κατά τα ως άνω, οριζόμενη ημέρα πληρωμής δεν είναι εργάσιμη, τότε η πληρωμή θα γίνεται την αμέσως επόμενη εργάσιμη ημέρα.

Στα τιμολόγια που θα εκδίδονται θα αναγράφονται υποχρεωτικά :



- I. Ο αριθμός της παρούσας Σύμβασης.
- II. Ο αριθμός Εντολής Αγοράς που θα εκδίδει η ΔΕΗ.
- III. Ο αριθμός εγκατάστασης 629.

**9. Δοκιμές – Επιθεώρηση υλικού**

Δεν προβλέπεται.

**10. Ευρεσιτεχνίες**

Ο Προμηθευτής εγγυάται την πλήρη και νόμιμη κυριότητά του στο υλικό και το δικαίωμά του να προβαίνει στην πώληση αυτού του υλικού.

Ο Προμηθευτής θα εξασφαλίσει και θα διαφυλάξει τη ΔΕΗ από οποιαδήποτε απαίτηση τρίτου που, σύμφωνα με τους νόμους για τις ευρεσιτεχνίες, θα μπορούσε να δημιουργήσει η χρήση ή η διάθεση του υλικού που θα της παραδώσει.

Αν αυτό δεν γίνει σε εύλογο χρόνο, ο Προμηθευτής θα αποσύρει το υλικό, θα επιστρέψει το τίμημα αγοράς και θα αποζημιώσει την Εταιρεία για τις θετικές ζημιές που υπέστη από το λόγο αυτό.

**11. Υποκατάσταση – Εκχώρηση**

Ο Προμηθευτής δεν μπορεί να υποκατασταθεί από άλλον στην εκτέλεση των υποχρεώσεών του που απορρέουν από αυτή τη Σύμβαση, ούτε να εκχωρήσει σε οποιοδήποτε τρίτο πρόσωπο τα οποιασδήποτε φύσεως δικαιώματά του από αυτήν, χωρίς να έχει για αυτό ειδική γραπτή συναίνεση της Εταιρείας.

**12. Ανωτέρα Βία**

Περιπτώσεις ανωτέρας βίας θεωρούνται όλα τα περιστατικά που ξεφεύγουν από τον έλεγχο του Προμηθευτή και που θα ήταν αναπότρεπτα όποιες προσπάθειες κι αν έκανε. Περιστατικά ανωτέρας βίας υποπρομηθευτών του Προμηθευτή δεν θεωρούνται περιστατικά ανωτέρας βίας για τον Προμηθευτή.

Ο Προμηθευτής έχει υποχρέωση να γνωστοποιεί με έγγραφό του στην Εταιρεία αμέσως και πάντως, το αργότερο σε δέκα (10) μέρες από την εμφάνισή της, κάθε περίπτωση ανωτέρας βίας που είναι δυνατόν να επηρεάσει αυτή τη Σύμβαση, αλλιώς δεν θα έχει δικαίωμα να την επικαλεσθεί.

**13. Παράβαση Σύμβασης – Καταγγελία**

Σε κάθε περίπτωση παραβάσεως οποιουδήποτε όρου αυτής της Συμβάσεως, εκτός από τις περιπτώσεις υπαιτιότητας της Εταιρείας ανωτέρας βίας ή την καθυστέρηση της παραδόσεως των υλικών, για την οποία ισχύει η παραπάνω παράγραφος 5, η Εταιρεία έχει το δικαίωμα να την καταγγείλει και ο Προμηθευτής έχει υποχρέωση να αποζημιώσει την Εταιρεία για κάθε θετική ζημία που του προκάλεσε με αυτή την παράβαση με την προϋπόθεση όμως ότι η Εταιρεία θα αποδείξει ότι υπέστη τέτοιες θετικές ζημιές και ότι η



συνολική επιβάρυνση δεν θα υπερβαίνει το πενήντα τοις εκατό (50%) της συνολικής αξίας της Συμβάσεως. Η αποζημίωση αυτή είναι ανεξάρτητη και επιπλέον της ποινικής ρήτρας για καθυστερημένη παράδοση του υλικού.

Σε αυτές τις περιπτώσεις η Εταιρεία έχει ακόμη και το δικαίωμα να αξιώσει την εκτέλεση των συμβατικών υποχρεώσεων του Προμηθευτή ή με έγγραφη ανακοίνωσή της σε αυτόν να καταγγείλει τη Σύμβαση χωρίς υποχρέωση να αποζημιώσει τον Προμηθευτή και χωρίς να τηρήσει οποιαδήποτε προθεσμία.

Η καταγγελία αυτής της Σύμβασης από την Εταιρεία επιφέρει και την κατάπτωση της τυχόν Εγγύησης Καλής Εκτέλεσης, αλλά ο Προμηθευτής έχει υποχρέωση να αποκαταστήσει κάθε θετική ζημιά της Εταιρείας ανεξάρτητα από την κατάπτωση ή όχι αυτής της εγγυήσεως.

#### 14. Λύση Σύμβασης

Η Εταιρεία, κατά την κρίση της, δικαιούται σε οποιοδήποτε χρόνο κατά τη διάρκεια ισχύος της Σύμβασης, να αιτηθεί τη λύση αυτής ολικά ή μερικά, με την προϋπόθεση ότι θα ειδοποιήσει τον Προμηθευτή, τουλάχιστον ένα (1) μήνα πριν από την ημερομηνία που καθορίζεται στην ειδοποίηση, ως ημερομηνία λύσης της.

Στην περίπτωση αυτή, η Εταιρεία θα καταβάλει στον Προμηθευτή τις δαπάνες στις οποίες ο τελευταίος υποβλήθηκε πράγματι κατά τη διάρκεια της εκτέλεσης της Σύμβασης και μέχρι της ημερομηνίας της λύσης, μετά από αφαίρεση του τιμήματος του αντικειμένου της Σύμβασης που ήδη παρέλαβε και πλήρωσε η Εταιρεία.

Η Σύμβαση μπορεί να λυθεί αιτιολογημένα αζημίως και για τα δύο μέρη, κατόπιν έγγραφης συμφωνίας τους. Στην περίπτωση αυτή εφαρμόζονται τα προβλεπόμενα στην πιο πάνω παράγραφο.

#### 15. Επίλυση διαφορών

Σε περίπτωση διαφωνίας των συμβαλλομένων θα καταβάλλεται προσπάθεια επίλυσεως των διαφορών από εκπροσώπους τους.

Αν αυτή η διαπραγμάτευση, που δεν είναι υποχρεωτική, δεν τελεσφορήσει, η επίλυση των διαφορών θα γίνει αποκλειστικά στα δικαστήρια των Αθηνών και σύμφωνα με την Ελληνική Νομοθεσία.

#### 16. Ισχύς Σύμβασης

Η Σύμβαση τίθεται σε ισχύ από την ημερομηνία έγγραφης ανάθεσης.

### ΟΙ ΣΥΜΒΑΛΛΟΜΕΝΟΙ

ΓΙΑ ΤΟΝ ΠΡΟΜΗΘΕΥΤΗ

ΓΙΑ ΤΗΝ ΕΤΑΙΡΕΙΑ



---

ΟΔΗΓΙΕΣ

- <sup>1</sup> Αναγράφεται υποχρεωτικά η ημερομηνία υπογραφής της σύμβασης
- <sup>2</sup> Ονοματεπώνυμο και θέση στη ΔΕΗ του υπογράφοντος την σύμβαση
- <sup>3</sup> Επωνυμία εταιρείας που αναλαμβάνει την προμήθεια ή σε περίπτωση που την προμήθεια αναλαμβάνει Σύμπραξη Επιχειρήσεων, θα αναγράφεται «η Σύμπραξη των Επιχειρήσεων.....» σύμφωνα με το σχετικό Ιδιωτικό Συμφωνητικό ή συμβολαιογραφική πράξη σύστασης της σύμπραξης που υποβάλλεται ενόψει της υπογραφής της σύμβασης
- <sup>4</sup> Αναγράφεται η διεύθυνση της έδρας του Προμηθευτή, και σε περίπτωση Σύμπραξης Επιχειρήσεων, όπως αυτή ορίζεται στο σχετικό Ιδιωτικό Συμφωνητικό ή συμβολαιογραφική πράξη σύστασης της σύμπραξης που υποβάλλεται ενόψει της υπογραφής της σύμβασης
- <sup>5</sup> Στις Συμπράξεις Επιχειρήσεων θα αναγράφεται ο εκπρόσωπος σύμφωνα με το σχετικό Ιδιωτικό Συμφωνητικό ή συμβολαιογραφική πράξη σύστασης της σύμπραξης που υποβάλλεται ενόψει της υπογραφής της σύμβασης, ο οποίος είναι εξουσιοδοτημένος να υπογράψει τη σύμβαση
- <sup>6</sup> Ο αναφερόμενος χρόνος πληρωμής μπορεί να διαφοροποιείται από το αρμόδιο για την διαδικασία επιλογής της προμήθειας όργανο στις μη διαγωνιστικές περιπτώσεις (χωρίς ανάρτηση στην επίσημη ιστοσελίδα της ΔΕΗ)



Πρόσκληση: ΑΣΠ ΚΩ 26061

Ημερομηνία: .....

Αντικείμενο: «Προμήθεια ναυτικών  
αλυσίδων για τον ΑΣΠ Κω».

**ΥΠΟΔΕΙΓΜΑΤΑ  
ΓΙΑ ΣΥΝΑΨΗ ΣΥΜΒΑΣΗΣ ΠΡΟΜΗΘΕΙΑΣ**

ΤΕΥΧΟΣ 3 ΑΠΟ 3

## Περιεχόμενα

ΔΗΛΩΣΗ ΝΟΜΙΜΟΠΟΙΗΣΗΣ ΠΡΟΣΦΕΡΟΝΤΟΣ .....	3
ΟΙΚΟΝΟΜΙΚΗ ΠΡΟΣΦΟΡΑ.....	5
ΔΗΛΩΣΗ ΣΥΓΚΡΟΥΣΗΣ ΣΥΜΦΕΡΟΝΤΩΝ ΥΠΟΨΗΦΙΩΝ ΠΡΟΜΗΘΕΥΤΩΝ/ΣΥΝΕΡΓΑΤΩΝ.....	6
ΔΗΛΩΣΗ ΣΥΜΜΟΡΦΩΣΗΣ ΜΕ ΤΙΣ ΑΡΧΕΣ ΤΟΥ ΚΩΔΙΚΑ ΔΕΟΝΤΟΛΟΓΙΑΣ ΠΡΟΜΗΘΕΥΤΩΝ.....	7
<b>ΔΗΛΩΣΗ ΑΠΟΔΟΧΗΣ ΟΡΩΝ ΔΙΑΔΙΚΑΣΙΑΣ ΕΠΙΛΟΓΗΣ ΚΑΙ ΙΣΧΥΟΣ ΠΡΟΣΦΟΡΑΣ.....</b>	<b>8</b>
ΔΗΛΩΣΗ ΣΥΝΥΠΕΥΘΥΝΟΤΗΤΑΣ .....	9

ΔΗΛΩΣΗ ΝΟΜΙΜΟΠΟΙΗΣΗΣ ΠΡΟΣΦΕΡΟΝΤΟΣ<sup>1</sup>

Ο υπογράφων ως εκπρόσωπος του προσφέροντος .....<sup>2</sup>..... δηλώνω ότι:

1. Ο προσφέρων είναι εγγεγραμμένος στο Γενικό Εμπορικό Μητρώο (Γ.Ε.ΜΗ.) με αριθ. μερίδας ..... και τηρεί όλες τις υποχρεώσεις δημοσιότητας σύμφωνα με την κείμενη νομοθεσία και ειδικότερα το ν. 3419/2005.
2. ....<sup>3</sup>..... του προσφέροντος νομικού προσώπου είναι:  
.....  
.....  
.....
3. Νόμιμος εκπρόσωπος του προσφέροντος νομικού προσώπου είναι .....
4. Το προσφέρον νομικό πρόσωπο νομίμως:
  - 4.1 αποφάσισε να συμμετάσχει στη Διαδικασία επιλογής .....
  - 4.2 όρισε τον/τους ..... να υπογράψουν την προσφορά
5. Έλαβε πλήρη γνώση της Πρόσκλησης με στοιχεία ..... καθώς και του συνημμένου σε αυτή σχεδίου σύμβασης τους όρους της οποίας αποδέχεται ρητά και ανεπιφύλακτα.
6. Η Προσφορά του θα παραμείνει σε ισχύ για δύο (2) μήνες.
7. Ο Προσφέρων μέχρι την ημέρα υποβολής της προσφοράς του δεν εμπίπτει σε κανέναν από τους λόγους αποκλεισμού συμμετοχής του στην παρούσα διαδικασία, που αναφέρονται αναλυτικά στην παρ. 2 του άρθρου 5 του ΚΕΠΥ, και συνοπτικά έχουν ως εξής:
  - 7.1 Είναι φορολογικά και ασφαλιστικά ενήμερος.
  - 7.2 Δεν έχει καταδικαστεί με οριστική απόφαση για παράβαση του περιβαλλοντικού, κοινωνικού και εργατικού δικαίου.
  - 7.3 Δεν έχει υποβάλει ψευδείς δηλώσεις, δεν έχει επιδείξει πλημμέλεια κατά την εκτέλεση ουσιώδους απαίτησης στο πλαίσιο προηγούμενης σύμβασης με αντικείμενο σχετικό με το σε διαδικασία επιλογής, που είχε ως αποτέλεσμα την πρόωρη καταγγελία της προηγούμενης σύμβασης, αποζημιώσεις ή άλλες παρόμοιες κυρώσεις.

ΟΔΗΓΙΕΣ

- <sup>1</sup> Όταν ο Προσφέρων είναι φυσικό πρόσωπο η παρούσα Δήλωση θα πρέπει, με κατάλληλη διαμόρφωση, να καλύπτει τις παρακάτω παραγράφους 1, 5, και, εάν δεν παρίσταται αυτοπροσώπως στην αποσφράγιση, την παράγραφο 4.3 εφόσον το επιθυμεί
- <sup>2</sup> Αναγράφεται από τον Προσφέροντα επωνυμία του προσφέροντος ενδιαφερόμενου
- <sup>3</sup> Αναγράφεται κατά περίπτωση νομικής μορφής του προσφέροντος «μέλη του Διοικητικού Συμβουλίου .....» ή «διαχειριστές .....

- 7.4 Δεν τελεί σε πτώχευση ούτε σε διαδικασία κήρυξης πτώχευσης, δεν τελεί σε κοινή εκκαθάριση ούτε υπό διαδικασία έκδοσης απόφασης κοινής εκκαθάρισης.
- 7.5 Δεν έχει καταδικαστεί με οριστική απόφαση για σοβαρό επαγγελματικό παράπτωμα ή κάποιο από τα αδικήματα της διαφθοράς-δωροδοκίας, της συμμετοχής σε εγκληματική οργάνωση, της διάπραξης τρομοκρατικών εγκλημάτων, της παιδικής εργασίας, της νομιμοποίησης εσόδων από παράνομες δραστηριότητες και της απάτης σύμφωνα με την ισχύουσα νομοθεσία.
- 7.6 Δεν έχει συνάψει συμφωνίες για στρέβλωση του ανταγωνισμού.
- 7.7 Δεν έχει επηρεάσει με αθέμιτο τρόπο τη λήψη αποφάσεων, δεν έχει αποκτήσει εμπιστευτικές πληροφορίες, ή δεν έχει παράσχει παραπλανητικές πληροφορίες που σχετίζονται ουσιωδώς με τη διαδικασία επιλογής της σύμβασης.
8. Δεν συντρέχει κατάσταση σύγκρουσης συμφερόντων σύμφωνα με τα προβλεπόμενα στην παρ. 2 του άρθρου 5 του ΚΕΠΥ.
9. Ο Προσφέρων δεσμεύεται, εφόσον ζητηθεί από την αρμόδια Διεύθυνση της ΔΕΗ, να προσκομίσει εντός ευλόγου προθεσμίας<sup>4</sup> από τη γνωστοποίηση του αιτήματος, τα αντίστοιχα αποδεικτικά - δικαιολογητικά των πιο πάνω δηλωθέντων.
10. Σε περίπτωση οψιγενούς μεταβολής οποιουδήποτε στοιχείου της προσφοράς μας, αναφορικά με τις προϋποθέσεις για τη μη συνδρομή λόγων αποκλεισμού, κατά τη διάρκεια ισχύος αυτής ή/και της τυχόν σύμβασης που θα συναφθεί, δεσμευόμαστε να γνωστοποιήσουμε στη ΔΕΗ αμελλητί την υπόψη μεταβολή.

Ημερομηνία<sup>5</sup>:.....

Ο Δηλών

(Ονοματεπώνυμο - ιδιότητα- υπογραφή)

---

#### ΟΔΗΓΙΕΣ

<sup>4</sup> Αναφορικά με το χρόνο προσκόμισης και ισχύος των αιτουμένων αποδεικτικών-δικαιολογητικών ισχύουν τα ακόλουθα:

α. Τα εν λόγω δικαιολογητικά-αποδεικτικά προσκομίζονται εντός δέκα (10) ημερών από την υποβολή του σχετικού αιτήματος. Αν δεν προσκομισθούν ή υπάρχουν ελλείψεις σε αυτά που υποβλήθηκαν και ο Προσφέρων ή/και Αντισυμβαλλόμενος υποβάλλει εντός της προαναφερόμενης προθεσμίας αίτημα προς την Εταιρεία για την παράταση της προθεσμίας υποβολής, το οποίο συνοδεύεται με αποδεικτικά έγγραφα από τα οποία να αποδεικνύεται ότι έχει αιτηθεί τη χορήγηση των δικαιολογητικών, η ΔΕΗ παρατείνει την προθεσμία υποβολής αυτών για όσο χρόνο απαιτηθεί για τη χορήγησή τους από τις αρμόδιες αρχές

β. Εάν στις ειδικές διατάξεις που διέπουν την έκδοση των υπόψη δικαιολογητικών δεν προβλέπεται χρόνος ισχύος αυτών, θεωρούνται έγκυρα και ισχύοντα εφόσον έχουν εκδοθεί έως τρεις (3) μήνες από την υποβολή τους. Οι ένορκες βεβαιώσεις που τυχόν προσκομίζονται για αναπλήρωση δικαιολογητικών εφόσον έχουν συνταχθεί έως τρεις (3) μήνες από την υποβολή τους

<sup>5</sup> Υπογράφεται έως δέκα (10) ημέρες πριν την ημερομηνία υποβολής της

## ΟΙΚΟΝΟΜΙΚΗ ΠΡΟΣΦΟΡΑ

Αντικείμενο «Προμήθεια ναυτικών αλυσίδων για τον ΑΣΠ Κω».

ΕΠΩΝΥΜΙΑ ΠΡΟΣΦΕΡΟΝΤΟΣ:.....

ΟΔΟΣ:.....ΠΟΛΗ:.....

ΤΗΛ:..... FAX: ..... E-MAIL: .....

Έχοντας λάβει γνώση όλων των τεχνικών χαρακτηριστικών για τη ζητούμενη προμήθεια προσφέρω σύμφωνα με τους όρους των Τευχών της Πρόσκλησης ΑΣΠ Κω 26061, την παρακάτω τιμή:

Είδος α/α	Περιγραφή Υλικού	Ποσότητα	Τιμή σε ΕΥΡΩ ανά Ποσότητα	Συνολική Τιμή σε ΕΥΡΩ
1	Αλυσίδα γαλβανιζέ DIN 766 καλιμπρέ Φ12Χ36	40 μέτρα		
2	Αλυσίδα γαλβανιζέ DIN 766 καλιμπρέ Φ20Χ60	55 μέτρα		
3	Αλυσίδα τύπου U3 Φ54	27,5 μέτρα		

- Η προσφερόμενη τιμή έως δύο (2) δεκαδικά ψηφία.
- Οι παραπάνω τιμές επιβαρύνονται με τον αναλογούντα ΦΠΑ.
- Οι τιμές συμπεριλαμβάνουν παράδοση σε πρακτορείο μεταφορών εντός Αττικής.

Ο ΠΡΟΣΦΕΡΩΝ  
(υπογραφή/ημερομηνία)

ΥΠΟΔΕΙΓΜΑ

ΔΗΛΩΣΗ ΣΥΓΚΡΟΥΣΗΣ ΣΥΜΦΕΡΟΝΤΩΝ ΥΠΟΨΗΦΙΩΝ ΠΡΟΜΗΘΕΥΤΩΝ/ΣΥΝΕΡΓΑΤΩΝ

Πλήρης Επωνυμία επιχείρησης	
Όνοματεπώνυμο υπογράφοντος	
Κωδικός Αριθμός Πρόσκλησης για συνεργασία	

Δηλώνω ότι:

Στο πλαίσιο συμμετοχής μου στη διαδικασία σύναψης σύμβασης έργου/προμηθειών/παροχής υπηρεσιών έχω διαβάσει, έχω κατανοήσει και συμφωνώ να συμμορφώνομαι με τις διατάξεις της Πολιτικής Σύγκρουσης Συμφερόντων της ΔΕΗ Α.Ε.

Ειδικότερα:

A) Δεν έχω να αποκαλύψω τρέχουσες καταστάσεις σύγκρουσης συμφερόντων όπως αυτές ορίζονται στην ως άνω Πολιτική και αναλαμβάνω την υποχρέωση να αποκαλύψω άμεσα στους αρμόδιους, χωρίς υπαίτια καθυστέρηση, οποιαδήποτε κατάσταση σύγκρουσης συμφερόντων προκύψει στο πλαίσιο αυτό, η οποία θα μπορούσε να θέσει υπό αμφισβήτηση την αμερόληπτη επιλογή μου ως αντισυμβαλλομένου.

B) Γνωρίζω εξ αρχής ότι υφίσταται κατάσταση σύγκρουσης συμφερόντων και προβαίνω στην ακόλουθη αποκάλυψη:

---

---

---

Αποδέχομαι ότι, σε περίπτωση εμφάνισης κατάστασης σύγκρουσης συμφερόντων, η αδυναμία επανόρθωσής της συνιστά λόγο αποκλεισμού από την διαδικασία επιλογής.

Όνοματεπώνυμο υπογράφοντος:

Ιδιότητα:

(Υπογραφή)

(Ημερομηνία Υπογραφής της Δήλωσης)

.....

.....

ΔΗΛΩΣΗ ΣΥΜΜΟΡΦΩΣΗΣ ΜΕ ΤΙΣ ΑΡΧΕΣ ΤΟΥ ΚΩΔΙΚΑ ΔΕΟΝΤΟΛΟΓΙΑΣ  
ΠΡΟΜΗΘΕΥΤΩΝ

Προσωπικές πληροφορίες

Πλήρες όνομα/ Επωνυμία επιχείρησης	
ΑΦΜ	
Ημερομηνία <sup>6</sup>	

Δηλώνω ότι:

Έχω λάβει γνώση του Κώδικα Δεοντολογίας Προμηθευτών/Συνεργατών ΔΕΗ Α.Ε, όπως μου κοινοποιήθηκε από την Εταιρεία, έχω διαβάσει, έχω κατανοήσει και συμφωνώ να συμμορφώνομαι με το περιεχόμενό του και τις βασικές αρχές<sup>7</sup>.

Για την Όνομα/Επωνυμία επιχείρησης

.....

Όνοματεπώνυμο υπογράφοντος<sup>8</sup>

Τίτλος θέσης εργασίας

---

**ΟΔΗΓΙΕΣ**

<sup>6</sup> Ημερομηνία Υπογραφής της Δήλωσης.

<sup>7</sup> Σε περίπτωση τροποποίησης του νομικού ή/και ρυθμιστικού πλαισίου, η Εταιρεία δύναται να εισαγάγει σχετικές τροποποιήσεις, τις οποίες οφείλει να τηρεί ο Προμηθευτής/Συνεργάτης.

<sup>8</sup> Του νομίμου ή προς τούτο εξουσιοδοτημένου εκπροσώπου

**ΔΗΛΩΣΗ ΑΠΟΔΟΧΗΣ ΟΡΩΝ ΔΙΑΔΙΚΑΣΙΑΣ ΕΠΙΛΟΓΗΣ ΚΑΙ ΙΣΧΥΟΣ ΠΡΟΣΦΟΡΑΣ**  
(Καλύπτει την παράγραφο 5.6 του τεύχους 1 της Πρόσκλησης)

Ο υπογράφων ως εκπρόσωπος του προσφέροντος .....<sup>1</sup>..... δηλώνω ότι ο προσφέρων:

1. Έλαβε πλήρη γνώση της Πρόσκλησης με στοιχεία ..... και ειδικά όλα τα τεύχη και έγγραφα που αναφέρονται στο άρθρο 5 του τεύχους 1 αυτής.
2. Αποδέχεται ρητά και ανεπιφύλακτα όλους τους όρους της Διαδικασίας, .....<sup>2</sup>..... καθώς και του συνημμένου στην Πρόσκληση σχεδίου σύμβασης.  
Έλαβε γνώση και των όρων για την υποβολή των οικονομικών προσφορών της διαδικασίας μέσω του Συστήματος Ηλεκτρονικών Διαδικασιών, τους οποίους επίσης αποδέχεται στο σύνολό τους ανεπιφύλακτα.
3. Η προσφορά του θα παραμείνει σε ισχύ σύμφωνα με τα προβλεπόμενα στο άρθρο 4 του τεύχους 1 της Πρόσκλησης και ότι δεν δικαιούται, υπό οποιεσδήποτε συνθήκες, μετά την αποσφράγιση της και καθ' όλη τη διάρκεια ισχύος της να την ανακαλέσει ή να ζητήσει την τροποποίηση ή συμπλήρωση της με οποιοδήποτε τρόπο ή μορφή.
4. Η προσφορά του δεν έχει Αποκλίσεις από τους Εμπορικούς και Οικονομικούς Όρους της Πρόσκλησης.

Ημερομηνία: .....

Ο Δηλών

(Ονοματεπώνυμο – ιδιότητα- υπογραφή)

---

**ΟΔΗΓΙΕΣ**

<sup>1</sup> Αναγράφεται η επωνυμία του προσφέροντος

<sup>2</sup> Σε περίπτωση που έχουν εκδοθεί Συμπληρώματα της Πρόσκλησης ο δηλών πρέπει να αναγράψει «και του/των Συμπληρώματος/των αυτής Νο ... έως και Νο ...»

ΔΗΛΩΣΗ ΣΥΝΥΠΕΥΘΥΝΟΤΗΤΑΣ

Σε περίπτωση Σύμπραξης / Ένωσης φυσικών ή και νομικών προσώπων  
(καλύπτει την παράγραφο 5.7 του τεύχους 1 Πρόσκληση υποβολής προσφοράς σε  
διαδικασία επιλογής)

Τα υπογράφοντα μέλη .....<sup>1</sup>..... για .....<sup>2</sup>.....

1. ....
2. ....
3. ....

δηλώνουμε ότι στο πλαίσιο της υποβολής της Προσφοράς μας στην πιο πάνω διαδικασία επιλογής, και σε περίπτωση διαδικασίας Επιλογής της σύμβασης σε εμάς, θα είμαστε πλήρως υπεύθυνοι απέναντι στη ΔΕΗ, από κοινού, αδιαίρετα και σε ολόκληρο κατά την εκτέλεση των υποχρεώσεών μας που απορρέουν από την Προσφορά μας και από τη σύμβαση.

Ημερομηνία<sup>3</sup>:.....

Οι Δηλούντες

(Ονοματεπώνυμο – ιδιότητα- υπογραφή)

---

**ΟΔΗΓΙΕΣ**

<sup>1</sup> Αναγράφεται ανάλογα με τη μορφή του προσφέροντος π.χ. «της σύμπραξης» ή «της ένωσης» ή «της κοινοπραξίας»

<sup>2</sup> Αναγράφεται το αντικείμενο της διαδικασίας Επιλογής

<sup>3</sup> Υπογράφεται έως δέκα (10) ημέρες πριν την ημερομηνία υποβολής της

---

Πίνακας Κατανομής Τμήματος

Το Συνολικό τίμημα σε ΕΥΡΩ θα καταβληθεί όπως παρακάτω :

ΜΕΛΗ ΣΥΜΠΡΑΞΗΣ/ ΕΝΩΣΗΣ ΕΝΔΙΑΦΕΡΟΜΕΝΩΝ	ΤΙΜΗΜΑ ΣΕ ΕΥΡΩ	
	Αριθμητικώς	Ολογράφως
.....	.....	.....
.....	.....	.....
.....	.....	.....
.....	.....	.....