

Λειτουργίες
Παραγωγής

Διεύθυνση Εκμετάλλευσης
Μονάδων Φυσικού Αερίου /
ΑΗΣ Κερατέας - Λαυρίου



Αριθμός Πρόσκλησης: ΑΗΣ Κ-Λ. 1200117550

Αριθμός Σύμβασης:

Αντικείμενο: Κατασκευή Δύο (2) Μεταλλικών
Φορέων Τοποθέτησης Παλάγκων
Ανύψωσης ΑΗΣ Κερατέας -
Λαυρίου.

ΟΡΟΙ ΚΑΙ ΟΔΗΓΙΕΣ ΠΡΟΣ ΠΡΟΣΦΕΡΟΝΤΕΣ

ΠΙΝΑΚΑΣ ΠΕΡΙΕΧΟΜΕΝΩΝ

ΠΡΟΣΚΛΗΣΗ ΥΠΟΒΟΛΗΣ ΠΡΟΣΦΟΡΑΣ.....	1
ΔΗΛΩΣΗ ΝΟΜΙΜΟΠΟΙΗΣΗΣ ΠΡΟΣΦΕΡΟΝΤΟΣ	1
ΔΗΛΩΣΗ ΣΥΝΥΠΕΥΘΥΝΟΤΗΤΑΣ	1

ΠΡΟΣΚΛΗΣΗ ΥΠΟΒΟΛΗΣ ΠΡΟΣΦΟΡΑΣ

1. Η Δημόσια Επιχείρηση Ηλεκτρισμού Α.Ε. (εφεξής ΔΕΗ), Χαλκοκονδύλη 30, Αθήνα, προσκαλεί τους ενδιαφερόμενους σε Ηλεκτρονική Διαδικασία Επιλογής σε ένα (1) Στάδιο, σύμφωνα με τους όρους του επισυναπτόμενου σχεδίου σύμβασης, για την επιλογή Αντισυμβαλλόμενου για το ακόλουθο Έργο «ΚΑΤΑΣΚΕΥΗ ΔΥΟ (2) ΜΕΤΑΛΛΙΚΩΝ ΦΟΡΕΙΩΝ ΤΟΠΟΘΕΤΗΣΗΣ ΠΑΛΑΓΚΩΝ ΑΝΥΨΩΣΗΣ ΑΗΣ ΚΕΡΑΤΕΑΣ - ΛΑΥΡΙΟΥ» όπως αναλυτικά περιγράφεται στη συνημμένη Τεχνική Περιγραφή.
2. Τα σχετικά τεύχη της Πρόσκλησης, διατίθενται ηλεκτρονικά, μέσω της επίσημης ιστοσελίδας (site) της Εταιρείας: <https://eprocurement.dei.gr> → ΑΗΣ Κ-Λ. 1200117550.
3. Στη Διαδικασία θα μπορούν να μετέχουν φυσικά ή νομικά πρόσωπα ή συμπράξεις/ενώσεις αυτών τα οποία ικανοποιούν πλήρως τις παρακάτω απαιτήσεις:
 - α. Είναι εγγεγραμμένα στο Μητρώο Εργοληπτικών Επιχειρήσεων (Μ.Ε.ΕΠ.) για το χρονικό διάστημα που εξακολουθούν να ισχύουν οι μεταβατικές διατάξεις του άρθρου 65 του π.δ. 71/2019 ή στο Μητρώο Εργοληπτικών Επιχειρήσεων Δημόσιων Έργων (ΜΗ.Ε.Ε.Δ.Ε.), από την έναρξη ισχύος του τελευταίου, για κατηγορία Έργων ΒΙΟΜΗΧΑΝΙΚΑ - ΕΝΕΡΓΕΙΑΚΑ ή σε αντίστοιχο Επαγγελματικό Μητρώο της χώρας τους για αλλοδαπές.
 - β. Έχουν αποδεδειγμένη εμπειρία επιτυχούς εκτέλεσης έργων παρόμοιων μεταλλικών κατασκευών.
 - γ. Διαθέτουν:
 - Πιστοποιητικό διασφάλισης ποιότητας κατά **ISO 9001** για συναφείς εργασίες ή ισοδύναμο ή άλλο αποδεικτικό ότι πληροί ισοδύναμες απαιτήσεις διασφάλισης ποιότητας. Το βάρος της απόδειξης του «ισοδυνάμου» φέρει ο επικαλούμενος αυτό, ο οποίος υποχρεούται να συμπεριλάβει στην προσφορά του όλα τα σχετικά αποδεικτικά στοιχεία.
 - Διαθέτουν Πιστοποιητικό περιβαλλοντικής διαχείρισης κατά **ISO 14001/2015** ή ισοδύναμο, ή άλλο αποδεικτικό ότι πληροί ισοδύναμες απαιτήσεις περιβαλλοντικής συμμόρφωσης. Το βάρος της απόδειξης του «ισοδυνάμου» φέρει ο επικαλούμενος αυτό, ο οποίος υποχρεούται να συμπεριλάβει στην προσφορά του όλα τα σχετικά αποδεικτικά στοιχεία.
 - Διαθέτουν Πιστοποιητικό Διαχείρισης Υγιεινής & Ασφάλειας στην Εργασία κατά **ISO 45001/2018** ή ισοδύναμο ή άλλο αποδεικτικό ότι πληροί ισοδύναμες απαιτήσεις Διαχείρισης Υγιεινής & Ασφάλειας. Το βάρος της απόδειξης του «ισοδυνάμου» φέρει ο επικαλούμενος αυτό, ο οποίος υποχρεούται να συμπεριλάβει στην προσφορά του όλα τα σχετικά αποδεικτικά στοιχεία.
4. Η ηλεκτρονική Διαδικασία θα πραγματοποιηθεί με χρήση της πλατφόρμας "compareONE" της εταιρείας cosmoONE του Συστήματος Ηλεκτρονικών

Συμβάσεων ΔΕΗ, [εφεξής Σύστημα](http://www.cosmo-one.gr), στην ηλεκτρονική διεύθυνση www.cosmo-one.gr ή www.marketsite.gr.

Απαραίτητη προϋπόθεση για την εξασφάλιση της δυνατότητας συμμετοχής των ενδιαφερόμενων είναι η εγγραφή τους στο Σύστημα. Κατόπιν επιτυχούς εγγραφής θα τους δοθούν οι Κωδικοί Πρόσβασης στο Σύστημα που είναι απαραίτητοι για τη σύνδεσή τους και για την υποβολή της προσφοράς τους.

Η εγγραφή δεν επιφέρει κανένα κόστος για τους ενδιαφερόμενους.

Οι ενδιαφερόμενοι μπορούν να κατεβάσουν δωρεάν από την επίσημη ιστοσελίδα (site) της Εταιρείας, <https://eprocurement.dei.gr> → Ηλεκτρονική Υποβολή, τις Οδηγίες Χρήσης για την Εγγραφή και το Εγχειρίδιο Χρήσης του Συστήματος.

Η παραπάνω διαδικασία δεν απαιτείται για τους ενδιαφερόμενους που έχουν ήδη κωδικούς πρόσβασης στο Σύστημα, συνιστάται όμως να γίνει έγκαιρα η επικαιροποίηση των στοιχείων τους με την είσοδό τους σε αυτό.

Επιπλέον, στην περίπτωση που δεν υπάρχει προηγούμενη συνεργασία του ενδιαφερόμενου με τη ΔΕΗ, θα πρέπει να επικοινωνεί με την αρμόδια Διεύθυνση για να του αποσταλεί ηλεκτρονικά σχετική φόρμα, προκειμένου να συμπληρώσει τα απαραίτητα στοιχεία για την καταχώρησή του από τη ΔΕΗ στο Σύστημα Ηλεκτρονικών Συμβάσεων ΔΕΗ.

Για την υποβολή προσφοράς στη Διαδικασία οι ενδιαφερόμενοι απαιτείται να διαθέτουν προηγμένη ηλεκτρονική υπογραφή (qualified digital signature) σε περίπτωση φυσικού προσώπου του ιδίου και σε περίπτωση νομικού προσώπου του/των νομίμου/ων εκπροσώπου/ων του, η οποία να έχει εκδοθεί από πάροχο υπηρεσιών πιστοποίησης (qualified certificate services). Να σημειωθεί ότι η χρονοσήμανση της προηγμένης ηλεκτρονικής υπογραφής θα πρέπει να προέρχεται από αναγνωρισμένη αρχή (timestamp authority), όπως για παράδειγμα η «Εθνική Πύλη Ερμής» ή το «Ελληνικό Ινστιτούτο Μετρολογίας».

Οι αλλοδαποί ενδιαφερόμενοι δεν έχουν την υποχρέωση να υπογράφουν τα δικαιολογητικά του παρόντος με χρήση προηγμένης ηλεκτρονικής υπογραφής, αλλά μπορεί να τα αυθεντικοποιούν με οποιονδήποτε άλλον πρόσφορο τρόπο, εφόσον στη χώρα προέλευσής τους δεν είναι υποχρεωτική η χρήση προηγμένης ψηφιακής υπογραφής σε διαδικασίες σύναψης συμβάσεων. Στις περιπτώσεις αυτές η προσφορά συνοδεύεται με δήλωση, στην οποία δηλώνεται ότι, στη χώρα προέλευσης δεν προβλέπεται η χρήση προηγμένης ψηφιακής υπογραφής ή ότι, στη χώρα προέλευσης δεν είναι υποχρεωτική η χρήση προηγμένης ψηφιακής υπογραφής για τη συμμετοχή σε διαδικασίες σύναψης συμβάσεων.

Οι προσφορές υποβάλλονται από τους ενδιαφερόμενους ηλεκτρονικά με ημερομηνία έναρξης της υποβολής την **Παρασκευή 21-03-2025** και καταληκτική ημερομηνία και ώρα υποβολής την **Παρασκευή 04-04-2025/ 13:00μ.μ.**

Μετά την παρέλευση της ως άνω καταληκτικής ημερομηνίας και ώρας, δεν υπάρχει η δυνατότητα υποβολής προσφοράς.

5. Στον ηλεκτρονικό φάκελο της προσφοράς θα περιλαμβάνεται:
 - η δήλωση νομιμοποίησης του προσφέροντος σύμφωνα με το επισυναπτόμενο στην παρούσα υπόδειγμα
 - η Οικονομική Προσφορά, σύμφωνα με τα επισυναπτόμενα στην παρούσα υποδείγματα
 - αντίγραφο Βεβαίωσης για την εγγραφή του προσφέροντα στο Μητρώο Εργοληπτικών Επιχειρήσεων (ΜΕΕΠ), σύμφωνα με τις απαιτήσεις της παραγράφου 3α της παρούσας Πρόσκλησης
 - τα αποδεικτικά εμπειρίας σύμφωνα με την παράγραφο 3β της παρούσας

Πρόσκλησης

- τα απαιτούμενα στην παράγραφο 3γ της παρούσας Πρόσκλησης Πιστοποιητικά σε ισχύ
 - η Δήλωση Συνυπευθυνότητας σε περίπτωση υποβολής προσφοράς από σύμπραξη/ένωση ενδιαφερόμενων
6. Μετά την αποσφράγιση των προσφορών, η αρμόδια Επιτροπή της Εταιρείας αρχικά καθορίζει τη σειρά προτιμητέων προσφερόντων με βάση το κριτήριο επιλογής Αντισυμβαλλομένου.
Στη συνέχεια αξιολογεί τυπικά και τεχνικά τα στοιχεία της προσφοράς του προτιμητέου προσφέροντα. Σε περίπτωση που δεν γίνει αποδεκτή προβαίνει σε αξιολόγηση των αντίστοιχων στοιχείων του επόμενου σε σειρά προτιμητέων προσφερόντων κ.ο.κ.
7. Κριτήριο επιλογής Αντισυμβαλλομένου είναι η πλέον συμφέρουσα από οικονομική άποψη προσφορά βάσει χαμηλότερης τιμής.

ΓΙΑ ΤΗ ΔΕΗ

Συνημμένα:

- Υποδείγματα
- Έντυπα Οικονομικής Προσφοράς (Τιμολόγιο & Προμέτρηση-Προϋπολογισμός)
- Σχέδιο Σύμβασης
- Τεχνική Περιγραφή

ΔΗΛΩΣΗ ΝΟΜΙΜΟΠΟΙΗΣΗΣ ΠΡΟΣΦΕΡΟΝΤΟΣ¹

Ο υπογράφων ως εκπρόσωπος του προσφέροντος²..... δηλώνω ότι:

1. - (Για Έλληνες προσφέροντες)

Ο προσφέρων είναι εγγεγραμμένος στο Μητρώο Εργοληπτικών Επιχειρήσεων (ΜΕΕΠ) για το χρονικό διάστημα που εξακολουθούν να ισχύουν οι μεταβατικές διατάξεις του άρθρου 65 του π.δ. 71/2019 ή στο Μητρώο Εργοληπτικών Επιχειρήσεων Δημόσιων Έργων (ΜΗ.Ε.Ε.Δ.Ε.), από την έναρξη ισχύος του τελευταίου.

- (Για αλλοδαπούς προσφέροντες)

Ο προσφέρων είναι εγγεγραμμένος στο Μητρώο

(αναγράφεται το αντίστοιχο μητρώο, η σχετική νομοθεσία της χώρας εγκατάστασης τους και τα αναγκαία στοιχεία για την πρόσβασή τους -διαδικτυακή διεύθυνση κ.λπ. - από τη Διεύθυνση που διενεργεί τη διαδικασία επιλογής)

2.³..... του προσφέροντος νομικού προσώπου είναι:

.....
.....
.....

3. Νόμιμος εκπρόσωπος του προσφέροντος νομικού προσώπου είναι

4. Το προσφέρον νομικό πρόσωπο νομίμως:

4.1 αποφάσισε να συμμετάσχει στη Διαδικασία Επιλογής,

4.2 όρισε τον/τους να υπογράψουν την προσφορά

5. Έλαβε πλήρη γνώση της Πρόσκλησης με στοιχεία καθώς και του συνημμένου σε αυτή σχεδίου σύμβασης τους όρους της οποίας αποδέχεται ρητά και ανεπιφύλακτα
Η διαμόρφωση των τιμών της Προσφοράς του έγινε μετά από εξέταση που πραγματοποίησε στον τόπο εκτέλεσης της σύμβασης, όπου έλαβε πλήρη γνώση των συνθηκών και κινδύνων που υπάρχουν ή μπορούν να εμφανισθούν και που είναι δυνατόν να επηρεάσουν με οποιοδήποτε τρόπο το κόστος ή το χρόνο εκτέλεσης της.

ΟΔΗΓΙΕΣ

¹ Όταν ο προσφέρων είναι φυσικό πρόσωπο η παρούσα Δήλωση θα πρέπει, με κατάλληλη διαμόρφωση, να καλύπτει τις παρακάτω παραγράφους 1, 5, και, εάν δεν παρίσταται αυτοπροσώπως στην αποσφράγιση, την παράγραφο 4.3 εφόσον το επιθυμεί

² Αναγράφεται από τον προσφέροντα η επωνυμία του προσφέροντος ενδιαφερόμενου

³ Αναγράφεται κατά περίπτωση νομικής μορφής του προσφέροντος «μέλη του Διοικητικού Συμβουλίου» ή «διαχειριστές

6. Η Προσφορά του θα παραμείνει σε ισχύ για δύο (2) μήνες.
7. Ο Προσφέρων μέχρι την ημέρα υποβολής της Προσφοράς δεν εμπίπτει σε κανέναν από τους λόγους αποκλεισμού συμμετοχής του στην παρούσα διαδικασία, που αναφέρονται αναλυτικά στην παρ. 4 του άρθρου 4 του ΚΕΠΥ, και συνοπτικά έχουν ως εξής:
 - 7.1 Είναι φορολογικά και ασφαλιστικά ενήμερος.
 - 7.2 Δεν έχει καταδικαστεί με οριστική απόφαση για παράβαση του περιβαλλοντικού, κοινωνικού και εργατικού δικαίου.
 - 7.3 Δεν έχει υποβάλει σοβαρές ψευδείς δηλώσεις, δεν έχει επιδείξει σοβαρή ή επαναλαμβανόμενη πλημμέλεια κατά την εκτέλεση ουσιώδους απαίτησης στο πλαίσιο προηγούμενης σύμβασης με αντικείμενο σχετικό με της παρούσας Πρόσκλησης, που είχε ως αποτέλεσμα την πρόωρη καταγγελία της προηγούμενης σύμβασης, αποζημιώσεις ή άλλες παρόμοιες κυρώσεις.
 - 7.4 Δεν τελεί σε πτώχευση ούτε σε διαδικασία κήρυξης πτώχευσης, δεν τελεί σε κοινή εκκαθάριση ούτε υπό διαδικασία έκδοσης απόφασης κοινής εκκαθάρισης.
 - 7.5 Δεν έχει καταδικαστεί με οριστική απόφαση για σοβαρό επαγγελματικό παράπτωμα ή κάποιο από τα αδικήματα της συμμετοχής σε εγκληματική οργάνωση, της διαφθοράς - δωροδοκίας, της απάτης κατά την έννοια των άρ. 386 και 386Α του Ποινικού Κώδικα, της τρομοκρατίας, της νομιμοποίησης εσόδων από παράνομες δραστηριότητες ή της χρηματοδότησης της τρομοκρατίας και της παιδικής εργασίας και άλλων μορφών εμπορίας ανθρώπων.
 - 7.6 Δεν έχει συνάψει συμφωνίες για στρέβλωση του ανταγωνισμού.
 - 7.7 Δεν έχει επηρεάσει με αθέμιτο τρόπο τη λήψη αποφάσεων, δεν έχει αποκτήσει εμπιστευτικές πληροφορίες, ή δεν έχει παράσχει παραπλανητικές πληροφορίες που σχετίζονται ουσιωδώς με τη διαδικασία επιλογής.
 - 7.8 Δεν έχει υποπέσει σε παραβάσεις της εργατικής νομοθεσίας που επιφέρουν επιβολή σε βάρος του προστίμων και συνιστούν λόγο αποκλεισμού σύμφωνα με την κείμενη νομοθεσία.⁴
8. Δεν συντρέχει κατάσταση σύγκρουσης συμφερόντων σύμφωνα με τα προβλεπόμενα στην παρ. 4 του άρθρου 4 του ΚΕΠΥ.

ΟΔΗΓΙΕΣ

⁴ Μέχρι να καταστεί εφικτή η έκδοση του σχετικού πιστοποιητικού από το Σώμα Επιθεώρησης Εργασίας (ΣΕΠΕ), αυτό αντικαθίσταται από δήλωση του προσφέροντα, χωρίς να απαιτείται επίσημη δήλωση του ΣΕΠΕ σχετικά με την έκδοσή του

9. Ο Προσφέρων δεσμεύεται, εφόσον ζητηθεί από την αρμόδια Διεύθυνση της ΔΕΗ, να προσκομίσει εντός ευλόγου προθεσμίας⁵ από τη γνωστοποίηση του αιτήματος, τα αντίστοιχα αποδεικτικά - δικαιολογητικά των πιο πάνω δηλωθέντων.
10. Σε περίπτωση οψιγενούς μεταβολής οποιουδήποτε στοιχείου της προσφοράς μας, αναφορικά με τις προϋποθέσεις για τη μη συνδρομή λόγων αποκλεισμού, κατά τη διάρκεια ισχύος αυτής ή/και της τυχόν σύμβασης που θα συναφθεί, δεσμευόμαστε να γνωστοποιήσουμε στη ΔΕΗ αμελλητί την υπόψη μεταβολή.

Ημερομηνία⁶:.....

Ο Δηλών

(Ονοματεπώνυμο - ιδιότητα- υπογραφή)

ΟΔΗΓΙΕΣ

⁵ Αναφορικά με το χρόνο προσκόμισης και ισχύος των αιτουμένων αποδεικτικών-δικαιολογητικών ισχύουν τα ακόλουθα:

α. Τα εν λόγω δικαιολογητικά-αποδεικτικά προσκομίζονται εντός δέκα (10) ημερών από την υποβολή του σχετικού αιτήματος. Αν δεν προσκομισθούν ή υπάρχουν ελλείψεις σε αυτά που υποβλήθηκαν και ο προσφέρων ή/και αντισυμβαλλόμενος υποβάλλει εντός της προαναφερόμενης προθεσμίας αίτημα προς την Εταιρεία για την παράταση της προθεσμίας υποβολής, το οποίο συνοδεύεται με αποδεικτικά έγγραφα από τα οποία να αποδεικνύεται ότι έχει αιτηθεί τη χορήγηση των δικαιολογητικών, η ΔΕΗ παρατείνει την προθεσμία υποβολής αυτών για όσο χρόνο απαιτηθεί για τη χορήγησή τους από τις αρμόδιες αρχές

β. Εάν στις ειδικές διατάξεις που διέπουν την έκδοση των υπόψη δικαιολογητικών δεν προβλέπεται χρόνος ισχύος αυτών, θεωρούνται έγκυρα και ισχύοντα εφόσον έχουν εκδοθεί έως τρεις (3) μήνες από την υποβολή τους. Οι ένορκες βεβαιώσεις που τυχόν προσκομίζονται για αναπλήρωση δικαιολογητικών εφόσον έχουν συνταχθεί έως τρεις (3) μήνες από την υποβολή τους

⁶ Υπογράφεται έως δέκα (10) ημέρες πριν την ημερομηνία υποβολής της

ΔΗΛΩΣΗ ΣΥΝΥΠΕΥΘΥΝΟΤΗΤΑΣ

Σε περίπτωση Σύμπραξης / Ένωσης φυσικών ή και νομικών προσώπων
(καλύπτει την παράγραφο 3 της Πρόσκλησης με προηγούμενη δημοσίευση)

Τα υπογράφοντα μέλη¹..... για².....

1.
2.
3.

δηλώνουμε ότι στο πλαίσιο της υποβολής της Προσφοράς μας στην πιο πάνω διαδικασία επιλογής, και σε περίπτωση επιλογής της Σύμπραξης/Ένωσής μας ως Αντισυμβαλλομένης, θα είμαστε πλήρως υπεύθυνοι απέναντι στη ΔΕΗ, από κοινού, αδιαίρετα και σε ολόκληρο κατά την εκτέλεση των υποχρεώσεών μας που απορρέουν από την Προσφορά μας και από τη σύμβαση.

Ημερομηνία³:.....

Οι Δηλούντες

(Ονοματεπώνυμο - ιδιότητα- υπογραφή)

ΟΔΗΓΙΕΣ

- ¹ Αναγράφεται ανάλογα με τη μορφή του προσφέροντος π.χ. «της σύμπραξης» ή «της ένωσης» ή «της κοινοπραξίας»
- ² Αναγράφεται το αντικείμενο της διαδικασίας επιλογής
- ³ Υπογράφεται έως δέκα (10) ημέρες πριν την ημερομηνία υποβολής της

ΈΝΤΥΠΑ ΟΙΚΟΝΟΜΙΚΗΣ ΠΡΟΣΦΟΡΑΣ

1. Τιμολόγιο Προσφοράς (για συμπλήρωση)
2. Προμέτρηση-Προϋπολογισμός Προσφοράς (για συμπλήρωση)

Επισήμανση: Όλα τα ποσά της οικονομικής προσφοράς σε Ευρώ πρέπει να αναγράφονται αριθμητικώς και ολογράφως στις κατάλληλες θέσεις. Σε περίπτωση διαφορών μεταξύ τους, θα υπερισχύουν οι ολόγραφες τιμές.



ΑΡ. ΠΡΟΣΚΛΗΣΗΣ: ΑΗΣ Κ-Λ. 1200117550

ΤΙΜΟΛΟΓΙΟ ΠΡΟΣΦΟΡΑΣ**ΠΑΡΟΧΗ ΥΠΗΡΕΣΙΑΣ: ΚΑΤΑΣΚΕΥΗ ΔΥΟ (2) ΜΕΤΑΛΛΙΚΩΝ ΦΟΡΕΙΩΝ ΤΟΠΟΘΕΤΗΣΗΣ ΠΑΛΑΓΚΩΝ ΑΝΥΨΩΣΗΣ ΑΗΣ ΚΕΡΑΤΕΑΣ - ΛΑΥΡΙΟΥ**

Α/Α	ΠΕΡΙΓΡΑΦΗ ΕΡΓΑΣΙΑΣ	ΜΟΝΑΔΑ ΜΕΤΡΗΣΗΣ	ΤΙΜΗ ΜΟΝΑΔΑΣ (EURO)	
			ΑΡΙΘΜΗΤΙΚΩΣ	ΟΛΟΓΡΑΦΩΣ
A	Προμήθειες Υλικών			
A.1	Μορφοδοκός HEB 120, S275JR	m		
A.2	Ενισχυτικό Stiffner, S275JR	kg		
A.3	Βέργα Φ20, S275JR	m		
A.4	Λάμα Ενίσχυσης 10x10mm, S275JR	kg		
A.5	Ροδέλα Φεξ. 50mm, Φεσ. 20mm, S275JR	kg		
A.6	Τακούνι Στήριξης Ερμαρίου	TEM		
A.7	Δοχείο Γαλβανιζέ 1420x690x150	TEM		
B	Μελέτη Στατικής Επάρκειας και Έλεγχος Ανατροπής Κατασκευής	ΚΑΤΑ ΑΠΟΚΟΠΗ		
Γ	Εργασίες Κατασκευής			
Γ.1	Κοπή - Συγκόλληση - Φρέζα	(οDxS)mm ²		
Γ.2	Αμμοβολή - Βαφή Φορείων	ΚΑΤΑ ΑΠΟΚΟΠΗ		
Δ	Πιστοποίηση Φορείων	ΚΑΤΑ ΑΠΟΚΟΠΗ		

Ο ΠΡΟΣΦΕΡΩΝ



ΑΡ. ΠΡΟΣΚΛΗΣΗΣ: ΑΗΣ Κ-Λ. 1200117550

ΠΡΟΫΠΟΛΟΓΙΣΜΟΣ ΠΡΟΣΦΟΡΑΣ**ΠΑΡΟΧΗ ΥΠΗΡΕΣΙΑΣ: ΚΑΤΑΣΚΕΥΗ ΔΥΟ (2) ΜΕΤΑΛΛΙΚΩΝ ΦΟΡΕΙΩΝ ΤΟΠΟΘΕΤΗΣΗΣ ΠΑΛΑΓΚΩΝ ΑΝΥΨΩΣΗΣ ΑΗΣ ΚΕΡΑΤΕΑΣ - ΛΑΥΡΙΟΥ**

A/A	ΠΕΡΙΓΡΑΦΗ ΕΡΓΑΣΙΑΣ	ΜΟΝΑΔΑ ΜΕΤΡΗΣΗΣ	ΠΟΣΟΤΗΤΑ	Τιμή Μονάδας (Αριθμητικά)	Συνολική Τιμή (Αριθμητικά)
A	Προμήθειες Υλικών				
A.1	Μορφοδοκός ΗΕΒ 120, S275JR	m	48		
A.2	Ενισχυτικό Stiffner, S275JR	kg	300		
A.3	Βέργα Φ20, S275JR	m	24		
A.4	Λάμα Ενίσχυσης 10x10mm, S275JR	kg	20		
A.5	Ροδέλα Φεξ. 50mm, Φεσ. 20mm, S275JR	kg	2		
A.6	Τακούνι Στήριξης Ερμαρίου	ΤΕΜ	8		
A.7	Δοχείο Γαλβανιζέ 1420x690x150	ΤΕΜ	8		
B	Μελέτη Στατικής Επάρκειας και Έλεγχος Ανατροπής Κατασκευής	ΚΑΤΑ ΑΠΟΚΟΠΗ	2		
Γ	Εργασίες Κατασκευής				
Γ.1	Κοπή - Συγκόλληση - Φρέζα	(οDxS)mm ²	72000		
Γ.2	Αμμοβολή - Βαφή Φορείων	ΚΑΤΑ ΑΠΟΚΟΠΗ	2		
Δ	Πιστοποίηση Φορείων	ΚΑΤΑ ΑΠΟΚΟΠΗ	2		
ΓΕΝΙΚΟ ΣΥΝΟΛΟ:					

Ο ΠΡΟΣΦΕΡΩΝ

Λειτουργίες
Παραγωγής

ΔΕΜΦΑ / ΑΗΣ Κερατέας-Λαυρίου



Αριθμός Πρόσκλησης: ΑΗΣ Κ-Λ. 1200117550

Αριθμός Σύμβασης:

Αντικείμενο: ΚΑΤΑΣΚΕΥΗ ΔΥΟ (2)
ΜΕΤΑΛΛΙΚΩΝ ΦΟΡΕΙΩΝ
ΤΟΠΟΘΕΤΗΣΗΣ ΠΑΛΑΓΚΩΝ
ΑΝΥΨΩΣΗΣ ΑΗΣ ΚΕΡΑΤΕΑΣ -
ΛΑΥΡΙΟΥ

ΣΧΕΔΙΟ ΣΥΜΒΑΣΗΣ ΥΠΗΡΕΣΙΩΝ
ΠΡΟΫΠΟΛΟΓΙΣΜΕΝΗΣ ΑΞΙΑΣ ΜΕΧΡΙ 30.000 €

ΤΕΥΧΟΣ 2 ΑΠΟ 2

ΔΗΜΟΣΙΑ ΕΠΙΧΕΙΡΗΣΗ ΗΛΕΚΤΡΙΣΜΟΥ Α.Ε.
ΔΕΜΦΑ/ ΑΗΣ Κερατέας-Λαυρίου

ΣΤΟΙΧΕΙΑ ΔΕΗ

Πληροφορίες:

Τηλέφωνο:

Fax:

email:

ΑΦΜ:090000045

ΔΟΥ:

ΣΤΟΙΧΕΙΑ ΑΝΤΙΣΥΜΒΑΛΛΟΜΕΝΟΥ

ΕΠΩΝΥΜΙΑ:

Διεύθυνση:

Τηλέφωνο:

Fax:

email:

ΑΦΜ:

ΔΟΥ:

Σχετικά:

Αριθμός Αίτησης:

Κάλυψη: Μερική

Τελική

Ολική

Αίτηση Τιμών:

Ημερομηνία Προσφορών:

Δικαιολογητικά Περάτωσης Διαδικασίας Επιλογής:

Αξία:

Περιεχόμενα

ΣΥΜΒΑΣΗ ΠΑΡΟΧΗΣ ΥΠΗΡΕΣΙΩΝ.....	4
(ΣΧΕΔΙΟ)	4
1. Αντικείμενο.....	4
2. Τιμές.....	4
3. Τόπος, τρόπος και χρόνος παροχής υπηρεσιών. Εκπροσώπηση της Εταιρείας.....	5
4. Ποινικές Ρήτρες.....	5
5. Εγγύηση Καλής Εκτέλεσης.....	5
6. Οργάνωση - Έλεγχος Υπηρεσιών	5
7. Τρόπος και χρόνος πληρωμής.....	6
8. Τροποποίηση Σύμβασης κατά την εκτέλεσή της	6
9. Ελαττώματα των παρεχομένων υπηρεσιών.....	6
10. Πιστοποίηση και Παραλαβή Υπηρεσιών.....	7
11. Ευθύνες Αντισυμβαλλόμενου	8
12. Εμπιστευτικότητα Στοιχείων ΔΕΗ - Προστασία προσωπικών δεδομένων.....	9
13. Πνευματική Ιδιοκτησία - Ασφάλεια δεδομένων ΔΕΗ.....	9
14. Υποκατάσταση - Εκχώρηση.....	9
15. Ανωτέρα Βία	10
16. Παράβαση Σύμβασης - Καταγγελία.....	10
17. Λύση Σύμβασης	10
18. Επίλυση διαφορών.....	11
19. Ασφαλιστικές καλύψεις	11
20. Ισχύς Σύμβασης.....	11

**ΣΥΜΒΑΣΗ ΠΑΡΟΧΗΣ ΥΠΗΡΕΣΙΩΝ
(ΣΧΕΔΙΟ)**

Στην Αθήνα σήμερα την¹..... μεταξύ των συμβαλλομένων:

- α) του πρώτου των συμβαλλομένων με την επωνυμία Δημόσια Επιχείρηση Ηλεκτρισμού Α.Ε., και διακριτικό τίτλο ΔΕΗ ΑΕ (εφεξής ΔΕΗ ή Εταιρεία), που εδρεύει στην Αθήνα, οδός Χαλκοκονδύλη 30, Τ.Κ. 104 32, όπως εν προκειμένω νόμιμα εκπροσωπείται από²....., και
- β) του δεύτερου των συμβαλλομένων³..... (εφεξής Αντισυμβαλλόμενος), που εδρεύει⁴..... και εκπροσωπείται νόμιμα, σε αυτήν την περίπτωση από⁵.....,

συμφωνήθηκαν, συνομολογήθηκαν και έγιναν αμοιβαίως αποδεκτά, χωρίς καμία επιφύλαξη τα ακόλουθα:

1. Αντικείμενο

Με τη Σύμβαση αυτή η Εταιρεία αναθέτει και ο Αντισυμβαλλόμενος αναλαμβάνει την υποχρέωση να προβεί στην έγκαιρη, έντεχνη, άρτια, οικονομική και ασφαλή παροχή των υπηρεσιών «ΚΑΤΑΣΚΕΥΗ ΔΥΟ (2) ΜΕΤΑΛΛΙΚΩΝ ΦΟΡΕΙΩΝ ΤΟΠΟΘΕΤΗΣΗΣ ΠΑΛΑΓΚΩΝ ΑΝΥΨΩΣΗΣ ΑΗΣ ΚΕΡΑΤΕΑΣ - ΛΑΥΡΙΟΥ».

Η παροχή των υπηρεσιών θα γίνει σύμφωνα με τα παρακάτω αναφερόμενα καθώς και με την επισυναπτόμενη Τεχνική Περιγραφή η οποία αποτελεί αναπόσπαστο μέρος της παρούσας

Αναλυτικά το Συμβατικό Τμήμα και οι τιμές των παρεχόμενων υπηρεσιών παρατίθενται στα επισυναπτόμενα Τεύχη «Τιμολόγιο Σύμβασης» και «Προμέτρηση-Προϋπολογισμός Σύμβασης».

Συνολικό Συμβατικό Τμήμα (αριθμητικώς): _____ €
Συνολικό Συμβατικό Τμήμα (ολογράφως): _____ Ευρώ

2. Τιμές

Οι τιμές μονάδας ή το συμβατικό τμήμα είναι σταθερές/ό και δεν υπόκεινται/ται σε οποιαδήποτε αναπροσαρμογή/αναθεώρηση.

Στο Συμβατικό Τμήμα περιλαμβάνεται κάθε απαίτηση του Αντισυμβαλλόμενου, του δημοσίου ή τρίτου, σχετική με αυτή την παροχή υπηρεσιών και δεν περιλαμβάνεται ο ΦΠΑ.

3. Τόπος, τρόπος και χρόνος παροχής υπηρεσιών. Εκπροσώπηση της Εταιρείας

Οι υπηρεσίες θα παρασχεθούν από τον Αντισυμβαλλόμενο εντός δεκατεσσάρων (14) ημερολογιακών ημερών από την ημερομηνία θέσης σε ισχύ της Σύμβασης και σύμφωνα με την παράγραφο 3 (Πρόγραμμα Εργασιών) της Τεχνικής Περιγραφής.

Αρμόδια Διεύθυνση της ΔΕΗ για την παρακολούθηση και τον έλεγχο της τήρησης των όρων της παρούσας Σύμβασης σε όλα τα στάδια υλοποίησης αυτής από τον Αντισυμβαλλόμενο είναι η ΔΕΜΦΑ/ΑΗΣ Κερατέας-Λαυρίου. Αναλυτικά τα στοιχεία της ως άνω Διεύθυνσης και του εκπροσώπου της Εταιρείας, είναι τα ακόλουθα:

- ΔΕΜΦΑ/ΑΗΣ Κερατέας-Λαυρίου
Ταχ. Δ/ση:
Όνοματεπώνυμο:
Τηλέφωνο: +30
Φαξ: +30
e-mail:@ppcgroup.com

4. Ποινικές Ρήτρες

Ο Αντισυμβαλλόμενος, για κάθε ημερολογιακή ημέρα υπέρβασης της συνολικής προθεσμίας πέρατος, που ορίζεται στο Άρθρο 3 του παρόντος, για οποιαδήποτε λόγο ή αιτία, εκτός από ανωτέρα βία ή υπαιτιότητα της ΔΕΗ, έχει την υποχρέωση να καταβάλει στην Εταιρεία ως συμφωνημένη Ποινική Ρήτρα ίση με το ένα τοις εκατό (1%) του συνολικού συμβατικού τιμήματος.

Αυτή η ποινική ρήτρα έχει ως ανώτατο όριο το πέντε τοις εκατό (5%) του συνολικού Συμβατικού Τιμήματος.

Η Εταιρεία παρακρατεί το ποσό της ποινικής ρήτρας από τις οφειλές της προς τον Αντισυμβαλλόμενο ή από την Εγγύηση Καλής Εκτέλεσης της Σύμβασης αν προβλέπεται ή και από τα δύο.

5. Εγγύηση Καλής Εκτέλεσης

Δεν απαιτείται.

6. Οργάνωση - Έλεγχος Υπηρεσιών

6.1 Η παροχή των υπηρεσιών από τον Αντισυμβαλλόμενο θα υπόκειται στο συνεχή γενικό έλεγχο της Εταιρείας ή άλλων προσώπων που έχουν ορισθεί από την Εταιρεία για το σκοπό αυτό.

6.2 Η Εταιρεία, αν από τον έλεγχο, που ασκεί σύμφωνα με το άρθρο αυτό, θεωρήσει αιτιολογημένα ότι η μέθοδος εργασίας ή το προσωπικό και τα μέσα που χρησιμοποιεί ο Αντισυμβαλλόμενος δεν είναι επαρκή ή κατάλληλα ή δεν εκτελούνται σύμφωνα με τα Πρότυπα, Κανονισμούς, Τεχνικές

Προδιαγραφές και σχετικές οδηγίες, ώστε να εξασφαλίζονται η τέλεια, οικονομική, εμπρόθεσμη, ασφαλής και απόλυτα σύμφωνη με τους όρους της Σύμβασης παροχή υπηρεσιών, έχει το δικαίωμα να δίδει εντολές προς τον Αντισυμβαλλόμενο και ο Αντισυμβαλλόμενος υποχρεούται να συμμορφώνεται με τις εντολές αυτές, χωρίς να δικαιούται οποιαδήποτε πρόσθετη πληρωμή ή αύξηση των τιμών.

Η άσκηση του ελέγχου από την Εταιρεία με κανένα τρόπο δεν ελαττώνει την ευθύνη του Αντισυμβαλλόμενου.

7. Τρόπος και χρόνος πληρωμής

Οι πληρωμές θα γίνονται την **ενενηκοστή (90^η) ημέρα** από την ημερομηνία πιστοποίησης από την Εταιρεία των παρεχόμενων υπηρεσιών και την έκδοση του σχετικού Τιμολογίου, εφόσον ο Αντισυμβαλλόμενος προσκομίσει πριν από την πληρωμή οποιοδήποτε άλλο δικαιολογητικό απαιτηθεί από τη Διεύθυνση της ΔΕΗ σχετικά με την τήρηση της εργατικής και ασφαλιστικής νομοθεσίας.

Η Επιβλέπουσα Διεύθυνση της ΔΕΗ εκδίδει Εντολή Αγοράς στο SAP, σύμφωνα με την εγκεκριμένη πιστοποίηση, η οποία αποστέλλεται στον Αντισυμβαλλόμενο.

Ο αριθμός SAP της Σύμβασης και της Εντολής Αγοράς αναγράφεται στο τιμολόγιο που θα εκδοθεί βάση της πιστοποίησης.

8. Τροποποίηση Σύμβασης κατά την εκτέλεσή της

Οι αντισυμβαλλόμενοι συμφωνούν ότι, είτε λόγω της αδυναμίας ακριβούς πρόβλεψης των αναγκών είτε λόγω απρόβλεπτων περιστάσεων, ενδέχεται να αυξομειωθεί η ποσότητα των υπηρεσιών μέχρι τριάντα τοις εκατό (30%) της συνολικής αξίας τους, χωρίς να έχει ο αντισυμβαλλόμενος το δικαίωμα να αυξήσει τις τιμές μονάδας ή να εγείρει άλλες απαιτήσεις.

.....⁶.....

9. Ελαττώματα των παρεχομένων υπηρεσιών

Σε κάθε περίπτωση που, κατά τη διάρκεια παροχής των υπηρεσιών και μέχρι την παραλαβή τους, αυτές είναι κατά την κρίση της Εταιρείας τεκμηριωμένα ελαττωματικές, ατελείς ή ακατάλληλες ή δεν πληρούν τις απαιτήσεις των προδιαγραφών και γενικά δεν συμφωνούν με εκείνα που ορίζονται στη Σύμβαση, η αρμόδια Διεύθυνση της ΔΕΗ δικαιούται, με έγγραφη εντολή της, να ζητήσει από τον Αντισυμβαλλόμενο να προβεί σε οποιαδήποτε διόρθωση, ή πρόσθετη εργασία την οποία κρίνει απαραίτητη.

10. Πιστοποίηση και Παραλαβή Υπηρεσιών

- 10.1 Μετά την περάτωση των υπηρεσιών διενεργείται η παραλαβή τους είτε από Επιτροπή Παραλαβής, που αποτελείται από όργανα της Εταιρείας και έχει συσταθεί αρμοδίως, είτε από την αρμόδια Διεύθυνση της ΔΕΗ.
- 10.2 Το αρμόδιο όργανο παραλαμβάνει τις υπηρεσίες ποσοτικά και ποιοτικά, λαμβάνοντας υπόψη τα στοιχεία που περιέχονται στον φάκελο της Σύμβασης και διενεργώντας, κατά την κρίση του, σχετικούς ελέγχους. Καταγράφει τις διαπιστώσεις και παρατηρήσεις του, ιδίως για τα τυχόν ελαττώματα, καθώς και τις προτάσεις του για τη διευθέτηση όλων των εκκρεμοτήτων που προκύπτουν.
- 10.3 Το αρμόδιο όργανο παραλαβής μπορεί, παρά τις διαπιστώσεις και παρατηρήσεις του, να προχωρήσει στην παραλαβή των υπηρεσιών, αλλά στην περίπτωση αυτή όλα τα δικαιώματα της Εταιρείας και οι απαιτήσεις της, σύμφωνα με τη Σύμβαση, θα διατηρηθούν έως ότου τα ελαττώματα, τα οποία εξακριβώθηκαν από το αρμόδιο όργανο, αποκατασταθούν πλήρως.

Στις περιπτώσεις που, ως αποτέλεσμα των διαπιστώσεών της, το αρμόδιο όργανο θεωρήσει απαραίτητο να αναβάλει την παραλαβή μέχρι τη διευθέτηση όλων των σχετικών εκκρεμοτήτων, θα το δηλώσει στον Αντισυμβαλλόμενο και η διαδικασία της παραλαβής θα επαναληφθεί, με φροντίδα και έξοδα του Αντισυμβαλλόμενου, μετά τη συμμόρφωση του τελευταίου στις προτάσεις και συστάσεις της Εταιρείας.

- 10.4 Για την παραλαβή συντάσσεται Βεβαίωση ή Πρωτόκολλο Παραλαβής μέσα σε εύλογη προθεσμία.

Σε περίπτωση σύνταξης Πρωτοκόλλου αυτό υπογράφεται από την Επιτροπή και τον επικεφαλής της αρμόδιας για την παρακολούθηση Διεύθυνσης της ΔΕΗ καθώς και από τον Αντισυμβαλλόμενο, συντάσσεται σε δύο (2) πρωτότυπα από τα οποία ο Αντισυμβαλλόμενος παίρνει το ένα.

Στην περίπτωση που ο Αντισυμβαλλόμενος αρνηθεί την υπογραφή του Πρωτοκόλλου, το Πρωτόκολλο του κοινοποιείται ή του αποστέλλεται επί αποδείξει.

Εάν ο Αντισυμβαλλόμενος υπογράψει το Πρωτόκολλο με επιφύλαξη ή το Πρωτόκολλο του γνωστοποιηθεί κατά τα ανωτέρω, δικαιούται να υποβάλει τις αντιρρήσεις του εντός ανατρεπτικής προθεσμίας τριάντα (30) ημερών, από την υπογραφή του Πρωτοκόλλου ή από την κοινοποίηση ή αποστολή του, άλλως θεωρείται ότι το αποδέχεται ανεπιφύλακτα.

Η Παραλαβή θεωρείται ότι έχει συντελεσθεί με την έκδοση της αντίστοιχης Βεβαίωσης ή την υπογραφή του σχετικού Πρωτοκόλλου από την Εταιρεία.

11. Ευθύνες Αντισυμβαλλόμενου

- 11.1 Ο Αντισυμβαλλόμενος ευθύνεται:
- α. για την άρτια, πλήρη, εμπρόθεσμη, έντεχνη και σύμφωνη προς τους κανόνες της σύγχρονης επιστήμης και τεχνικής, παροχή των υπηρεσιών,
 - β. για την αποκατάσταση οποιουδήποτε ελαττώματος αυτών,
 - γ. έναντι τρίτων, έναντι του προσωπικού της Εταιρείας, καθώς και έναντι του δικού του προσωπικού, για ζημιές γενικά, στις οποίες συμπεριλαμβάνονται οι ζημιές σε ιδιοκτησία, οι σωματικές βλάβες ή και θάνατος οποιουδήποτε προσώπου, ακόμη και αυτών που δεν καλύπτονται από τα συνήθη ασφαλιστήρια συμβόλαια.
- 11.2 Ο Αντισυμβαλλόμενος υποχρεούται να αποκαταστήσει εντός ευλόγου προθεσμία τις ζημιές που προκάλεσε ή να προσκομίσει σχετικές απαλλακτικές αποδείξεις των ζημιωθέντων, άλλως θα γίνεται ισόποση παρακράτηση από τις πληρωμές του.
- 11.3 Η αρμόδια Διεύθυνση της ΔΕΗ και το προσωπικό της Εταιρείας, δεν φέρουν καμιά ευθύνη έναντι τρίτων για ζημιές που οφείλονται στην παροχή των υπηρεσιών της Σύμβασης από τον Αντισυμβαλλόμενο, όπως και για κάθε τυχόν θανατηφόρο ή όχι ατύχημα που ήθελε συμβεί στο προσωπικό της Εταιρείας, του Αντισυμβαλλόμενου ή σε κάθε τρίτο κατά την παροχή τους από τον Αντισυμβαλλόμενο.
- 11.4 Ο Αντισυμβαλλόμενος υποχρεούται να συμμορφώνεται αυστηρά προς τους ισχύοντες στην Ελλάδα σχετικούς Νόμους, Διατάγματα, Κανονισμούς και Αστυνομικές Διατάξεις, καθώς και προς τις οδηγίες της ΔΕΗ.
- 11.5 Ο Αντισυμβαλλόμενος θα είναι πλήρως και αποκλειστικά μόνος υπεύθυνος έναντι της ΔΕΗ, για την απαρέγκλιτη τήρηση της ισχύουσας εργατικής και ασφαλιστικής νομοθεσίας ως προς το απασχολούμενο από αυτόν προσωπικό, ως προς το προσωπικό των Υπεργολάβων του, καθώς και των συνεργαζόμενων με αυτούς τρίτους με οποιαδήποτε σχέση εργασίας στο πλαίσιο εκπλήρωσης των υποχρεώσεων της Σύμβασης.
- 11.6 Ο Αντισυμβαλλόμενος ή/και ο Υπεργολάβος υποχρεούται να χορηγεί στο προσωπικό του όλα τα κατάλληλα Μέσα Ατομικής Προστασίας (ΜΑΠ) αναλόγως των παρεχόμενων υπηρεσιών.
- 11.7 Το προσωπικό του Αντισυμβαλλόμενου, το προσωπικό του Υπεργολάβου, καθώς και συνεργαζόμενοι με αυτούς τρίτοι με οποιαδήποτε σχέση

εργασίας στο πλαίσιο της Σύμβασης, ανεξάρτητα από το χρόνο απασχόλησής τους, είναι υποχρεωμένο κατά την παροχή των υπηρεσιών με μέριμνα, ευθύνη και δαπάνες του Αντισυμβαλλόμενου, εφόσον απαιτηθεί από την αρμόδια Διεύθυνση της ΔΕΗ, να φορά ενιαία και αναγνωρίσιμη ενδυμασία (στολή) με τα διακριτικά της εταιρείας του Αντισυμβαλλόμενου ή και του Υπεργολάβου και να φέρει σε εμφανή θέση κάρτα με φωτογραφία και τα στοιχεία του, από τα οποία θα προκύπτει το ονοματεπώνυμο και η ειδικότητά του.

- 11.8 Επισημαίνεται ότι σε περίπτωση μη τήρησης από τον Αντισυμβαλλόμενο των υποχρεώσεών του σε θέματα Υγείας και Ασφάλειας στην Εργασία, η Εταιρεία διατηρεί το δικαίωμα να επιβάλει τη διακοπή των παρεχόμενων υπηρεσιών με ευθύνη του Αντισυμβαλλόμενου, ο οποίος σε κάθε περίπτωση υποχρεούται να καλύψει με δαπάνες του οποιαδήποτε σχετική οικονομική επιβάρυνσή της (επιβολή προστίμων, δαπάνες αποκατάστασης, αποζημιώσεις υπέρ τρίτων κ.λπ.). Οι πιο πάνω ευθύνες του Αντισυμβαλλόμενου δεν είναι περιοριστικές και δεν μειώνεται καθ' οιονδήποτε τρόπο η αποκλειστική του ευθύνη, ως εργοδότη, στα θέματα Υγείας και Ασφάλειας του προσωπικού του και των τυχόν υπεργολάβων του.

- 11.9 Ο Αντισυμβαλλόμενος υποχρεούται να συμμορφώνεται με την ισχύουσα εθνική και ενωσιακή περιβαλλοντική νομοθεσία.

Ο Αντισυμβαλλόμενος είναι αποκλειστικά υπεύθυνος για την προστασία του περιβάλλοντος κατά την παροχή των υπηρεσιών της Σύμβασης και δεν μειώνεται καθ' οιονδήποτε τρόπο η ευθύνη του αυτή.

12. **Εμπιστευτικότητα Στοιχείων ΔΕΗ - Προστασία προσωπικών δεδομένων**

Δεν απαιτείται.

13. **Πνευματική Ιδιοκτησία – Ασφάλεια δεδομένων ΔΕΗ**

Δεν απαιτείται.

14. **Υποκατάσταση - Εκχώρηση**

Ο Αντισυμβαλλόμενος δεν μπορεί να υποκατασταθεί από άλλον στην εκτέλεση των υποχρεώσεών του που απορρέουν από αυτή τη Σύμβαση, ούτε να εκχωρήσει σε οποιοδήποτε τρίτο πρόσωπο τα οποιασδήποτε φύσεως δικαιώματά του από αυτήν, χωρίς να έχει για αυτό ειδική γραπτή συναίνεση της Εταιρείας.

15. Ανωτέρα Βία

Περιπτώσεις ανωτέρας βίας θεωρούνται όλα τα περιστατικά που ξεφεύγουν από τον έλεγχο του Αντισυμβαλλόμενου και που θα ήταν αναπότρεπτα όποιες προσπάθειες κι αν έκανε. Περιστατικά ανωτέρας βίας υποπρομηθευτών και υπερβολών του Αντισυμβαλλόμενου δεν θεωρούνται περιστατικά ανωτέρας βίας για τον Αντισυμβαλλόμενο.

Ο Αντισυμβαλλόμενος έχει υποχρέωση να γνωστοποιεί με έγγραφό του στην Εταιρεία αμέσως και πάντως, το αργότερο σε δέκα (10) μέρες από την εμφάνισή της, κάθε περίπτωση ανωτέρας βίας που είναι δυνατόν να επηρεάσει αυτή τη Σύμβαση, αλλιώς δεν θα έχει δικαίωμα να την επικαλεσθεί.

16. Παράβαση Σύμβασης - Καταγγελία

Σε κάθε περίπτωση παραβάσεως οποιουδήποτε όρου αυτής της Συμβάσεως, εκτός από τις περιπτώσεις υπαιτιότητας της Εταιρείας, ανωτέρας βίας ή την καθυστέρηση της παραδόσεως των υπηρεσιών, για την οποία ισχύει η παραπάνω παράγραφος 4, η Εταιρεία έχει το δικαίωμα να την καταγγείλει και ο Αντισυμβαλλόμενος έχει υποχρέωση να αποζημιώσει την Εταιρεία για κάθε θετική ζημία που του προκάλεσε με αυτή την παράβαση με την προϋπόθεση όμως ότι η Εταιρεία θα αποδείξει ότι υπέστη τέτοιες θετικές ζημιές και ότι η συνολική επιβάρυνση δεν θα υπερβαίνει το πενήντα τοις εκατό (50%) της συνολικής αξίας της Συμβάσεως. Η αποζημίωση αυτή είναι ανεξάρτητη και επιπλέον της ποινικής ρήτρας για καθυστερημένη παράδοση των υπηρεσιών.

Σε αυτές τις περιπτώσεις η Εταιρεία έχει ακόμη και το δικαίωμα να αξιώσει την εκτέλεση των συμβατικών υποχρεώσεων του Αντισυμβαλλόμενου ή με έγγραφη ανακοίνωσή της σε αυτόν να καταγγείλει τη Σύμβαση χωρίς υποχρέωση να αποζημιώσει τον Αντισυμβαλλόμενο και χωρίς να τηρήσει οποιαδήποτε προθεσμία.

Η καταγγελία αυτής της Σύμβασης από την Εταιρεία επιφέρει και την κατάπτωση της τυχόν Εγγύησης Καλής Εκτέλεσης, αλλά ο Αντισυμβαλλόμενος έχει υποχρέωση να αποκαταστήσει κάθε θετική ζημία της Εταιρείας ανεξάρτητα από την κατάπτωση ή όχι αυτής της εγγυήσεως.

17. Λύση Σύμβασης

Η Εταιρεία, κατά την κρίση της, δικαιούται σε οποιοδήποτε χρόνο κατά τη διάρκεια ισχύος της Σύμβασης, να αιτηθεί τη λύση αυτής ολικά ή μερικά, με την προϋπόθεση ότι θα ειδοποιήσει τον Αντισυμβαλλόμενο, τουλάχιστον ένα (1) μήνα πριν από την ημερομηνία που καθορίζεται στην ειδοποίηση, ως ημερομηνία λύσης της.

Στην περίπτωση αυτή, η Εταιρεία θα καταβάλει στον Αντισυμβαλλόμενο τις δαπάνες στις οποίες ο τελευταίος υποβλήθηκε πράγματι κατά τη διάρκεια της

εκτέλεσης της Σύμβασης και μέχρι της ημερομηνίας της λύσης, μετά από αφαίρεση του τιμήματος του αντικειμένου της Σύμβασης που ήδη παρέλαβε και πλήρωσε η Εταιρεία.

Η Σύμβαση μπορεί να λυθεί αιτιολογημένα αζημίως και για τα δύο μέρη, κατόπιν έγγραφης συμφωνίας τους. Στην περίπτωση αυτή εφαρμόζονται τα προβλεπόμενα στην πιο πάνω παράγραφο.

18. Επίλυση διαφορών

Σε περίπτωση διαφωνίας των αντισυμβαλλομένων θα καταβάλλεται προσπάθεια επίλυσης των διαφορών από εκπροσώπους τους.

Αν αυτή η διαπραγμάτευση, που δεν είναι υποχρεωτική, δεν τελεσφορήσει, η επίλυση των διαφορών θα γίνει αποκλειστικά στα δικαστήρια των Αθηνών και σύμφωνα με την Ελληνική Νομοθεσία.

19. Ασφαλιστικές καλύψεις

Ο Αντισυμβαλλόμενος υποχρεούται να ασφαλίσει το εν γένει εργατοτεχνικό και υπαλληλικό προσωπικό, σύμφωνα με τις διατάξεις της Ελληνικής Εργατικής Νομοθεσίας. Ειδικότερα για το ημεδαπό προσωπικό απαιτείται σύμφωνα με την Εργατική Νομοθεσία ασφάλιση στον ΕΦΚΑ ή/και σε άλλο Οργανισμό Κυρίας ή Επικουρικής ασφάλισης, ανάλογα με την ειδικότητα.

20. Ισχύς Σύμβασης

Η Σύμβαση τίθεται σε ισχύ από

Η Σύμβαση αυτή συντάχθηκε σε δύο πρωτότυπα αντίτυπα από τα οποία το ένα πήρε η ΔΕΗ και το άλλο ο Αντισυμβαλλόμενος.

ΟΙ ΣΥΜΒΑΛΛΟΜΕΝΟΙ

ΓΙΑ ΤΟΝ ΑΝΤΙΣΥΜΒΑΛΛΟΜΕΝΟ

ΓΙΑ ΤΗΝ ΕΤΑΙΡΕΙΑ

-
- ¹ Αναγράφεται υποχρεωτικά η ημερομηνία υπογραφής της σύμβασης
 - ² Ονοματεπώνυμο και θέση στη ΔΕΗ του υπογράφοντος την σύμβαση
 - ³ Επωνυμία Εταιρείας που αναλαμβάνει την παροχή υπηρεσιών ή σε περίπτωση που αυτές αναλαμβάνει Σύμπραξη Εταιρειών, θα αναγράφεται «η Σύμπραξη των Εταιρειών.....» σύμφωνα με το σχετικό Ιδιωτικό Συμφωνητικό ή συμβολαιογραφική πράξη σύστασης της σύμπραξης που υποβάλλεται ενόψει της υπογραφής της σύμβασης
 - ⁴ Αναγράφεται η διεύθυνση της έδρας του Αντισυμβαλλόμενου, και σε περίπτωση Σύμπραξης Εταιρειών, όπως αυτή ορίζεται στο σχετικό Ιδιωτικό Συμφωνητικό ή συμβολαιογραφική πράξη σύστασης της σύμπραξης που υποβάλλεται ενόψει της υπογραφής της σύμβασης
 - ⁵ Στις Συμπράξεις Εταιρειών θα αναγράφεται ο εκπρόσωπος σύμφωνα με το σχετικό Ιδιωτικό Συμφωνητικό ή συμβολαιογραφική πράξη σύστασης της σύμπραξης που υποβάλλεται ενόψει της υπογραφής της σύμβασης, ο οποίος είναι εξουσιοδοτημένος να υπογράψει τη σύμβαση
 - ⁶ Με μέριμνα και ευθύνη της αρμόδιας Διεύθυνσης της ΔΕΗ το συνολικό συμβατικό τίμημα (αρχικό και προσαύξηση) δεν πρέπει να υπερβαίνει σε καμία περίπτωση τις 30.000 €

ΤΕΧΝΙΚΗ ΠΕΡΙΓΡΑΦΗ ΠΑΡΟΧΗΣ ΥΠΗΡΕΣΙΑΣ

«ΚΑΤΑΣΚΕΥΗ ΔΥΟ (2) ΜΕΤΑΛΛΙΚΩΝ ΦΟΡΕΙΩΝ ΤΟΠΟΘΕΤΗΣΗΣ ΠΑΛΑΓΚΩΝ ΑΝΥΨΩΣΗΣ ΑΗΣ ΚΕΡΑΤΕΑΣ – ΛΑΥΡΙΟΥ»

1. ΓΕΝΙΚΗ ΠΕΡΙΓΡΑΦΗ ΑΝΤΙΚΕΙΜΕΝΟΥ

Το αντικείμενο της παρούσας Τεχνικής Περιγραφής αφορά την κατασκευή δύο μεταλλικών φορείων τοποθέτησης παλάγκων ανύψωσης. Στο αντικείμενο περιλαμβάνονται η στατική μελέτη φόρτισης και ελέγχου ανατροπής, οι προμήθειες των απαιτούμενων μορφοδοκών και λαμαρινών, καθώς και οι εργασίες κατασκευής – βαφής, σύμφωνα με τα όσα αναγράφονται στην παράγραφο 2 της παρούσης, και το συνημμένο σκαριφήμα φορείου.

Το μεταλλικό φορείο πρόκειται να μεταφέρει έως και σαράντα οκτώ παλάγκα ανύψωσης, και δεδομένου του βάρους ενός παλάγκου περίπου στα 20kg, το ωφέλιμο βάρος ανύψωσης του εκάστοτε φορείου υπολογίζεται στον 1tn.

2. ΑΝΑΛΥΤΙΚΗ ΠΕΡΙΓΡΑΦΗ ΑΝΤΙΚΕΙΜΕΝΟΥ

Ο Ανάδοχος για την κατασκευή των δύο μεταλλικών φορείων οφείλει:

2.1 Να προμηθευτεί τα απαραίτητα υλικά κατασκευής στις απαιτούμενες ποσότητες τα οποία είναι:

- Μορφοδοκός HEB 120, S275 JR σε μήκος L=3000mm, σε δύο τεμάχια (Item 1 του σκαριφήματος)
- Μορφοδοκός HEB 120, S275 JR σε μήκος L=1560mm, σε δύο τεμάχια (Item 2 του σκαριφήματος)
- Μορφοδοκός HEB 120, S275 JR σε μήκος L=1320mm, σε ένα τεμάχιο (Item 3 του σκαριφήματος)
- Μορφοδοκός HEB 120, S275 JR σε μήκος L=1500mm, σε τρία τεμάχια (Item 4 του σκαριφήματος)
- Μορφοδοκός HEB 120, S275 JR σε μήκος L=880mm, σε έξι τεμάχια (Item 5 του σκαριφήματος)
- Μορφοδοκός HEB 120, S275 JR σε μήκος L=500mm, σε τρία τεμάχια (Item 6 του σκαριφήματος)
- Λαμαρίνα S275JR τρίγωνης μορφής σε διαστάσεις 300x300x20, σε έξι ποσότητες (Item 7 του σκαριφήματος)
- Λαμαρίνα S275JR τρίγωνης μορφής σε διαστάσεις 250x250x20, σε έξι ποσότητες (Item 8 του σκαριφήματος)
- Λαμαρίνα S275JR τρίγωνης μορφής σε διαστάσεις 200x200x20, σε έξι ποσότητες (Item 9 του σκαριφήματος)
- Λαμαρίνα S275JR τρίγωνης μορφής σε διαστάσεις 300x200x20, σε οκτώ ποσότητες (Item 10 του σκαριφήματος)
- Βέργα Μασίφ, S275JR, Φ20mm σε μήκος 2880mm, σε τέσσερις ποσότητες (Item 11 του σκαριφήματος)
- Λάμα ενίσχυσης, S275JR, 10x10mm σε μήκος 2800mm, σε τέσσερις ποσότητες (Item 12 του σκαριφήματος)

Οι διαστάσεις των μορφοδοκών HEB καθώς και των ενισχυτικών νεύρων είναι ενδεικτικές, ενώ οι τελικές θα προκύψουν έπειτα από τους απαραίτητους ελέγχους στατικής μελέτης που θα εκτελέσει ο Ανάδοχος.

Όλες οι προαναφερθέντες ποσότητες αφορούν τις απαιτούμενες για την κατασκευή ενός μεταλλικού φορείου.

2.2 Να προβεί στις απαραίτητες εργασίες κατασκευής:

Ο Ανάδοχος θα συγκολλήσει τις μορφοδοκούς HEB (Items 1,2,3,4,5,6 του σκαριφήματος) για την διαμόρφωση του κύριου τμήματος της μεταλλικής κατασκευής. Το πάχος συγκόλλησης θα πρέπει να είναι ίσο με το πάχος της ακμής των μορφοδοκών.

Ακόμα ο Ανάδοχος θα εκτελέσει εργασίες συγκολλήσεων των ενισχυτικών νεύρων Stiffner (Items 7,8,9,10 του σκαριφήματος), με πάχος συγκόλλησης το πάχος της ακμής αντιστήριξης επί των μορφοδοκών HEB.

Επιπλέον ο Ανάδοχος θα συγκολλήσει την ενισχυτική λάμα συγκράτησης (Item 12 του σκαριφήματος), με πάχος συγκόλλησης το πάχος της ακμής της, επί των βεργών (Item 11) τοποθέτησης των παλάγκων.

Με σκοπό τον καταμερισμό των παλάγκων ανύψωσης κατά μήκος των βεργών, ο Ανάδοχος θα πρέπει να προμηθευτεί - κατασκευάσει 16 ροδέλες stop (Item 13 του σκαριφήματος) (4 ανά βέργα) από υλικό S275JR και με Φεξ. 50mm. Οι

αλυσίδες των προς τοποθέτηση παλάγκων θα συγκεντρώνονται στα ειδικά δοχεία (Item 16 του σκαριφήματος), κατασκευασμένα από υλικό γαλβανιζέ σε τελικές διαστάσεις 1420x690x150mm.

Τέλος για την ασφαλή μεταφορά του φορείου θα πρέπει να κατασκευαστούν - συγκολληθούν ειδικές μάπες ανύψωσης αυτών (Item 14 του σκαριφήματος), ενώ ο Ανάδοχος θα πρέπει να κατασκευάσει/ προμηθευτεί ειδικά τακούνια στήριξης (Item 16 του σκαριφήματος) σε ποσότητα τεσσάρων τεμαχίων τα οποία θα κοχλιωθούν αντιδιαμετρικά και θα στηρίζουν την μεταλλική κατασκευή.

Με την συναρμολόγηση και τελική κατασκευή του μεταλλικού φορείου τοποθέτησης παλάγκων ο Ανάδοχος θα εκτελέσει εργασίες βαφής, συμπεριλαμβανομένης και της προμήθειας των υλικών (ασταριού και χρώματος).

2.3 Να προβεί σε στατική μελέτη φόρτισης μεταλλικών φορείων

Ο Ανάδοχος θα υλοποιήσει γεωμετρική – κατασκευαστική αποτύπωση του ζητούμενου προς κατασκευή φορείου σε μορφή σύμφωνη με το συνημμένο σκαρίφημα της μεταλλικής κατασκευής. Έπειτα ο Ανάδοχος θα εκτελέσει μελέτη φόρτισης για ωφέλιμο βάρος ανύψωσης στα 1000kg, με ισοκατανομή του φορτίου. Με την ολοκλήρωση της στατικής μελέτης θα προκύψουν και οι τελικές διαστάσεις των μορφοδοκών ΗΕΒ του περιβλήματος του φορείου και των ενισχυτικών νευρών (Stiffner) αντιστήριξης αυτών.

Με το επιτυχές πέρας των ελέγχων στατικής επάρκειας και ελέγχου αποτροπής ανατροπής των μεταλλικών κατασκευών, τα φορεία παλάγκων ανύψωσης θα πρέπει να πιστοποιηθούν από αρμόδιο εξωτερικό φορέα για την καταλληλότητα ασφαλούς χρήσης τους. Ο Ανάδοχος οφείλει να παραδώσει στις εγκαταστάσεις του ΑΗΣ Κερατέας – Λαυρίου, μαζί με τα μεταλλικά φορεία τοποθέτησης παλάγκων, και τα πιστοποιητικά καταλληλότητας αυτών.

3. ΠΡΟΓΡΑΜΜΑ ΕΡΓΑΣΙΩΝ

Ο Ανάδοχος οφείλει να έχει φέρει εις πέρας όλες τις απαιτούμενες εργασίες κατασκευής και πιστοποίησης των δύο μεταλλικών φορείων σε συνολικό διάστημα δέκα τεσσάρων (14) ημερολογιακών ημερών, από την ημερομηνία υπογραφής της σύμβασης.

Ο Ανάδοχος οφείλει με την κατάθεση της οικονομικής του προσφοράς να υποβάλλει ακριβές χρονοδιάγραμμα των επιμέρους εργασιών, το οποίο υπόκειται στην έγκριση της Επιβλέπουσας Υπηρεσίας.

4. ΓΕΝΙΚΕΣ ΠΑΡΑΤΗΡΗΣΕΙΣ

- Σε περίπτωση κατά την οποία προκύψουν διαφορές απόψεων ή άλλες διαφωνίες μεταξύ του Αναδόχου και των οργάνων της Επιχείρησης, ο Ανάδοχος είναι υποχρεωμένος να ενημερώσει εγκαίρως τον Εντεταλμένο για την επίβλεψη Μηχανικό του Σταθμού, για την διευθέτηση κάθε διαφοράς ή διόρθωσης λάθους. Για το λόγο αυτό, ο Ανάδοχος πρέπει να ελέγξει με μεγάλη προσοχή όλα τα στοιχεία και προϋποθέσεις συμμετοχής που έχει στην διάθεσή του σχετικά με την υπόψη παροχή υπηρεσίας, πριν την έναρξη εκτέλεσης των εργασιών.

Συνημμένα: - Σκαρίφημα Μεταλλικού Φορείου Τοποθέτησης Παλάγκων Ανύψωσης

ΣΥΝΤΑΧΘΗΚΕ

Καράβολος Ευάγγελος
Μηχανικός ΤΕ Υποτομέα Μηχανολογικής
Συντήρησης

ΕΛΕΧΘΗΚΕ

Γεώργιος Θεοχαρόπουλος
Υποτομέαρχης Μηχανολογικής
Συντήρησης

ΘΕΩΡΗΘΗΚΕ

Αθανάσιος Μαρτίνης
Τομέαρχης Συντήρησης

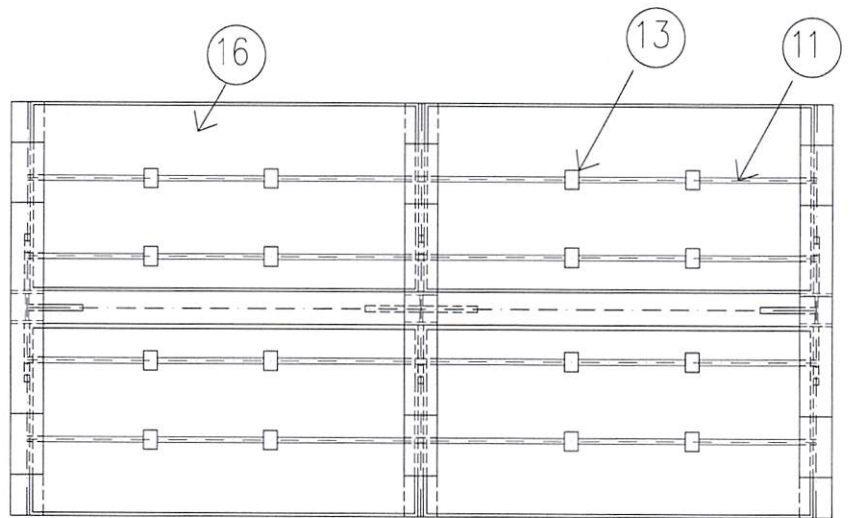
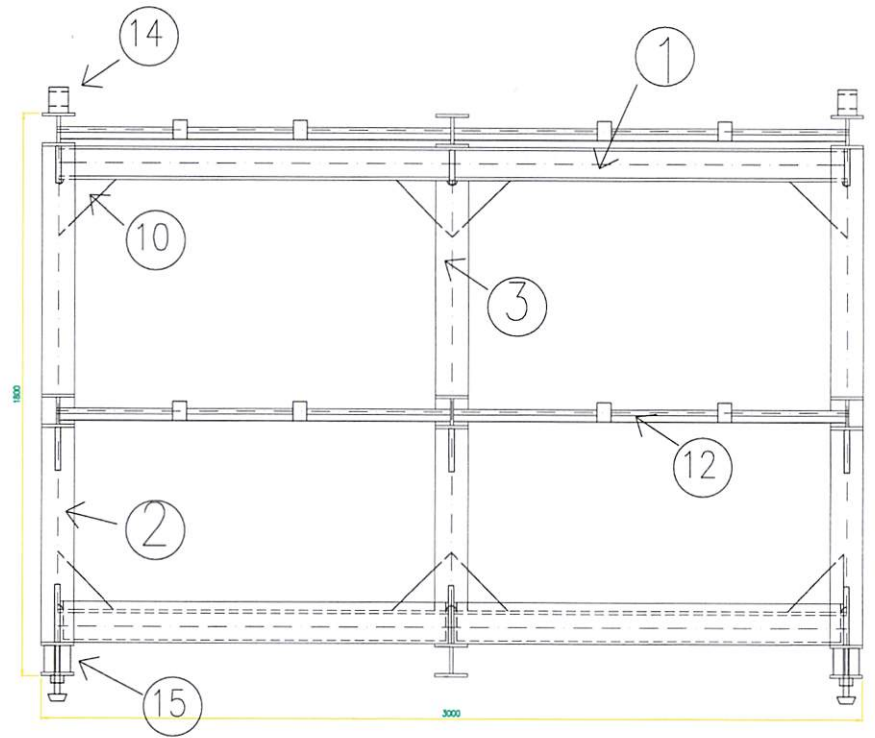
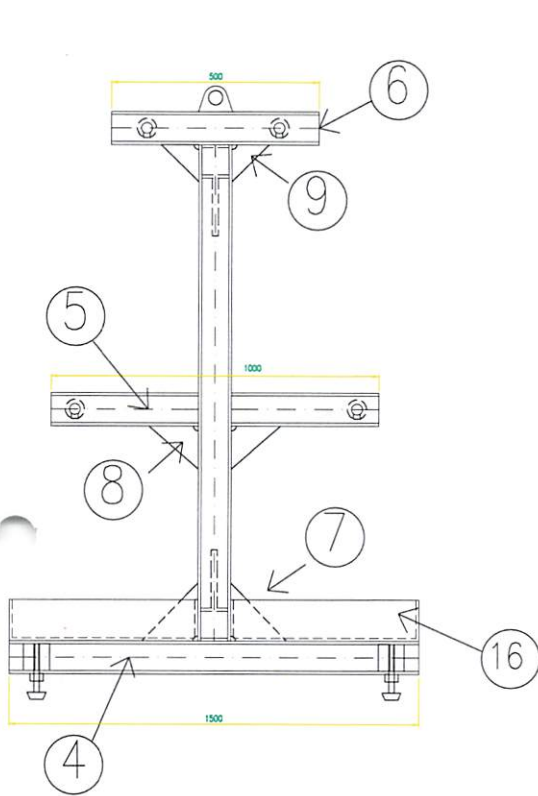

ΤΥΠΟΜΝΗΜΑ ΠΡΟΜΗΘΕΙΑΣ ΕΞΑΡΤΗΜΑΤΩΝ

1. Μορφοδοκός HEB 120, S275 JR, L=3000mm, 2 τεμάχια
2. Μορφοδοκός HEB 120, S275 JR, L=1560mm, 2 τεμάχια
3. Μορφοδοκός HEB 120, S275 JR, L=1320mm, 1 τεμάχιο
4. Μορφοδοκός HEB 120, S275 JR, L=1500mm, 3 τεμάχια
5. Μορφοδοκός HEB 120, S275 JR, L=880mm, 6 τεμάχια
6. Μορφοδοκός HEB 120, S275 JR, L=500mm, 3 τεμάχια
7. Ενισχυτικό Stiffner, S275 JR, 300x300x20*, 6 τεμάχια
8. Ενισχυτικό Stiffner, S275 JR, 250x250x20*, 6 τεμάχια
9. Ενισχυτικό Stiffner, S275 JR, 200x200x20*, 6 τεμάχια
10. Ενισχυτικό Stiffner, S275 JR, 300x300x20*, 8 τεμάχια
11. Βέργα Μασίφ, S275JR, Φ20mm, L=2880mm, 4 τεμάχια
12. Λάμα Ενίσχυσης, S275JR, 2800x10x10*, 4 τεμάχια
13. Ροδέλα, S275JR, Φεξ50mm, Φεσ20mm, L=50mm, 16 τεμάχια
14. Μάλες Ανύψωσης Φορείου, S275JR, 2 τεμάχια
15. Τακούνια Στήριξης Φορείου, 4 τεμάχια
16. Δοχείο Γαλβανιζέ, 1420x690x150, 4τεμάχια

ΘΕΣΗ		ΑΗΣ ΚΕΡΑΤΕΑΣ - ΛΑΤΡΙΟΥΤ		ΔΕΗ Α.Ε. ΤΥΠΟΤΟΜΕΑΣ ΜΗΧ.ΣΥΝΤΗΡΗΣΗ:	
ΣΧΕΔΙΑΣΤΙΚΕ	ΟΝΟΜΑ	ΗΜΕΡ.	ΤΥΠΟΣ ΣΧΕΔ.	—	
				ΤΙΤΛΟΣ ΣΧΕΔ.	ΜΕΤΑΛΛΙΚΟ ΦΟΡΕΙΟ ΤΟΠΟΘΕΤΗΣΗΣ ΠΑΛΑΓΚΩΝ ΑΝΤΨΩΣΗΣ
ΕΛΕΓΧΘΗΚΕ			ΜΕΓΕΘΟΣ	Α 4	ΑΡΙΘ. ΣΧΕΔ.
			ΚΑΝΟΝΑ	ΑΡΧΕΙΟ AutoCAD	
				ΕΣΦΑ	1/1