

Λειτουργίες
Παραγωγής

ΔΕΠΑΝ / Κλάδος
ΑΗΣ Λινοπεραμάτων



Αριθμός Πρόσκλησης: 1200113791

Αντικείμενο:

«ΕΡΓΑΣΙΕΣ ΑΝΟΠΤΗΣΗΣ ΚΑΙ ΡΑΔΙΟΓΡΑΦΙΩΝ,
ΣΤΙΣ ΕΓΚΑΤΑΣΤΑΣΕΙΣ ΤΟΥ ΚΛΑΔΟΥ ΑΗΣ
ΛΙΝΟΠΕΡΑΜΑΤΩΝ»

ΟΡΟΙ ΚΑΙ ΟΔΗΓΙΕΣ ΠΡΟΣ ΠΡΟΣΦΕΡΟΝΤΕΣ

**ΠΡΟΣΚΛΗΣΗ ΥΠΟΒΟΛΗΣ ΠΡΟΣΦΟΡΑΣ
ΓΙΑ ΣΥΝΑΨΗ ΣΥΜΒΑΣΗΣ ΥΠΗΡΕΣΙΩΝ**

1. Η Δημόσια Επιχείρηση Ηλεκτρισμού Α.Ε. (εφεξής ΔΕΗ), Χαλκοκονδύλη 30, Αθήνα, προσκαλεί τους ενδιαφερόμενους σε Ηλεκτρονική Διαδικασία Επιλογής σε ένα (1) Στάδιο, σύμφωνα με την επισυναπτόμενη τεχνική περιγραφή/προδιαγραφές εργασιών, το τιμολόγιο προσφοράς και με τους όρους του επισυναπτόμενου σχεδίου σύμβασης, για την επιλογή Αντισυμβαλλόμενου για την παροχή υπηρεσιών «Εργασίες ανόπτησης και ραδιογραφιών, στις εγκαταστάσεις του ΑΗΣ Λινοπεραμάτων».
2. Τα σχετικά τεύχη της Πρόσκλησης, διατίθενται ηλεκτρονικά, μέσω της επίσημης ιστοσελίδας (site) της Εταιρείας: <https://eprocurement.dei.gr> "ΑΗΣ Λ.1200113791"
3. Ο συνολικός Προϋπολογισμός κατά την εκτίμηση της Εταιρείας, ανέρχεται σε € 27.720,00. Ο Προϋπολογισμός αυτός αποτελεί το ανώτατο όριο προσφοράς.
4. Στη Διαδικασία Επιλογής Αντισυμβαλλόμενου θα μπορούν να μετέχουν φυσικά ή νομικά πρόσωπα ή συμπράξεις/ενώσεις αυτών, τα οποία ικανοποιούν πλήρως τις παρακάτω απαιτήσεις ως Κριτήριο Συμμετοχής:
 - α. Ο Προσφέρων θα πρέπει, σε περίπτωση Επιχείρησης ή ίδια, ή σε περίπτωση Σύμπραξης Επιχειρήσεων τα μέλη της αθροιστικά, να διαθέτει αποδεδειγμένα την τεχνογνωσία και να είναι αξιόπιστος, δόκιμος και έμπειρος, στην Παροχή εξειδικευμένων Υπηρεσιών Ανόπτησης και Ραδιογραφιών.
 - β. Ο Προσφέρων θα πρέπει να διαθέτει όλο τον απαιτούμενο, κοινό ή ειδικό, πάγιο ηλεκτρομηχανολογικό εξοπλισμό, οχήματα μεταφορών και μηχανήματα έργου, μετρητικό εξοπλισμό και εργαλεία, για την άρτια και ολοκληρωμένη παροχή των ζητούμενων υπηρεσιών. Ο πάγιος αυτός εξοπλισμός οφείλει να είναι κατάλληλα αδειοδοτημένος και πιστοποιημένος, όπου απαιτείται από την κείμενη Νομοθεσία, τα Διεθνή Πρότυπα και τους Κανονισμούς.
 - γ. Ο προσφέρων, σε περίπτωση νομικού ή φυσικού προσώπου το ίδιο, ή σε περίπτωση σύμπραξης/ένωσης προσώπων κάθε μέλος χωριστά πρέπει να διαθέτει πιστοποιητικό διασφάλισης ποιότητας κατά ISO 9001/2015 ή ισοδύναμο ή άλλο αποδεικτικό ότι πληροί ισοδύναμες απαιτήσεις διασφάλισης ποιότητας. Σε περίπτωση επίκλησης της τεχνικής ή επαγγελματικής ικανότητας άλλου οικονομικού φορέα ο παρέχων τη στήριξη, πρέπει να διαθέτει πιστοποιητικό ή αποδεικτικό σύμφωνα με τα παραπάνω αναφερόμενα. Το βάρος της απόδειξης του «ισοδυνάμου» φέρει ο επικαλούμενος αυτό, ο οποίος υποχρεούται να συμπεριλάβει στην προσφορά του όλα τα σχετικά αποδεικτικά στοιχεία.
 - δ. Ο Συμμετέχων στην Πρόσκληση θα πρέπει να επισκεφτεί τον ΑΗΣ Λινοπεραμάτων και να λάβει γνώση των συνθηκών εκτέλεσης των αναφερόμενων εργασιών.
5. Η ηλεκτρονική Διαδικασία θα πραγματοποιηθεί με χρήση της πλατφόρμας "compareONE" της εταιρείας cosmoONE του Συστήματος Ηλεκτρονικών Συμβάσεων ΔΕΗ, [εφεξής Σύστημα](#), στην ηλεκτρονική διεύθυνση www.cosmo-one.gr ή www.marketsite.gr.

Απαραίτητη προϋπόθεση για την εξασφάλιση της δυνατότητας συμμετοχής των ενδιαφερόμενων είναι η εγγραφή τους στο Σύστημα. Κατόπιν επιτυχούς εγγραφής θα τους δοθούν οι Κωδικοί Πρόσβασης στο Σύστημα που είναι απαραίτητοι για τη σύνδεσή τους και για την υποβολή της προσφοράς τους. Η εγγραφή δεν επιφέρει κανένα κόστος για τους ενδιαφερόμενους.

Οι ενδιαφερόμενοι μπορούν να κατεβάσουν δωρεάν από την επίσημη ιστοσελίδα (site) της Εταιρείας, <https://eprocedure.dei.gr> Ηλεκτρονική Υποβολή, τις Οδηγίες Χρήσης για την Εγγραφή και το Εγχειρίδιο Χρήσης του Συστήματος.

Η παραπάνω διαδικασία δεν απαιτείται για τους ενδιαφερόμενους που έχουν ήδη κωδικούς πρόσβασης στο Σύστημα, συνιστάται όμως να γίνει έγκαιρα η επικαιροποίηση των στοιχείων τους με την είσοδό τους σε αυτό.

Επιπλέον, στην περίπτωση που δεν υπάρχει προηγούμενη συνεργασία του ενδιαφερόμενου με τη ΔΕΗ, θα πρέπει να επικοινωνεί με την αρμόδια Διεύθυνση της ΔΕΗ για να του αποσταλεί ηλεκτρονικά σχετική φόρμα, προκειμένου να συμπληρώσει τα απαραίτητα στοιχεία για την καταχώρησή του από τη ΔΕΗ στο Σύστημα Ηλεκτρονικών Συμβάσεων ΔΕΗ.

Για την υποβολή προσφοράς στη Διαδικασία οι ενδιαφερόμενοι απαιτείται να διαθέτουν προηγμένη ηλεκτρονική υπογραφή (qualified digital signature) σε περίπτωση φυσικού προσώπου του ιδίου και σε περίπτωση νομικού προσώπου του/των νομίμου/ων εκπροσώπου/ων του, η οποία να έχει εκδοθεί από πάροχο υπηρεσιών πιστοποίησης (qualified certificates services). Να σημειωθεί ότι η χρονοσήμανση της προηγμένης ηλεκτρονικής υπογραφής θα πρέπει να προέρχεται από αναγνωρισμένη αρχή (timestamp authority), όπως για παράδειγμα η «Εθνική Πύλη Ερμής» ή το «Ελληνικό Ινστιτούτο Μετρολογίας».

Οι αλλοδαποί ενδιαφερόμενοι δεν έχουν την υποχρέωση να υπογράψουν τα δικαιολογητικά του παρόντος με χρήση προηγμένης ηλεκτρονικής υπογραφής, αλλά μπορεί να τα αυθεντικοποιούν με οποιονδήποτε άλλον πρόσφορο τρόπο, εφόσον στη χώρα προέλευσής τους δεν είναι υποχρεωτική η χρήση προηγμένης ψηφιακής υπογραφής σε διαδικασίες σύναψης συμβάσεων. Στις περιπτώσεις αυτές η προσφορά συνοδεύεται με δήλωση, στην οποία δηλώνεται ότι, στη χώρα προέλευσης δεν προβλέπεται η χρήση προηγμένης ψηφιακής υπογραφής ή ότι, στη χώρα προέλευσης δεν είναι υποχρεωτική η χρήση προηγμένης ψηφιακής υπογραφής για τη συμμετοχή σε διαδικασίες σύναψης συμβάσεων.

Οι προσφορές υποβάλλονται από τους ενδιαφερόμενους ηλεκτρονικά με ημερομηνία έναρξης της υποβολής την **02/01/2025** και καταληκτική ημερομηνία και ώρα υποβολής την **13.01.2025 / 14:00 μ.μ.**

Μετά την παρέλευση της ως άνω καταληκτικής ημερομηνίας και ώρας, δεν υπάρχει η δυνατότητα υποβολής προσφοράς.

6. Στον ηλεκτρονικό φάκελο της προσφοράς θα περιλαμβάνεται:
 - Η δήλωση νομιμοποίησης του προσφέροντος σύμφωνα με το επισυναπτόμενο στην παρούσα υπόδειγμα.
 - Η Οικονομική Προσφορά σύμφωνα με το επισυναπτόμενο Τιμολόγιο προσφοράς.
 - Πιστοποιητικά και λοιπά στοιχεία, σύμφωνα με το Κριτήριο Συμμετοχής της παρούσας Πρόσκλησης (παράγραφος 4).
 - Βεβαίωση επίσκεψης στον ΑΗΣ Λινοπεραμάτων
7. Μετά την αποσφράγιση των προσφορών, η αρμόδια Επιτροπή της Εταιρείας αρχικά καθορίζει τη σειρά προτιμητέων προσφερόντων με βάση το κριτήριο επιλογής

αντισυμβαλλομένου.

Στη συνέχεια αξιολογεί τυπικά και τεχνικά τα στοιχεία της προσφοράς του προτιμητέου προσφέροντα. Σε περίπτωση που δεν γίνει αποδεκτή προβαίνει σε αξιολόγηση των αντίστοιχων στοιχείων του επόμενου σε σειρά προτιμητέων προσφερόντων κ.ο.κ.

8. Κριτήριο επιλογής του Αντισυμβαλλομένου είναι η πλέον συμφέρουσα από οικονομική άποψη προσφορά, βάσει της συνολικής μειοδοτικής τιμής προσφοράς. Οι υπηρεσίες ραδιογραφίας και ανόπτησης θα ανατεθούν στον ίδιο Αντισυμβαλλόμενο, για καλύτερο συντονισμό και εκτέλεση των εργασιών.

Συνημμένα:

- Τεχνικές Περιγραφή/Προδιαγραφές
- Τιμολόγιο Προσφοράς / Προμέτρηση – Προϋπολογισμός
- Σχέδιο Σύμβασης & Σύμβαση Εμπιστευτικότητας
- Υπεύθυνη δήλωση νομιμοποίησης προσφέροντος
- Δήλωση Συνυπευθυνότητας

A. Συγκόλληση Συλλέκτη-A με αγωγό No.4 (13CrMo4-5 σε 13CrMo4-5)

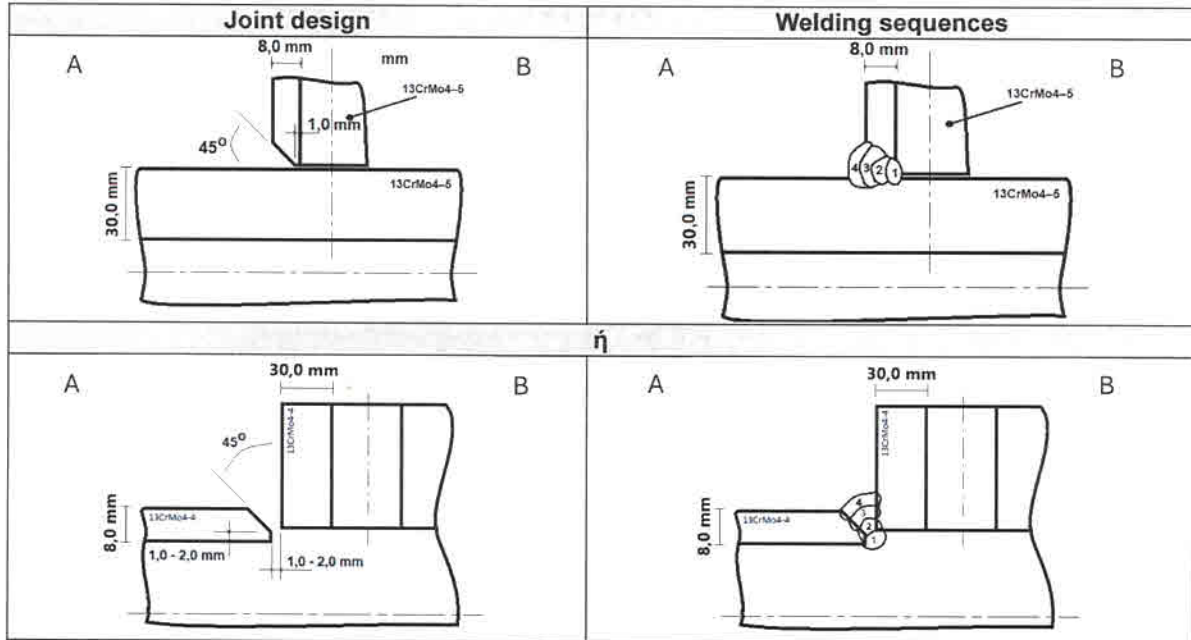

- **Υλικό προσθήκης:** AWS A5.5: **E8018-B2** (MMA/SMAW) ή AWS A5.28: **ER80S-B2** (MAG/GMAW) (ASME Classification: A-No.: 3)

- **Προθέρμανση (ASME B31.1):** 140 °C σε περιοχή, ομοιόμορφα, τουλάχιστο 75 mm απόσταση από την περιοχή της συγκόλλησης

- **Θερμοκρασία μεταξύ των κορδονιών (Interpass):** min 250 °C

- **Θερμική κατεργασία αμέσως μετά τη συγκόλληση**

- ελεγχόμενος ρυθμό θέρμανσης: 90 °C/h
- παραμονή σε θερμοκρασία: 720 °C
- χρόνος παραμονής: 30 min,
- ελεγχόμενο ρυθμό ψύξης: 90 °C/h ως τους 300 °C

(στη συνέχεια ψύξη στον αέρα ως τη θερμοκρασία περιβάλλοντος).

- **Πραγματοποίηση μη-καταστροφικών ελέγχων:** 24 ώρες μετά την ολοκλήρωση της διαδικασίας.

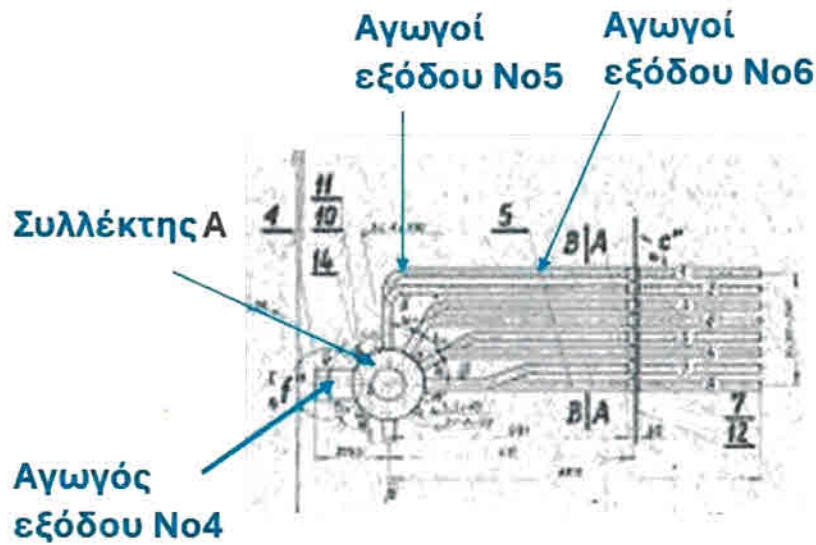

Υλικό/Διαστάσεις Συλλέκτη-Α: EN 10216-2 **13CrMo4-5**, ASTM A 335/A 335M – 03 **P11/P12** (Steel No.: 1.7335) (ASME Classification: P-No.: 4, Group No.: 1) / 219 mm x 30 mm

Υλικό/Διαστάσεις Αγωγού Εξόδου Νο.4: EN 10216-2 **13CrMo4-5**, ASTM A 335/A 335M – 03 **P11/P12** (Steel No.: 1.7335) (ASME Classification: P-No.: 4, Group No.: 1) / 101,6 mm x 8 mm

Υλικό/Διαστάσεις Αγωγού Εξόδου Νο.5: EN 10216-2 **13CrMo4-5**, ASTM A 335/A 335M – 03 **P11/P12** (Steel No.: 1.7335) (ASME Classification: P-No.: 4, Group No.: 1) / 32 mm x 4 mm

Υλικό/Διαστάσεις Αγωγού Εξόδου Νο.6: EN 10216-2 **10CrMo9-10**, ASTM A 335/A 335M – 03 **P22** (Steel No.: 1.7380) (ASME Classification: P-No.: 5A, Group No.: 1) / 32 mm x 4 mm

Οδηγίες Συγκόλλησης

- Επιμελής καθαρισμός της περιοχής συγκόλλησης
- Προετοιμασία των ακμών συγκόλλησης κι επιλογή βασικών παραμέτρων συγκόλλησης σύμφωνα με, κατά περίπτωση, παρακάτω.

B. Συγκόλληση Συλλέκτη-A με αγωγό No.5 (13CrMo4-5 σε 13CrMo4-5)

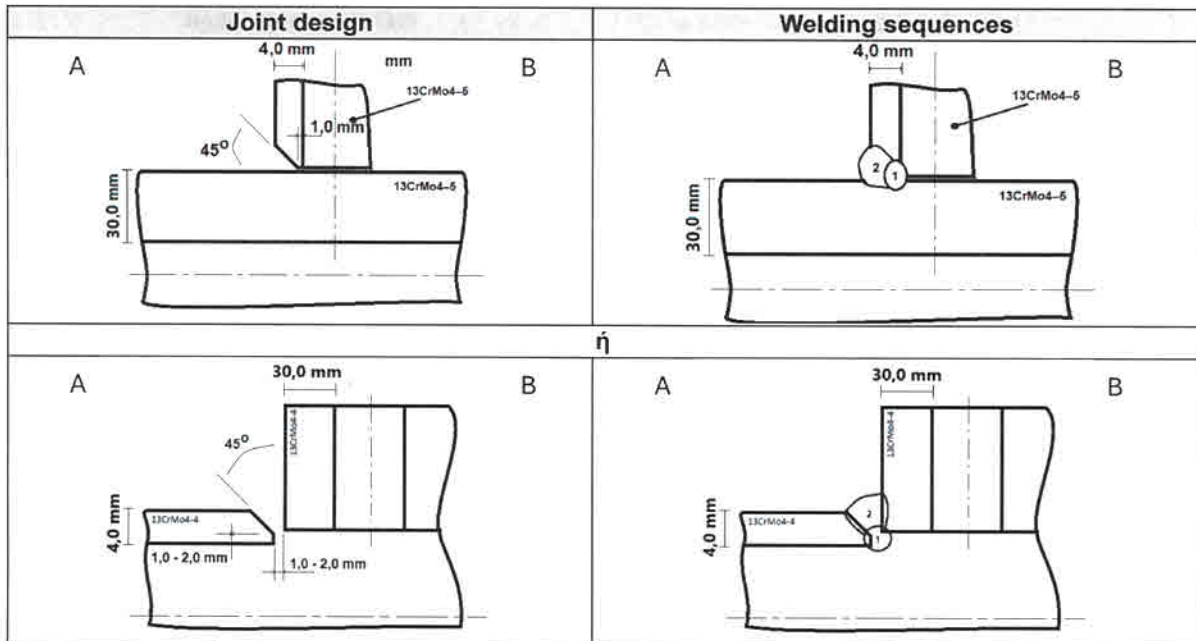

- **Υλικό προσθήκης:** AWS A5.5: **E8018-B2** (MMA/SMAW) ή AWS A5.28: **ER80S-B2** (MAG/GMAW) (ASME Classification: A-No.: 3)

- **Προθέρμανση (ASME B31.1):** 140 °C σε περιοχή, ομοιόμορφα, τουλάχιστο 75 mm απόσταση από την περιοχή της συγκόλλησης

- **Θερμοκρασία μεταξύ των κορδονιών (Interpass):** min 250 °C

- **Θερμική κατεργασία αμέσως μετά τη συγκόλληση**

Δεν απαιτείται.

Προτείνεται:

Θέρμανση της περιοχής σε θερμοκρασία 300 - 350 °C και διατήρηση της θερμοκρασίας αυτής για τουλάχιστο 30 λεπτά. Αργή ψύξη σε θερμοκρασία περιβάλλοντος με τη βοήθεια θερμο-μονωτικής κουβέρτας.

- **Πραγματοποίηση μη-καταστροφικών ελέγχων:** 24 ώρες μετά την ολοκλήρωση της διαδικασίας.

Συγκόλληση αγωγών No.5 με No.6

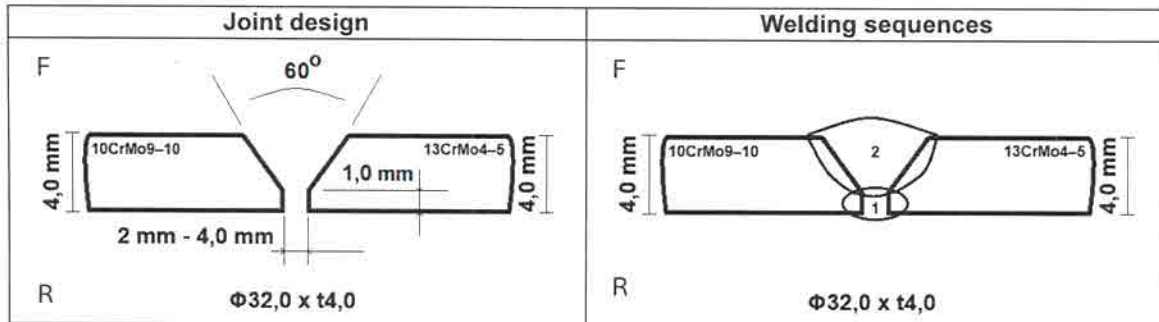

- Υλικό προσθήκης: AWS A5.5: **E9018-B3** (MMA/SMAW) ή AWS A5.28: **ER90S-B3** (MAG/GMAW) (ASME Classification: A-No.: 3)

- Προθέρμανση (ASME B31.1): 160 °C σε περιοχή, ομοιόμορφα, τουλάχιστο 75 mm απόσταση από την περιοχή της συγκόλλησης

- Θερμοκρασία μεταξύ των κορδονιών (Interpass): min 250 °C

- Θερμική κατεργασία αμέσως μετά τη συγκόλληση

Δεν απαιτείται.

Προτείνεται:

Θέρμανση της περιοχής σε θερμοκρασία 300 - 350 °C και διατήρηση της θερμοκρασίας αυτής για τουλάχιστο 30 λεπτά. Αργή ψύξη σε θερμοκρασία περιβάλλοντος με τη βοήθεια θερμο-μονωτικής κουβέρτας.

- Πραγματοποίηση μη-καταστροφικών ελέγχων: 24 ώρες μετά την ολοκλήρωση της διαδικασίας.

Συγκόλληση αγωγών No.4 με No.4

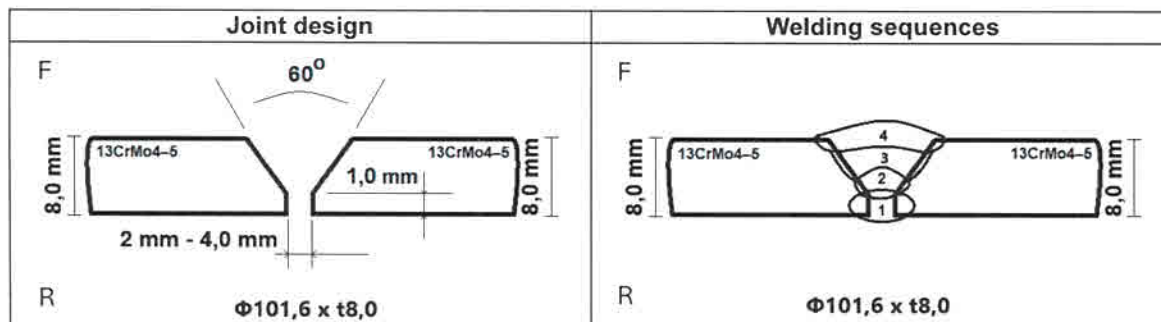

- **Υλικό προσθήκης:** AWS A5.5: **E8018-B2** (MMA/SMAW) ή AWS A5.28: **ER80S-B2** (MAG/GMAW) (ASME Classification: A-No.: 3)

- **Προθέρμανση (ASME B31.1):** 140 °C σε περιοχή, ομοιόμορφα, τουλάχιστο 75 mm απόσταση από την περιοχή της συγκόλλησης

- **Θερμοκρασία μεταξύ των κορδονιών (Interpass):** min 250 °C

- **Θερμική κατεργασία αμέσως μετά τη συγκόλληση**

- ελεγχόμενος ρυθμό θέρμανσης: 90 °C/h
- παραμονή σε θερμοκρασία: 720 °C
- χρόνος παραμονής: 30 min,
- ελεγχόμενο ρυθμό ψύξης: 90 °C/h ως τους 300 °C

(στη συνέχεια ψύξη στον αέρα ως τη θερμοκρασία περιβάλλοντος).

- **Πραγματοποίηση μη-καταστροφικών ελέγχων:** 24 ώρες μετά την ολοκλήρωση της διαδικασίας.

Σημείωση

Εφόσον οι συγκολλήσεις πραγματοποιηθούν όλες μαζί, προτείνεται:

A) μετά το τέλος κάθε συγκόλλησης να πραγματοποιείται θέρμανση της περιοχής σε θερμοκρασία 300 - 350 °C και διατήρηση της θερμοκρασίας αυτής για τουλάχιστο 30 λεπτά. Αργή ψύξη σε θερμοκρασία περιβάλλοντος με τη βοήθεια θερμο-μονωτικής κουβέρτας.

B) συνολική θερμική κατεργασία σε όλη την περιοχή του συνόλου των συγκολλήσεων η οποία θα περιλαμβάνει τα εξής βήματα:

- ελεγχόμενος ρυθμό θέρμανσης: 90 °C/h
- παραμονή σε θερμοκρασία: 720 °C
- χρόνος παραμονής: 30 min,
- ελεγχόμενο ρυθμό ψύξης: 90 °C/h ως τους 300 °C

(στη συνέχεια ψύξη στον αέρα ως τη θερμοκρασία περιβάλλοντος).

Γ) Πάντα πραγματοποιήση μη-καταστροφικών ελέγχων 24 ώρες μετά την ολοκλήρωση της διαδικασίας.

ΔΗΜΟΣΙΑ ΕΠΙΧΕΙΡΗΣΗ ΗΛΕΚΤΡΙΣΜΟΥ Α.Ε.

ΔΕΠΑΝ/ΚΛΑΔΟΣ ΑΗΣ ΛΙΝΟΠΕΡΑΜΑΤΩΝ

ΠΡΟΣΚΛΗΣΗ: ΑΗΣ Λ. 1200113791

ΠΑΡΟΧΗΣ ΥΠΗΡΕΣΙΩΝ : «Εργασίες Ανόπτησης και Ραδιογραφίων του νέου συλλέκτη Νο9 της Ατμομονάδας Νο4, στις εγκαταστάσεις του ΑΗΣ Λινοπεραμάτων»

Ο υπογράφων, δηλώνω ότι στις παρακάτω τιμές περιλαμβάνονται όλες οι δαπάνες και οι επιβαρύνσεις που προβλέπονται από την παρούσα σύμβαση, καθώς και τα γενικά μου έξοδα και το εργολαβικό μου όφελος πλην του ΦΠΑ που βαρύνει την ΔΕΗ.

ΤΙΜΟΛΟΓΙΟ ΠΡΟΣΦΟΡΑΣ

A/A	ΠΕΡΙΓΡΑΦΗ ΕΡΓΑΣΙΩΝ	ΜΟΝΑΔΑ ΜΕΤΡΗΣΗΣ	ΠΟΣΟΤΗΤΑ	ΤΙΜΗ ΜΟΝΑΔΑΣ ΑΡΙΘΜΗΤΙΚΩΣ ΣΕ ΕΥΡΩ	ΣΥΝΟΛΟ ΣΕ ΕΥΡΩ
	ΕΡΓΑΣΙΕΣ ΡΑΔΙΟΓΡΑΦΙΑΣ				
1	ΡΑΔΙΟΓΡΑΦΙΚΟΣ ΕΛΕΓΧΟΣ ΣΥΓΚΟΛΛΗΜΕΝΩΝ ΑΓΩΓΩΝ ΣΕ ΣΕΙΡΑ (32X4 13CRMO45) ΜΕ (32X4 10CRMO9 10)	ΤΕΜ	160		
2	ΡΑΔΙΟΓΡΑΦΙΚΟΣ ΕΛΕΓΧΟΣ ΣΥΓΚΟΛΛΗΜΕΝΩΝ ΑΓΩΓΩΝ ΣΕ ΣΕΙΡΑ (101,6X8 13CRMO45) ΜΕ 101,6X8 13CRMO45)	ΤΕΜ	20		
3	ΠΑΓΙΑ ΗΜΕΡΗΣΙΑ ΑΠΟΖΗΜΕΙΩΣΗ ΣΥΝΕΡΓΕΙΟΥ ΡΑΔΙΟΓΡΑΦΙΑΣ (15 ΗΜΕΡΕΣ)	ΗΜΕΡΕΣ	15		
4	ΚΟΣΤΟΣ ΜΕΤΑΦΟΡΙΚΩΝ ΣΥΝΕΡΓΕΙΟΥ ΡΑΔΙΟΓΡΑΦΙΑΣ	ΤΕΜ. ΚΑΤ' ΑΠΟΚΟΠΗ	1		
	ΕΡΓΑΣΙΕΣ ΑΝΟΠΤΗΣΗΣ				
5	ΑΝΟΠΤΗΣΗ ΣΥΛΕΚΤΗ ΔΙΑΣΤΑΣΕΩΝ 219X30 / 13CRMO45, ΜΕ 160 ΚΑΡΦΩΜΑΤΑ ΑΓΩΓΩΝ ΔΙΑΣΤΑΣΕΩΝ 32X4, ΜΕ 10 ΚΑΡΦΩΜΑΤΑ ΑΓΩΓΩΝ 101,6X8	ΤΕΜ. ΚΑΤ' ΑΠΟΚΟΠΗ	1		
6	ΑΝΟΠΤΗΣΗ ΑΓΩΓΩΝ 101,6X8 / 13CRMO45	ΤΕΜ	12		
7	ΠΑΓΙΑ ΗΜΕΡΗΣΙΑ ΑΠΟΖΗΜΕΙΩΣΗ ΣΥΝΕΡΓΕΙΟΥ ΑΝΟΠΤΗΣΗΣ (5 ΗΜΕΡΕΣ)	ΗΜΕΡΕΣ	5		
8	ΚΟΣΤΟΣ ΜΕΤΑΦΟΡΙΚΩΝ ΣΥΝΕΡΓΕΙΟΥ ΑΝΟΠΤΗΣΗΣ	ΤΕΜ. ΚΑΤ' ΑΠΟΚΟΠΗ	1		
ΓΕΝΙΚΟ ΣΥΝΟΙΛΟ ΣΕ ΕΥΡΩ					

Ο ΠΡΟΣΦΕΡΩΝ

ΠΡΟΜΕΤΡΗΣΗ - ΠΡΟΫΠΟΛΟΓΙΣΜΟΣ

ΕΡΓΟ : Εργασίες ανόπτησης και ραδιογραφιών του νέου συλλέκτη Νο9 της Ατμομονάδας Νο4

Α/Α	ΠΕΡΙΓΡΑΦΗ	ΜΟΝΑΔΑ ΜΕΤΡΗΣΗΣ	ΠΟΣΟΤΗΤΑ	ΤΙΜΗ ΜΟΝΑΔΑΣ (ΑΡΙΘΜ.) EURO	ΣΥΝΟΛΟ (ΑΡΙΘΜ.) EURO
ΕΡΓΑΣΙΕΣ ΡΑΔΙΟΓΡΑΦΙΑΣ					
1	ΡΑΔΙΟΓΡΑΦΙΚΟΣ ΕΛΕΓΧΟΣ ΣΥΓΚΟΛΛΗΜΕΝΩΝ ΑΓΩΓΩΝ ΣΕ ΣΕΙΡΑ (32Χ4 13CRMO45) ΜΕ (32Χ4 10CRMO9 10)	ΤΕΜ	160		0,00
2	ΡΑΔΙΟΓΡΑΦΙΚΟΣ ΕΛΕΓΧΟΣ ΣΥΓΚΟΛΛΗΜΕΝΩΝ ΑΓΩΓΩΝ ΣΕ ΣΕΙΡΑ (101,6Χ8 13CRMO45) ΜΕ (101,6Χ8 13CRMO45)	ΤΕΜ	20		0,00
3	ΠΑΓΙΑ ΗΜΕΡΗΣΙΑ ΑΠΟΖΗΜΕΙΩΣΗ ΣΥΝΕΡΓΕΙΟΥ ΡΑΔΙΟΓΡΑΦΙΑΣ (15 ΗΜΕΡΕΣ)	ΗΜΕΡΕΣ	15		0,00
4	ΚΟΣΤΟΣ ΜΕΤΑΦΟΡΙΚΩΝ ΣΥΝΕΡΓΕΙΟΥ ΡΑΔΙΟΓΡΑΦΙΑΣ	ΤΕΜ. ΚΑΤ' ΑΠΟΚΟΠΗ	1		0,00
ΕΡΓΑΣΙΕΣ ΑΝΟΠΤΗΣΗΣ					
5	ΑΝΟΠΤΗΣΗ ΣΥΛΛΕΚΤΗ ΔΙΑΣΤΑΣΕΩΝ 219Χ30 / 13CRMO45, ΜΕ 160 ΚΑΡΦΩΜΑΤΑ ΑΓΩΓΩΝ ΔΙΑΣΤΑΣΕΩΝ 32Χ4, ΜΕ 10 ΚΑΡΦΩΜΑΤΑ ΑΓΩΓΩΝ 101,6Χ8	ΤΕΜ. ΚΑΤ' ΑΠΟΚΟΠΗ	1		0,00
6	ΑΝΟΠΤΗΣΗ ΑΓΩΓΩΝ 101,6Χ8	ΤΕΜ	12		0,00
7	ΠΑΓΙΑ ΗΜΕΡΗΣΙΑ ΑΠΟΖΗΜΕΙΩΣΗ ΣΥΝΕΡΓΕΙΟΥ ΑΝΟΠΤΗΣΗΣ (5 ΗΜΕΡΕΣ)	ΗΜΕΡΕΣ	5		0,00
8	ΚΟΣΤΟΣ ΜΕΤΑΦΟΡΙΚΩΝ ΣΥΝΕΡΓΕΙΟΥ ΡΑΔΙΟΓΡΑΦΙΑΣ	ΤΕΜ. ΚΑΤ' ΑΠΟΚΟΠΗ	1		0,00
ΣΥΝΟΛΟ ΣΕ ΕΥΡΩ					0,00

Λειτουργίες
Παραγωγής

ΔΕΠΑΝ / Κλάδος
ΑΗΣ Λινοπεραμάτων



Αριθμός Πρόσκλησης: 1200113791

Αριθμός Σύμβασης:.....

Αντικείμενο:

«Εργασίες ανόπτησης και ραδιογραφιών, στις εγκαταστάσεις του ΑΗΣ Λινοπεραμάτων».

ΣΧΕΔΙΟ ΣΥΜΒΑΣΗΣ ΥΠΗΡΕΣΙΩΝ

Λειτουργίες
Παραγωγής

ΔΕΠΑΝ / Κλάδος
ΑΗΣ Λινοπεραμάτων

ΣΤΟΙΧΕΙΑ ΔΕΗ

Πληροφορίες: Μιχελάκης Μιχαήλ

Τηλέφωνο: 2810376220

Fax:

email: M.Michelakis@ppcgroup.com

ΑΦΜ:090000045

ΔΟΥ: ΦΑΕ ΑΘΗΝΩΝ

ΣΤΟΙΧΕΙΑ ΑΝΤΙΣΥΜΒΑΛΛΟΜΕΝΟΥ

ΕΠΩΝΥΜΙΑ:

Διεύθυνση:

Τηλέφωνο:

email:

ΑΦΜ:

Fax:

ΔΟΥ:

Σχετικά:

Αριθμός Αίτησης: ΑΗΣ Λ. 1200113791

Κάλυψη: Μερική

Τελική

Ολική

Αίτηση Τιμών:

Ημερομηνία Προσφορών:

Δικαιολογητικά Περάτωσης Διαδικασίας Επιλογής:

Αξία:

Περιεχόμενα

ΣΥΜΒΑΣΗ ΠΑΡΟΧΗΣ ΥΠΗΡΕΣΙΩΝ	4
(ΣΧΕΔΙΟ)	4
1. Αντικείμενο	4
2. Τιμές	4
3. Τόπος, τρόπος και χρόνος παροχής υπηρεσιών. Εκπροσώπηση της Εταιρείας	5
4. Ποινικές Ρήτρες	5
5. Εγγύηση Καλής Εκτέλεσης (Για συμβάσεις αξίας άνω των 20.000 €)	5
6. Οργάνωση - Έλεγχος Υπηρεσιών	6
7. Τρόπος και χρόνος πληρωμής	6
8. Τροποποίηση Σύμβασης κατά την εκτέλεσή της	7
9. Ελαττώματα των παρεχομένων υπηρεσιών	7
10. Πιστοποίηση και Παραλαβή Υπηρεσιών	7
11. Ευθύνες Αντισυμβαλλόμενου	8
12. Υποκατάσταση - Εκχώρηση	9
13. Ανωτέρα Βία	9
14. Παράβαση Σύμβασης - Καταγγελία	9
15. Λύση Σύμβασης	10
16. Επίλυση διαφορών	10
17. Ασφαλιστικές καλύψεις	10
18. Ισχύς Σύμβασης	10

ΣΥΜΒΑΣΗ ΠΑΡΟΧΗΣ ΥΠΗΡΕΣΙΩΝ
(ΣΧΕΔΙΟ)

Στα Λινοπεράματα Ηρακλείου σήμερα την μεταξύ των συμβαλλομένων:

- α) του πρώτου των συμβαλλομένων με την επωνυμία Δημόσια Επιχείρηση Ηλεκτρισμού Α.Ε., και διακριτικό τίτλο ΔΕΗ ΑΕ (εφεξής ΔΕΗ ή Εταιρεία), που εδρεύει στην Αθήνα, οδός Χαλκοκονδύλη 30, Τ.Κ. 104 32, όπως εν προκειμένω νόμιμα εκπροσωπείται από, και
- β) του δεύτερου των συμβαλλομένων (εφεξής Αντισυμβαλλόμενος), που εδρεύει και εκπροσωπείται νόμιμα, σε αυτήν την περίπτωση από,

συμφωνήθηκαν, συνομολογήθηκαν και έγιναν αμοιβαίως αποδεκτά, χωρίς καμία επιφύλαξη τα ακόλουθα:

1. Αντικείμενο

Με τη Σύμβαση αυτή η Εταιρεία αναθέτει και ο Αντισυμβαλλόμενος αναλαμβάνει την υποχρέωση να προβεί στην έγκαιρη, έντεχνη, άρτια, οικονομική και ασφαλή παροχή των υπηρεσιών «Εργασίες ανόπτησης και ραδιογραφιών, στις εγκαταστάσεις του ΑΗΣ Λινοπεραμάτων».

Η παροχή των υπηρεσιών θα γίνει σύμφωνα με τα παρακάτω αναφερόμενα καθώς και με τις επισυναπτόμενες τεχνικές προδιαγραφές, σχέδια και στοιχεία προσφοράς του Αντισυμβαλλόμενου, τα οποία αποτελούν αναπόσπαστο μέρος της παρούσας

Αναλυτικά το Συμβατικό Τμήμα και οι τιμές των παρεχόμενων υπηρεσιών παρατίθενται παρακάτω:

Είδος α/α	Περιγραφή υπηρεσιών	Μονάδα	Ποσότητα	Τιμή Μονάδας σε ΕΥΡΩ	Συνολική Τιμή σε ΕΥΡΩ
	Εργασίες ανόπτησης και ραδιογραφιών, του νέου συλλέκτη Νο9 της ATM Νο4, του ΑΗΣ Λινοπεραμάτων <u>ΣΥΜΦΩΝΑ ΜΕ ΤΗΝ ΤΕΧΝΙΚΗ ΠΕΡΙΓΡΑΦΗ</u>				
Σύνολο (αριθμητικώς):					
Σύνολο (ολογράφως):					

2. Τιμές

Οι τιμές μονάδας ή το συμβατικό τμήμα είναι σταθερές/ό και δεν υπόκεινται/ται σε οποιαδήποτε αναπροσαρμογή/αναθεώρηση.

Στο Συμβατικό Τμήμα περιλαμβάνεται κάθε απαίτηση του Αντισυμβαλλόμενου, του δημοσίου ή τρίτου, σχετική με αυτή την παροχή υπηρεσιών και δεν περιλαμβάνεται ο ΦΠΑ.

3. Τόπος, τρόπος και χρόνος παροχής υπηρεσιών. Εκπροσώπηση της Εταιρείας

Οι υπηρεσίες θα παρασχεθούν στις εγκαταστάσεις του ΑΗΣ Λινοπεραμάτων, εντός των μηνών Ιανουαρίου και Φεβρουαρίου 2025. Οι ραδιογραφίες θα έχουν διάρκεια δέκα πέντε (15) ημερολογιακές ημέρες και της ανόπτησης πέντε (5) ημερολογιακές ημέρες. Ο Αντισυμβαλλόμενος θα ενημερωθεί δέκα (10) ημέρες πριν την έναρξη των αναφερόμενων εργασιών.

Αρμόδια Διεύθυνση της ΔΕΗ για την παρακολούθηση και τον έλεγχο της τήρησης των όρων της παρούσας Σύμβασης σε όλα τα στάδια υλοποίησης αυτής από τον Αντισυμβαλλόμενο είναι ο Τομέας του ΑΗΣ Λινοπεραμάτων.

Αναλυτικά τα στοιχεία της/των ως άνω Διεύθυνσης/εων και του εκπροσώπου της Εταιρείας, είναι τα ακόλουθα:

- Διεύθυνση: ΔΕΠΑΝ / ΚΛΑΔΟΣ ΑΗΣ ΛΙΝΟΠΕΡΑΜΑΤΩΝ
Ταχ. Δ/ση: Λινοπεράματα Δήμου Μαλεβιζίου, Τ.Κ. 71500
Ονοματεπώνυμο: Μιχελάκης Μιχαήλ
Τηλέφωνο: +30 220
Φαξ: +30
e-mail: M.Michelakis@ppcgroup.com

4. Ποινικές Ρήτρες

Ο Αντισυμβαλλόμενος, για κάθε ημερολογιακή ημέρα υπέρβασης της συνολικής προθεσμίας πέρατος, που ορίζεται στο Άρθρο 3 του παρόντος, για οποιαδήποτε λόγο ή αιτία, εκτός από ανωτέρα βία ή υπαιτιότητα της ΔΕΗ, έχει την υποχρέωση να καταβάλει στην Εταιρεία ως συμφωνημένη Ποινική Ρήτρα το 1% του συνολικού συμβατικού τιμήματος.

Αυτή η ποινική ρήτρα έχει ως ανώτατο όριο το πέντε τοις εκατό (5%) του συνολικού Συμβατικού Τιμήματος.

Η Εταιρεία παρακρατεί το ποσό της ποινικής ρήτρας από τις οφειλές της προς τον Αντισυμβαλλόμενο ή από την Εγγύηση Καλής Εκτέλεσης της Σύμβασης αν προβλέπεται ή και από τα δύο.

5. Εγγύηση Καλής Εκτέλεσης (Για συμβάσεις αξίας άνω των 20.000 €)

Ο Αντισυμβαλλόμενος ως Εγγύηση Καλής Εκτέλεσης κατέθεσε στην Εταιρεία σήμερα, την Εγγυητική Επιστολή αριθμός που εξέδωσε για το ποσό των

Ευρώ που αντιστοιχεί στο τέσσερα τοις εκατό (4%) του Συμβατικού Τιμήματος. Οι παραπάνω εγγυήσεις παρέχονται με τη μορφή Εγγυητικών Επιστολών, οι οποίες εκδίδονται με δαπάνες του Προμηθευτή, σύμφωνα με αντίστοιχα υποδείγματα της Εταιρείας, τους όρους, τις προϋποθέσεις και το ποσό που καθορίζονται στο Συμφωνητικό ή στους Ειδικούς Όρους της Σύμβασης και τα αναφερόμενα στις επόμενες παραγράφους.

Γίνεται δεκτή Εγγυητική Επιστολή Καλή Εκτέλεσης (ΕΕΚΕ), σύμφωνα με το επισυναπτόμενο υπόδειγμα της Εταιρείας, η οποία να έχει εκδοθεί από πιστωτικά ή χρηματοδοτικά ιδρύματα ή ασφαλιστικές εταιρείες κατά την έννοια των περιπτώσεων β και γ της παρ. 1 του άρθρου 14 του ν. 4364/2016 ή φορείς, της αποδοχής της ΔΕΗ, τις οποίες η Εταιρεία δεν μπορεί να αρνηθεί αδικαιολόγητα, που λειτουργούν νόμιμα σε χώρα της ΕΕ, του ΕΟΧ ή σε τρίτες χώρες.

Μπορεί επίσης να εκδίδεται από το Ταμείο Μηχανικών Εργοληπτών Δημοσίων Έργων (Τ.Μ.Ε.Δ.Ε.) ή να παρέχεται με γραμμάτιο του Ταμείου Παρακαταθηκών και Δανείων με παρακατάθεση σε αυτό του αντίστοιχου χρηματικού ποσού.

Όταν παρέχονται με γραμμάτιο του Ταμείου Παρακαταθηκών και Δανείων δεν τυγχάνει εφαρμογής ο όρος : η εγγύηση παρέχεται ανέκκλητα και ανεπιφύλακτα, ο δε εκδότης παραιτείται του δικαιώματος της διαιρέσεως και της διζήσεως.

Η Εταιρεία, κατά την κρίση της, δικαιούται να κηρύξει καταπεσούσα την ΕΕΚΕ, μερικά ή ολικά, λόγω οποιασδήποτε απαίτησής της κατά του Αντισυμβαλλόμενου, που απορρέει από τη Σύμβαση.

Αν δεν υπάρχει λόγος για την κατάπτωσή της, η Επιστολή αυτή επιστρέφεται στον εκδότη της, κατόπιν αιτήσεως του Αντισυμβαλλόμενου, μετά από την πλήρη και ολοσχερή εκ μέρους του τελευταίου εκπλήρωση όλων ανεξαιρέτως των συμβατικών υποχρεώσεών του και μετά από την οριστική εκκαθάριση των λογαριασμών,

6. Οργάνωση - Έλεγχος Υπηρεσιών

Με την υπογραφή της Σύμβασης, ο Αντισυμβαλλόμενος, θα ορίσει υπεύθυνο των παρεχόμενων υπηρεσιών, ο οποίος από κοινού με τον εκπρόσωπο της ΔΕΗ θα επιλύουν τα τρέχοντα προβλήματα.

6.1 Η παροχή των υπηρεσιών από τον Αντισυμβαλλόμενο θα υπόκειται στο συνεχή γενικό έλεγχο της Εταιρείας ή άλλων προσώπων που έχουν ορισθεί από την Εταιρεία για το σκοπό αυτό.

6.2 Η Εταιρεία, αν από τον έλεγχο, που ασκεί σύμφωνα με το άρθρο αυτό, θεωρήσει αιτιολογημένα ότι η μέθοδος εργασίας ή το προσωπικό και τα μέσα που χρησιμοποιεί ο Αντισυμβαλλόμενος δεν είναι επαρκή ή κατάλληλα ή δεν εκτελούνται σύμφωνα με τα Πρότυπα, Κανονισμούς, Τεχνικές Προδιαγραφές και σχετικές οδηγίες, ώστε να εξασφαλίζονται η τέλεια, οικονομική, εμπρόθεσμη, ασφαλής και απόλυτα σύμφωνη με τους όρους της Σύμβασης παροχή υπηρεσιών, έχει το δικαίωμα να δίδει εντολές προς τον Αντισυμβαλλόμενο και ο Αντισυμβαλλόμενος υποχρεούται να συμμορφώνεται με τις εντολές αυτές, χωρίς να δικαιούται οποιαδήποτε πρόσθετη πληρωμή ή αύξηση των τιμών.

Η άσκηση του ελέγχου από την Εταιρεία με κανένα τρόπο δεν ελαττώνει την ευθύνη του Αντισυμβαλλόμενου.

7. Τρόπος και χρόνος πληρωμής

Οι πληρωμές θα γίνονται την ενενηκοστή (90^η) ημέρα από την ημερομηνία πιστοποίησης από την Εταιρεία των παρεχόμενων υπηρεσιών και την έκδοσης του σχετικού Τιμολογίου, εφόσον ο Αντισυμβαλλόμενος προσκομίσει πριν από την πληρωμή οποιοδήποτε άλλο δικαιολογητικό απαιτηθεί από τη Διεύθυνση της ΔΕΗ σχετικά με την τήρηση της εργατικής και ασφαλιστικής νομοθεσίας.

Η Επιβλέπουσα Διεύθυνση της ΔΕΗ εκδίδει Εντολή Αγοράς στο SAP, σύμφωνα με την εγκεκριμένη πιστοποίηση, η οποία αποστέλλεται στον Αντισυμβαλλόμενο.

Ο αριθμός SAP της Σύμβασης και της Εντολής Αγοράς αναγράφεται στο τιμολόγιο που θα εκδοθεί βάση της πιστοποίησης.

8. Τροποποίηση Σύμβασης κατά την εκτέλεσή της

Οι αντισυμβαλλόμενοι συμφωνούν ότι, είτε λόγω της αδυναμίας ακριβούς πρόβλεψης των αναγκών είτε λόγω απρόβλεπτων περιστάσεων, ενδέχεται να αυξομειωθεί η ποσότητα των υπηρεσιών μέχρι τριάντα τοις εκατό (30%) της συνολικής αξίας τους, χωρίς να έχει ο αντισυμβαλλόμενος το δικαίωμα να αυξήσει τις τιμές μονάδας ή να εγείρει άλλες απαιτήσεις

9. Ελαττώματα των παρεχομένων υπηρεσιών

Σε κάθε περίπτωση που, κατά τη διάρκεια παροχής των υπηρεσιών και μέχρι την παραλαβή τους, αυτές είναι κατά την κρίση της Εταιρείας τεκμηριωμένα ελαττωματικές, ατελείς ή ακατάλληλες ή δεν πληρούν τις απαιτήσεις των προδιαγραφών και γενικά δεν συμφωνούν με εκείνα που ορίζονται στη Σύμβαση, η αρμόδια Διεύθυνση της ΔΕΗ δικαιούται, με έγγραφη εντολή της, να ζητήσει από τον Αντισυμβαλλόμενο να προβεί σε οποιαδήποτε διόρθωση, ή πρόσθετη εργασία την οποία κρίνει απαραίτητη.

10. Πιστοποίηση και Παραλαβή Υπηρεσιών

10.1 Μετά την περάτωση των υπηρεσιών διενεργείται η παραλαβή τους είτε από Επιτροπή Παραλαβής, που αποτελείται από όργανα της Εταιρείας και έχει συσταθεί αρμοδίως, είτε από την αρμόδια Διεύθυνση της ΔΕΗ.

10.2 Το αρμόδιο όργανο παραλαμβάνει τις υπηρεσίες ποσοτικά και ποιοτικά, λαμβάνοντας υπόψη τα στοιχεία που περιέχονται στον φάκελο της Σύμβασης και διενεργώντας, κατά την κρίση του, σχετικούς ελέγχους. Καταγράφει τις διαπιστώσεις και παρατηρήσεις του, ιδίως για τα τυχόν ελαττώματα, καθώς και τις προτάσεις του για τη διευθέτηση όλων των εκκρεμοτήτων που προκύπτουν.

10.3 Το αρμόδιο όργανο παραλαβής μπορεί, παρά τις διαπιστώσεις και παρατηρήσεις του, να προχωρήσει στην παραλαβή των υπηρεσιών, αλλά στην περίπτωση αυτή όλα τα δικαιώματα της Εταιρείας και οι απαιτήσεις της, σύμφωνα με τη Σύμβαση, θα διατηρηθούν έως ότου τα ελαττώματα, τα οποία εξακριβώθηκαν από το αρμόδιο όργανο, αποκατασταθούν πλήρως.

Στις περιπτώσεις που, ως αποτέλεσμα των διαπιστώσεών της, το αρμόδιο όργανο θεωρήσει απαραίτητο να αναβάλει την παραλαβή μέχρι τη διευθέτηση όλων των σχετικών εκκρεμοτήτων, θα το δηλώσει στον Αντισυμβαλλόμενο και η διαδικασία της παραλαβής θα επαναληφθεί, με φροντίδα και έξοδα του Αντισυμβαλλόμενου, μετά τη συμμόρφωση του τελευταίου στις προτάσεις και συστάσεις της Εταιρείας.

10.4 Για την παραλαβή συντάσσεται Βεβαίωση ή Πρωτόκολλο Παραλαβής μέσα σε εύλογη προθεσμία.

Σε περίπτωση σύνταξης Πρωτοκόλλου αυτό υπογράφεται από την Επιτροπή και τον επικεφαλής της αρμόδιας για την παρακολούθηση Διεύθυνσης της ΔΕΗ καθώς και από τον Αντισυμβαλλόμενο, συντάσσεται σε δύο (2) πρωτότυπα από τα οποία ο Αντισυμβαλλόμενος παίρνει το ένα.

Στην περίπτωση που ο Αντισυμβαλλόμενος αρνηθεί την υπογραφή του Πρωτοκόλλου, το Πρωτόκολλο του κοινοποιείται ή του αποστέλλεται επί αποδείξει.

Εάν ο Αντισυμβαλλόμενος υπογράψει το Πρωτόκολλο με επιφύλαξη ή το Πρωτόκολλο του γνωστοποιηθεί κατά τα ανωτέρω, δικαιούται να υποβάλει τις αντιρρήσεις του εντός ανατρεπτικής προθεσμίας τριάντα (30) ημερών, από την υπογραφή του Πρωτοκόλλου ή από την κοινοποίηση ή αποστολή του, άλλως θεωρείται ότι το αποδέχεται ανεπιφύλακτα.

Η Παραλαβή θεωρείται ότι έχει συντελεσθεί με την έκδοση της αντίστοιχης Βεβαίωσης ή την υπογραφή του σχετικού Πρωτοκόλλου από την Εταιρεία.

11. Ευθύνες Αντισυμβαλλόμενου

- 11.1 Ο Αντισυμβαλλόμενος ευθύνεται:
- α. για την άρτια, πλήρη, εμπρόθεσμη, έντεχνη και σύμφωνη προς τους κανόνες της σύγχρονης επιστήμης και τεχνικής, παροχή των υπηρεσιών,
 - β. για την αποκατάσταση οποιουδήποτε ελαττώματος αυτών,
 - γ. έναντι τρίτων, έναντι του προσωπικού της Εταιρείας, καθώς και έναντι του δικού του προσωπικού, για ζημιές γενικά, στις οποίες συμπεριλαμβάνονται οι ζημιές σε ιδιοκτησία, οι σωματικές βλάβες ή και θάνατος οποιουδήποτε προσώπου, ακόμη και αυτών που δεν καλύπτονται από τα συνήθη ασφαλιστήρια συμβόλαια.
- 11.2 Ο Αντισυμβαλλόμενος υποχρεούται να αποκαταστήσει εντός ευλόγου προθεσμίας τις ζημιές που προκάλεσε ή να προσκομίσει σχετικές απαλλακτικές αποδείξεις των ζημιωθέντων, άλλως θα γίνεται ισόποση παρακράτηση από τις πληρωμές του.
- 11.3 Η αρμόδια Διεύθυνση της ΔΕΗ και το προσωπικό της Εταιρείας, δεν φέρουν καμιά ευθύνη έναντι τρίτων για ζημιές που οφείλονται στην παροχή των υπηρεσιών της Σύμβασης από τον Αντισυμβαλλόμενο, όπως και για κάθε τυχόν θανατηφόρο ή όχι ατύχημα που ήθελε συμβεί στο προσωπικό της Εταιρείας, του Αντισυμβαλλόμενου ή σε κάθε τρίτο κατά την παροχή τους από τον Αντισυμβαλλόμενο.
- 11.4 Ο Αντισυμβαλλόμενος υποχρεούται να συμμορφώνεται αυστηρά προς τους ισχύοντες στην Ελλάδα σχετικούς Νόμους, Διατάγματα, Κανονισμούς και Αστυνομικές Διατάξεις, καθώς και προς τις οδηγίες της ΔΕΗ.
- 11.5 Ο Αντισυμβαλλόμενος θα είναι πλήρως και αποκλειστικά μόνος υπεύθυνος έναντι της ΔΕΗ, για την απαρέγκλιτη τήρηση της ισχύουσας εργατικής και ασφαλιστικής νομοθεσίας ως προς το απασχολούμενο από αυτόν προσωπικό, ως προς το προσωπικό των Υπεργολάβων του, καθώς και των συνεργαζόμενων με αυτούς τρίτους με οποιαδήποτε σχέση εργασίας στο πλαίσιο εκπλήρωσης των υποχρεώσεων της Σύμβασης.
.....
- 11.6 Ο Αντισυμβαλλόμενος ή/και ο Υπεργολάβος υποχρεούται να χορηγεί στο προσωπικό του όλα τα κατάλληλα Μέσα Ατομικής Προστασίας (ΜΑΠ) αναλόγως των παρεχόμενων υπηρεσιών.
- 11.7 Το προσωπικό του Αντισυμβαλλόμενου, το προσωπικό του Υπεργολάβου, καθώς και συνεργαζόμενοι με αυτούς τρίτοι με οποιαδήποτε σχέση εργασίας στο πλαίσιο της Σύμβασης, ανεξάρτητα από το χρόνο απασχόλησής τους, είναι υποχρεωμένο κατά την παροχή των υπηρεσιών με μέριμνα, ευθύνη και δαπάνες του Αντισυμβαλλόμενου, εφόσον απαιτηθεί από την αρμόδια Διεύθυνση της ΔΕΗ, να φορά ενιαία και αναγνωρίσιμη ενδυμασία (στολή) με τα διακριτικά της εταιρείας του Αντισυμβαλλόμενου ή και του Υπεργολάβου και να φέρει σε εμφανή θέση κάρτα με φωτογραφία και τα στοιχεία του, από τα οποία θα προκύπτει το ονοματεπώνυμο και η ειδικότητά του.
- 11.8 Επισημαίνεται ότι σε περίπτωση μη τήρησης από τον Αντισυμβαλλόμενο των υποχρεώσεών του σε θέματα Υγείας και Ασφάλειας στην Εργασία, η Εταιρεία διατηρεί το δικαίωμα να επιβάλει τη διακοπή των παρεχόμενων υπηρεσιών με ευθύνη του

Αντισυμβαλλόμενοι, ο οποίος σε κάθε περίπτωση υποχρεούται να καλύψει με δαπάνες του οποιαδήποτε σχετική οικονομική επιβάρυνσή της (επιβολή προστίμων, δαπάνες αποκατάστασης, αποζημιώσεις υπέρ τρίτων κ.λπ.).

Οι πιο πάνω ευθύνες του Αντισυμβαλλόμενου δεν είναι περιοριστικές και δεν μειώνεται καθ' οιονδήποτε τρόπο η αποκλειστική του ευθύνη, ως εργοδότη, στα θέματα Υγείας και Ασφάλειας του προσωπικού του και των τυχόν υπεργολάβων του.

- 11.9 Ο Αντισυμβαλλόμενος υποχρεούται να συμμορφώνεται με την ισχύουσα εθνική και Ενωσιακή περιβαλλοντική νομοθεσία.

Ο Αντισυμβαλλόμενος είναι αποκλειστικά υπεύθυνος για την προστασία του περιβάλλοντος κατά την παροχή των υπηρεσιών της Σύμβασης και δεν μειώνεται καθ' οιονδήποτε τρόπο η ευθύνη του αυτή.

12. Υποκατάσταση - Εκχώρηση

Ο Αντισυμβαλλόμενος δεν μπορεί να υποκατασταθεί από άλλον στην εκτέλεση των υποχρεώσεων του που απορρέουν από αυτή τη Σύμβαση, ούτε να εκχωρήσει σε οποιοδήποτε τρίτο πρόσωπο τα οποιαδήποτε φύσεως δικαιώματά του από αυτήν, χωρίς να έχει για αυτό ειδική γραπτή συναίνεση της Εταιρείας.

13. Ανωτέρα Βία

Περιπτώσεις ανωτέρας βίας θεωρούνται όλα τα περιστατικά που ξεφεύγουν από τον έλεγχο του Αντισυμβαλλόμενου και που θα ήταν αναπότρεπτα όποιες προσπάθειες κι αν έκανε. Περιστατικά ανωτέρας βίας υποπρομηθευτών και υπεργολάβων του Αντισυμβαλλόμενου δεν θεωρούνται περιστατικά ανωτέρας βίας για τον Αντισυμβαλλόμενο.

Ο Αντισυμβαλλόμενος έχει υποχρέωση να γνωστοποιεί με έγγραφό του στην Εταιρεία αμέσως και πάντως, το αργότερο σε δέκα (10) μέρες από την εμφάνισή της, κάθε περίπτωση ανωτέρας βίας που είναι δυνατόν να επηρεάσει αυτή τη Σύμβαση, αλλιώς δεν θα έχει δικαίωμα να την επικαλεσθεί.

14. Παράβαση Σύμβασης - Καταγγελία

Σε κάθε περίπτωση παραβάσεως οποιουδήποτε όρου αυτής της Συμβάσεως, εκτός από τις περιπτώσεις υπαιτιότητας της Εταιρείας, ανωτέρας βίας ή την καθυστέρηση της παραδόσεως των υπηρεσιών, για την οποία ισχύει η παραπάνω παράγραφος 4, η Εταιρεία έχει το δικαίωμα να την καταγγείλει και ο Αντισυμβαλλόμενος έχει υποχρέωση να αποζημιώσει την Εταιρεία για κάθε θετική ζημία που του προκάλεσε με αυτή την παράβαση με την προϋπόθεση όμως ότι η Εταιρεία θα αποδείξει ότι υπέστη τέτοιες θετικές ζημιές και ότι η συνολική επιβάρυνση δεν θα υπερβαίνει το πενήντα τοις εκατό (50%) της συνολικής αξίας της Συμβάσεως. Η αποζημίωση αυτή είναι ανεξάρτητη και επιπλέον της ποινικής ρήτρας για καθυστερημένη παράδοση των υπηρεσιών.

Σε αυτές τις περιπτώσεις η Εταιρεία έχει ακόμη και το δικαίωμα να αξιώσει την εκτέλεση των συμβατικών υποχρεώσεων του Αντισυμβαλλόμενου ή με έγγραφη ανακοίνωσή της σε αυτόν να καταγγείλει τη Σύμβαση χωρίς υποχρέωση να αποζημιώσει τον Αντισυμβαλλόμενο και χωρίς να τηρήσει οποιαδήποτε προθεσμία.

Η καταγγελία αυτής της Σύμβασης από την Εταιρεία επιφέρει και την κατάπτωση της τυχόν Εγγύησης Καλής Εκτέλεσης, αλλά ο Αντισυμβαλλόμενος έχει υποχρέωση να αποκαταστήσει κάθε θετική ζημία της Εταιρείας ανεξάρτητα από την κατάπτωση ή όχι αυτής της εγγυήσεως.

15. Λύση Σύμβασης

Η Εταιρεία, κατά την κρίση της, δικαιούται σε οποιοδήποτε χρόνο κατά τη διάρκεια ισχύος της Σύμβασης, να αιτηθεί τη λύση αυτής ολικά ή μερικά, με την προϋπόθεση ότι θα ειδοποιήσει τον Αντισυμβαλλόμενο, τουλάχιστον ένα (1) μήνα πριν από την ημερομηνία που καθορίζεται στην ειδοποίηση, ως ημερομηνία λύσης της.

Στην περίπτωση αυτή, η Εταιρεία θα καταβάλει στον Αντισυμβαλλόμενο τις δαπάνες στις οποίες ο τελευταίος υποβλήθηκε πράγματι κατά τη διάρκεια της εκτέλεσης της Σύμβασης και μέχρι της ημερομηνίας της λύσης, μετά από αφαίρεση του τιμήματος του αντικειμένου της Σύμβασης που ήδη παρέλαβε και πλήρωσε η Εταιρεία.

Η Σύμβαση μπορεί να λυθεί αιτιολογημένα αζημίως και για τα δύο μέρη, κατόπιν έγγραφης συμφωνίας τους. Στην περίπτωση αυτή εφαρμόζονται τα προβλεπόμενα στην πιο πάνω παράγραφο.

16. Επίλυση διαφορών

Σε περίπτωση διαφωνίας των αντισυμβαλλομένων θα καταβάλλεται προσπάθεια επιλύσεως των διαφορών από εκπροσώπους τους.

Αν αυτή η διαπραγμάτευση, που δεν είναι υποχρεωτική, δεν τελεσφορήσει, η επίλυση των διαφορών θα γίνει αποκλειστικά στα δικαστήρια των Αθηνών και σύμφωνα με την Ελληνική Νομοθεσία.

17. Ασφαλιστικές καλύψεις

Στο άρθρο αυτό θα γίνεται μνεία για τις τυχόν ασφαλιστικές καλύψεις που απαιτούνται από τις προβλεπόμενες στο τεύχος «Ασφαλίσεις»

18. Ισχύς Σύμβασης

Η Σύμβαση τίθεται σε ισχύ από την ημερομηνία που αναγράφεται στην πρώτη σελίδα αυτής, η οποία θεωρείται ως ημερομηνία υπογραφής της, και εφόσον παραληφθεί από τη ΔΕΗ με τηλεομοιοτυπία ή ηλεκτρονικά αντίγραφο αυτής υπογεγραμμένο από το νόμιμο ή εξουσιοδοτημένο εκπρόσωπο του Αντισυμβαλλόμενου

ΟΙ ΣΥΜΒΑΛΛΟΜΕΝΟΙ

ΓΙΑ ΤΟΝ ΑΝΤΙΣΥΜΒΑΛΛΟΜΕΝΟ

ΓΙΑ ΤΗΝ ΕΤΑΙΡΕΙΑ

ΟΔΗΓΙΕΣ

- ¹ Εφόσον προβλέπεται περίοδος εγγύησης υπηρεσιών, συμπληρώνεται:
- συμπεριλαμβανομένης της λήξης της περιόδου εγγύησης των υπηρεσιών που παρασχέθηκαν.
 - ² Σε περιπτώσεις συμβάσεων υπηρεσιών που για την παροχή τους απαιτείται συνεχής απασχόληση του προσωπικού του Αντισυμβαλλόμενου στις εγκαταστάσεις της ΔΕΗ, προστίθεται η ακόλουθη παράγραφος:
«Για το σκοπό αυτό, ο αντισυμβαλλόμενος υποχρεούται για το προσωπικό του ή/και το προσωπικό του Υπεργολάβου καθώς και για τους συνεργαζόμενους με αυτούς τρίτους με οποιαδήποτε σχέση εργασίας στο πλαίσιο της Σύμβασης και καθ' όλη τη διάρκειά της, να προσκομίζει εντός ευλόγου προθεσμίας στο αρμόδιο για την παρακολούθηση και εφαρμογή των όρων της Σύμβασης όργανο της ΔΕΗ οποιοδήποτε έγγραφο του ζητηθεί που είναι πρόσφορο να αποδείξει την τήρηση της εργατικής και ασφαλιστικής νομοθεσίας, όπως Έντυπα Αναγγελίας Πρόσληψης (Ε3), Πίνακες Προσωπικού (Ε4), Αναλυτικές Περιοδικές Δηλώσεις (ΑΠΔ), αποδεικτικά στοιχεία πληρωμής αυτών αποκλειστικά μέσω Τραπεζών, φωτοαντίγραφα των συμβάσεων εργασίας κ.λπ.»

ΣΥΜΒΑΣΗ ΕΜΠΙΣΤΕΥΤΙΚΟΤΗΤΑΣ

Στα Λινοπεράματα Ηρακλείου σήμερα την μεταξύ των εδώ συμβαλλομένων, αφ' ενός της ανώνυμης εταιρείας με την επωνυμία «Δημόσια Επιχείρηση Ηλεκτρισμού» (ΔΕΗ), που εδρεύει στην Αθήνα, οδός Χαλκοκονδύλη 30, και εκπροσωπείται νόμιμα για την υπογραφή της παρούσας από τον κ. Πολυάνθη Συγγελάκη, Διευθυντή Κλάδου ΑΗΣ Λινοπεραμάτων και αφ' ετέρου της εταιρείας που εδρεύει οδός και εκπροσωπείται νόμιμα από τον, συμφωνήθηκαν, συνομολογήθηκαν και έγιναν αμοιβαία αποδεκτά τα ακόλουθα:

1. Η ΔΕΗ, η οποία στο εξής θα αποκαλείται «Εταιρεία» έχει υπογράψει την Κύρια Σύμβαση υπ' αριθ. με το δεύτερο των συμβαλλομένων, ο οποίος στο εξής θα αποκαλείται «Αντισυμβαλλόμενος», με αντικείμενο την Παροχή προς τη ΔΕΗ ΑΕ για «Εργασίες ανόπτησης και ραδιογραφιών, στις εγκαταστάσεις του ΑΗΣ Λινοπεραμάτων».
2. Ο Αντισυμβαλλόμενος αναλαμβάνει με την παρούσα την υποχρέωση να τηρεί απόλυτη εχεμύθεια σε ό,τι αφορά στις Εμπιστευτικές Πληροφορίες που του παρέχονται ή του είναι προσιτές λόγω της ιδιότητάς του και της σχέσης του με την Εταιρεία.

3. Ορισμοί. Συνεργασία. Εμπιστευτικές Πληροφορίες.

Ο όρος Συνεργασία περιλαμβάνει την κύρια Σύμβαση μεταξύ των Συμβαλλόμενων λόγω της οποίας υπογράφεται η παρούσα Σύμβαση Εμπιστευτικότητας ή/και οποιασδήποτε μορφής συνεργασία ή διαπραγμάτευση μεταξύ του Αντισυμβαλλομένου και της Εταιρείας κατά την διάρκεια ισχύος της κύριας Σύμβασης ή με σκοπό τη σύναψη άλλης σημαντικής εμπορικής, οικονομικής ή επενδυτικής συμφωνίας μεταξύ τους.

Ο όρος Εμπιστευτικές Πληροφορίες σημαίνει την ίδια τη Συνεργασία μεταξύ των Συμβαλλόμενων καθώς και οποιαδήποτε εμπορικά σημαντική πληροφορία σχετικά με την οργάνωση, τις υπηρεσίες, την οικονομική διάρθρωση, τη χρηματοοικονομική πολιτική, τις συνεργασίες και τις επενδύσεις της Εταιρείας ή/και των συνδεδεμένων εταιρειών της, η οποία έχει περιέλθει στον Αντισυμβαλλόμενο με οποιοδήποτε τρόπο και με οποιαδήποτε υλική ή άυλη μορφή. Επίσης, ως Εμπιστευτική Πληροφορία νοείται οποιαδήποτε πληροφορία χαρακτηρίζεται από την ισχύουσα χρηματιστηριακή νομοθεσία ως εμπιστευτική, και οποιαδήποτε πληροφορία γίνεται γνωστή στον Αντισυμβαλλόμενο κατά την εκτέλεση και επ' ευκαιρία της Συνεργασίας ή και της παρούσας Σύμβασης.

4. Υποχρεώσεις του Αντισυμβαλλομένου.

Ειδικότερα ο Αντισυμβαλλόμενος αναλαμβάνει τις εξής υποχρεώσεις:

- α. - να μη χρησιμοποιεί τις Εμπιστευτικές Πληροφορίες για οποιοδήποτε άλλο σκοπό παρά μόνο για το αντικείμενο της εργασίας του στο πλαίσιο της κύριας Σύμβασης
- να μην ανακοινώνει τις Εμπιστευτικές Πληροφορίες σε άλλους συνεργάτες που απασχολούνται στην Εταιρεία ή σε τρίτους παρά μόνο όταν αυτό είναι αναγκαίο για να φέρει σε πέρας το έργο που έχει αναλάβει και μόνο ύστερα από σχετική έγγραφη εντολή και συναίνεση της Εταιρείας
- να μην αναπαράγει οπιοτεδήποτε τις Εμπιστευτικές Πληροφορίες ούτε να τις αποθηκεύει σε ηλεκτρονική μορφή, παρά μόνο για να φέρει σε πέρας το έργο που έχει αναλάβει από την Εργοδότηρια Εταιρεία. Σε περίπτωση αναπαραγωγής των πληροφοριών εν συνόλω ή εν μέρει τα αντίγραφα πρέπει να φέρουν την ένδειξη «ΑΝΤΙΓΡΑΦΟ» και θα τηρείται αρχείο όλων των αντιγράφων

- να διατηρεί υπό ασφαλείς συνθήκες το σύνολο των Εμπιστευτικών Πληροφοριών, καθώς και οποιοδήποτε αντικείμενο που περιέχει Εμπιστευτικές Πληροφορίες
 - να επιστρέφει, οποτεδήποτε, ύστερα από σχετικό αίτημα της Εταιρείας, το σύνολο ή μέρος των Εμπιστευτικών Πληροφοριών που βρίσκονται στην κατοχή του
 - να μην εκμεταλλεύεται τις Εμπιστευτικές Πληροφορίες προκειμένου να προσπορίσει ίδιο περιουσιακό όφελος, ιδίως από την απόκτηση ή εκχώρηση των μετοχών της Εταιρείας ή άλλων δικαιωμάτων επί περιουσιακών στοιχείων της Εταιρείας από τον ίδιο ή μέσω τρίτων παρένθετων προσώπων, σύμφωνα με το Π.Δ. 53/1992 καθώς και κάθε άλλη σχετική διάταξη της χρηματιστηριακής νομοθεσίας.
- β.** να συνεργάζεται με το Κλιμάκιο Εξυπηρέτησης Μετόχων της Εταιρείας, και να παρέχει σ' αυτό κάθε στοιχείο που κρίνεται αναγκαίο για την παρακολούθηση των συναλλαγών του επί μετοχών ή παραγώγων προϊόντων της ΔΕΗ και των συνδεδεμένων με αυτή Εταιρειών και
- γ.** να μην προβαίνει σε συναλλαγές με αντικείμενο μετοχές και παράγωγα προϊόντα της ΔΕΗ και των συνδεδεμένων με αυτήν εταιρειών χωρίς την τήρηση των διατάξεων του άρθρου 31, παράγραφος 2 του ισχύοντος Κανονισμού Λειτουργίας της ΔΕΗ των οποίων δηλώνει ο Αντισυμβαλλόμενος με την παρούσα ότι έλαβε γνώση.
- 5.** Σε περίπτωση λήξεως ή λύσεως της Συνεργασίας του Αντισυμβαλλόμενου με την Εταιρεία για οποιοδήποτε λόγο ή οποτεδήποτε του ζητηθεί από την Εταιρεία ακόμα και πριν την λύση ή καταγγελία της Συνεργασίας, αν διαπιστωθεί εκ μέρους της Εταιρείας η με οποιοδήποτε τρόπο παράβαση των όρων της παρούσας εκ μέρους του Αντισυμβαλλόμενου, αυτός είναι υποχρεωμένος:
- (α) να σταματήσει αμέσως να κάνει χρήση των Εμπιστευτικών Πληροφοριών
 - (β) να παραδώσει αμέσως στην Εταιρεία οποιαδήποτε αντικείμενα ή έγγραφα τα οποία περιέχουν Εμπιστευτικές Πληροφορίες και βρίσκονται στην κατοχή του ή, κατά παράβαση των όρων της παρούσας, στην κατοχή τρίτων και
 - (γ) να ανακοινώσει εγγράφως κατάλογο των ονομάτων και διευθύνσεων των τρίτων προσώπων στους οποίους ο Αντισυμβαλλόμενος έχει ανακοινώσει Εμπιστευτικές Πληροφορίες, σύμφωνα με τους όρους της παρούσας, ή κατά παράβαση αυτών.
- 6.** Ρητά συνομολογείται ότι σε περίπτωση λήξεως ή λύσεως της Συνεργασίας του Αντισυμβαλλόμενου με την Εταιρεία οι υποχρεώσεις της παρ. α του άρθρου 4 συνεχίζουν να βαρύνουν τον Αντισυμβαλλόμενο για δέκα (10) χρόνια μετά την κατά οποιονδήποτε τρόπο λήξη της Συνεργασίας.
- 7.** Ρητά συμφωνείται ότι σε περίπτωση παράβασης των υποχρεώσεων που αναλαμβάνει με την παρούσα, ο Αντισυμβαλλόμενος ευθύνεται αποκλειστικώς για την αποκατάσταση οποιασδήποτε ζημίας της Εταιρείας.
- 8.** Πέρα από τη συμβατική και κατά νόμο αστική του ευθύνη, ο Αντισυμβαλλόμενος φέρει και ποινική ευθύνη σύμφωνα με τις σχετικές νομοθετικές διατάξεις για την προστασία του Επαγγελματικού και Βιομηχανικού Απορρήτου ίδια δε με το άρθρο 371 του Ποινικού Κώδικα και τις διατάξεις των άρθρων 16, 17, 18 του ν. 146/1914 περί Αθέμιτου Ανταγωνισμού, καθώς και τις διατάξεις της χρηματιστηριακής νομοθεσίας περί υποχρέωσης τήρησης απορρήτου και μη εκμετάλλευσης εμπιστευτικών πληροφοριών.
- 9.** Ο Αντισυμβαλλόμενος θα αναλάβει έναντι της ΔΕΗ υποχρέωση να:
- Α) μην παρέχει, άμεσα ή έμμεσα, παρά μόνο ύστερα από γραπτή έγκριση της ΔΕΗ, συμβουλές, σε ανταγωνιστές της ΔΕΗ ως προς θέματα αφορώντα τη ΔΕΗ και τη λειτουργία της.

Β) μην αναλάβει έργο, το οποίο αντικείμενο (συν)αξιολόγησης θα αποτελούν οι Εμπιστευτικές Πληροφορίες που εμπλέκονται στο συγκεκριμένο έργο.
Η υποχρέωση αυτή του Αντισυμβαλλόμενου θα ισχύει καθ' όλη τη διάρκεια της παρούσας και για διάστημα δύο (2) ετών από την ολοκλήρωση του έργου.

10. Κανένα από τα Μέρη δεν εκχωρεί στο άλλο με την παρούσα οποιαδήποτε δικαιώματα ευρεσιτεχνίας, εφευρέσεις, πατέντες, εμπορικά μυστικά, πνευματικά δικαιώματα ή οποιαδήποτε άλλα δικαιώματα βιομηχανικής ή πνευματικής ιδιοκτησίας.
11. Ρητά συμφωνείται ότι για την επίλυση οποιασδήποτε διαφοράς που προκύπτει από την παρούσα Σύμβαση αποκλειστικά αρμόδια είναι τα Δικαστήρια της Αθήνας.
12. Κάθε τροποποίηση των όρων και των συμφωνιών της παρούσας Σύμβασης θα γίνεται μόνο γραπτά, συμφωνουμένου του εγγράφου ως συστατικού τύπου και αποκλεισμένου οποιουδήποτε άλλου έγγραφου ως συστατικού τύπου και αποκλεισμένου οποιουδήποτε άλλου μέσου απόδειξης και αυτού ακόμα του όρκου.
13. Με την επιφύλαξη της παρ. 6 ανωτέρω, η παρούσα Σύμβαση ισχύει από την υπογραφή της και μέχρι τη λήξη με οποιοδήποτε τρόπο της Συνεργασίας μεταξύ της Εταιρείας και του Αντισυμβαλλομένου.

Αφού συνομολόγησαν, συμφώνησαν και αποδέχτηκαν τα παραπάνω οι συμβαλλόμενοι, συντάχθηκε σε πίστωσή τους η παρούσα Σύμβαση, η οποία αφού αναγνώσθηκε και βεβαιώθηκε, υπογράφεται ως ακολούθως και τα συμβαλλόμενα μέρη έλαβαν από ένα αντίγραφο της.

ΟΙ ΣΥΜΒΑΛΛΟΜΕΝΟΙ

ΓΙΑ ΤΟΝ ΑΝΤΙΣΥΜΒΑΛΛΟΜΕΝΟ

ΓΙΑ ΤΗΝ ΕΤΑΙΡΕΙΑ

ΔΗΛΩΣΗ ΝΟΜΙΜΟΠΟΙΗΣΗΣ ΠΡΟΣΦΕΡΟΝΤΟΣ ¹

Ο υπογράφων ως εκπρόσωπος του προσφέροντος²..... δηλώνω ότι:

1. Ο προσφέρων είναι εγγεγραμμένος στο Γενικό Εμπορικό Μητρώο (Γ.Ε.ΜΗ.) με αριθ. μερίδας και τηρεί όλες τις υποχρεώσεις δημοσιότητας σύμφωνα με την κείμενη νομοθεσία και ειδικότερα το ν. 3419/2005.
2.³..... του προσφέροντος νομικού προσώπου είναι:
.....
.....
.....
3. Νόμιμος εκπρόσωπος του προσφέροντος νομικού προσώπου είναι
4. Το προσφέρον νομικό πρόσωπο νομίμως:
 - 4.1 αποφάσισε να συμμετάσχει στη Διαδικασία επιλογής ΑΗΣ Λ. 1200113791,
 - 4.2 όρισε τον/τους να υπογράψουν την προσφορά
5. Έλαβε πλήρη γνώση της Πρόσκλησης με στοιχεία ΑΗΣ Λ. 1200113791 καθώς και του συνημμένου σε αυτή σχεδίου σύμβασης, τους όρους της οποίας αποδέχεται ρητά και ανεπιφύλακτα.
6. Η Προσφορά του θα παραμείνει σε ισχύ για δύο (2) μήνες.
7. Ο Προσφέρων μέχρι την ημέρα υποβολής της προσφοράς του δεν εμπίπτει σε κανέναν από τους λόγους αποκλεισμού συμμετοχής του στην παρούσα διαδικασία, που αναφέρονται αναλυτικά στην παρ. 2 του άρθρου 5 του ΚΕΠΥ, και συνοπτικά έχουν ως εξής:
 - 7.1 Είναι φορολογικά και ασφαλιστικά ενήμερος.
 - 7.2 Δεν έχει καταδικαστεί με οριστική απόφαση για παράβαση του περιβαλλοντικού, κοινωνικού και εργατικού δικαίου.
 - 7.3 Δεν έχει υποβάλει σοβαρές ψευδείς δηλώσεις, δεν έχει επιδείξει σοβαρή ή επαναλαμβανόμενη πλημμέλεια κατά την εκτέλεση ουσιώδους απαίτησης στο πλαίσιο προηγούμενης σύμβασης με αντικείμενο σχετικό με το σε διαδικασία επιλογής, που είχε ως αποτέλεσμα την πρόωρη καταγγελία της προηγούμενης σύμβασης, αποζημιώσεις ή άλλες παρόμοιες κυρώσεις.
 - 7.4 Δεν τελεί σε πτώχευση ούτε σε διαδικασία κήρυξης πτώχευσης, δεν τελεί σε κοινή εκκαθάριση ούτε υπό διαδικασία έκδοσης απόφασης κοινής εκκαθάρισης.
 - 7.5 Δεν έχει καταδικαστεί με οριστική απόφαση για σοβαρό επαγγελματικό παράπτωμα ή κάποιο από τα αδικήματα της διαφθοράς-δωροδοκίας, της συμμετοχής σε εγκληματική οργάνωση, της διάπραξης τρομοκρατικών εγκλημάτων, της παιδικής εργασίας, της νομιμοποίησης εσόδων από παράνομες δραστηριότητες και της απάτης σύμφωνα με την ισχύουσα νομοθεσία.
 - 7.6 Δεν έχει συνάψει συμφωνίες για στρέβλωση του ανταγωνισμού.

- 7.7 Δεν έχει επηρεάσει με αθέμιτο τρόπο τη λήψη αποφάσεων, δεν έχει αποκτήσει εμπιστευτικές πληροφορίες, ή δεν έχει παράσχει παραπλανητικές πληροφορίες που σχετίζονται ουσιωδώς με τη διαδικασία επιλογής της σύμβασης.
- 7.8 ⁴ Δεν έχει υποπέσει σε παραβάσεις της εργατικής νομοθεσίας που επιφέρουν επιβολή σε βάρος του προστίμων και συνιστούν λόγο αποκλεισμού σύμφωνα με την κείμενη νομοθεσία.⁵
Δεν του έχει επιβληθεί η κύρωση του αποκλεισμού συμμετοχής σε εν εξελίξει και μελλοντικές διαδικασίες σύναψης συμβάσεων, σύμφωνα τις διατάξεις της κείμενης νομοθεσίας.
8. Δεν συντρέχει κατάσταση σύγκρουσης συμφερόντων σύμφωνα με τα προβλεπόμενα στην παρ. 2 του άρθρου 5 του ΚΕΠΥ.
9. Ο Προσφέρων δεσμεύεται, εφόσον ζητηθεί από την αρμόδια Διεύθυνση της ΔΕΗ, να προσκομίσει εντός ευλόγου προθεσμίας⁶ από τη γνωστοποίηση του αιτήματος, τα αντίστοιχα αποδεικτικά - δικαιολογητικά των πιο πάνω δηλωθέντων.
10. Σε περίπτωση οψιγενούς μεταβολής οποιουδήποτε στοιχείου της προσφοράς μας, αναφορικά με τις προϋποθέσεις για τη μη συνδρομή λόγων αποκλεισμού, κατά τη διάρκεια ισχύος αυτής ή/και της τυχόν σύμβασης που θα συναφθεί, δεσμευόμαστε να γνωστοποιήσουμε στη ΔΕΗ αμελλητί την υπόψη μεταβολή.

Ημερομηνία⁷:.....

Ο Δηλών

(Ονοματεπώνυμο – ιδιότητα- υπογραφή)

ΟΔΗΓΙΕΣ

- ¹ Όταν ο Προσφέρων είναι φυσικό πρόσωπο η παρούσα Δήλωση θα πρέπει, με κατάλληλη διαμόρφωση, να καλύπτει τις παρακάτω παραγράφους 1, 5, και, εάν δεν παρίσταται αυτοπροσώπως στην αποσφράγιση, την παράγραφο 4.3 εφόσον το επιθυμεί
- ² Αναγράφεται από τον Προσφέροντα επωνυμία του προσφέροντος ενδιαφερόμενου
- ³ Αναγράφεται κατά περίπτωση νομικής μορφής του προσφέροντος «μέλη του Διοικητικού Συμβουλίου» ή «διαχειριστές»
- ⁴ Τίθεται σε όλες τις συμβάσεις προϋπολογισμένης δαπάνης άνω του ποσού των είκοσι χιλιάδων Ευρώ (20.000,00€)
- ⁵ Μέχρι να καταστεί εφικτή η έκδοση του σχετικού πιστοποιητικού από το Σώμα Επιθεώρησης Εργασίας (ΣΕΠΕ), αυτό αντικαθίσταται από δήλωση του Ενδιαφερόμενου, χωρίς να απαιτείται επίσημη δήλωση του ΣΕΠΕ σχετικά με την έκδοσή του
- ⁶ Αναφορικά με το χρόνο προσκόμισης και ισχύος των αιτούμενων αποδεικτικών-δικαιολογητικών ισχύουν τα ακόλουθα:
α. Τα εν λόγω δικαιολογητικά-αποδεικτικά προσκομίζονται εντός δέκα (10) ημερών από την υποβολή του σχετικού αιτήματος. Αν δεν προσκομισθούν ή υπάρχουν ελλείψεις σε αυτά που υποβλήθηκαν και ο Προσφέρων ή/και Αντισυμβαλλόμενος υποβάλλει εντός της προαναφερόμενης προθεσμίας αίτημα προς την Εταιρεία για την παράταση της προθεσμίας υποβολής, το οποίο συνοδεύεται με αποδεικτικά έγγραφα από τα οποία να αποδεικνύεται ότι έχει αιτηθεί τη χορήγηση των δικαιολογητικών, η ΔΕΗ παρατείνει την προθεσμία υποβολής αυτών για όσο χρόνο απαιτηθεί για τη χορήγησή τους από τις αρμόδιες αρχές
β. Εάν στις ειδικές διατάξεις που διέπουν την έκδοση των υπόψη δικαιολογητικών δεν προβλέπεται χρόνος ισχύος αυτών, θεωρούνται έγκυρα και ισχύοντα εφόσον έχουν εκδοθεί έως τρεις (3) μήνες από την υποβολή τους. Οι ένορκες βεβαιώσεις που τυχόν προσκομίζονται για αναπλήρωση δικαιολογητικών εφόσον έχουν συνταχθεί έως τρεις (3) μήνες από την υποβολή τους
- ⁷ Υπογράφεται έως δέκα (10) ημέρες πριν την ημερομηνία υποβολής της

ΔΗΛΩΣΗ ΣΥΝΥΠΕΥΘΥΝΟΤΗΤΑΣ

Σε περίπτωση Σύμπραξης / Ένωσης φυσικών ή και νομικών προσώπων
(καλύπτει την παράγραφο 3 της Πρόσκλησης με προηγούμενη δημοσίευση)

Τα υπογράφοντα μέλη⁷..... για την πρόσκληση ΑΗΣ Λ. 1200110180 «Συντήρηση πρασίνου του ΑΗΣ Λινοπεραμάτων»

1.
2.
3.

δηλώνουμε ότι στο πλαίσιο της υποβολής της Προσφοράς μας στην πιο πάνω διαδικασία επιλογής, και σε περίπτωση επιλογής της Σύμπραξης/Ένωσης μας ως Αντισυμβαλλομένης, θα είμαστε πλήρως υπεύθυνοι απέναντι στη ΔΕΗ, από κοινού, αδιαίρετα και σε ολόκληρο κατά την εκτέλεση των υποχρεώσεών μας που απορρέουν από την Προσφορά μας και από τη σύμβαση.

Ημερομηνία⁷:.....

Οι Δηλούντες

(Ονοματεπώνυμο – ιδιότητα- υπογραφή)

ΟΔΗΓΙΕΣ:

- ¹ Αναγράφεται ανάλογα με τη μορφή του προσφέροντος π.χ. «της σύμπραξης» ή «της ένωσης» ή «της κοινοπραξίας»
- ² Υπογράφεται έως δέκα (10) ημέρες πριν την ημερομηνία υποβολής της