

**Διεύθυνση Λειτουργικής Υποστήριξης ΛΚΔΜ
ΚΗ-ΜΜ&Ε/ΤΟΜΕΑΣ ΕΡΓΩΝ Π-Μ**

Αριθμός Διακήρυξης: 2018.202/ΛΚΔΜ

Ημερομηνία: 29.11.2018

Αντικείμενο: «Κατασκευή της Γ' προσωρινής παραλλαγής τμήματος της Παλαιάς Εθνικής Οδού Κοζάνης – Πτολεμαΐδας στην περιοχή του πρώην Βιομηχανικού Συγκροτήματος του Ορυχείου Κυρίου Πεδίου του ΛΚΔΜ»

ΠΡΟΣΚΛΗΣΗ ΣΕ ΔΙΑΓΩΝΙΣΜΟ ΜΕ ΑΝΟΙΚΤΗ ΔΙΑΔΙΚΑΣΙΑ

ΤΕΥΧΟΣ 1 ΑΠΟ 11

ΔΗΜΟΣΙΑ ΕΠΙΧΕΙΡΗΣΗ ΗΛΕΚΤΡΙΣΜΟΥ Α.Ε.
Διεύθυνση Λειτουργικής Υποστήριξης ΛΚΔΜ
ΚΗ-ΜΜ&Ε/ΤΟΜΕΑΣ ΕΡΓΩΝ Π-Μ

ΑΝΤΙΚΕΙΜΕΝΟ: «Κατασκευή της Γ' προσωρινής παραλλαγής τμήματος της Παλαιάς Εθνικής Οδού Κοζάνης – Πτολεμαΐδας στην περιοχή του πρώην Βιομηχανικού Συγκροτήματος του Ορυχείου Κυρίου Πεδίου του ΛΚΔΜ»

ΠΡΟΣΚΛΗΣΗ ΣΕ ΔΙΑΓΩΝΙΣΜΟ ΜΕ ΑΝΟΙΚΤΗ ΔΙΑΔΙΚΑΣΙΑ

Η Δημόσια Επιχείρηση Ηλεκτρισμού Α.Ε. (εφεξής ΔΕΗ Α.Ε. ή ΔΕΗ ή Επιχείρηση), Χαλκοκονδύλη 30, Τ.Κ. 104 32, Αθήνα, προσκαλεί κατά τις διατάξεις:

- ∅ του Βιβλίου ΙΙ του ν. 4412/2016 (ΦΕΚ Α' 147), όπως ισχύει για τις εταιρείες του Κεφαλαίου Β του ν. 3429/2005 (ΦΕΚ Α' 314) που δραστηριοποιούνται στον τομέα της ενέργειας, λαμβανομένης υπόψη και της παραγράφου 7 του άρθρου 222 του ν. 4412/2016,
- ∅ της παρούσας Διακήρυξης, η οποία διαμορφώθηκε βάσει κατευθύνσεων του Διοικητικού Συμβουλίου της ΔΕΗ με την υπ' αριθ. 128/08.11.2016 απόφασή του, της οποίας το σχετικό απόσπασμα έχει αναρτηθεί στην επίσημη ιστοσελίδα της ΔΕΗ στην ηλεκτρονική διεύθυνση <https://www.dei.gr/el/i-dei/diakirukseis-diagwnismwn>,

όλους τους ενδιαφερόμενους, σε Διαγωνισμό με ανοικτή διαδικασία για τη σύναψη σύμβασης με αντικείμενο «Κατασκευή της Γ' προσωρινής παραλλαγής τμήματος της Παλαιάς Εθνικής Οδού Κοζάνης – Πτολεμαΐδας στην περιοχή του πρώην Βιομηχανικού Συγκροτήματος του Ορυχείου Κυρίου Πεδίου του ΛΚΔΜ».

Ο Διαγωνισμός διενεργείται με το σύστημα προσφοράς με ελεύθερη συμπλήρωση ανοικτού Τιμολογίου και έλεγχο ομαλότητας τιμών σε σχέση με το αντίστοιχο Τιμολόγιο της Υπηρεσίας.

Κριτήριο ανάθεσης της σύμβασης αποτελεί η πλέον συμφέρουσα από οικονομική άποψη προσφορά η οποία προσδιορίζεται βάσει της τιμής.

Ο συνολικός Προϋπολογισμός, κατά την εκτίμηση της Επιχείρησης, ανέρχεται σε € 1.262.021,04. Ο Προϋπολογισμός αυτός δεν αποτελεί το ανώτατο όριο προσφοράς.

Άρθρο 1

Αρμόδια Υπηρεσία για το Διαγωνισμό - Τόπος, χρόνος υποβολής και αποσφράγισης προσφορών

- 1.1 Αρμόδια Υπηρεσία της ΔΕΗ Α.Ε. για το Διαγωνισμό, η οποία είναι υπεύθυνη για κάθε θέμα που έχει σχέση με αυτόν, είναι η Διεύθυνση Λειτουργικής Υποστήριξης Λιγνιτικού Κέντρου Δυτικής Μακεδονίας (ΔΛΥ-ΛΚΔΜ)/ΚΜΜ&Ε/ΤΣΠΕΥ, 23^ο χλμ. Παλαιάς Εθνικής Οδού Κοζάνης – Πτολεμαΐδας, ΤΘ 21, 502 00 ΠΤΟΛΕΜΑΪΔΑ, τηλ.0030 24630 52359, FAX 0030 24630 52237.

Πληροφορίες για τη διαγωνιστική διαδικασία παρέχονται από τον κ. Παλαμά Αχιλλέα (τηλ.0030 2463052283, FAX 0030 2463052357, a.palamas@dei.com.gr) και για

τεχνικά θέματα του Έργου από τον κ. Πέτρου Αργύριο (τηλ.0030 2463052276, FAX 0030 2463052264, a.petrou@dei.com.gr).

- 1.2 Οι υποψήφιοι ανάδοχοι πρέπει υποχρεωτικά να υποβάλουν τις προσφορές τους, σύμφωνα με τα οριζόμενα στην παρούσα Διακήρυξη, με έναν από τους παρακάτω τρόπους:
 - 1.2.1 στο Πρωτόκολλο της Γραμματείας της ΔΛΥ-ΛΚΔΜ (ΤΘ21, 23^ο χλμ. Παλαιάς Εθνικής Οδού Κοζάνης – Πτολεμαΐδας, 502 00 ΠΤΟΛΕΜΑΪΔΑ, τηλ. 2463052252) όχι αργότερα από την 28.11.2018 ημέρα Τετάρτη και ώρα 15:00 (ώρα λήξης επίδοσης προσφορών). Δεν θα γίνει αποδεκτή κατάθεση φακέλων προσφορών στην Επιτροπή του Διαγωνισμού.
 - 1.2.2 ταχυδρομικά μέσω εταιρειών διακίνησης εντύπων στο πρωτόκολλο της ανωτέρω αναφερόμενης αρμόδιας για τη Διαδικασία Υψηρεσίας με ευθύνη του Προσφέροντος σε σχέση με το περιεχόμενο και το χρόνο άφιξης. Αυτές οι Προσφορές θα ληφθούν υπόψη μόνον εφόσον παραδοθούν σφραγισμένες στο Πρωτόκολλο της παραπάνω Υψηρεσίας όχι αργότερα από την προθεσμία της πιο πάνω παραγράφου 1.2.1.
- 1.3 Ο διαγωνισμός θα διεξαχθεί στις 29.11.2018, ημέρα Πέμπτη και ώρα 12:00 μ.μ. ενώπιον Επιτροπής που θα συστήσει η ΔΕΗ Α.Ε., στην Αίθουσα Διαγωνισμών της ΔΛΥ-ΛΚΔΜ (Ισόγειο Νέου Διοικητηρίου, Γραφείο Β – 14).
- 1.4 Ο φάκελος που περιέχει την Προσφορά, πρέπει απαραίτητως να αναγράφει το Όνομα και τη Διεύθυνση του Οικονομικού Φορέα που υποβάλει την Προσφορά και επίσης :
 - Προσφορά για το Διαγωνισμό 2018.202/ΛΚΔΜ της 29.11.2018.
 - Έργο: «Κατασκευή της Γ' προσωρινής παραλλαγής τμήματος της Παλαιάς Εθνικής Οδού Κοζάνης – Πτολεμαΐδας στην περιοχή του πρώην Βιομηχανικού Συγκροτήματος του Ορυχείου Κυρίου Πεδίου του ΛΚΔΜ»

Άρθρο 2

Τόπος, συνοπτική περιγραφή και ουσιώδη χαρακτηριστικά του αντικειμένου της σύμβασης – Δικαιώματα προαίρεσης

- 2.1 Αντικείμενο του έργου είναι η νέα χάραξη (Γ' Παραλλαγή) του οδικού τμήματος που πρόσκειται στον ΑΗΣ Πτολεμαΐδας. Στην αρχή και στο πέρας του νέου οδικού τμήματος θα κατασκευαστούν δύο κυκλικοί κόμβοι, καθώς και ένας τύπου T (προτεραιότητας) στο μέσο περίπου της χάραξης με σκοπό την εξυπηρέτηση, εκτός από το διαμπερές τμήμα της Εθνικής Οδού, των προσκείμενων εργοταξιακών και άλλων οδών κατά τη διάρκεια λειτουργίας του.
 - Εκσκαφή χαλαρών εδαφών
 - Γενικές Εκσκαφές σε έδαφος γαιώδες – ημιβραχώδες
 - Μεταφορά δανείων, συνήθη δάνεια υλικών Κατηγορίας Ε2 έως Ε3
 - Κατασκευή επιχωμάτων
 - Επιχώσεις ορυγμάτων υπογείων δικτύων με διαβαθμισμένο θραυστό αμμοχάλικο λατομείου Για συνολικό πάχος επίχωσης άνω των 50 cm
 - Κατασκευή ρείθρων, επενδεδυμένων τάφρων, διαμορφώσεις πυθμένα κλπ. με σκυρόδεμα C20/25

- Κατασκευή ακροβάθρων, θωρακίων, προσκεφαλαίων, δοκών έδρασης, κεφαλοδέσμων κ.λπ. με σκυρόδεμα C25/30 οπλισμένο
 - Χαλύβδινος οπλισμός σκυροδεμάτων, χάλυβας οπλισμού σκυροδέματος B500C
 - Προμήθεια, μεταφορά στη θέση εγκατάστασης, και τοποθέτηση προκατασκευασμένων τσιμεντοσωλήνων κατά ΕΛΟΤ EN 1916 Τσιμεντοσωλήνες αποχέτευσης κλάσεως αντοχής 120 κατά ΕΛΟΤ EN 1916 Ονομαστικής διαμέτρου D800 mm
 - Υπόβαση οδοστρωσίας μεταβλητού πάχους
 - Βάση πάχους 0,10 m (Π.Τ.Π. Ο-155)
 - Ασφαλτική στρώση βάσης, συμπυκνωμένου πάχους 0,05 m
 - Ασφαλτική στρώση κυκλοφορίας, συμπυκνωμένου πάχους 0,05 m με χρήση κοινής ασφάλτου
 - Μονόπλευρα χαλύβδινα στηθαία ασφαλείας, ικανότητας συγκράτησης N2 που τοποθετούνται με έμπηξη, κατηγορίας σφοδρότητας πρόσκρουσης A, σύμφωνα με το πρότυπο ΕΛΟΤ EN 1317-2, λειτουργικού πλάτους W2
 - Διαγράμμιση οδοστρώματος με ανακλαστική βαφή
- 2.2 Χρονική διάρκεια Έργου : 240 ημερολογιακές ημέρες.
- 2.3 Εφόσον κριθεί απαραίτητο από τις ανάγκες της Επιχείρησης, είναι δυνατή η αυξομείωση του συμβατικού τιμήματος από -30% έως +50%. Η εν λόγω αυξομείωση του συμβατικού τιμήματος είναι υποχρεωτικά αποδεκτή από τον Ανάδοχο και θα πρέπει να του έχει γνωστοποιηθεί από την Επιχείρηση τουλάχιστον μία εβδομάδα νωρίτερα εγγράφως.
- 2.4 Η ΔΕΗ μπορεί να αναθέτει στον Ανάδοχο με την σύναψη συμπληρωματικών συμβάσεων, συμπληρωματικά έργα ή υπηρεσίες που δεν περιλαμβάνονται στην αρχικά συναφθείσα σύμβαση, αλλά τα οποία έχουν καταστεί απαραίτητα λόγω απρόβλεπτων περιστάσεων. Τα έργα αυτά και τις υπηρεσίες ο Ανάδοχος είναι υποχρεωμένος να τα εκτελέσει με τις συμβατικές τιμές αν υπάρχουν ή με τις τιμές μονάδος νέων εργασιών προσδιοριζόμενες όπως καθορίζεται στη σύμβαση.

Άρθρο 3 Συμμετοχή στο Διαγωνισμό

- 3.1 Δικαίωμα συμμετοχής
Στο Διαγωνισμό θα μπορούν να συμμετάσχουν όλοι οι ενδιαφερόμενοι οικονομικοί φορείς (φυσικά ή νομικά πρόσωπα ή συμπράξεις/ενώσεις αυτών), οι οποίοι είναι εγκατεστημένοι σε:
- α. κράτος – μέλος της Ευρωπαϊκής Ένωσης (ΕΕ), ή
 - β. κράτος – μέλος του Ευρωπαϊκού Οικονομικού Χώρου (ΕΟΧ) ή
 - γ. τρίτες χώρες που έχουν υπογράψει και κυρώσει τη Συμφωνία περί Δημοσίων Συμβάσεων - ΣΔΣ (Government Procurement Agreement - GPA) του Παγκόσμιου Οργανισμού Εμπορίου (ΠΟΕ), στο βαθμό που η υπό ανάθεση σύμβαση καλύπτεται από τα Παραρτήματα 1, 2, 4 και 5 και τις γενικές σημειώσεις του σχετικού με την Ένωση Προσαρτήματος Ι της ως άνω ΣΔΣ (GPA) ή
 - δ. τρίτες χώρες που δεν εμπίπτουν στις ανωτέρω περιπτώσεις και έχουν συνάψει διμερή ή πολυμερή συμφωνία με την ΕΕ σε θέματα διαδικασιών ανάθεσης δημοσίων συμβάσεων
- και ικανοποιούν πλήρως όλες τις απαιτήσεις του παρόντος άρθρου.
- 3.2 Κριτήρια επιλογής
Κάθε προσφέρων πρέπει σύμφωνα με τους όρους και τις απαιτήσεις της Διακήρυξης να ικανοποιεί πλήρως όλα τα ακόλουθα κριτήρια επιλογής:

3.2.A Καταλληλότητα

3.2.A.1 Σε περίπτωση φυσικού ή νομικού προσώπου το ίδιο και σε περίπτωση σύμπραξης/ένωσης προσώπων κάθε μέλος αυτής να είναι εγγεγραμμένο:

α) στο ΜΕΕΠ 2ας τάξεως και άνω για έργα ΟΔΟΠΟΙΙΑΣ εφόσον είναι Ελληνικές Εργοληπτικές Επιχειρήσεις

ή

β) σε αντίστοιχο Επαγγελματικό Μητρώο της χώρας τους, για κατηγορίες έργων ανάλογες με αυτό που δημοπρατείται και που, σύμφωνα με τη νομοθεσία που ισχύει στη χώρα τους, μπορούν να αναλάβουν την εκτέλεση τέτοιων έργων εφόσον είναι Κατασκευαστικές Επιχειρήσεις εγκατεστημένες σε ένα κράτος – μέλος της Ευρωπαϊκής Ένωσης ή σε ένα κράτος – μέλος του Ευρωπαϊκού Οικονομικού Χώρου (Ε.Ο.Χ.) ή σε τρίτες χώρες που έχουν υπογράψει και κυρώσει τη Συμφωνία περί Δημοσίων Συμβάσεων - ΣΔΣ (Government Procurement Agreement - GPA) του Παγκόσμιου Οργανισμού Εμπορίου (Π.Ο.Ε.), στο βαθμό που η υπό ανάθεση σύμβαση καλύπτεται από τα Παραρτήματα 1, 2, 4 και 5 και τις γενικές σημειώσεις του σχετικού με την Ευρωπαϊκή Ένωση Προσαρτήματος Ι της ως άνω ΣΔΣ (GPA) ή σε τρίτες χώρες που δεν εμπίπτουν στις ανωτέρω περιπτώσεις και έχουν συνάψει διμερή ή πολυμερή συμφωνία με την Ευρωπαϊκή Ένωση σε θέματα διαδικασιών ανάθεσης δημοσίων συμβάσεων.

3.2.B Οικονομική και χρηματοοικονομική επάρκεια
Δεν προβλέπονται.

3.2.Γ Τεχνική και επαγγελματική ικανότητα

3.2.Γ.1 Απαιτήσεις για εξοπλισμό ή/και εγκαταστάσεις
Σύμφωνα με τον υποβαλλόμενο Πίνακα του Εξοπλισμού που πρόκειται να χρησιμοποιηθεί για την εκτέλεση του Έργου.

3.2.Γ.2 Απαιτήσεις για διάθεση προσωπικού
Σύμφωνα με το υποβαλλόμενο Οργανόγραμμα του Εργοταξιακού προσωπικού, που θα περιλαμβάνει τα επικεφαλής στελέχη κατά ειδικότητα με τις αρμοδιότητες καθενός χωριστά και ονομαστικά των Επιβλεπόντων Μηχανικών του Αναδόχου.

3.3 Μη συνδρομή λόγων αποκλεισμού

Κάθε οικονομικός φορέας αποκλείεται από τη συμμετοχή στο Διαγωνισμό σύναψης σύμβασης, εφόσον συντρέχει στο πρόσωπό του (εάν πρόκειται για μεμονωμένο φυσικό ή νομικό πρόσωπο) ή σε ένα από τα μέλη του (εάν πρόκειται περί σύμπραξης/ένωσης φυσικών ή νομικών προσώπων) κάποιος ή κάποιοι από τους λόγους που αναφέρονται:

α. στο επισυναπτόμενο στην παρούσα σχετικό υπόδειγμα Υπεύθυνης Δήλωσης περί Μη Συνδρομής Λόγων Αποκλεισμού (ΥΔΜΣ/ΛΑ) προς συμπλήρωση και υπογραφή από τους διαγωνιζόμενους,

β. στο άρθρο 262 του ν. 4412/2016

γ. στην παρ. 4 του άρθρου 8 του ν. 3310/2005 (ΦΕΚ Α' 30), όπως ισχύει μετά την τροποποίησή του από το ν. 3414/2005 (ΦΕΚ Α' 279)

Για τον έλεγχο και την πιστοποίηση της μη συνδρομής των υπόψη λόγων αποκλεισμού ισχύουν τα προβλεπόμενα στην παράγραφο 6.2.Β του τεύχους 2 της Διακήρυξης.

3.4 Κώλυμα συμμετοχής του ίδιου φυσικού ή νομικού προσώπου σε περισσότερους του ενός προσφέροντες

Οι προσφορές από μέλος προσφέρουσας σύμπραξης/ένωσης προσώπων που υποβάλει ταυτόχρονα προσφορά και ως μέλος άλλης προσφέρουσας σύμπραξης/ένωσης προσώπων ή υποβάλει και μεμονωμένη προσφορά, αποκλείονται της περαιτέρω συμμετοχής στο Διαγωνισμό εάν διαπιστωθεί μέχρι και το χρονικό σημείο κατακύρωσης των αποτελεσμάτων του διαγωνισμού η εξ αυτής της αιτίας νόθευση του ανταγωνισμού.

Στην περίπτωση που εταιρείες συνδεδεμένες μεταξύ τους υποβάλουν περισσότερες της μιας προσφορές στο Διαγωνισμό είτε ως μέλη σύμπραξης ανεξάρτητων (μη συνδεδεμένων), μεταξύ τους επιχειρήσεων είτε αυτόνομα, οι προσφορές τους αποκλείονται της περαιτέρω συμμετοχής στο Διαγωνισμό εάν διαπιστωθεί μέχρι και το χρονικό σημείο κατακύρωσης των αποτελεσμάτων του διαγωνισμού η εξ αυτής της αιτίας νόθευση του ανταγωνισμού.

3.5 Στήριξη στις ικανότητες άλλων οντοτήτων

Εφόσον οι προσφέροντες θα ήθελαν να επικαλεστούν τη χρηματοοικονομική, τεχνική ή/και επαγγελματική ικανότητα Τρίτων προκειμένου να καλύψουν τις προϋποθέσεις συμμετοχής που καθορίζονται στις παραπάνω αντίστοιχες παραγράφους, υποχρεούνται να υποβάλουν τα στοιχεία που αποδεικνύουν την ανωτέρω ικανότητα και να δηλώσουν ότι δεσμεύονται να παράσχουν όλες τις απαιτούμενες από την παρούσα Πρόσκληση και τη Διακήρυξη εγγυήσεις.

Ειδικότερα στην περίπτωση αυτή, ο προσφέρων έχει την υποχρέωση να αποδείξει με κάθε πρόσφορο τρόπο ότι θα έχει στη διάθεσή του, καθ' όλη τη διάρκεια της σύμβασης, όλα τα απαραίτητα μέσα για την εκτέλεσή της. Τα εν λόγω αποδεικτικά μέσα μπορεί να είναι, ενδεικτικά, έγκυρο ιδιωτικό συμφωνητικό μεταξύ του προσφέροντος και του επικαλούμενου Τρίτου ή παρουσίαση εγγυήσεων άλλης μορφής, προκειμένου η ανωτέρω απαιτούμενη ικανότητα να αποδεικνύεται επαρκώς και κατά τρόπο ικανοποιητικό για τη ΔΕΗ. Τα εν λόγω αποδεικτικά μέσα θα πρέπει να συμπεριληφθούν στο Φάκελο Β της προσφοράς.

Το αντικείμενο της συνεργασίας μεταξύ του προσφέροντος και του Τρίτου, καθώς και οι παρασχεθείσες εγγυήσεις από τον Τρίτο προς τον προσφέροντα θα συμπεριληφθούν, εφόσον αυτός επιλεγεί ανάδοχος, στη σύμβαση.

Στις ως άνω περιπτώσεις, σύμφωνα με το άρθρο 307 του ν. 4412/2016, οι παρέχοντες τη στήριξη πρέπει να πληρούν τα αντίστοιχα κριτήρια επιλογής και μη συνδρομής λόγων αποκλεισμού με τον προσφέροντα στον οποίο παρέχουν τη στήριξη. Προς τούτο στις προσφορές πρέπει να συμπεριλαμβάνονται, συμπληρωμένα και υπογεγραμμένα από εκπρόσωπο του παρέχοντος τη στήριξη, τα ακόλουθα:

• Στο Φάκελο Α:

- Δήλωση νομιμοποίησης του παρέχοντος τη στήριξη σύμφωνα με το επισυναπτόμενο στη διακήρυξη σχετικό υπόδειγμα
- Η ΥΔΜΣΛΑ

• Στο Φάκελο Β:

- Το δικαιολογητικό της παραγράφου 6.3.1.α1 του τεύχους 2 της Διακήρυξης.

Επιπλέον, στην περίπτωση που η παρεχόμενη στήριξη αφορά στην πλήρωση του κριτηρίου που σχετίζεται με τα επαγγελματικά προσόντα του αναδόχου οι παρέχοντες τη στήριξη θα εκτελέσουν το αντικείμενο της σύμβασης για το οποίο παρέχουν τις συγκεκριμένες ικανότητες.

Αποσαφηνίζεται ότι εάν ο διαγωνιζόμενος επικαλείται την ικανότητα υπερβολάβων του για την πλήρωση κριτηρίων επιλογής, οι υπερβολάβοι αυτοί θεωρούνται Τρίτοι και ισχύουν τα παραπάνω.

Άρθρο 4 **Εναλλακτικές προσφορές - Αποκλίσεις – Ισοδύναμες τεχνικά λύσεις**

- 4.1 Εναλλακτικές προσφορές
Εναλλακτικές προσφορές δεν γίνονται δεκτές.
- 4.2 Εμπορικές Αποκλίσεις
Δεν επιτρέπονται αποκλίσεις από τους Εμπορικούς και Οικονομικούς Όρους της Διακήρυξης και οι προσφορές θα πρέπει να συμμορφώνονται πλήρως προς τους αντίστοιχους όρους και τις απαιτήσεις της.
- 4.3 Τεχνικές Αποκλίσεις
Δεν επιτρέπονται αποκλίσεις από τους Εμπορικούς και Οικονομικούς Όρους της Διακήρυξης και οι προσφορές θα πρέπει να συμμορφώνονται πλήρως προς τους αντίστοιχους όρους και τις απαιτήσεις της.
- 4.4 Ισοδύναμες με τις Τεχνικές Προδιαγραφές Τεχνικές Λύσεις
Δεν γίνονται αποδεκτές.

Άρθρο 5 **Τύπος σύμπραξης/ένωσης φυσικών ή/και νομικών προσώπων**

Στην περίπτωση που προσφέρων είναι σύμπραξη/ένωση φυσικών ή/και νομικών προσώπων, η κατακύρωση της σύμβασης θα γίνει στο όνομα όλων των μελών της σύμπραξης/ένωσης και θα τεθεί διάταξη στο συμφωνητικό της σύμβασης σύμφωνα με την οποία τα μέλη της σύμπραξης/ένωσης ενέχονται και ευθύνονται έναντι της ΔΕΗ ενιαία, αδιαίρετα, αλληλέγγυα και σε ολόκληρο το καθένα χωριστά, θα εκπροσωπούνται από κοινό εκπρόσωπο και θα ελέγχεται από τη ΔΕΗ η ουσιαστική συμμετοχή στη σύμπραξη/ένωση όλων των μελών της σε όλη τη διάρκεια ισχύος της σύμβασης.

Στην περίπτωση που η προσφέρουσα σύμπραξη/ένωση είναι όμιλος επιχειρήσεων (άτυπη σύμπραξη/ένωση προσώπων χωρίς φορολογική και νομική υπόσταση) η προσφορά πρέπει να είναι διαμορφωμένη κατά τρόπο, ώστε να εξασφαλίζεται η χωριστή τιμολόγηση από τα μέλη του ομίλου σύμφωνα με την Ελληνική φορολογική νομοθεσία και πρακτική.

Στην αντίθετη περίπτωση όπου η προσφορά δεν πληροί την ανωτέρω προϋπόθεση, εφόσον ο προσφέρων επιλεγεί ως ανάδοχος υποχρεούται πριν την υπογραφή της σύμβασης να περιβληθεί νομικό/ φορολογικό τύπο που θα επιτρέπει την από κοινού τιμολόγηση και τότε για την υπογραφή της σύμβασης απαιτείται, επιπλέον, η κατάθεση επικυρωμένου αντιγράφου του εγγράφου που θα αποδεικνύει ότι ικανοποιείται η προαναφερθείσα απαίτηση.

Άρθρο 6 **Χρηματοδότηση Αντικειμένου Σύμβασης**

Το κονδύλιο για την κατασκευή του έργου θα αντληθεί από τον Προϋπολογισμό Επενδύσεων ΔΚΥΟΡ 2018-2019.

Άρθρο 7 **Παραλαβή στοιχείων Διαγωνισμού**

- 7.1 Τα τεύχη της Διακήρυξης, όπως αυτά αναφέρονται στο Άρθρο 1 του τεύχους 2 της Διακήρυξης, διατίθενται ηλεκτρονικά, σύμφωνα με τα προβλεπόμενα στο άρθρο 297

του ν. 4412/2016, μέσω της επίσημης ιστοσελίδας (site) της Επιχείρησης: <http://www.dei.gr> " Η ΔΕΗ " Ανακοινώσεις Διακηρύξεων " 2018.202/ΛΚΔΜ όπου και θα παραμείνουν ανηρτημένα μέχρι και μία (1) ημέρα πριν από τη λήξη της προθεσμίας υποβολής των προσφορών.

- 7.2 Οι ενδιαφερόμενοι οικονομικοί φορείς, οι οποίοι έχουν εγγραφεί στο σύστημα ως παραλήπτες της Διακήρυξης, μπορούν να ζητούν διευκρινίσεις σχετικά με το περιεχόμενο των τευχών του παρόντος Διαγωνισμού, το αργότερο μέχρι και τρεις (3) ημέρες πριν από τη λήξη της προθεσμίας υποβολής των προσφορών.
Αιτήματα παροχής πληροφοριών ή διευκρινίσεων ή πραγματοποίησης επιτόπιας επίσκεψης που υποβάλλονται εκτός των ανωτέρω προθεσμιών δεν εξετάζονται.
Για τη διασφάλιση της αξιοπιστίας και έγκαιρης ενημέρωσης όλων των ενδιαφερομένων για τυχόν διευκρινίσεις, συμπληρώσεις ή και μεταβολές όρων του Διαγωνισμού, οι ενδιαφερόμενοι οικονομικοί φορείς πρέπει κατά την παραλαβή της Διακήρυξης να καταχωρούν στο σύστημα τα ζητούμενα στοιχεία επικοινωνίας. Σε περίπτωση που τα στοιχεία αυτά δεν είναι ακριβή ή η Διακήρυξη δεν έχει παραληφθεί άμεσα από το σύστημα, η ΔΕΗ ουδεμία ευθύνη φέρει για τη μη έγκαιρη και αξιόπιστη ενημέρωση του οικείου οικονομικού φορέα.
- 7.3 Το αργότερο μέχρι και τρεις (3) ημέρες πριν από τη λήξη της προθεσμίας υποβολής των προσφορών, η ΔΕΗ θα παράσχει σε όλους όσους έχουν παραλάβει τη σχετική Διακήρυξη τις απαραίτητες διευκρινίσεις και τυχόν συμπληρωματικά στοιχεία σχετικά με τις προδιαγραφές και τους όρους του Διαγωνισμού και του σχεδίου σύμβασης. Κανένας υποψήφιος δεν μπορεί σε οποιαδήποτε περίπτωση να επικαλεστεί προφορικές απαντήσεις εκ μέρους της ΔΕΗ.

Άρθρο 8 **Έξοδα Διαγωνισμού**

Εφιστάται η προσοχή ότι τα έξοδα δημοσίευσης της Διακήρυξης βαρύνουν τον Ανάδοχο.

**Διεύθυνση Λειτουργικής Υποστήριξης ΛΚΔΜ
ΚΗ-ΜΜ&Ε/ΤΟΜΕΑΣ ΕΡΓΩΝ Π-Μ**

Αριθμός Διακήρυξης: 2018.202/ΛΚΔΜ

Ημερομηνία: 29.11.2018

Αντικείμενο: «Κατασκευή της Γ' προσωρινής παραλλαγής τμήματος της Παλαιάς Εθνικής Οδού Κοζάνης – Πτολεμαΐδας στην περιοχή του πρώην Βιομηχανικού Συγκροτήματος του Ορυχείου Κυρίου Πεδίου του ΛΚΔΜ»

**ΟΡΟΙ ΚΑΙ ΟΔΗΓΙΕΣ
ΔΙΑΓΩΝΙΣΜΟΥ ΜΕ ΑΝΟΙΚΤΗ ΔΙΑΔΙΚΑΣΙΑ**

ΤΕΥΧΟΣ 2 ΑΠΟ 11

ΔΗΜΟΣΙΑ ΕΠΙΧΕΙΡΗΣΗ ΗΛΕΚΤΡΙΣΜΟΥ Α.Ε.
Διεύθυνση Λειτουργικής Υποστήριξης ΛΚΔΜ
ΚΗ-ΜΜ&Ε/ΤΟΜΕΑΣ ΕΡΓΩΝ Π-Μ

ΑΝΤΙΚΕΙΜΕΝΟ: «Κατασκευή της Γ' προσωρινής παραλλαγής τμήματος της Παλαιάς Εθνικής Οδού Κοζάνης – Πτολεμαΐδας στην περιοχή του πρώην Βιομηχανικού Συγκροτήματος του Ορυχείου Κυρίου Πεδίου του ΛΚΔΜ»

ΟΡΟΙ ΚΑΙ ΟΔΗΓΙΕΣ ΔΙΑΓΩΝΙΣΜΟΥ ΜΕ ΑΝΟΙΚΤΗ ΔΙΑΔΙΚΑΣΙΑ

Άρθρο 1
Τεύχη και έγγραφα της Διακήρυξης

- 1.1 Η παρούσα Διακήρυξη, αποτελείται από το σύνολο των παρακάτω τευχών:
1. Πρόσκληση σε διαγωνισμό με ανοικτή διαδικασία
 2. Όροι και Οδηγίες του Διαγωνισμού
 3. Έντυπα Οικονομικής Προσφοράς
 - ύ Τιμολόγιο Υπηρεσίας
 - ύ Προϋπολογισμός Υπηρεσίας
 - ύ Τιμολόγιο Προσφοράς
 - ύ Προϋπολογισμός Προσφοράς
 4. Σχέδιο Συμφωνητικού
 5. Ειδικοί Όροι
 6. Τεχνική Περιγραφή – Τεχνικές Προδιαγραφές
 7. Σχέδια
 8. Γενικοί Όροι
 9. Το τεύχος «Ασφαλίσεις»
 10. Τεύχος «Υποδείγματα» που περιλαμβάνει:
 - Υπεύθυνη Δήλωση Νομιμοποίησης Προσφέροντος
 - Υπεύθυνη Δήλωση Νομιμοποίησης Προσφέροντος του παρέχοντος τη στήριξη
 - Υπεύθυνη Δήλωση αποδοχής όρων της Διακήρυξης, κ.λ.π.
 - Δήλωση συνυπευθυνότητας για Συμπράξεις Επιχειρήσεων
 - Εγγυητική Επιστολή Συμμετοχής
 - Εγγυητική Επιστολή Καλής Εκτέλεσης
 - Δήλωση περί μη συνδρομής λόγων αποκλεισμού (ΔΜΣΛΑ)
 - Δήλωση περί μη συνδρομής λόγων αποκλεισμού (ΔΜΣΛΑ) του παρέχοντος τη στήριξη
 - Συνυποσχετικό Υπεργολαβίας
 - Πίνακας Κατανομής Τιμήματος (Σε περίπτωση σύμπραξης/ένωσης)
 - Ερωτηματολόγιο Περιβαλλοντικών Στοιχείων Εργολάβου
 11. Το τεύχος «Κανονισμός Ασφαλείας ΛΚΔΜ»

- 1.2 Η σειρά με την οποία αναφέρονται τα παραπάνω τεύχη καθορίζει τη σειρά ισχύος των όρων καθενός απ' αυτά, σε περίπτωση που διαπιστωθούν διαφορές στο κείμενο ή στην ερμηνεία των όρων δύο ή περισσότερων τευχών. Το ίδιο ισχύει και για τη σειρά ισχύος μεταξύ των τευχών και των παραρτημάτων/προσαρτημάτων τους.

Άρθρο 2 **Προϋπολογισμός αντικειμένου Διαγωνισμού - Σύστημα προσφοράς**

- 2.1 Ο Προϋπολογισμός του αντικειμένου του Διαγωνισμού ανέρχεται σε **1.262.021,04 €**, μη συμπεριλαμβανομένου ΦΠΑ.
Ο Προϋπολογισμός αυτός δεν αποτελεί το ανώτατο όριο προσφοράς.
- 2.2 Ο Διαγωνισμός διενεργείται με το σύστημα προσφοράς με ελεύθερη συμπλήρωση ανοικτού Τιμολογίου και έλεγχο ομαλότητας τιμών σε σχέση με το αντίστοιχο Τιμολόγιο της Υπηρεσίας.
Για τον έλεγχο της ομαλότητας υπολογίζεται, με σύγκριση του Προϋπολογισμού Προσφοράς προς τον Προϋπολογισμό Υπηρεσίας, η μέση τεκμαρτή προσφερόμενη έκπτωση Εμ. Ομαλή είναι η προσφορά στην οποία καμιά προσφερόμενη τιμή Τι δεν είναι μικρότερη από $|0,90XToX(1-Eμ)|$ ούτε μεγαλύτερη από $|1,10XToX(1-Eμ)|$, όπου Το είναι η αντίστοιχη τιμή στο τιμολόγιο Υπηρεσίας.
Προσφορά που έχει αποκλίσεις από τα όρια της προηγούμενης παραγράφου είναι απαράδεκτη.
Κατ' εξαίρεση, αν οι αποκλίσεις των τιμών προς τα άνω ή προς τα κάτω υπερβαίνουν το $|0,10XToX(1-Eμ)|$ και αφορούν σε τιμές μονάδας ή μονάδων που αθροιστικά η αξία τους στον προϋπολογισμό της Υπηρεσίας δεν ξεπερνά το 5%, η προσφορά ομαλοποιείται από την Επιτροπή του Διαγωνισμού με μείωση στο ανώτερο όριο ομαλότητας, όλων των τιμών που το υπερβαίνουν, ενώ οι τιμές που είναι μικρότερες από το κατώτατο όριο ομαλότητας δεν θίγονται.
- 2.3 Οι προσφέροντες συμπληρώνουν την οικονομική τους προσφορά ως προς τη μορφή και το περιεχόμενο με βάση τα επισυναπτόμενα στη Διακήρυξη έντυπα οικονομικής προσφοράς χωρίς σχόλια, όρους και προϋποθέσεις. Η συμπλήρωση των οικονομικών στοιχείων στα παραπάνω έντυπα πρέπει απαραίτητα να γίνει με ευκρίνεια.
- 2.4 Οι προσφέροντες υποχρεούνται να προσφέρουν τιμές/τίμημα αποκλειστικά σε ΕΥΡΩ. Σε περίπτωση μη συμμόρφωσης του προσφέροντα με την απαίτηση αυτή, η προσφορά του θα απορριφθεί. Με ποινή την ακυρότητα των αντίστοιχων προσφορών, αποκλείεται η κατά οποιοδήποτε τρόπο εξάρτηση των προσφερόμενων τιμών από την ισοτιμία του νομίσματος της προσφοράς με οποιοδήποτε άλλο νόμισμα.
- 2.5 Όλα τα ποσά της οικονομικής προσφοράς πρέπει να αναγράφονται αριθμητικώς και ολογράφως στις κατάλληλες θέσεις.
Σε περίπτωση όμως διαφορών μεταξύ τους, θα υπερισχύουν οι ολόγραφες τιμές.
- 2.6 Οι πιο πάνω τιμές των προσφορών είναι σταθερές και δεν θα υπόκεινται σε οποιαδήποτε αναπροσαρμογή καθ' όλη τη διάρκεια ισχύος της προσφοράς και της

σύμβασης. Προσφορές οι οποίες περιλαμβάνουν τιμές με αναπροσαρμογή θα απορρίπτονται.

- 2.7 Τα χορηγούμενα έντυπα οικονομικής προσφοράς με την παρούσα Διακήρυξη είναι τα εξής:
- α. Τιμολόγιο Προσφοράς (για συμπλήρωση)
 - β. Προμέτρηση–Προϋπολογισμός Προσφοράς (για συμπλήρωση)
 - γ. Τιμολόγιο Υπηρεσίας
 - δ. Προμέτρηση–Προϋπολογισμός Υπηρεσίας

Άρθρο 3 **Χρόνος Ισχύος Προσφοράς**

- 3.1 Οι προσφέροντες δεσμεύονται με την προσφορά τους για χρονικό διάστημα εκατόν ογδόντα (180) ημερών. Η προθεσμία ισχύος άρχεται από την επομένη της καταληκτικής ημερομηνίας υποβολής των προσφορών. Επίσης δεσμεύονται ότι η προσφορά τους είναι οριστική, μη δυνάμενη κατά τη διάρκεια της αρχικής ισχύος της ή όπως αυτή θα παραταθεί σύμφωνα με τα παρακάτω, να αποσυρθεί ή να τροποποιηθεί, καθώς και ότι δεν μπορούν να απαιτήσουν οποιαδήποτε αναπροσαρμογή των τιμών της μετά την τυχόν ανάθεση της υλοποίησης της σύμβασης.

Οι προσφέροντες αποδέχονται με τη συμμετοχή τους στο διαγωνισμό την παράταση της ισχύος της προσφοράς τους κατά διαδοχικά διαστήματα τριάντα (30) ημερών ή, κατόπιν αιτήματος της ΔΕΗ και συναίνεσης του διαγωνιζομένου, κατά μεγαλύτερα χρονικά διαστήματα από την εκάστοτε ημερομηνία λήξης της ισχύος της και μέχρι την ολοκλήρωση της διαγωνιστικής διαδικασίας σύμφωνα με το Άρθρο 10 του παρόντος τεύχους, εκτός εάν προ της εκάστοτε κατά τα ως άνω λήξεως αυτής, ο προσφέρων δηλώσει το αντίθετο και δεν την παρατείνει. Αποσαφηνίζεται ότι, μη αποδοχή της παράτασης της ισχύος είναι αποδεκτή μόνο μετά τη συμπλήρωση του εκάστοτε χρονικού διαστήματος ισχύος της προσφοράς, όπως αυτό έχει διαμορφωθεί βάσει των ανωτέρω, και εφόσον ο διαγωνιζόμενος γνωστοποιήσει στην Επιχείρηση με έντυπη ή ψηφιακή (e-mail) επιστολή ή τηλεομοιοτυπία (fax), πριν από την αντίστοιχη λήξη, τη μη ανανέωση της ισχύος της.

Για παράταση της ισχύος της προσφοράς πέραν των ένδεκα (11) μηνών από την καταληκτική ημερομηνία υποβολής των προσφορών, απαιτείται η προηγούμενη έγγραφη συναίνεση του διαγωνιζομένου και του εκδότη της Εγγυητικής Επιστολής Συμμετοχής (ΕΕΣ).

Επίσης, οι προσφέροντες αποδέχονται με τη συμμετοχή τους στο διαγωνισμό ότι η προσφορά τους παραμένει σε ισχύ, μετά τη γνωστοποίηση της απόφασης κατακύρωσης, για όσο χρονικό διάστημα καθυστερεί η υπογραφή της σύμβασης με υπαιτιότητα του υποψήφιου αναδόχου. Η ΔΕΗ μετά την παρέλευση της προθεσμίας υπογραφής της σύμβασης δύναται να προβεί στην κατάπτωση της ΕΕΣ.

- 3.2 Σε περίπτωση παράτασης του διαγωνισμού οι προσφορές που έχουν ήδη υποβληθεί μπορούν να επιστραφούν επί αποδείξει στους διαγωνιζόμενους και μετά από σχετικό αίτημά τους.

Αν δεν ζητηθεί από τους διαγωνιζόμενους η επιστροφή τους και παραμείνουν στην Υπηρεσία που διενεργεί το διαγωνισμό, θα ισχύουν, ως έχουν, και για την παράταση του διαγωνισμού.

Στην περίπτωση αυτή οι διαγωνιζόμενοι πρέπει να υποβάλουν μέχρι τη νέα ημερομηνία/ώρα αποσφράγισης των προσφορών εκ νέου τυχόν δηλώσεις, δικαιολογητικά και στοιχεία των οποίων η ισχύς δεν επαρκεί μέχρι τη νέα ως άνω ημερομηνία.

Άρθρο 4 **Εγγύηση Συμμετοχής**

4.1 Για τη συμμετοχή στο Διαγωνισμό πρέπει να κατατεθεί από κάθε προσφέροντα εγγύηση συμμετοχής υπό μορφή Εγγυητικής Επιστολής Συμμετοχής (ΕΕΣ), σύμφωνα με το επισυναπτόμενο υπόδειγμα της Επιχείρησης, η οποία να έχει εκδοθεί από αναγνωρισμένα Πιστωτικά Ιδρύματα ή Ασφαλιστικούς Οργανισμούς ή άλλα αντίστοιχα Νομικά Πρόσωπα της αποδοχής της ΔΕΗ, την οποία η Επιχείρηση δεν μπορεί να αρνηθεί αδικαιολόγητα, που λειτουργούν νόμιμα, είναι εγκατεστημένα:

α. σε ένα κράτος – μέλος της Ευρωπαϊκής Ένωσης (Ε.Ε.), ή

β. σε ένα κράτος – μέλος του Ευρωπαϊκού Οικονομικού Χώρου (Ε.Ο.Χ.) ή

γ. σε τρίτες χώρες που έχουν υπογράψει και κυρώσει τη Συμφωνία περί Δημοσίων Συμβάσεων - ΣΔΣ (Government Procurement Agreement - GPA) του Παγκόσμιου Οργανισμού Εμπορίου (Π.Ο.Ε.), στο βαθμό που η υπό ανάθεση σύμβαση καλύπτεται από τα Παραρτήματα 1, 2, 4 και 5 και τις γενικές σημειώσεις του σχετικού με την Ένωση Προσαρτήματος Ι της ως άνω ΣΔΣ (GPA) ή

δ. σε τρίτες χώρες που δεν εμπίπτουν στις ανωτέρω περιπτώσεις και έχουν συνάψει διμερή ή πολυμερή συμφωνία με την Ένωση σε θέματα διαδικασιών ανάθεσης δημοσίων συμβάσεων

και έχουν σύμφωνα με την ισχύουσα στη χώρα εγκατάστασης νομοθεσία, αυτό το δικαίωμα.

Γίνονται αποδεκτές εγγυήσεις που έχουν εκδοθεί από τραπεζικά ιδρύματα άλλων χωρών από τις αναφερόμενες παραπάνω, της αποδοχής της ΔΕΗ την οποία η Επιχείρηση δεν μπορεί να αρνηθεί αδικαιολόγητα, εφόσον αυτά έχουν, κατά την έκδοση της Εγγυητικής και καθ' όλη τη διάρκεια ισχύος της, πιστοληπτική διαβάθμιση "Επενδυτικού Βαθμού" (rating), αναφορικά με την πλέον πρόσφατη μακροχρόνια έκδοση μη εξασφαλισμένου και μη δευτερεύοντος χρέους σε οποιαδήποτε αγορά κεφαλαίου, ίση ή μεγαλύτερη από:

α) Baa3 που δίδεται από τη Moody's Investor Services, Inc, ή από τον διάδοχό της ή

β) BBB- που δίδεται από τη Standard & Poor's Ratings Group ή από τον διάδοχό της ή

γ) BBB- που δίδεται από τη Fitch Ratings Limited ή από τον διάδοχό της ή

δ) αξιολόγηση αντίστοιχη από άλλο αναγνωρισμένο διεθνή Οργανισμό Αξιολογητών»

Μπορεί επίσης να εκδίδεται από το Ταμείο Μηχανικών Εργοληπτών Δημοσίων Έργων (Τ.Μ.Ε.Δ.Ε.) ή να παρέχεται με γραμμάτιο του Ταμείου Παρακαταθηκών και Δανείων με παρακατάθεση σε αυτό του αντίστοιχου χρηματικού ποσού.

4.2 Η αξία της ως άνω ΕΕΣ θα ανέρχεται στο ποσό των **25.240,00 €**.

Οι διαγωνιζόμενοι δύνανται να καταθέσουν περισσότερες από μια ΕΕΣ προκειμένου να καλύπτουν αθροιστικά το σύνολο της αξίας που ζητείται με τη Διακήρυξη. Σε περίπτωση που ο διαγωνιζόμενος είναι σύμπραξη/ένωση φυσικών ή/και νομικών προσώπων η/οι ΕΕΣ μπορεί να εκδίδεται/ονται υπέρ της σύμπραξης/ένωσης ή και υπέρ ενός μέλους αυτής.

4.3 Η παραπάνω εγγύηση θα ισχύει τουλάχιστον κατά τριάντα (30) ημέρες περισσότερο από την ισχύ της προσφοράς, όπως αυτή διαμορφώνεται βάσει της παραπάνω παραγράφου 3.1, και θα επιστρέφεται μετά την ανάδειξη του Αναδόχου σε όλους τους προσφέροντες, πλην αυτού ο οποίος θα επιλεγεί Ανάδοχος, του οποίου η εγγύηση συμμετοχής στο Διαγωνισμό θα του αποδοθεί με την κατάθεση της εγγύησης καλής εκτέλεσης του αντικειμένου κατά την υπογραφή της σύμβασης. Σε

περίπτωση παράτασης της ισχύος της προσφοράς πέραν των έντεκα (11) μηνών από την καταληκτική ημερομηνία υποβολής των προσφορών, για αντίστοιχη παράταση της ισχύος της ΕΕΣ απαιτείται προηγούμενη έγγραφη δήλωση παράτασης ισχύος της από τον εκδότη αυτής.

- 4.4 Η εν λόγω Εγγυητική Επιστολή, εφόσον δεν θα υπάρξει λόγος να καταπέσει υπέρ της ΔΕΗ, σύμφωνα με τους όρους της Διακήρυξης, θα επιστρέφεται στον εκδότη της, αν:
- α. Η προσφορά του διαγωνιζόμενου κριθεί σε οποιοδήποτε στάδιο του διαγωνισμού οριστικά μη αποδεκτή.
 - β. Μετά τη λήξη ισχύος της προσφοράς του, ο διαγωνιζόμενος δεν παρατείνει την ισχύ της.
- 4.5 Ειδικά, μετά την αποσφράγιση των οικονομικών προσφορών και την κατάταξή τους κατά σειρά μειοδοσίας, η ΕΕΣ στο διαγωνισμό δύναται να επιστραφεί σε κάθε προσφέροντα, που με αίτησή του ζητήσει την επιστροφή της πριν τη συμπλήρωση του χρόνου ισχύος της, εφόσον δεν πιθανολογείται ότι, μετά από ενδεχόμενη ανατροπή του αποτελέσματος του διαγωνισμού, θα επιλεγεί ως ανάδοχος ο υπόψη προσφέρων.
- 4.6 Η εν λόγω Εγγυητική Επιστολή καταπίπτει στο σύνολό της υπέρ της ΔΕΗ στις ακόλουθες περιπτώσεις:
- μη συμμόρφωσης καθ' οιονδήποτε τρόπο του διαγωνιζόμενου ως προς τις υποχρεώσεις του όπως αυτές απορρέουν από τη διαγωνιστική διαδικασία,
 - γνωστοποίησης, κατά τη διάρκεια της διαγωνιστικής διαδικασίας, προϋποθέσεων, οι οποίες δεν περιλαμβάνονταν στην αρχική προσφορά, για διατήρησή της σε ισχύ μέχρι τη λήξη της εκάστοτε αποδεχθείσας προθεσμίας ισχύος της, σύμφωνα με την παράγραφο 3.1 του παρόντος τεύχους,
 - αποχώρησης του διαγωνιζόμενου νωρίτερα από τη λήξη ισχύος της προσφοράς του και
 - άρνησης υπογραφής της σύμβασης από το μειοδότη.
- Σημειώνεται ότι η Εγγυητική Επιστολή δεν καταπίπτει εάν ο διαγωνιζόμενος, γνωστοποιήσει ότι η ισχύς της προσφοράς του δεν ανανεώνεται, σύμφωνα με την παράγραφο 3.1 του παρόντος τεύχους.

Άρθρο 5 Υποβαλλόμενα Στοιχεία

- 5.1 Όλα τα έγγραφα που θα υποβληθούν από τους Προσφέροντες στο Διαγωνισμό θα είναι συνταγμένα στην Ελληνική γλώσσα.

Ειδικότερα, τα έγγραφα που σχετίζονται με τα περιεχόμενα των φακέλων Α & Β των προσφορών και θα υποβληθούν από Αλλοδαπές Επιχειρήσεις μπορούν να είναι συνταγμένα στη γλώσσα της Χώρας έκδοσης και **να συνοδεύονται από επίσημη μετάφραση στην Ελληνική γλώσσα**, αρμοδίως επικυρωμένη.

- 5.2 Αντιπροσφορές δεν γίνονται δεκτές σε καμία περίπτωση.
- 5.3 Προσθήκες, τροποποιήσεις ή επιφυλάξεις των προσφερόντων επί των όρων που περιλαμβάνονται στα Τεύχη της Διακήρυξης δεν γίνονται δεκτές και τυχόν προσφορές οι οποίες θα περιλαμβάνουν τέτοιες διαφοροποιήσεις θα αποκλείονται από το Διαγωνισμό.

Άρθρο 6 **Περιεχόμενο προσφοράς**

6.1 Απαιτήσεις για το περιεχόμενο της προσφοράς

6.1.1 Γενικές απαιτήσεις

6.1.1.1 Κατάρτιση προσφοράς – Φάκελοι- Περιεχόμενα

Κάθε προσφέρων οφείλει να υποβάλει την προσφορά του μέσα σε κλειστό φάκελο, ή σε άλλη κατάλληλη συσκευασία, που ονομάζεται "ΦΑΚΕΛΟΣ ΠΡΟΣΦΟΡΑΣ", στο έξω μέρος του οποίου θα αναγράφεται ο τίτλος του αντικειμένου και στο πάνω μέρος αριστερά η επωνυμία του προσφέροντος, η επαγγελματική του διεύθυνση, όνομα και τηλέφωνο αρμοδίου επικοινωνίας.

Ο Φάκελος Προσφοράς θα περιέχει τρεις άλλους Φακέλους με τα διακριτικά Α, Β και Γ. Οι Φάκελοι Α και Β θα είναι κλειστοί και ο Φάκελος Γ (Οικονομική Προσφορά) θα είναι σφραγισμένος.

Μέσα σε κάθε Φάκελο θα περιέχεται Πίνακας Περιεχομένων στον οποίο θα αναφέρονται όλα τα έγγραφα που περιλαμβάνονται, με την αρίθμηση βάσει του παρόντος Άρθρου.

Επισημαίνεται ότι ο κάθε Φάκελος θα πρέπει να περιέχει όσα στοιχεία προβλέπονται στις αντίστοιχες παραγράφους 6.2, 6.3 και 6.4 του παρόντος Άρθρου ότι υποχρεούνται να υποβάλουν οι προσφέροντες.

Η προσφορά καταρτίζεται σε 1 έντυπο πρωτότυπο.

6.1.1.2 Υπογραφή προσφοράς

Η προσφορά θα πρέπει να υπογράφεται σε όλες τις σελίδες, σχέδια κ.λπ., από πρόσωπο ή πρόσωπα τα οποία είναι προς τούτο εξουσιοδοτημένα από τον προσφέροντα σύμφωνα με τα οριζόμενα κατωτέρω (παράγραφος 6.2.2).

Η σύμπραξη/ένωση οικονομικών φορέων υποβάλλει κοινή προσφορά, η οποία υπογράφεται υποχρεωτικά, είτε από όλους τους οικονομικούς φορείς που αποτελούν τη σύμπραξη/ένωση, είτε από εκπρόσωπό τους νομίμως εξουσιοδοτημένο.

Τυχόν διορθώσεις, διαγραφές και προσθήκες, που θα αναγράφονται ευκρινώς στο περιθώριο των σελίδων της προσφοράς, ισχύουν, εφόσον θα φέρουν την υπογραφή και σφραγίδα του προσφέροντα. Στις προσφορές δεν πρέπει να υπάρχουν ξυσίματα της γραφής, υποσημειώσεις ή υστερόγραφα, μεσόστιχα, παρεμβολές στο κείμενο, κενά και συγκοπές που δεν φέρουν υπογραφή και σφραγίδα του προσφέροντα.

Όπου προβλέπεται υποβολή αντιγράφων υπερισχύει το πρωτότυπο. Η βεβαίωση της ακρίβειας των αντιγράφων γίνεται με σχετική ενυπόγραφη δήλωση στην τελευταία σελίδα αυτών του ίδιου προσώπου ή προσώπων που έχουν υπογράψει το πρωτότυπο της προσφοράς.

6.1.1.3 Εχεμύθεια – εμπιστευτικές πληροφορίες

Σε περίπτωση που στην προσφορά εμπεριέχονται στοιχεία με εμπιστευτικές πληροφορίες, τα οποία κρίνονται από το διαγωνιζόμενο ότι προστατεύονται από τεχνικό ή εμπορικό απόρρητο, τα υπόψη στοιχεία πρέπει με μέριμνα και ευθύνη του διαγωνιζόμενου να τοποθετούνται σε ειδικό υποφάκελο του σχετικού φακέλου της προσφοράς. Ο ειδικός υποφάκελος θα φέρει τη σήμανση «Εμπιστευτικά Στοιχεία Προσφοράς». Στην περίπτωση αυτή στον αντίστοιχο Φάκελο της προσφοράς θα συμπεριλαμβάνεται, πέραν των λοιπών εγγράφων και του υπόψη υποφακέλου, και έγγραφο του διαγωνιζόμενου με το οποίο θα δηλώνονται τα εμπιστευτικά στοιχεία της προσφοράς που περιέχονται στον υποφάκελο, με ρητή αναφορά στις επικαλούμενες σχετικές νομοθετικές, κανονιστικές ή διοικητικές διατάξεις που αιτιολογούν το χαρακτηρισμό των υπόψη στοιχείων ως εμπιστευτικών. Τα υπόψη στοιχεία θα είναι προσβάσιμα μόνον από τις αρμόδιες Επιτροπές και Υπηρεσίες της ΔΕΗ σύμφωνα με την παράγραφο 1 του άρθρου 257 του ν. 4412/2016.

6.1.1.4 Ισχύς Δηλώσεων και δικαιολογητικών

Όλες οι απαιτούμενες από τη Διακήρυξη Δηλώσεις των διαγωνιζομένων, οι οποίες υποβάλλονται σε υποκατάσταση δημοσίων ή ιδιωτικών εγγράφων, καθώς και οι λοιπές Δηλώσεις, είτε συμμόρφωσης με τους όρους της Διακήρυξης είτε τρίτων για συνεργασία με τον προσφέροντα θα καλύπτουν το χρονικό διάστημα μέχρι την ημερομηνία αποσφράγισης των προσφορών. Η ημερομηνία υπογραφής τους θα μπορεί να είναι προγενέστερη της καταληκτικής ημερομηνίας υποβολής των προσφορών μέχρι τριάντα (30) ημερολογιακές ημέρες.

6.1.1.5 Μη προσκόμιση στοιχείων και δικαιολογητικών – ψευδείς δηλώσεις ή ανακριβή δικαιολογητικά

Ρητά καθορίζεται ότι, σε περίπτωση που οικονομικός φορέας:

- δεν προσκομίσει έγκαιρα και προσηκόντως τα επιβεβαιωτικά των δηλώσεων έγγραφα, οποτεδήποτε απαιτηθούν αυτά από την Επιχείρηση,
- διαπιστωθεί ότι, σε οποιοδήποτε στάδιο του διαγωνισμού ή της υλοποίησης της Σύμβασης, έχει υποβάλει ανακριβείς ή ψευδείς δηλώσεις ή αλλοιωμένα φωτοαντίγραφα δημοσίων ή ιδιωτικών εγγράφων,

τότε αυτός αποκλείεται από την περαιτέρω διαδικασία, τυχόν εκτελεστές πράξεις της Επιχείρησης ανακαλούνται αμέσως, καταπίπτει υπέρ της ΔΕΗ η εγγυητική επιστολή συμμετοχής ή καλής εκτέλεσης και η ΔΕΗ διατηρεί το δικαίωμα αποκλεισμού του από μελλοντικές διαγωνιστικές διαδικασίες.

6.1.2 Ειδικές απαιτήσεις

6.1.2.1 Αποκλίσεις από τους Εμπορικούς και Οικονομικούς Όρους της Διακήρυξης

Δεν επιτρέπονται αποκλίσεις από τους Εμπορικούς και Οικονομικούς Όρους της Διακήρυξης. Οι προσφορές πρέπει να συμμορφώνονται πλήρως προς τους αντίστοιχους όρους και τις απαιτήσεις της Διακήρυξης.

Σχόλια, παρατηρήσεις ή διευκρινίσεις που αλλοιώνουν τους Εμπορικούς και Οικονομικούς όρους της Διακήρυξης αντιμετωπίζονται ως Εμπορικές Αποκλίσεις. Προσφορά η οποία θα έχει τέτοιας φύσεως αποκλίσεις θα απορριφθεί.

6.1.3 Εναλλακτικές προσφορές
Εναλλακτικές προσφορές δεν γίνονται δεκτές.

6.1.4 Χρηματοδοτικές προτάσεις

Δεν απαιτείται.

6.2.A. Περιεχόμενα Φακέλου Α

Ο Φάκελος Α θα περιέχει:

6.2.1 Εγγυητικές Επιστολές

6.2.1.1 Την Εγγυητική Επιστολή Συμμετοχής στο Διαγωνισμό, σύμφωνα με το επισυναπτόμενο στη Διακήρυξη Υπόδειγμα και τα καθοριζόμενα στο Άρθρο 4 του παρόντος τεύχους.

6.2.2 Δήλωση νομιμοποίησης προσφέροντος

Τη Δήλωση νομιμοποίησης του προσφέροντος συμπληρωμένη και υπογεγραμμένη, σύμφωνα με το Υπόδειγμα που επισυνάπτεται στη Διακήρυξη.

6.2.3 Δήλωση αποδοχής όρων Διαγωνισμού και ισχύος προσφοράς

Τη Δήλωση αποδοχής όρων Διαγωνισμού και ισχύος προσφοράς συμπληρωμένη και υπογεγραμμένη, σύμφωνα με το Υπόδειγμα που επισυνάπτεται στη Διακήρυξη.

6.2.4 Υπεύθυνη Δήλωση περί Μη Συνδρομής Λόγων Αποκλεισμού (ΥΔΜΣΛΑ)

Την ΥΔΜΣΛΑ συμπληρωμένη και υπογεγραμμένη, σύμφωνα με το Υπόδειγμα που επισυνάπτεται στη Διακήρυξη.

6.2.5 Διευκρινίσεις για προσφορές από συμπράξεις/ενώσεις φυσικών ή/και νομικών προσώπων

Στην περίπτωση αυτή υποβάλλονται:

6.2.5.1 Χωριστά από κάθε μέλος αυτής τα παραπάνω στοιχεία 6.2.2 έως 6.2.4. Ειδικότερα στη Δήλωση της παραγράφου 6.2.2 και στο σημείο 4.1 αυτής θα πρέπει να συμπληρώνεται ρητά και ότι η προσφορά υποβάλλεται μέσω της συγκεκριμένης σύμπραξης/ένωσης και να ορίζεται το πρόσωπο που θα υπογράψει από κάθε μέλος αυτής το σχετικό ιδιωτικό συμφωνητικό ή τη συμβολαιογραφική πράξη σύστασης αυτής.

Ειδικά για τις Εγγυητικές της παραγράφου 6.2.1 ισχύουν τα αναφερόμενα στην παράγραφο 4.2 του παρόντος τεύχους. Σε περίπτωση κατάθεσης περισσοτέρων της μιας ΕΕΣ, επισημαίνεται ρητά ότι ισχύουν οι δεσμεύσεις της επόμενης παραγράφου.

6.2.5.2 Δήλωση των φυσικών ή νομικών προσώπων που μετέχουν στη σύμπραξη/ένωση, με την οποία θα δηλώνεται ότι τα υπόψη πρόσωπα σύστησαν την εν λόγω σύμπραξη/ένωση για να αναλάβουν την

υλοποίηση της σύμβασης μαζί και ότι ενέχονται και ευθύνονται έναντι της ΔΕΗ σχετικά με τη συμμετοχή τους στο διαγωνισμό και την εκτέλεση του αντικειμένου της σύμβασης, ενιαία, αδιαίρετα και σε ολόκληρο.

6.2.5.3 Το σχετικό ιδιωτικό συμφωνητικό ή συμβολαιογραφική πράξη σύστασης της σύμπραξης/ένωσης, στο οποίο θα φαίνονται η έδρα, ο νόμιμος εκπρόσωπος και τα ποσοστά συμμετοχής κάθε μέλους.

6.2.6 Δηλώσεις τυχόν τρίτου που παρέχει στήριξη

Σε περίπτωση που ο διαγωνιζόμενος έχει επικαλεστεί στήριξη τρίτου:

- α. Τη Δήλωση νομιμοποίησης για κάθε ένα τυχόν παρέχοντα στήριξη, συμπληρωμένη και υπογεγραμμένη σύμφωνα με το Υπόδειγμα που επισυνάπτεται στη Διακήρυξη.
- β. Την ΥΔΜΣΛΑ για κάθε ένα τυχόν παρέχοντα στήριξη οικονομικό φορέα, συμπληρωμένη και υπογεγραμμένη, σύμφωνα με το αντίστοιχο Υπόδειγμα που επισυνάπτεται στη Διακήρυξη.

6.2.B. Προσκόμιση δικαιολογητικών και στοιχείων

Οι διαγωνιζόμενοι δεσμεύονται να προσκομίσουν **επί ποινή αποκλεισμού** σε οποιοδήποτε στάδιο του διαγωνισμού τους ζητηθεί από τη ΔΕΗ, όλα ή μέρος των σχετικών δικαιολογητικών και στοιχείων που αναφέρονται στις πιο πάνω δηλώσεις, εντός ευλόγου προθεσμίας και κατά μέγιστο εντός είκοσι (20) ημερών εάν αυτή απαιτείται από την αρχή έκδοσης του δικαιολογητικού, και όπως αυτά εξειδικεύονται παρακάτω:

I. Αποδεικτικά νομιμοποίησης προσφέροντος

Τα αποδεικτικά στοιχεία του περιεχομένου της Υπεύθυνης Δήλωσης της παραγράφου 6.2.2, ήτοι τα κατά περίπτωση νομιμοποιητικά έγγραφα σύστασης και νόμιμης εκπροσώπησης (όπως καταστατικά, πιστοποιητικά μεταβολών, αντίστοιχα ΦΕΚ, συγκρότηση Δ.Σ. σε σώμα, σε περίπτωση Α.Ε., κλπ., ανάλογα με τη νομική μορφή του διαγωνιζομένου). Από τα ανωτέρω έγγραφα πρέπει να προκύπτουν η νόμιμη σύσταση του νομικού προσώπου, όλες οι σχετικές τροποποιήσεις των καταστατικών, το/τα πρόσωπο/α που δεσμεύει/ουν νόμιμα την εταιρία κατά την ημερομηνία διενέργειας του Διαγωνισμού (απόφαση συμμετοχής στο διαγωνισμό, νόμιμος εκπρόσωπος, δικαίωμα υπογραφής κλπ.) καθώς και η θητεία του/των ή/και των μελών του διοικητικού οργάνου.

II. Αποδεικτικά που σχετίζονται με ποινικές καταδίκες

Απόσπασμα ποινικού μητρώου ή ελλείψει αυτού ισοδύναμο έγγραφο, από το οποίο να προκύπτει ότι δεν υπάρχει σε βάρος του συμμετέχοντος/υποψηφίου αναδόχου αμετάκλητη καταδικαστική απόφαση για σοβαρό επαγγελματικό παράπτωμα ή κάποιο από τα αδικήματα της διαφθοράς, της νομιμοποίησης εσόδων από παράνομες δραστηριότητες και της απάτης σύμφωνα με την ισχύουσα νομοθεσία. Σε περίπτωση που το απόσπασμα ποινικού μητρώου φέρει καταδικαστικές αποφάσεις, οι συμμετέχοντες θα πρέπει να επισυνάψουν τις αναφερόμενες σε αυτό καταδικαστικές αποφάσεις.

Σε περίπτωση συμμετοχής νομικού προσώπου, το ως άνω δικαιολογητικό αφορά ιδίως:

- i. τους Διαχειριστές, όταν το νομικό πρόσωπο είναι Ο.Ε, Ε.Ε, Ε.Π.Ε. ή Ι.Κ.Ε.,
- ii. τον Πρόεδρο του Δ.Σ., το Διευθύνοντα Σύμβουλο και τα λοιπά μέλη του Δ.Σ., όταν το νομικό πρόσωπο είναι Α.Ε.,
- iii. σε κάθε άλλη περίπτωση νομικού προσώπου, τους νομίμους εκπροσώπους του και
- iv. τον Πρόεδρό του, όταν ο προσφέρων είναι συνεταιρισμός.

III. Αποδεικτικά που σχετίζονται με καταβολή φόρων ή εισφορών κοινωνικής ασφάλισης

- a. Πιστοποιητικό/ά ασφαλιστικής ενημερότητας
- β. Πιστοποιητικό φορολογικής ενημερότητας

IV. Αποδεικτικά που σχετίζονται με φερεγγυότητα, σύγκρουση συμφερόντων ή επαγγελματικό παράπτωμα:

- a. Πιστοποιητικό αρμόδιας δικαστικής ή διοικητικής Αρχής, από το οποίο να προκύπτει ότι ο συμμετέχων/υποψήφιος Ανάδοχος δεν τελεί σε πτώχευση ούτε σε διαδικασία κήρυξης πτώχευσης, δεν τελεί σε κοινή εκκαθάριση ούτε υπό διαδικασία έκδοσης απόφασης κοινής εκκαθάρισης, σύμφωνα με την εκάστοτε ισχύουσα εθνική νομοθεσία.
- β. Για τους υπόλοιπους λόγους αποκλεισμού, που περιλαμβάνονται στην ΥΔΜΣΛΑ για τους οποίους δεν εκδίδονται σχετικά δικαιολογητικά αρμοδίων αρχών ή φορέων ισχύει η δέσμευση της παραγράφου 5 της δήλωσης νομιμοποίησης προσφέροντος.

V. Αποδεικτικά που σχετίζονται με την πλήρωση των προϋποθέσεων του ν. 3310/2005, όπως τροποποιήθηκε και ισχύει με το ν. 3414/2005

Για συμμετοχή στο Διαγωνισμό Ανωνύμων Εταιρειών (για τις ανώνυμες εταιρείες που αυτό απαιτείται) αναγκαία προϋπόθεση είναι:

V.1 η **ονομαστικοποίηση των μετοχών** τους μέχρι φυσικού προσώπου (άρθρο 8 παρ.4 του ν.3310/2005). Η συνδρομή της προϋπόθεσης αυτής αποδεικνύεται με την προσκόμιση των εξής δικαιολογητικών:

- α) Πιστοποιητικό της αρμόδιας αρχής** που εποπτεύει, σύμφωνα με τις διατάξεις του κ.ν. 2190/1920, την εταιρεία, από την οποία προκύπτει ότι οι μετοχές της με βάση το ισχύον καταστατικό της είναι ονομαστικές και
- β) Αναλυτική κατάσταση** με τα στοιχεία των μετόχων της εταιρείας και τον αριθμό των μετοχών κάθε μετόχου, όπως τα στοιχεία αυτά είναι καταχωρημένα στο Βιβλίο Μετόχων της εταιρείας, το πολύ τριάντα (30) εργάσιμες ημέρες πριν από τη λήξη της προθεσμίας υποβολής της προσφοράς (άρθρο 1 παρ.2 Π.Δ. 82/96, όπως τροποποιήθηκε με το άρθρο 109 του ν. 2533/97). Σε περίπτωση που μέτοχοι Α.Ε. που συμμετέχει στο διαγωνισμό είναι άλλες Α.Ε., με ποσοστό συμμετοχής στο μετοχικό κεφάλαιο τουλάχιστον 1% απαιτείται και των εταιρειών αυτών οι μετοχές να είναι ονομαστικές στο σύνολό τους μέχρι φυσικού προσώπου και επίσης οι εταιρείες αυτές πρέπει να προσκομίζουν τα προαναφερόμενα δικαιολογητικά ονομαστικοποίησης των μετοχών και για τις Α.Ε. μετόχους της Α.Ε. που λαμβάνει μέρος στο διαγωνισμό. Αν συμμετέχει στο διαγωνισμό εταιρεία άλλης νομικής μορφής πλην των Α.Ε., στις

οποίες συμμετέχουν ή κατέχουν εταιρικά μερίδια Ανώνυμες Εταιρείες με ποσοστό συμμετοχής στο εταιρικό κεφάλαιο 1%, οι μετοχές πρέπει να είναι ονομαστικές μέχρι φυσικού προσώπου (άρθρο 8 παρ. 1-3 του ν. 3310/2005 και 8 παρ. 1 του ν. 3414/2005).

Για τις αλλοδαπές Ανώνυμες Εταιρείες ισχύει η παρ.2 του άρθρου 8 του ν. 3310/2005, όπως τροποποιήθηκε με το άρθρο 8 παρ.1 του ν. 3414/2005, στην οποία ορίζεται ότι: «Οι υποχρεώσεις της παρ.1 του άρθρου αυτού, ισχύουν και για τις αλλοδαπές ανώνυμες εταιρείες, ανεξαρτήτως της συμμετοχής τους ή μη σε ελληνικές ανώνυμες εταιρείες, υπό την προϋπόθεση ότι το δικαίωμα της χώρας στην οποία έχουν την έδρα τους, επιβάλλει για το σύνολο της δραστηριότητάς τους ή για τη συγκεκριμένη δραστηριότητα, την ονομαστικοποίηση των μετοχών τους μέχρι φυσικού προσώπου.

Εφόσον δεν επιβάλλεται υποχρέωση ονομαστικοποίησης των μετοχών κατά το δικαίωμα της χώρας, στην οποία έχουν την έδρα τους, προσκομίζεται σχετική βεβαίωση από αρμόδια αρχή της χώρας αυτής, εφόσον υπάρχει σχετική πρόβλεψη, διαφορετικά προσκομίζεται δήλωση του υποψηφίου. Στην περίπτωση που δεν επιβάλλεται υποχρέωση ονομαστικοποίησης, η αλλοδαπή ανώνυμη εταιρεία υποχρεούται να προσκομίσει στη ΔΕΗ έγκυρη και ενημερωμένη κατάσταση των μετόχων της, που κατέχουν τουλάχιστον ένα τοις εκατό (1%) των μετοχών ή δικαιωμάτων ψήφου της Α.Ε. Σε περίπτωση που η εταιρεία δεν τηρεί ενημερωμένη κατάσταση μετόχων να προσκομίσει σχετική κατάσταση μετόχων, που κατέχουν τουλάχιστον ένα τοις εκατό (1%) των μετοχών ή δικαιωμάτων ψήφου, σύμφωνα με την τελευταία Γενική Συνέλευση, εφόσον οι μέτοχοι αυτοί είναι γνωστοί στην εταιρεία. Σε αντίθετη περίπτωση, η εταιρεία οφείλει να αιτιολογήσει τους λόγους για τους οποίους δεν είναι γνωστοί οι ως άνω μέτοχοι ή δε ΔΕΗ δε διαθέτει διακριτική ευχέρεια κατά την κρίση της αιτιολογίας αυτής. Εναπόκειται στη ΔΕΗ να αποδείξει τη δυνατότητα της εταιρείας να υποβάλει την προαναφερόμενη κατάσταση των μετόχων της διαφορετικά ή μη υποβολή της σχετικής κατάστασης δεν επιφέρει έννομες συνέπειες σε βάρος της εταιρείας.

Η υποχρέωση περαιτέρω ονομαστικοποίησης μέχρι φυσικού προσώπου δεν ισχύει ως προς τις εισηγμένες στα Χρηματιστήρια κρατών – μελών της Ευρωπαϊκής Ένωσης ή του Οργανισμού Συνεργασίας και Ανάπτυξης (Ο.Ο.Σ.Α.) εταιρείες.

V.2 να πληρούν την απαίτηση ως προς την απαγόρευση του άρθρου 4 παρ. 4 του ν. 3310/2005, όπως ισχύει μετά την τροποποίηση του από το ν. 3414/2005, (εξωχώριες εταιρείες).

Για τη συνδρομή της προϋπόθεσης αυτής προσκομίζεται σχετική Υπεύθυνη Δήλωση του άρθρου 8 του ν. 1599/1986, όπως ισχύει, υπογεγραμμένη από τον νόμιμο εκπρόσωπο των επιχειρήσεων αυτών ή από νομίμως εξουσιοδοτημένο, ειδικά για το σκοπό αυτό από το διοικητικό συμβούλιο αυτών, πρόσωπο (προσκομίζοντας επικυρωμένο αντίγραφο του οικείου πρακτικού), με την οποία δηλώνουν ότι η εταιρεία τους δεν εμπίπτει στην απαγόρευση του άρθρου 4 παρ. 4 του ν. 3310/2005, όπως ισχύει μετά την τροποποίησή του από το ν. 3414/2005, σχετικά με τις εξωχώριες εταιρείες

Τα παραπάνω πιστοποιητικά συντάσσονται ή/και εκδίδονται με βάση την ισχύουσα νομοθεσία της χώρας που είναι εγκατεστημένος ο υποψήφιος, από την οποία και εκδίδεται το σχετικό Πιστοποιητικό.

Σε περίπτωση που ορισμένα από τα πιο πάνω δικαιολογητικά των περιπτώσεων II έως V δεν εκδίδονται ή δεν καλύπτουν στο σύνολό τους όλες

τις πιο πάνω περιπτώσεις, πρέπει επί ποινή αποκλεισμού να αναπληρωθούν με Ένορκη Βεβαίωση του υποψήφιου Αναδόχου ή, στα κράτη όπου δεν προβλέπεται Ένορκη Βεβαίωση, με Δήλωση του υποψήφιου Αναδόχου ενώπιον δικαστικής ή διοικητικής αρχής, συμβολαιογράφου ή αρμόδιου επαγγελματικού οργανισμού της χώρας του υποψήφιου Αναδόχου στην οποία θα βεβαιώνεται ότι δεν εκδίδονται τα συγκεκριμένα έγγραφα και ότι δεν συντρέχουν στο συγκεκριμένο πρόσωπο του υποψηφίου Αναδόχου οι ανωτέρω νομικές καταστάσεις. Η Ένορκη αυτή Βεβαίωση ή Δήλωση θα συνοποβληθεί υποχρεωτικά μαζί με τα λοιπά Δικαιολογητικά Συμμετοχής.

Οικονομικός φορέας που εμπίπτει σε μια από τις καταστάσεις που αναφέρονται ανωτέρω μπορεί να προσκομίζει στοιχεία, σύμφωνα με τους όρους και τις προϋποθέσεις που ορίζονται στο άρθρο 305 του ν. 4412/2016, προκειμένου να αποδείξει ότι τα μέτρα που έλαβε επαρκούν για να αποδείξουν την αξιοπιστία του, παρότι συντρέχει ο σχετικός λόγος αποκλεισμού. Εάν τα στοιχεία κριθούν επαρκή, ο εν λόγω οικονομικός φορέας δεν αποκλείεται από τη διαδικασία σύναψης σύμβασης. Τα μέτρα που λαμβάνονται από τους οικονομικούς φορείς αξιολογούνται σε συνάρτηση με τη σοβαρότητα και τις ιδιαίτερες περιστάσεις του ποινικού αδικήματος ή του παραπτώματος. Αν τα μέτρα κριθούν ανεπαρκή, γνωστοποιείται στον οικονομικό φορέα το σκεπτικό της απόφασης αυτής. Οικονομικός φορέας που έχει αποκλειστεί, με αμετάκλητη απόφαση, από τη συμμετοχή σε διαδικασίες σύναψης σύμβασης δεν μπορεί να κάνει χρήση της ανωτέρω δυνατότητας κατά την περίοδο του αποκλεισμού που ορίζεται στην εν λόγω απόφαση στο κράτος - μέλος στο οποίο ισχύει η απόφαση.

Κατ' εξαίρεση, όταν ο οικονομικός φορέας εμπίπτει σε μια από τις καταστάσεις που αναφέρονται στην πιο πάνω παράγραφο III και ο αποκλεισμός είναι σαφώς δυσανάλογος, ιδίως όταν μόνο μικρά ποσά των φόρων ή των εισφορών κοινωνικής ασφάλισης δεν έχουν καταβληθεί ή όταν ο προσφέρων ενημερώθηκε σχετικά με το ακριβές ποσό που οφείλεται λόγω αθέτησης των υποχρεώσεων του όσον αφορά στην καταβολή φόρων ή εισφορών κοινωνικής ασφάλισης σε χρόνο κατά τον οποίο δεν είχε τη δυνατότητα να λάβει μέτρα, σύμφωνα με το άρθρο 305 του ν. 4412/2016, πριν από την εκπνοή της προθεσμίας υποβολής προσφοράς στον παρόντα διαγωνισμό, δεν εφαρμόζεται ο εν λόγω αποκλεισμός.

6.3 Περιεχόμενα Φακέλου Β

Ο Φάκελος Β θα περιέχει:

6.3.1 Αποδεικτικά τεχνικής και επαγγελματικής ικανότητας

α. Αποδεικτικά επαγγελματικά ικανότητας

α.1 Αντίγραφο Βεβαίωσης για την εγγραφή των Προσφερόντων στο Μητρώο Εργοληπτικών Επιχειρήσεων (ΜΕΕΠ) του αρμοδίου Υπουργείου (ΜΕΕΠ 2^{ης} τάξης και άνω για ΕΡΓΑ ΟΔΟΠΟΙΙΑΣ).

Οι Αλλοδαπές Επιχειρήσεις θα προσκομίσουν Πιστοποιητικό αρμοδίων Αρχών ή της Πρεσβείας της Χώρας τους που να βεβαιώνει ότι η Επιχείρηση έχει το δικαίωμα να αναλάβει την εκτέλεση ανάλογου με αυτό που καθορίζει η τάξη του Εργοληπτικού Πτυχίου. Τα αντίστοιχα προς το ΜΕΕΠ Επαγγελματικά Μητρώα δίνονται στο Παράρτημα XI – Μητρώα του ν. 4412/2016.

β. Τα απαιτούμενα στην παράγραφο 3.2.Γ.1 του τεύχους 1 της Διακήρυξης Αποδεικτικά Στοιχεία για διάθεση, χρήση Μηχανικού εξοπλισμού

β.1 Πίνακα του ελάχιστου απαιτούμενου Μηχανικού Εξοπλισμού που θα χρησιμοποιηθεί κατά την κατασκευή του έργου.

6.3.2 Τεχνικά στοιχεία προσφοράς

6.3.2.1 Οργανόγραμμα του Εργοταξιακού προσωπικού του Προσφέροντα, που θα περιλαμβάνει τα επικεφαλής στελέχη κατά ειδικότητα με τις αρμοδιότητες καθενός χωριστά και ονομαστικά των Επιβλεπόντων Μηχανικών του Αναδόχου.

6.3.2.2 Πρόγραμμα εκτέλεσης του έργου – Χρονοδιάγραμμα, που θα περιλαμβάνει τουλάχιστον τις βασικές εργασίες του Έργου σε συσχετισμό με τις βασικές προθεσμίες περάτωσης ή οποιουδήποτε άλλους όρους, που καθορίζονται στα τεύχη της Διακήρυξης.

6.3.3 Γνώση τοπικών συνθηκών

Βεβαίωση της Αρμόδιας Υπηρεσίας της Επιχείρησης ότι ο Προσφέρων επισκέφθηκε τον τόπο εκτέλεσης του αντικειμένου της σύμβασης και ενημερώθηκε για τις τοπικές συνθήκες σε σχέση με αυτό.

6.3.7 Στήριξη στις ικανότητες άλλων οντοτήτων

Τα αποδεικτικά μέσα της παραγράφου 3.5 του τεύχους 1 της Διακήρυξης, στην περίπτωση κατά την οποία ο προσφέρων επικαλείται χρηματοοικονομική, τεχνική ή και επαγγελματική ικανότητα τρίτου.

6.3.8 Προσφορές σύμπραξης/ένωσης

Στην περίπτωση υποβολής προσφοράς από σύμπραξη/ένωση φυσικών ή και νομικών προσώπων, το στοιχείο που αναφέρεται στην ως άνω παράγραφο 6.3.1.α1 θα υποβληθεί από κάθε μέλος αυτής ξεχωριστά.

6.4 Περιεχόμενα Φακέλου Γ

Ο Φάκελος Γ θα περιέχει:

6.4.1 Ειδικά Έντυπα ή Τεύχη Οικονομικής Προσφοράς συμπληρωμένα ως προς τη μορφή και το περιεχόμενο με βάση τα επισυναπτόμενα στη διακήρυξη υποδείγματα.

Η συμπλήρωση των οικονομικών στοιχείων στα παραπάνω έντυπα ή τεύχη πρέπει απαραίτητα να γίνει με ευκρίνεια.

Εφιστάται η προσοχή στους Προσφέροντες ότι απαγορεύονται σχόλια, όροι, προϋποθέσεις, που σχετίζονται με το προσφερόμενο Τίμημα.

6.4.2 Ειδικότερα, τα έντυπα που υποβάλει ο Προσφέρων για την παρούσα Διακήρυξη, δεδομένου ότι ο διαγωνισμός διενεργείται με το Σύστημα προσφοράς με ελεύθερη συμπλήρωση ανοικτού Τιμολογίου και έλεγχο ομαλότητας τιμών σε σχέση με το αντίστοιχο Τιμολόγιο της Υπηρεσίας είναι:

α. Τιμολόγιο Προσφοράς

β. Προμέτρηση–Προϋπολογισμός Προσφοράς

6.4.3 Τον Πίνακα κατανομής Τιμήματος (σε περίπτωση σύμπραξης/ένωσης).

Άρθρο 7

Παραλαβή, Αποσφράγιση και Τυπική Αξιολόγηση Προσφορών

7.1 Παραλαβή προσφορών

Η παραλαβή των Προσφορών θα γίνει την οριζόμενη στην παράγραφο 1.3 του τεύχους 1 της Διακήρυξης ημερομηνία, ώρα και τόπο από την Επιτροπή Αποσφράγισης που θα συστήσει η ΔΕΗ.

Προσφορές που θα έχουν υποβληθεί από το διαγωνιζόμενο ή εκπρόσωπό του ή ταχυδρομικά ή μέσω εταιριών διακίνησης εντύπων, πριν από τη συγκεκριμένη ημερομηνία, στο πρωτόκολλο της Υπηρεσίας που ορίζεται στο Άρθρο 1 του τεύχους 1 της Διακήρυξης, θα φυλάσσονται σε αρμόδιο γραφείο της ΔΕΗ, από όπου θα παραλαμβάνονται από την παραπάνω Επιτροπή και θα αποσφραγίζονται.

7.2 Παρουσία εκπροσώπων διαγωνιζομένων κατά τις αποσφραγίσεις των Φακέλων των προσφορών

Κατά τη διαδικασία της αρχικής αποσφράγισης των προσφορών, δύνανται να παρίστανται οι νόμιμοι εκπρόσωποι των προσφερόντων, τα μέλη του Διοικητικού Συμβουλίου σε περίπτωση Ανωνύμων Εταιρειών ή οι αντίκλητοί τους, εφόσον έχουν δηλωθεί, ή τρίτα ειδικά εξουσιοδοτημένα πρόσωπα.

Επισημαίνεται ότι για τρίτα πρόσωπα που δεν προκύπτει από τον φάκελο της προσφοράς ότι εκπροσωπούν την εταιρεία ή ότι είναι μέλη Διοικητικού Συμβουλίου ανώνυμης εταιρείας, θα πρέπει υποχρεωτικά να συμπεριληφθεί στον Φάκελο της προσφοράς Πρακτικό του αρμοδίου οργάνου ή σε περίπτωση φυσικού προσώπου εξουσιοδότηση, δια της οποίας εξουσιοδοτούνται τα τρίτα πρόσωπα να παρευρίσκονται κατά την αποσφράγιση των προσφορών. Επισημαίνεται ότι εφόσον για λογαριασμό κάποιου προσφέροντος παρίσταται πρόσωπο από τα ως άνω, δύναται να συνοδεύεται από τρίτα πρόσωπα που θα δηλώσει ενώπιον της αρμόδιας Επιτροπής, προς διευκόλυνση του έργου του.

Κατά τη διαδικασία των αποσφραγίσεων φακέλων των προσφορών κάθε επόμενης φάσης του διαγωνισμού δύνανται να παρευρίσκονται οι εκπρόσωποι, κατά τα ως άνω, των προσφερόντων που οι προσφορές τους δεν έχουν απορριφθεί.

7.3 Αποσφράγιση προσφορών – πρόσβαση συμμετεχόντων

Η Επιτροπή Αποσφράγισης παραλαμβάνει τις Προσφορές των Προσφερόντων και καταγράφει την επωνυμία τους σε Πρακτικό Αποσφράγισης Προσφορών. Με την εκπνοή της ώρας λήξης παραλαβής Προσφορών, η Επιτροπή Αποσφράγισης παραλαμβάνει από το αρμόδιο γραφείο τις Προσφορές που τυχόν έχουν κατατεθεί εκεί και καταγράφει στο παραπάνω Πρακτικό τα ονόματα των αντίστοιχων Προσφερόντων, οπότε και κηρύσσει περαιωμένη τη διαδικασία παραλαβής των Προσφορών.

Στη συνέχεια η Επιτροπή Αποσφράγισης:

- α. Ανοίγει το Φάκελο κάθε προσφοράς και πιστοποιεί ότι περιέχει τους Φακέλους Α, Β και Γ. Εάν η προσφορά δεν περιλαμβάνει τρεις Φακέλους, τότε δεν γίνεται αποδεκτή και επιστρέφεται, ως απαράδεκτη. Η Επιτροπή μονογράφει τους φακέλους και ειδικότερα στο σφραγισμένο φάκελο Γ της προσφοράς στα σημεία σφραγισματός του.
- β. Ανοίγει το Φάκελο Α και ελέγχει αν τα σχετικά έγγραφα αναγράφονται και στον Πίνακα Περιεχομένων που έχει συντάξει ο προσφέρων.
- γ. Ανακοινώνει τα βασικά στοιχεία αυτών στους παρευρισκομένους καθώς και όποιο άλλο στοιχείο τυχόν ζητηθεί, εκτός αν ο προσφέρων του οποίου τα στοιχεία ζητούνται έχει χαρακτηρίσει στην Προσφορά του τα εν λόγω στοιχεία ως «Εμπιστευτικά» σύμφωνα με τα αναφερόμενα στην παράγραφο 6.1.1.3 του παρόντος τεύχους.
- δ. Επιδεικνύει κάθε μη χαρακτηρισθέν ως εμπιστευτικό έγγραφο ή στοιχείο προσφορών το οποίο τυχόν θα ζητηθεί.
- ε. Μονογράφει όλα τα έγγραφα και στοιχεία που υπάρχουν σε κάθε φάκελο.

Με την ολοκλήρωση της αποσφράγισης όλων των προσφορών, την ανακοίνωση των βασικών τους στοιχείων και την επίδειξη τυχόν ζητηθέντων εγγράφων των στοιχείων των προσφορών η διαδικασία του ανοίγματος και της δυνατότητας πρόσβασης των διαγωνιζομένων στα τυπικά στοιχεία των υπολοίπων προσφορών ολοκληρώνεται.

7.4 Τυπική Αξιολόγηση προσφορών

7.4.1 Στο πλαίσιο της τυπικής αξιολόγησης των προσφορών η Επιτροπή Αποσφράγισης ελέγχει την ύπαρξη και την πληρότητα των απαιτούμενων εγγράφων σύμφωνα με την παράγραφο 6.2 του παρόντος τεύχους. Επίσης η Επιτροπή Αποσφράγισης ελέγχει εάν στο Φάκελο Α υπάρχουν τυχόν έγγραφα, πέραν των προβλεπομένων στη Διακήρυξη, στα οποία τίθενται όροι και προϋποθέσεις που εμπίπτουν στην παράγραφο 5.3 του παρόντος Τεύχους.

7.4.2 Κατά τη διαδικασία αξιολόγησης των προσφορών, η Επιτροπή Αποσφράγισης μπορεί να καλεί τους προσφέροντες, σύμφωνα με τις διατάξεις του άρθρου 310 του ν. 4412/2016, να διευκρινίζουν ή να συμπληρώνουν τα έγγραφα ή τα δικαιολογητικά που έχουν υποβάλει, μέσα σε εύλογη προθεσμία ή οποία δεν μπορεί να είναι μικρότερη χωρίς τη συναίνεση του διαγωνιζομένου από επτά (7) ημέρες από την ημερομηνία κοινοποίησης σε αυτόν με έντυπη ή ψηφιακή (e-mail) επιστολή ή τηλεομοιοτυπία (fax), της σχετικής πρόσκλησης. Οποιαδήποτε διευκρίνιση ή συμπλήρωση υποβάλλεται χωρίς να έχει ζητηθεί από τη ΔΕΗ δεν λαμβάνεται υπόψη.

Στο πλαίσιο αυτό αποσαφηνίζεται ότι προσφορές οι οποίες δεν θα περιλαμβάνουν στο Φάκελο Α την Εγγυητική Επιστολή Συμμετοχής, τις Δηλώσεις νομιμοποίησης, εκπροσώπησης και απόφασης συμμετοχής, αποδοχής όρων και ισχύος προσφορών, την ΥΔΜΣΛΑ και την τυχόν δήλωση/έγγραφο του διαγωνιζόμενου για ύπαρξη εμπιστευτικών στοιχείων καθώς και σε περίπτωση σύμπραξης/ένωσης φυσικών ή/και νομικών προσώπων ή επίκλησης της ικανότητας τρίτου τις σχετικές αντίστοιχες δηλώσεις, θα απορρίπτονται.

Η υποβολή εκ των υστέρων των πιο πάνω στοιχείων δεν είναι αποδεκτή.

Η ΔΕΗ δύναται να κάνει δεκτές συμπληρώσεις ή/και διευκρινίσεις που υποβάλλονται, κατόπιν αιτήματός της, επί των παραπάνω υποβληθέντων μαζί με την προσφορά εγγράφων, εφόσον ο προσφέρων με τις συμπληρώσεις και διευκρινίσεις αυτές συμμορφώνεται πλήρως με τους όρους και τις απαιτήσεις της Διακήρυξης.

Ειδικότερα για την Εγγυητική Επιστολή Συμμετοχής γίνεται αποδεκτή συμπλήρωσή της μόνον προς πλήρη συμμόρφωση με το συμπεριλαμβανόμενο στη Διακήρυξη υπόδειγμα αυτής. Οι εκ των υστέρων σχετικές συμπληρώσεις / διευκρινίσεις δεν αναπληρώνουν τα βασικά στοιχεία αυτής, τα οποία είναι η εκδούσα αρχή, ο υπέρ του οποίου παρέχεται η εγγύηση, το ποσό, ο αριθμός της Εγγυητικής Επιστολής, τα στοιχεία του διαγωνισμού και η υπογραφή του εκδότη, που ο μετέχων οφείλει να υποβάλει με την προσφορά του.

7.4.3 Η Επιτροπή Αποσφράγισης αφού λάβει υπόψη τα προβλεπόμενα στη Διακήρυξη, αποφασίζει, στην ίδια ή σε επόμενη συνεδρίασή της, για όσες Προσφορές θα πρέπει να αποκλεισθούν από την παραπέρα διαδικασία, λόγω μη ικανοποίησης των απαιτήσεων της Διακήρυξης ως προς την πληρότητα και την επάρκεια των στοιχείων του Φακέλου Α των προσφορών.

7.4.4 Στη συνέχεια η Επιτροπή Αποσφράγισης σε δημόσια συνεδρίαση ανακοινώνει στους προσφέροντες τα ονόματα αυτών που αποκλείστηκαν από την παραπέρα διαδικασία, καθώς και τους λόγους που αποκλείστηκε καθένας από αυτούς. Στους τυχόν απορριφθέντες γνωστοποιούνται, το συντομότερο

δυνατόν, με έντυπη ή ψηφιακή (e-mail) επιστολή ή τηλεομοιοτυπία (fax), οι λόγοι απόρριψης. **Στη συνέχεια, η Επιτροπή Αποσφράγισης συντάσσει και υποβάλλει για έγκριση προς την Προϊσταμένη Υπηρεσία το Πρακτικό Απόρριψης προσφοράς/προσφορών.**

Σε περίπτωση υποβολής γραπτής αίτησης διαγωνιζομένου για παροχή σχετικών στοιχείων σύμφωνα με το άρθρο 300 του ν. 4412/2016, που αφορούν τη φάση αυτή ή οποιαδήποτε επόμενη φάση του διαγωνισμού, τα αιτηθέντα στοιχεία γνωστοποιούνται το αργότερο εντός δεκαπέντε (15) ημερών από την παραλαβή της αίτησης αυτής, με την επιφύλαξη της παραγράφου 3 του ίδιου άρθρου του παραπάνω νόμου.

7.5 Διαχείριση τυπικά απορριφθεισών προσφορών

Κάθε προσφέρων που αποκλείστηκε από την Επιτροπή Αποσφράγισης, καλείται από την Υπηρεσία που διενεργεί το διαγωνισμό να παραλάβει, υπογράφοντας σχετικό έγγραφο, κλειστούς/σφραγισμένους όπως υποβλήθηκαν, το Φάκελο Β, το Φάκελο Γ της προσφοράς του, καθώς και την/τις Εγγυητική/ές Επιστολή/ές Συμμετοχής στο διαγωνισμό. Η επιστροφή αυτή πραγματοποιείται μετά την άπρακτη παρέλευση των προθεσμιών για την άσκηση προσφυγών και εν γένει ενδίκων βοηθημάτων. Επίσης, μπορεί τα στοιχεία αυτά να παραληφθούν από τον προσφέροντα και πριν από τη λήξη των προθεσμιών αυτών, εφόσον ο προσφέρων δηλώσει εγγράφως στην Υπηρεσία που διενεργεί το διαγωνισμό ότι παραιτείται από το δικαίωμα υποβολής προσφυγών και εν γένει ενδίκων βοηθημάτων. Σε αντίθετη περίπτωση οι Φάκελοι Β και Γ και οι Εγγυητικές Επιστολές Συμμετοχής στο διαγωνισμό θα επιστραφούν στον προσφέροντα μετά την έκδοση τυχόν απορριπτικής απόφασης επί των προσφυγών και εν γένει ενδίκων βοηθημάτων. Τα στοιχεία του Φακέλου Α, πλην των Εγγυητικών Επιστολών Συμμετοχής στο διαγωνισμό, θα κρατηθούν από τη ΔΕΗ κατά την κρίση της.

Σε περίπτωση που ο προσφέρων δεν προσέλθει εντός τριών (3) μηνών να παραλάβει την επιστρεφόμενη κατά τα ως άνω προσφορά του, η Υπηρεσία που διενεργεί το διαγωνισμό δύναται να την καταστρέψει, ενώ διαβιβάζει την Εγγυητική Επιστολή Συμμετοχής στον εκδότη αυτής.

7.6 Αποσφράγιση τεχνικών και οικονομικών προσφορών – Πρόσβαση συμμετεχόντων

Ακολούθως η Επιτροπή Αποσφράγισης σε δημόσια συνεδρίαση:

7.6.1 Ανοίγει τους Φακέλους Β εκείνων που έγιναν αποδεκτοί.

Ελέγχει αν τα σχετικά έγγραφα αναγράφονται στον Πίνακα Περιεχομένων που έχει συντάξει ο Προσφέρων.

7.6.2 Ανακοινώνει τα βασικά τεχνικά στοιχεία αυτών στους παρευρισκομένους εκτός αν ο προσφέρων του οποίου τα στοιχεία ζητούνται έχει χαρακτηρίσει στην Προσφορά του τα εν λόγω στοιχεία ως «Εμπιστευτικά» σύμφωνα με τα αναφερόμενα στην παράγραφο 6.1.1.3.

Ανακοινώνει ή/και επιδεικνύει κάθε μη χαρακτηρισθέν ως εμπιστευτικό έγγραφο ή στοιχείο προσφορών, το οποίο τυχόν θα ζητηθεί.

Μονογράφει όλα τα έγγραφα και στοιχεία που υπάρχουν σε κάθε φάκελο.

Με την ολοκλήρωση της αποσφράγισης όλων των προσφορών, την ανακοίνωση των βασικών τους στοιχείων και την επίδειξη τυχόν ζητηθέντων εγγράφων των στοιχείων των προσφορών η διαδικασία της αποσφράγισης και της δυνατότητας πρόσβασης κάθε διαγωνιζόμενου στα τεχνικά στοιχεία των υπολοίπων προσφορών ολοκληρώνεται.

Στη συνέχεια, η Επιτροπή Αποσφράγισης συντάσσει το Πρακτικό Αποσφράγισης των Προσφορών και διαβιβάζει τους Φακέλους των προσφορών, στους οποίους περιέχονται οι φάκελοι Α και Β ανοικτοί και οι φάκελοι Γ κλειστοί, στην Επιτροπή Αξιολόγησης των Προσφορών για να συνεχιστεί η διαδικασία του Διαγωνισμού.

Άρθρο 8 **Τεχνική και Οικονομική Αξιολόγηση Προσφορών**

8.1 Διαδικασία αξιολόγησης προσφορών

8.1.1 Η αξιολόγηση των προσφορών διενεργείται σε δύο διαδοχικά στάδια:

- Έλεγχος πλήρωσης κριτηρίων επιλογής, τεχνικών στοιχείων προσφορών και κριτηρίων ανάθεσης
- Αποσφράγιση – αξιολόγηση Οικονομικών προσφορών

8.1.2 Επικοινωνία Επιτροπής Αξιολόγησης με προσφέροντες

Η Επιτροπή Αξιολόγησης προκειμένου να φέρει σε πέρας το έργο της:

α. Μπορεί, σύμφωνα με τις διατάξεις του άρθρου 310 του ν. 4412/2016, να επικοινωνεί απευθείας με τους προσφέροντες, για την παροχή ή/και υποβολή, εντός τακτής προθεσμίας που η Επιτροπή θα εκτιμά κατά περίπτωση και η οποία δεν μπορεί να είναι μικρότερη των επτά (7) ημερών από την ημερομηνία κοινοποίησης της σχετικής πρόσκλησης, αναγκαίων διευκρινίσεων ή συμπληρωματικών στοιχείων επί του περιεχομένου της τεχνικής ή οικονομικής προσφοράς που έχουν υποβάλει, σχετικά με ασάφειες ή ήσσονος σημασίας ατέλειες, επουσιώδεις παραλείψεις ή πρόδηλα τυπικά ή υπολογιστικά σφάλματα που η ΔΕΗ κρίνει ότι μπορούν να θεραπευτούν. Οι διευκρινίσεις ή και συμπληρώσεις αυτές δεν πρέπει να έχουν ως αποτέλεσμα την ουσιώδη αλλοίωση της προσφοράς και δεν πρέπει να προσδίδουν αθέμιτο ανταγωνιστικό πλεονέκτημα της συγκεκριμένης προσφοράς σε σχέση με τις λοιπές. Οποιαδήποτε διευκρίνιση ή συμπλήρωση υποβάλλεται χωρίς να έχει ζητηθεί από τη ΔΕΗ δεν λαμβάνεται υπόψη.

Επίσης, η ΔΕΗ μπορεί να ζητά πληροφορίες από άλλες πηγές, να λαμβάνει υπόψη και να συνεκτιμά, οποιοδήποτε άλλο στοιχείο που μπορεί να συμβάλει στη διαμόρφωση της κρίσης της.

β. Ενημερώνει κάθε διαγωνιζόμενο που η προσφορά του κρίθηκε μη αποδεκτή σε κάθε φάση της αξιολόγησης των προσφορών με πλήρη αιτιολόγηση της κρίσης της.

Στην ανακοίνωση γίνεται μνεία για το ποιοί διαγωνιζόμενοι έγιναν αποδεκτοί και θα συμμετάσχουν στην επόμενη φάση της αξιολόγησης.

Σε περίπτωση δε υποβολής γραπτής αίτησης διαγωνιζομένου σχετικά με τα αποτελέσματα αξιολόγησης της προσφοράς του μετά το πέρας κάθε φάσης του διαγωνισμού, η γνωστοποίησή τους γίνεται το αργότερο εντός δεκαπέντε (15) ημερών από την παραλαβή της αίτησης αυτής, σύμφωνα με την παράγραφο 2.β του άρθρου 300 του ν. 4412/2016, με την επιφύλαξη της παραγράφου 3 του ίδιου άρθρου. **Στη συνέχεια, η Επιτροπή Αξιολόγησης συντάσσει και υποβάλει για έγκριση προς την Προϊσταμένη Υπηρεσία το Πρακτικό Απόρριψης προσφοράς/προσφορών.**

8.2 Έλεγχος συμμόρφωσης προσφορών με τα κριτήρια επιλογής, τις τεχνικές απαιτήσεις και τους εν γένει εμπορικούς όρους της Διακήρυξης.

Στη συνέχεια η Επιτροπή Αξιολόγησης προβαίνει σε λεπτομερή έλεγχο και αξιολόγηση όλων των δικαιολογητικών και στοιχείων που περιέχονται στο Φάκελο Β, προκειμένου να διαπιστώσει αν η προσφορά κάθε προσφέροντος ανταποκρίνεται πλήρως στις απαιτήσεις της Διακήρυξης, όσον αφορά τη δυνατότητά του να υλοποιήσει το αντικείμενο της σύμβασης έγκαιρα, με πληρότητα και αρτιότητα.

8.3 Αποτελέσματα τεχνικής αξιολόγησης

Η αρμόδια Επιτροπή, αφού λάβει υπόψη της τα προβλεπόμενα στη Διακήρυξη, αποφασίζει για όσες Προσφορές τυχόν θα πρέπει να απορριφθούν και περατώνοντας την Τεχνική Αξιολόγηση στη συνέχεια ενημερώνει τους προσφέροντες σύμφωνα με τα αναφερθέντα στην πιο πάνω παράγραφο 8.1.2.γ.

Οι διαγωνιζόμενοι των οποίων οι προσφορές απορρίπτονται, έχουν δικαίωμα προσφυγής σύμφωνα με τα οριζόμενα στο Άρθρο 9 του παρόντος Τεύχους.

Σε περίπτωση απόρριψης προσφοράς και μετά την άπρακτη παρέλευση των προθεσμιών για την άσκηση προσφυγών και εν γένει ενδίκων βοηθημάτων ή σε περίπτωση που ασκηθούν, μετά την έκδοση απόφασης επί αυτών, ειδοποιείται ο διαγωνιζόμενος να παραλάβει επί αποδείξει σφραγισμένο το Φάκελο Γ. Εάν ο προσφέρων δεν παραλάβει την οικονομική προσφορά του εντός τριών (3) μηνών, η Υπηρεσία που διενεργεί το διαγωνισμό δύναται να την καταστρέψει, ενώ διαβιβάζει την Εγγυητική Επιστολή Συμμετοχής στον εκδότη αυτής.

8.4. Αποσφράγιση Οικονομικών Προσφορών – Πρόσβαση συμμετεχόντων - Αξιολόγηση

8.4.1 Η Επιτροπή Αξιολόγησης προσκαλεί εγγράφως τους προσφέροντες, που οι προσφορές τους έχουν γίνει τεχνικά αποδεκτές, να παραστούν στην αποσφράγιση του Φακέλου Γ (οικονομική προσφορά), ορίζοντας την ημερομηνία, την ώρα και τον τόπο αποσφράγισης αυτού.

Ακολούθως, στον καθορισμένο χρόνο, αποσφραγίζεται ο Φάκελος Γ.

Η Επιτροπή Αξιολόγησης ελέγχει καταρχήν αν οι προσφέροντες υπέβαλαν με το Φάκελο Γ όλα τα δικαιολογητικά και στοιχεία που απαιτούνται, σύμφωνα με την παράγραφο 6.4 του Άρθρου 6 του παρόντος τεύχους.

8.4.2 Ανακοινώνει τα βασικά, κατά την κρίση της, οικονομικά στοιχεία των προσφορών στους παρευρισκόμενους.

Ανακοινώνει ή/και επιδεικνύει, κάθε μη χαρακτηρισθέν σύμφωνα με τα αναφερόμενα στην παράγραφο 6.1.1.3 ως εμπιστευτικό έγγραφο ή οικονομικό στοιχείο των προσφορών, το οποίο τυχόν θα ζητηθεί.

Μονογράφει όλα τα έγγραφα και στοιχεία που υπάρχουν σε κάθε φάκελο.

Με την ολοκλήρωση της αποσφράγισης όλων των οικονομικών προσφορών, την ανακοίνωση των βασικών τους στοιχείων και την επίδειξη τυχόν ζητηθέντων εγγράφων και στοιχείων αυτών, η διαδικασία της αποσφράγισης και της δυνατότητας πρόσβασης των συμμετεχόντων στα οικονομικά στοιχεία των προσφορών των υπολοίπων διαγωνιζομένων ολοκληρώνεται.

8.4.3 Στη συνέχεια η Επιτροπή ελέγχει αν οι προσφορές περιέχουν αποκλίσεις από τους εμπορικούς και οικονομικούς όρους των τευχών της Διακήρυξης, για όσα στοιχεία περιλαμβάνονται στο Φάκελο Γ της προσφοράς. Σε περίπτωση διαπίστωσης αποκλίσεων τέτοιας φύσεως η προσφορά θα απορριφθεί οριστικά, η δε Επιτροπή θα ανακοινώσει εγγράφως στον υπόψη προσφέροντα την οριστική απόρριψη της προσφοράς του.

8.4.4 Στη συνέχεια:

- Ελέγχει την ύπαρξη τυχόν σφαλμάτων και προβαίνει στη διόρθωσή τους, σύμφωνα με τα ρητώς προβλεπόμενα στο άρθρο 2 του παρόντος τεύχους.
- προβαίνει στην επαλήθευση της ομαλότητας των τιμών του 1^{ου} μειοδότη και στην τυχόν απαιτούμενη ομαλοποίηση αυτών σύμφωνα με τα προβλεπόμενα στη Διακήρυξη.
- Προβαίνει στην οικονομική αξιολόγηση των τυπικά αποδεκτών και ως προς το οικονομικό τους μέρος προσφορών με τη διαδικασία που έχει καθοριστεί στη Διακήρυξη και υπολογίζει το συνολικό οικονομικό αποτέλεσμα.
- Συντάσσει τον πίνακα μειοδοσίας.

8.4.5 Το τίμημα της προσφοράς, όπως αυτό διαμορφώθηκε με τα αναφερόμενα στην προηγούμενη παράγραφο, αποτελεί το συγκριτικό τίμημα της προσφοράς, με βάση το οποίο καθορίζεται η σειρά μειοδοσίας.

Σε περίπτωση ισότιμων προσφορών, διενεργείται κλήρωση βάσει της οποίας θα διαμορφωθεί η τελική σειρά μειοδοσίας. Η κλήρωση διενεργείται μετά από σχετική έγκαιρη ειδοποίηση παρουσία εκπροσώπων αυτών που υπέβαλαν τις ισότιμες προσφορές, εφόσον το επιθυμούν.

Ο ΦΠΑ που επιβάλλεται στην Ελλάδα επί των τιμολογίων που θα εκδοθούν από τον προσφέροντα προς τη ΔΕΗ, δεν θα περιλαμβάνεται στο τίμημα και δεν λαμβάνεται υπόψη στη σύγκριση των προσφορών.

8.5 Αποδεικτικά νομιμοποίησης και μη συνδρομής λόγων αποκλεισμού μειοδότη/των

Μετά τον καθορισμό της σειράς μειοδοσίας, σύμφωνα με τα προβλεπόμενα στις προηγούμενες παραγράφους του παρόντος άρθρου, προσκαλείται ο προσφέρων για τον οποίο πρόκειται να προταθεί να γίνει κατακύρωση, **εντός προθεσμίας κατά μέγιστο δέκα (10) ημερών** από την κοινοποίηση σχετικής ειδοποίησης σε αυτόν με έντυπη ή ψηφιακή (e-mail) επιστολή ή τηλεομοιοτυπία (fax), να προσκομίσει τα αποδεικτικά της παραγράφου 6.2.Β.Ι έως V του παρόντος τεύχους.

Αν στις ειδικές διατάξεις που διέπουν την έκδοσή τους δεν προβλέπεται χρόνος ισχύος των δικαιολογητικών, θεωρούνται έγκυρα και ισχύοντα εφόσον φέρουν ημερομηνία έκδοσης εντός των έξι (6) μηνών που προηγούνται της ημερομηνίας υποβολής των δικαιολογητικών. Οι ένορκες βεβαιώσεις που τυχόν προσκομίζονται για αναπλήρωση δικαιολογητικών πρέπει επίσης να φέρουν ημερομηνία εντός των έξι (6) μηνών που προηγούνται της ημερομηνίας υποβολής των δικαιολογητικών.

Τα υπόψη δικαιολογητικά θα κατατίθενται στο πρωτόκολλο της Υπηρεσίας που διενεργεί τη διαγωνιστική διαδικασία με διαβιβαστικό, στο οποίο θα αναφέρονται αναλυτικά τα προσκομιζόμενα συνημμένα έγγραφα – δικαιολογητικά. Αυτά θα είναι τοποθετημένα μέσα σε κλειστό φάκελο, στον οποίο θα αναγράφονται (εξωτερικά) ευκρινώς με κεφαλαία γράμματα:

- α) Τα πλήρη στοιχεία του οικονομικού φορέα
- β) Η περιγραφή «Δικαιολογητικά νομιμοποίησης και μη συνδρομής λόγων αποκλεισμού»
- γ) Ο αριθμός Διαγωνισμού και η ημερομηνία διενέργειας του
- δ) Το αντικείμενο του Διαγωνισμού

Ακολούθως, η αρμόδια Επιτροπή προβαίνει στον έλεγχο των υπόψη δικαιολογητικών. Εάν δεν προσκομισθούν δικαιολογητικά ή υπάρχουν ελλείψεις σε αυτά που υποβλήθηκαν, παρέχεται η δυνατότητα στο μειοδότη να τα προσκομίσει ή να τα συμπληρώσει μέσα σε προθεσμία πέντε (5) ημερών από την κοινοποίηση σε αυτόν σχετικής ειδοποίησης με έντυπη ή ψηφιακή (e-mail) επιστολή ή τηλεομοιοτυπία (fax). Η ΔΕΗ δύναται να παρατείνει την ως άνω προθεσμία κατά μέγιστο άλλες δεκαπέντε (15) ημέρες, εφόσον αιτιολογείται αυτό επαρκώς.

Όταν ο μειοδότης προσκομίσει το σύνολο των απαιτούμενων αποδεικτικών στοιχείων, τότε προσκαλούνται όλοι οι διαγωνιζόμενοι που υπέβαλαν παραδεκτή προσφορά να προσέλθουν σε καθορισμένο χρόνο και τόπο να λάβουν γνώση (θέαση) αυτών εφόσον το επιθυμούν.

Σε περίπτωση που ο υποψήφιος ανάδοχος, μετά τη χορηγηθείσα παράταση, δεν υποβάλει εμπρόθεσμα όλα ή μέρος των κατά περίπτωση απαιτούμενων δικαιολογητικών ή αποδειχτεί κατά τη διαδικασία του ελέγχου, ότι δεν πληροί τις προϋποθέσεις συμμετοχής στο διενεργηθέντα διαγωνισμό, τεκμαίρεται ο αποκλεισμός του από την περαιτέρω διαδικασία και εφαρμόζονται τα προβλεπόμενα στην παράγραφο 6.1.1.5 του παρόντος τεύχους. Στις περιπτώσεις αυτές ζητείται από το συμμετέχοντα με την αμέσως επόμενη πλέον συμφέρουσα από οικονομικής άποψης προσφορά βάσει των ειδικών κριτηρίων ανάθεσης της σύμβασης να προσκομίσει τα υπόψη δικαιολογητικά. Αν κανένας από τους συμμετέχοντες δεν υποβάλει - προσκομίσει ένα ή περισσότερα από τα έγγραφα και δικαιολογητικά κατακύρωσης, εφαρμόζονται τα προβλεπόμενα στην παράγραφο 6.1.1.5 του παρόντος τεύχους και ο διαγωνισμός ματαιώνεται.

Άρθρο 9 Προσφυγές Προσφερόντων

- 9.1 Για τις διαφορές που αναφύονται καθ' όλα τα στάδια της διαγωνιστικής διαδικασίας μεταξύ της ΔΕΗ ως Αναθέτοντα Φορέα και των Οικονομικών Φορέων, ισχύουν οι διαδικασίες που αναφέρονται στις διατάξεις του Βιβλίου IV του ν. 4412/2016 και του Κανονισμού Εξέτασης Προδικαστικών Προσφυγών ενώπιον της Αρχής Εξέτασης Προδικαστικών Προσφυγών (ΠΔ 39/ΦΕΚ Α' 64/ 04.05.2017), όπως εκάστοτε ισχύουν.
- 9.2. Σημειώνεται ότι, μετά την έναρξη λειτουργίας της ΑΕΠΠ, μεταξύ των φόρων και των τελών, τα οποία επιβαρύνεται ο Ανάδοχος, πλην του ΦΠΑ, ο οποίος επιβαρύνει την Επιχείρηση, θα συμπεριλαμβάνεται και η κράτηση 0,06% (άρθρ. 350 παρ. 3 Ν.4412/2016), η οποία υπολογίζεται επί της αξίας κάθε πληρωμής προ φόρων και κρατήσεων της Σύμβασης.

Άρθρο 10 Κατακύρωση – Ματαίωση Διαγωνισμού Αναγγελία Ανάθεσης

- 10.1 Το αποτέλεσμα του διαγωνισμού, όπως διαμορφώθηκε βάσει των προβλεπομένων στο άρθρο 8 του παρόντος, τίθεται υπόψη του αρμοδίου οργάνου της Επιχείρησης για τη λήψη απόφασης κατακύρωσης της σύμβασης, η οποία περιλαμβάνει και τυχόν βελτιώσεις της προσφοράς που γίνονται από το μειοδότη.
- 10.2 Η πιο πάνω απόφαση κατακύρωσης γνωστοποιείται στον επιλεγέντα Ανάδοχο και αναγγέλλεται και στους λοιπούς Προσφέροντες οι οποίοι υπέβαλαν αποδεκτές προσφορές.
Η ΔΕΗ ενημερώνει, σύμφωνα με την παράγραφο 2.γ του άρθρου 300 του ν. 4412/2016, κατόπιν αιτήσεως προσφέροντος, για τον επιλεγέντα υποψήφιο ανάδοχο

με αναφορά στα χαρακτηριστικά και στα πλεονεκτήματα της προσφοράς του, μέσα σε εύλογη προθεσμία ή οποία δεν μπορεί να είναι μεγαλύτερη από δεκαπέντε (15) ημέρες από την ημερομηνία παραλαβής γραπτής αίτησης.

10.3 Σε περίπτωση σύμπραξης/ένωσης νομικών προσώπων, η κατακύρωση θα γίνει στο όνομα όλων των μελών αυτής και θα τεθεί διάταξη στο συμφωνητικό σύμφωνα με την οποία τα μέλη της ενέχονται και ευθύνονται έναντι της ΔΕΗ ενιαία, αδιαίρετα, αλληλέγγυα και σε ολόκληρο το καθένα χωριστά, θα εκπροσωπούνται από κοινό εκπρόσωπο και ότι θα ελέγχεται από τη ΔΕΗ η ουσιαστική συμμετοχή στη σύμπραξη/ένωση όλων των μελών της σε όλη τη διάρκεια ισχύος της σύμβασης.

10.4 Σε περίπτωση Ομίλου νομικών προσώπων η Προσφορά του Αναδόχου πρέπει να είναι διαμορφωμένη κατά τρόπο ώστε να εξασφαλίζεται η χωριστή τιμολόγηση από τα μέλη του Ομίλου σύμφωνα με την ελληνική φορολογική νομοθεσία και πρακτική. Στην αντίθετη περίπτωση όπου η Προσφορά του Αναδόχου δεν πληροί την ανωτέρω προϋπόθεση, ο Ανάδοχος υποχρεούται πριν την υπογραφή της σύμβασης να περιβληθεί νομικό τύπο που θα επιτρέπει την από κοινού τιμολόγηση και τότε για την υπογραφή της σύμβασης απαιτείται επιπλέον η κατάθεση επικυρωμένου αντιγράφου του εγγράφου που θα αποδεικνύει ότι ικανοποιείται η προαναφερθείσα απαίτηση.

10.5 Η ΔΕΗ ματαιώνει το διαγωνισμό, εφόσον:

α. απέβη άγονος λόγω μη υποβολής προσφοράς ή λόγω απόρριψης όλων των προσφορών ή αποκλεισμού όλων των προσφερόντων

β. κανένας από τους προσφέροντες δεν προσέλθει για την υπογραφή της σύμβασης.

10.6 Επίσης, η ΔΕΗ διατηρεί το δικαίωμα:

10.6.1 να ματαιώσει το διαγωνισμό στο σύνολο ή σε μέρος αυτού, εφόσον κρίνει ότι:

α. διεξήχθη χωρίς τήρηση των προβλεπομένων κανόνων, με συνέπεια τον επηρεασμό του αποτελέσματος

β. το αποτέλεσμα είναι μη ικανοποιητικό για την Επιχείρηση

γ. ο ανταγωνισμός υπήρξε ανεπαρκής

δ. μεταβλήθηκαν οι ανάγκες της Επιχείρησης

ε. δεν είναι δυνατή η κανονική εκτέλεση της σύμβασης, λόγω ανωτέρας βίας

10.6.2 να ακυρώσει μερικά το διαγωνισμό αν διαπιστωθούν σφάλματα ή παραλείψεις σε οποιοδήποτε στάδιο αυτού ή να αναμορφώσει ανάλογα το αποτέλεσμα του ή να αποφασίσει την επανάληψή του από το σημείο που εμφιλοχώρησε το σφάλμα ή η παράλειψη.

Άρθρο 11 **Περιεχόμενο και υπογραφή Σύμβασης**

11.1 Το περιεχόμενο της σύμβασης διαμορφώνεται με βάση τους όρους της Διακήρυξης και της προσφοράς του αναδόχου, όπως εγκρίθηκαν από το αρμόδιο όργανο της Επιχείρησης.

11.2 Παράλληλα ο Ανάδοχος καλείται από τη ΔΕΗ να προσκομίσει, εντός ευλόγου χρονικού διαστήματος, την εγγυητική επιστολή καλής εκτέλεσης και σε περίπτωση

νομικού προσώπου, την απόφαση ορισμού εκπροσώπου για την υπογραφή της Σύμβασης.

- 11.3 Μετά τη διαμόρφωση του περιεχομένου της σύμβασης και την προσκόμιση της πιο πάνω εγγυητικής, ο ανάδοχος καλείται για την υπογραφή της εντός προθεσμίας η οποία δεν μπορεί να είναι μικρότερη των πέντε (5) ημερών από την αποστολή της πρόσκλησης με τηλεομοιοτυπία ή ηλεκτρονικά και δέκα (10) ημερών από την αποστολή της με επιστολή.
- 11.4 Εάν αυτός δεν προσέλθει εντός της ως άνω προθεσμίας, η Επιχείρηση έχει το δικαίωμα να τον κηρύξει έκπτωτο και να ζητήσει την κατάπτωση της Εγγυητικής Επιστολής Συμμετοχής του στο διαγωνισμό, ακολούθως δε να προχωρήσει σε συζητήσεις με τους λοιπούς προσφέροντες κατά σειρά μειοδοσίας για ανάδειξη Αναδόχου, υπό την προϋπόθεση ότι ισχύουν ή δέχονται να ισχύουν οι προσφορές τους.

Άρθρο 12 **Επιφυλάξεις και Δικαιώματα ΔΕΗ**

- 12.1 Η συμμετοχή στο διαγωνισμό (υποβολή προσφοράς) ισοδυναμεί με δήλωση του προσφέροντος ότι έλαβε πλήρη γνώση όλων των όρων, των στοιχείων και των τευχών της Διακήρυξης.
- 12.2 Η ΔΕΗ διατηρεί το δικαίωμα να μεταθέσει την ημερομηνία υποβολής των Προσφορών ή να επιφέρει οποιεσδήποτε τροποποιήσεις στα τεύχη της Διακήρυξης. Οι τροποποιήσεις αυτές θα περιλαμβάνονται σε σχετικά Συμπληρώματα της Διακήρυξης, η έκδοση των οποίων θα δημοσιεύεται όπως και η Προκήρυξη του διαγωνισμού.
- 12.3 Η ΔΕΗ δεν θα έχει ευθύνη ή υποχρέωση, σε καμία περίπτωση, να αποζημιώσει τους Προσφέροντες για οποιαδήποτε δαπάνη ή ζημιά που θα έχουν υποστεί για την προετοιμασία και υποβολή των Προσφορών τους, ιδιαίτερα στην περίπτωση που αυτές δεν θα γίνουν δεκτές ή θ' αναβληθεί ή ματαιωθεί ο διαγωνισμός σε οποιοδήποτε στάδιο και χρόνο και για οποιοδήποτε λόγο ή αιτία. Κατά συνέπεια αυτοί που συμμετέχουν στο διαγωνισμό και υποβάλλουν προσφορά, ανεξάρτητα αν έγιναν ή όχι τελικά δεκτοί, δεν αποκτούν κανένα απολύτως δικαίωμα κατά της ΔΕΗ από τη Διακήρυξη αυτή και την εν γένει συμμετοχή τους στο διαγωνισμό.
- 12.4 Η προσφορά, η οποία υποβάλλεται με βάση τους όρους της Διακήρυξης, θεωρείται ως πρόταση προς τη ΔΕΗ και όχι ως αποδοχή πρότασής της.
- 12.5 Κάθε παράλειψη στην υποβολή της Προσφοράς ή στην υπογραφή οποιουδήποτε εγγράφου, δεν δίνει το δικαίωμα σε Προσφέροντα να την επικαλεστεί προκειμένου να τύχει εξαιρέσεως ή ελαττώσεως των υποχρεώσεών του.
- 12.6 Οι όροι και οι περιορισμοί που αφορούν στην υποβολή των Προσφορών είναι προς όφελος της ΔΕΗ, η οποία δικαιούται, πριν από την υποβολή των προσφορών, να παραιτηθεί απ' αυτούς, χωρίς αυτό να δημιουργεί κανένα δικαίωμα στους Προσφέροντες ή σε άλλους τρίτους.

**Διεύθυνση Λειτουργικής Υποστήριξης ΛΚΔΜ
ΚΗ-ΜΜ&Ε/ΤΟΜΕΑΣ ΕΡΓΩΝ Π-Μ**

Αριθμός Διακήρυξης: 2018.202/ΛΚΔΜ

Αντικείμενο: «Κατασκευή της Γ' προσωρινής παραλλαγής τμήματος της Παλαιάς Εθνικής Οδού Κοζάνης – Πτολεμαΐδας στην περιοχή του πρώην Βιομηχανικού Συγκροτήματος του Ορυχείου Κυρίου Πεδίου του ΛΚΔΜ»

ΕΝΤΥΠΑ ΟΙΚΟΝΟΜΙΚΗΣ ΠΡΟΣΦΟΡΑΣ**ΤΕΥΧΟΣ 4 ΑΠΟ 11**

ΔΗΜΟΣΙΑ ΕΠΙΧΕΙΡΗΣΗ ΗΛΕΚΤΡΙΣΜΟΥ Α.Ε.
Διεύθυνση Λειτουργικής Υποστήριξης ΛΚΔΜ
ΚΗ-ΜΜ&Ε/ΤΟΜΕΑΣ ΕΡΓΩΝ Π-Μ

Αριθμός Διακήρυξης: 2018.202/ΛΚΔΜ

ΑΝΤΙΚΕΙΜΕΝΟ: «Κατασκευή της Γ' προσωρινής παραλλαγής τμήματος της Παλαιάς Εθνικής Οδού Κοζάνης – Πτολεμαΐδας στην περιοχή του πρώην Βιομηχανικού Συγκροτήματος του Ορυχείου Κυρίου Πεδίου του ΛΚΔΜ»

ΤΙΜΟΛΟΓΙΟ ΥΠΗΡΕΣΙΑΣ

Α.Τ.: 01

Καθαρισμοί τάφρων ή διωρύγων από αυτοφυή βλάστηση

Καθαρισμοί κοιτών τάφρων ή διωρύγων από αυτοφυή βλάστηση (καλαμιές κλπ) χωρίς αφαίρεση εδαφικού υλικού, με χρήση καταλλήλου προς τούτο εξοπλισμού. Στην τιμή μονάδας περιλαμβάνεται η προσωρινή απόθεση των προϊόντων καθαρισμού στην όχθη, προκειμένου να αποστραγγισθούν και να αποξηρανθούν, και στην συνέχεια η φόρτωσή τους επί αυτοκινήτου με μηχανικά μέσα και η μεταφορά τους προς οριστική απόθεση σε οποιαδήποτε απόσταση, σε θέσεις επιτρεπόμενες από τις αρμόδιες Αρχές, ή προβλεπόμενες από τους περιβαλλοντικούς όρους του έργου.

Ο προσδιορισμός της τιμής του αστερίσκου θα γίνεται με βάση την συμβατική παραδοχή ότι ανά καθοριζόμενη επιφάνεια ενός στρέμματος προκύπτουν 50 m³ αποξηραμένων φυτικών καταλοίπων, εκτός αν στην μελέτη του έργου καθορίζεται και τεκμηριώνεται διαφορετική ποσότητα ανά στρέμμα, ως εξής:

$$[*] = 50 \text{ m}^3 \text{ (ή άλλο)} \times S \times \text{€}/\text{m}^3 \cdot \text{km} \text{ (βλπ. Γενικούς Ορους του Τιμολογίου)}$$

όπου S η μέση απόσταση μέχρι τον χώρο απόθεσης, σύμφωνα με τους περιβαλλοντικούς όρους ή την σχετική έγκριση της αρμόδιας αρχής.

Στο παρόν άρθρο δεν συμπεριλαμβάνεται η κοπή και εκρίζωση δένδρων περιμέτρου μεγαλύτερης από 50 cm. Όταν απαιτείται αυτό, οι σχετικές εργασίες τιμολογούνται ιδιαίτερα με βάση τα οικεία άρθρα του ΝΕΤ ΠΡΣ.

Τιμή ανά στρέμμα (στρ.) πλήρως ολοκληρωθέντος καθαρισμού, σύμφωνα με την μελέτη και τα λοιπά τεύχη δημοπράτησης.

Ευρώ (Αριθμητικά) : 447,69
(Ολογράφως) : τετρακόσια σαράντα επτά ευρώ και εξήντα εννέα λεπτά

Α.Τ.: 02

Καθαίρεση περιφράξεων με συρματοπλεγμα

Καθαίρεση περιφράξεων με συρματοπλεγμα και πασσάλους από οποιοδήποτε υλικό, είτε επί εδάφους είτε επί τοιχίου από σκυρόδεμα, τοιχοποιία κλπ, ανεξαρτήτως ύψους, μετά των φορτοεκφορτώσεων και της μεταφοράς των προϊόντων κατεδάφισης σε οποιαδήποτε απόσταση προς απόρριψη.

Στην τιμή μονάδας περιλαμβάνονται:

- η δαπάνη για την αποσύνθεση και τον τεμαχισμό του τοιχίου (από οποιοδήποτε υλικό) και της περίφραξης,

- η δαπάνη για την επανεπίχωση και συμπύκνωση των ορυγμάτων που θα δημιουργηθούν λόγω των κατεδαφίσεων,
- η δαπάνη για τις φορτοεκφορτώσεις και για τη μεταφορά όλων των κατεδαφισθέντων υλικών προς απόρριψη σε χώρους επιτρεπόμενους από τις αρμόδιες Αρχές σε οποιαδήποτε απόσταση,
- η δαπάνη για τις τυχόν προσωρινές εναποθέσεις και επαναφορτώσεις, η σταλία αυτοκινήτων-μηχανημάτων κλπ,
- η δαπάνη για τον καθαρισμό του χώρου από τα κάθε είδους υλικά μέχρι τη στάθμη του φυσικού εδάφους,
- η δαπάνη για τα μέτρα υγιεινής και ασφάλειας.

Σημειώνεται ότι η κατεδάφιση των περιφράξεων θα γίνει με τήρηση όλων των κανόνων ασφαλείας και των σχετικών αστυνομικών διατάξεων από τον Ανάδοχο, τον οποίο βαρύνουν όλες οι ευθύνες.

Τιμή ανά μέτρο μήκους.

Ευρώ (Αριθμητικά) : 5,45

(Ολογράφως) : πέντε ευρώ και σαράντα πέντε λεπτά

A.T.: 03

Καθαίρεση οπλισμένων σκυροδεμάτων

Καθαίρεση φορέων, δοκών, πλακών, βάθρων, πτερυγοτοιχών, τεχνικών έργων και τοίχων από οπλισμένο σκυρόδεμα, με ή χωρίς χρήση μηχανικών μέσων, με την μεταφορά των προϊόντων σε οποιαδήποτε απόσταση.

Περιλαμβάνεται η καθαίρεση των στοιχείων από οπλισμένο σκυρόδεμα, η συγκέντρωση, αποκομιδή και απόθεση όλων των προϊόντων που θα προκύψουν αρχικά σε προσωρινές θέσεις και μετά σε χώρους επιτρεπόμενους από τις αρμόδιες Αρχές σε οποιαδήποτε απόσταση. Η καθαίρεση θα γίνει με ιδιαίτερη προσοχή ώστε, εφόσον προβλέπεται από την μελέτη, να είναι δυνατή η ένταξη του διατηρούμενου τμήματος της κατασκευής στην προγραμματιζόμενη νέα.

Στην τιμή μονάδος περιλαμβάνονται:

- η δαπάνη τυχόν προσωρινής εναπόθεσης των προϊόντων καθαίρεσης,
- η σταλία του μηχανικού εξοπλισμού
- ο πλήρης καθαρισμός του χώρου από τα προϊόντα καθαίρεσης.

Επισημαίνεται ότι η τιμή είναι ανεξάρτητη από την θέση και στάθμη που γίνονται οι εργασίες σε σχέση με την οδό, και ότι ο Ανάδοχος οφείλει να λάβει τα αναγκαία μέτρα για να αποφευχθεί η απόφραξη τυχόν υπάρχοντων τεχνικών και τάφρων της οδού στην περιοχή εκτέλεσης των εργασιών. Κατά τα λοιπά οι εργασίες θα εκτελούνται σύμφωνα με τα οριζόμενα στην ΕΤΕΠ 15-02-01-01.

Τιμή ανά κυβικό μέτρο (m³) καθαίρεσης οπλισμένων σκυροδεμάτων που μετράται σε όγκο πριν από την καθαίρεση.

Ευρώ (Αριθμητικά) : 50,60

(Ολογράφως) : πενήντα ευρώ και εξήντα λεπτά

A.T.: 04

Αποξήλωση ασφαλτοταπήτων και στρώσεων οδοστρωσίας σταθεροποιημένων με τσιμέντο εντός του ορίου των γενικών εκσκαφών

Αποξήλωση ασφαλτοταπήτων και στρώσεων οδοστρωσίας σταθεροποιημένων με συμπύκνωση ή με τσιμέντο, εντός του ορίου των γενικών εκσκαφών, με χρήση προωθητή γαιών, φορτωτή ή εκσκαφέα, με την φόρτωση επί αυτοκινήτου και την μεταφορά προς ανακύκλωση ή οριστική απόθεση σε χώρους καθοριζόμενους από τους περιβαλλοντικούς όρους του έργου και την μεταφορά τους σε οποιαδήποτε απόσταση.

Επισημαίνεται ότι τα προϊόντα των αποξηλώσεων αυτών είναι ακατάλληλα για την κατασκευή επιχωμάτων, ενώ σύμφωνα με τις κείμενες διατάξεις επιβάλλεται η ανακύκλωσή τους.

Η επιμέτρηση θα γίνεται με λήψη αρχικών και τελικών διατομών.

Τιμή ανά κυβικό μέτρο (m³).

Ευρώ (Αριθμητικά) : 20,25
(Ολογράφως) : είκοσι ευρώ και είκοσι πέντε λεπτά

A.T.: 05

Εκσκαφή χαλαρών εδαφών

Εκσκαφή, με την μεταφορά σε οποιαδήποτε απόσταση, φυτικών γαιών, ιλύος, τύρφης και λοιπών επιφανειακών ακαταλλήλων εδαφών οποιουδήποτε βάθους και πλάτους, σύμφωνα με τη μελέτη, είτε για την έδραση επιχωμάτων και εξυγιαντικών στρώσεων είτε για το διαχωρισμό τους από τα υπόλοιπα, κατάλληλα για την κατασκευή επιχωμάτων, προϊόντα ορυγμάτων.

Στην τιμή μονάδας περιλαμβάνονται:

- η προσέγγιση των μεταφορικών μέσων και μηχανημάτων, και η εκσκαφή με κάθε μέσον,
- η εκρίζωση, η κοπή και η απομάκρυνση θάμνων και δένδρων οποιασδήποτε διαμέτρου (πλην εκείνων που θα παραδοθούν προς εκμετάλλευση),
- η απομάκρυνση και αποστράγγιση των υδάτων και η μόρφωση παρειών και σκάφης,
- η διαλογή των προϊόντων εκσκαφής,
- οι κάθε είδους φορτοεκφορτώσεις και μεταφορές με οποιοδήποτε μέσο και σε οποιαδήποτε απόσταση, είτε για προσωρινή απόθεση, προκειμένου να χρησιμοποιηθούν ως φυτικές γαίες στο έργο είτε για απόρριψη σε επιτρεπόμενες θέσεις εφόσον αυτά κριθούν ακατάλληλα για φυτικά, ή πλεονάζοντα,
- οι τυχόν ενδιάμεσες φορτοεκφορτώσεις και μετακινήσεις, αν τυχόν καταληφθεί ο απαιτούμενος χώρος των προσωρινών αποθέσεων από την εκτέλεση των υπολοίπων εργασιών, καθώς και διαμόρφωσή τους σε σειράδια και η διαφύλαξή τους μέχρι να χρησιμοποιηθούν στο έργο.

Σε περίπτωση πλεοναζόντων ή ακαταλλήλων προϊόντων στην τιμή περιλαμβάνεται, εκτός από τη μεταφορά τους, και η διαμόρφωσή τους σύμφωνα με τις απαιτήσεις της ΕΤΕΠ 02-01-02-00 και των περιβαλλοντικών όρων του έργου.

Επιμέτρηση με λήψη αρχικών και τελικών διατομών.

Τιμή ανά κυβικό μέτρο (m³).

Ευρώ (Αριθμητικά) : 0,43
(Ολογράφως) : σαράντα τρία λεπτά

A.T.: 06

Γενικές Εκσκαφές σε έδαφος γαιώδες - ημιβραχώδες

Γενικές εκσκαφές, με την μεταφορά σε οποιαδήποτε απόσταση, εδαφών γαιωδών και ημιβραχωδών οποιασδήποτε συστάσεως, ανεξαρτήτως βάθους, πλάτους και κλίσεως πρανών, σε νέο έργο ή για επέκταση ή συμπλήρωση ή διαπλάτυνση υπάρχοντος, ανεξαρτήτως της θέσης εργασίας και των δυσχερειών που προκαλεί (κοντά ή μακριά, χαμηλά ή υψηλά σχετικά με το υπάρχον έργο), για οποιοδήποτε σκοπό και με οποιοδήποτε εκσκαπτικό μέσο, εν ξηρώ ή με παρουσία νερών, σύμφωνα με την ΕΤΕΠ 02-02-01-00.

Με το άρθρο αυτό τιμολογούνται επίσης οι ακόλουθες εκσκαφές σε εδάφη ανάλογης σκληρότητας:

- ανοιχτών τάφρων για το τμήμα τους πλάτους μεγαλύτερου των 5,00 m μετά της μόρφωσης των πρανών και του πυθμένα τους,
- για τη δημιουργία αναβαθμών προς αγκύρωση των επιχωμάτων,
- τριγωνικών τάφρων μετά της μόρφωσης των πρανών, όταν αυτές κατασκευάζονται στη συνέχεια των γενικών εκσκαφών της οδού,
- για τον καθαρισμό οχετών ύψους και πλάτους μεγαλύτερου των 5,00 m,
- τεχνικών Cut and Cover μετά των μέτρων προσωρινής και μόνιμης αντιστήριξης των πρανών των εκσκαφών εφόσον δεν αποζημιώνονται με άλλο άρθρο αυτού του τιμολογίου

- για τη δημιουργία στομίων σηράγγων και Cut and Cover

Στην τιμή μονάδας περιλαμβάνονται:

- η προσέγγιση μηχανημάτων και μεταφορικών μέσων, η εκσκαφή με οποιοδήποτε μέσο και υπό οποιοσδήποτε συνθήκες,

- η αποστράγγιση των υδάτων, η μόρφωση των παρειών, των πρानών και του πυθμένα της σκάφης και ο σχηματισμός των αναβαθμών

- η διαλογή, φύλαξη, φορτοεκφόρτωση σε οποιοδήποτε μεταφορικό μέσο και η μεταφορά των προϊόντων σε οποιαδήποτε απόσταση για τη χρησιμοποίηση των κατάλληλων στο έργο (π.χ. κατασκευή επιχωμάτων) ή για απόρριψη των ακατάλληλων ή πλεοναζόντων σε επιτρεπόμενες τελικές ή προσωρινές θέσεις

- η εναπόθεση σε τελικές ή ενδιάμεσες θέσεις, η επαναφόρτωση από τις θέσεις των προσωρινών αποθέσεων και η εκφόρτωση σε τελικές θέσεις, καθώς και η διάστρωση και διαμόρφωση των χώρων απόθεσης σύμφωνα με τους περιβαλλοντικούς όρους

- η αντιστήριξη των πρानών εκσκαφή όπου τυχόν αυτή απαιτείται, καθώς και η εκθάμνωση κοπή, εκρίζωση και απομάκρυνση δένδρων, ανεξαρτήτως περιμέτρου κορμού, σε οποιαδήποτε απόσταση

- η αντιμετώπιση πάσης φύσεως δυσχερειών που προκύπτουν από τη σύγχρονη κυκλοφορία, όπως περιορισμένα μέτωπα και όγκοι εκσκαφών κλπ.

- η συμπύκνωση της σκάφης των ορυγμάτων κάτω από τη "στρώση έδρασης οδοστρώματος" μέχρι του βάθους που λαμβάνεται υπόψη στον καθορισμό της Φέρουσας Ικανότητας Έδρασης (Φ.Ι.Ε), όπως αυτή ορίζεται στην μελέτη, σε βαθμό συμπύκνωσης που να αντιστοιχεί σε ξηρά φαινόμενη πυκνότητα ίση κατ' ελάχιστο με το 90% της πυκνότητας που επιτυγχάνεται εργαστηριακά κατά την τροποποιημένη δοκιμή Proctor (Proctor Modified κατά ΕΛΟΤ EN 13286-2).

- οι πάσης φύσεως σταλίες του μηχανικού εξοπλισμού και των μεταφορικών μέσων

- η επανεπίχωση (με προϊόντα εκσκαφών) των θεμελίων και τάφρων εκτός του σώματος της οδού, που οι εκσκαφές τους αποζημιώνονται με το άρθρο αυτό, όταν δεν υπάρχει απαίτηση συμπύκνωσης

Επισημαίνεται ότι η τιμή είναι γενικής εφαρμογής ανεξάρτητα από την εκτέλεση της εργασίας σε μια ή περισσότερες φάσεις που υπαγορεύονται από το πρόγραμμα εκτέλεσης του έργου ή άλλους τοπικούς περιορισμούς.

Η αποξήλωση ασφαλτοταπήτων, στρώσεων οδοστρωσίας σταθεροποιημένων με τσιμέντο, πλακοστρώσεων, δαπέδων από σκυρόδεμα, κρασπεδορείθρων και στερεών έδρασης και εγκιβωτισμού τους, καθώς και πάσης φύσεως κατασκευών που βρίσκονται εντός του όγκου των γενικών εκσκαφών, επιμετρώνται και τιμολογούνται ιδιαίτερα με βάση τα οικεία άρθρα του παρόντος τιμολογίου.

Επιμέτρηση με λήψη αρχικών και τελικών διατομών και μέχρι τα όρια εκσκαφής των εγκεκριμένων συμβατικών σχεδίων και σύμφωνα με το πρωτόκολλο χαρακτηρισμού. Διευκρινίζεται ότι ουδεμία αποζημίωση καταβάλλεται στον Ανάδοχο για τις επί πλέον των προβλεπομένων από τη μελέτη εκσκαφές εκτός εάν έχει δοθεί ειδική εντολή από την Υπηρεσία.

Τιμή ανά κυβικό μέτρο (m³).

Ευρώ (Αριθμητικά) : 0,72
(Ολογράφως) : εβδομήντα δύο λεπτά

A.T.: 07

Διάνοιξη τάφρου σε έδαφος γαιώδες - ημιβραχώδες

Διάνοιξη τάφρου τριγωνικής διατομής, που κατασκευάζεται μεμονωμένα και ανεξάρτητα από τις γενικές εκσκαφές της οδού, ή τραπεζοειδούς διατομής, και για τα τμήματά της πλάτους μικρότερου ή ίσου των 5,00 m, σε έδαφος γαιώδες ή ημιβραχώδες, περιλαμβανομένης και της αποξήλωσης ασφαλτοταπήτων, στρώσεων οδοστρωσίας, πλακοστρώσεων, καθαίρεσης συρματοκιβωτίων, μανδρότοιχων κλπ, που βρίσκονται εντός του εύρους της τάφρου, μετά της

μεταφοράς των προϊόντων εκσκαφής σε οποιαδήποτε απόσταση. Εκτέλεση εργασιών σύμφωνα με την ΕΤΕΠ 08-01-01-00.

Στην τιμή μονάδας περιλαμβάνονται:

- η εκσκαφή με οιαδήποτε μηχανικά μέσα,
- η διαλογή των προϊόντων εκσκαφής, η φορτοεκφόρτωση και μεταφορά τους με σε οποιαδήποτε απόσταση, είτε για προσωρινή απόθεση είτε για απόρριψη, σε περίπτωση που κριθούν ακατάλληλα ή πλεονάζοντα, συμπεριλαμβανομένης της τυχόν εναπόθεσης ή των ενδιάμεσων φορτοεκφορτώσεων.
- η μόρφωση των πρανών και του πυθμένα της τάφρου.

Επιμέτρηση με λήψη αρχικών και τελικών διατομών και εντός των ορίων εκσκαφής των εγκεκριμένων συμβατικών σχεδίων, σύμφωνα με το πρωτόκολλο χαρακτηρισμού.

Τιμή ανά κυβικό μέτρο (m³).

Ευρώ (Αριθμητικά) : 1,56
(Ολογράφως) : ένα ευρώ και πενήντα έξι λεπτά

A.T.: 08

Μεταφορά δανείων, συνήθη δάνεια υλικών Κατηγορίας E2 έως E3

Μεταφορά επί τόπου των έργων από οποιαδήποτε απόσταση, δανείων χωμάτων είτε για την κατασκευή νέου επιχώματος είτε για τη διαπλάτυνση ή ανύψωση υπάρχοντος επιχώματος είτε για την επανεπίχωση θεμελίων, τάφρων, C&C κλπ.

Στην τιμή μονάδος περιλαμβάνονται:

- η εκθάμνωση, εκρίζωση και κοπή δένδρων οποιασδήποτε περιμέτρου, η αφαίρεση των φυτικών γαιών και γενικά των ακατάλληλων επιφανειακών ή μη στρωμάτων και η απομάκρυνσή τους σε οποιαδήποτε απόσταση,
- η εκσκαφή για την απόληψη των δανείων,
- οι φορτοεκφορτώσεις, η σταλία των αυτοκινήτων και η μεταφορά των δανείων από οποιαδήποτε απόσταση στον τόπο του έργου,
- οι τυχόν απαιτούμενες αντλήσεις υδάτων

Η εργασία θα εκτελείται σύμφωνα με τα καθοριζόμενα στην ΕΤΕΠ 02-06-00-00 "Ανάπτυξη - εκμετάλλευση λατομείων και δανειοθαλάμων".

Δάνεια θραυστών επίλεκτων υλικών δανειοθαλάμων Κατηγορίας E2 έως και E3.

Τιμή ανά κυβικό μέτρο (m³) δανείων, που επιμετράται σε όγκο κατασκευασμένου επιχώματος με λήψη αρχικών και τελικών διατομών.

Ευρώ (Αριθμητικά) : 1,00
(Ολογράφως) : ένα ευρώ

A.T.: 09

Κατασκευή επιχωμάτων

Κατασκευή επιχώματος οδού ή συμπλήρωση υπάρχοντος, μετά από προηγούμενο καθαρισμό του εδάφους έδρασης, με χρήση υλικών που θα προσκομισθούν επί τόπου, σύμφωνα με την μελέτη του έργου και την ΕΤΕΠ 02-07-01-00 "Κατασκευή επιχωμάτων"

Στην τιμή μονάδος περιλαμβάνονται:

- Η κατασκευή όλων των τμημάτων του επιχώματος, συνήθους ή αυξημένου βαθμού συμπύκνωσης, όπως θεμέλιο, πυρήνας, μεταβατικό τμήμα βραχώδους επιχώματος, τα οποία θα συμπυκνώνονται σε ποσοστό 90% και 95% αντίστοιχα της ξηράς φαινόμενης πυκνότητας που επιτυγχάνεται εργαστηριακά κατά την τροποποιημένη δοκιμή Proctor (Proctor modified κατά ΕΛΟΤ EN 13286-2) για τα γαιώδη επιχώματα, ή στον βαθμό που προδιαγράφεται στην μελέτη για τα βραχώδη επιχώματα.

- Η μόρφωση και συμπύκνωση του εδάφους έδρασης των επιχωμάτων, σε βαθμό συμπύκνωσης κατ' ελάχιστον 90% της πυκνότητας, που επιτυγχάνεται εργαστηριακά κατά την τροποποιημένη δοκιμή Proctor

- Η κατασκευή της "στρώσης έδρασης οδοστρώματος", συμπυκνωμένης σε ποσοστό 95% της ξηράς φαινόμενης πυκνότητας που επιτυγχάνεται εργαστηριακά κατά την τροποποιημένη δοκιμή Proctor, με κατάλληλο αριθμό διελεύσεων οδοστρωτήρα ελαστικοφόρου ή με λείους κυλίνδρους, ώστε να διαμορφωθεί μια λεία "σφραγιστική" επιφάνεια.

Εξαιρείται η κατασκευή της "στρώσης στράγγισης οδοστρώματος" (όπου υπάρχει), η οποία τιμολογείται με το αντίστοιχο άρθρο του τιμολογίου.

- Η συμπύκνωση λωρίδας εδάφους πλάτους μέχρι 2,0 m εκατέρωθεν των ποδών του επιχώματος.

- Η τυχόν επαύξηση του όγκου του επιχώματος λόγω συνίζησης, καθίζησης ή διαπλάτυνσής του πέραν των ορίων που προβλέπει η μελέτη.

- Η προμήθεια και τοποθέτηση μαρτύρων ελέγχου υποχωρήσεως των υψηλών επιχωμάτων, σύμφωνα με τα καθοριζόμενα στην μελέτη, η εξάρτησή τους από χωροσταθμικές αφετηρίες (repairs) εκτός της ζώνης επιχώματος, η εκτέλεση τοπογραφικών μετρήσεων ακριβείας και η καταχώρησή τους σε φύλλα ελέγχου, καθώς και η εκτέλεση τριών μετρήσεων σε χρόνους που θα καθορίσει η Υπηρεσία.

Στην τιμή του παρόντος άρθρου δεν περιλαμβάνονται και επιμετρώνται ιδιαίτερα με βάση τα οικεία άρθρα του τιμολογίου:

- Τα μεταβατικά επιχώματα πίσω από τεχνικά έργα (γέφυρες, ημιγέφυρες, τοίχοι, οχετοί, Cut and Cover, στόμια σηράγγων, αγωγοί κ.λ.π)

- Οι εργασίες καθαρισμού του εδάφους έδρασης και δημιουργίας αναβαθμών

- Η κατασκευή εξυγιαντικής στρώσης υπό τα επιχώματα

Επιμέτρηση με λήψη αρχικών και τελικών διατομών.

Τιμή ανά κυβικό μέτρο (m³).

Ευρώ (Αριθμητικά) : 0,93
(Ολογράφως) : ενενήντα τρία λεπτά

A.T.: 10

Εκσκαφή θεμελίων τεχνικών έργων και τάφρων πλάτους έως 5,00m

Εκσκαφή ορυγμάτων πλάτους έως 5,0 m, οποιουδήποτε βάθους, για την θεμελίωση τεχνικών έργων (τοιχών, βάθρων, φρεατίων κλπ), και την κατασκευή αγωγών και οχετών (αποχέτευσης, αποστράγγισης, Ο.Κ.Ω., κλπ.), σε κάθε είδους έδαφος (γαιοημιβραχώδες ή βραχώδες, περιλαμβανομένων και των γρανιτικών και κροκαλοπαγών πετρωμάτων), με οποιονδήποτε εξοπλισμό, με ή χωρίς χρήση εκρηκτικών υλών, σύμφωνα με τα καθοριζόμενα στην ΕΤΕΠ 02-04-00-00 "Εκσκαφές θεμελίων τεχνικών έργων".

Στην τιμή μονάδος περιλαμβάνονται:

- Οι απαιτούμενες αντλήσεις και τα μέτρα αντιμετώπισης των επιφανειακών και υπόγειων νερών, εκτός αν ρητά καθορίζεται στην μελέτη η ιδιαίτερη επιμέτρηση και πληρωμή αυτών

- Οι κάθε είδους απαιτούμενες αντιστηρίξεις παρειών (με οριζόντιες ξυλοζεύξεις ή κατακόρυφες αντιστηρίξεις με μεταλλικά πετάσματα κλπ), εκτός αν ρητά καθορίζεται στην μελέτη η ιδιαίτερη επιμέτρηση και πληρωμή αυτών

- Η κοπή, εκρίζωση και απομάκρυνση δένδρων οποιασδήποτε περιμέτρου στην θέση του ορύγματος

- Η μόρφωση του πυθμένα και τμήματος των παρειών του ορύγματος ώστε να είναι δυνατή η διάστρωση σκυροδέματος χωρίς τη χρήση πλευρικών ξυλοτύπων (π.χ. θεμέλια τεχνικών έργων, περιβλήματα αγωγών κλπ)

- Η συμπύκνωση του πυθμένα τού ορύγματος

- Η διαμόρφωση των απαιτούμενων δαπέδων εργασίας για την εκσκαφή ή αποκομιδή των προϊόντων εκσκαφών

- Η διαλογή, η φορτοεκφόρτωση και η μεταφορά των πλεοναζόντων προϊόντων εκσκαφών σε οποιαδήποτε απόσταση

- Η απόθεση παρά το σκάμμα, εκτός του σώματος της οδού, των καταλλήλων από τα προϊόντα εκσκαφής για την επανεπίχωση του απομένοντος όγκου του σκάμματος μετά την κατασκευή του τεχνικού έργου, οχετού ή αγωγού
- Η επανόρθωση τυχόν ζημιών σε γειτονικές κατασκευές ή οδοστρώματα λόγω καταπτώσεων των παρειών του ορύγματος
- Η αποξήλωση οδοστρώματος, κρασπεδορείθρων, πλακοστρώσεων και αόπλων τσιμεντοστρώσεων στην θέση του ορύγματος
- Οι απαιτούμενες γεφυρώσεις του ορύγματος για την διέλευση πεζών και οχημάτων και την εξυπηρέτηση των παρόδων ιδιοκτησιών (λαμαρίνες κατάλληλου πάχους ή άλλες διατάξεις γεφύρωσης)
- Η επανεπίχωση του απομένοντος όγκου σκάμματος με κατάλληλα προϊόντα εκσκαφών.

Η κοπή υπάρχοντος ασφαλτικού τάπητα με ασφαλοκόφτη και η καθαίρεση τυχόν υπαρχουσών κατασκευών από οπλισμένο σκυρόδεμα στην ζώνη του ορύγματος πληρώνεται ιδιαίτερα με βάση τα οικεία άρθρα του Τιμολογίου.

Το παρόν άρθρο εκσκαφών θεμελίων τεχνικών έργων και τάφρων εφαρμόζεται σε ορύγματα επιφανείας έως 100 m², ή σε επιμήκη ορύγματα πλάτους έως 5,00 m ανεξάρτητα από την επιφάνεια κάτοψης. Οι μεγαλύτερες εκσκαφές θεμελίων και τάφρων κατατάσσονται στο σύνολό τους στις γενικές εκσκαφές και πληρώνονται με βάση τα οικεία άρθρα του Τιμολογίου.

Για την επιμέτρηση των εκσκαφών θεμελίων ως αφετηρία μέτρησης του βάθους λαμβάνεται η στάθμη των γενικών εκσκαφών (όταν προβλέπονται) και οι θεωρητικές γραμμές που καθορίζονται στην μελέτη (πλάτος πυθμένα, κλίσεις παρειών, βαθμίδρες καθ' ύψος).

Τιμή ανά κυβικό μέτρο (m³).

Ευρώ (Αριθμητικά) : 3,64
(Ολογράφως) : τρία ευρώ και εξήντα τέσσερα λεπτά

A.T.: 11

Κατασκευή στρώσης άμμου-σκύρων μεταβλητού πάχους

Κατασκευή στρώσης μεταβλητού πάχους, είτε για αποστράγγιση είτε για εξυγιαντικές στρώσεις, υπό τα επιχώματα και υπό τα θεμέλια τεχνικών έργων, από άμμο και σκύρα μεγίστου κόκκου 20 cm, προερχόμενα από κοσκίνισμα φυσικών αμμοχαλίκων ή θραύση καταλλήλων βραχωδών υλικών.

Στην τιμή μονάδας περιλαμβάνονται:

- Η μόρφωση και συμπύκνωση του εδάφους έδρασης της στρώσης άμμου - σκύρων με βαθμό συμπύκνωσης τουλάχιστον 90% της πυκνότητας, που επιτυγχάνεται εργαστηριακά κατά την τροποποιημένη δοκιμή που επιτυγχάνεται εργαστηριακά κατά την τροποποιημένη δοκιμή Proctor (Proctor modified κατά ΕΛΟΤ EN 13286-2)

- Η προμήθεια και μεταφορά, από οποιαδήποτε απόσταση, της άμμου, των σκύρων, του απαιτούμενου νερού διαβροχής, οι φορτοεκφορτώσεις και η σταλία του αυτοκινήτου,

- Η διάστρωση, διαβροχή και συμπύκνωση των υλικών,

Η επιμέτρηση γίνεται επί συμπυκνωμένου όγκου με λήψη αρχικών και τελικών διατομών.

Τιμή ανά κυβικό μέτρο.

Ευρώ (Αριθμητικά) : 8,75
(Ολογράφως) : οκτώ ευρώ και εβδομήντα πέντε λεπτά

A.T.: 12

Στρώσεις έδρασης και εγκιβωτισμός σωλήνων με άμμο προελεύσεως λατομείου

Στρώσεις έδρασης και εγκιβωτισμός σωλήνων εντός ορύγματος με άμμο προέλευσης ορυχείου ή χειμάρρου, σύμφωνα με τις αντίστοιχες τυπικές διατομές της μελέτης και την ΕΤΕΠ 08-01-03-02 "Επανεπίχωση ορυγμάτων υπογείων δικτύων"

Στην τιμή μονάδας περιλαμβάνονται :

Διακήρυξη 2018.202/ΑΚΔΜ

Σελίδα 8 από 81

- α. Η προμήθεια της άμμου (εξόρυξη, κοσκίνισμα κλπ) και η μεταφορά της επί τόπου του έργου
β. Η προσέγγιση, έκριψη και διάστρωση του υλικού στο όρυγμα.
γ. Η ισοπέδωση της στρώσης έδρασης και η τύπανση ή ελαφρά συμπύκνωση της στρώσης εγκιβωτισμού έτσι ώστε να περιβάλλει πλήρως τους σωλήνες, με ιδιαίτερη προσοχή για την αποφυγή ζημιών στην σωληνογραμμή.

Τιμή για ένα κυβικό μέτρο (m³) επίχωσης ως ανωτέρω, σύμφωνα με τις προβλεπόμενες από την μελέτη γραμμές πληρωμής (τυπικές διατομές αγωγών)

Ευρώ (Αριθμητικά) : 11,94
(Ολογράφως) : έντεκα ευρώ και ενενήντα τέσσερα λεπτά

A.T.: 13

Επίχωσης ορυγμάτων υπογείων δικτύων με διαβαθμισμένο θραυστό αμμοχάλικο λατομείου για συνολικό πάχος επίχωσης άνω των 50 cm

Επίχωση ορυγμάτων υπογείων δικτύων σε κατοικημένες περιοχές ή στην ζώνη διέλευσης οδικών αξόνων, σε στρώσεις πάχους έως 30 cm, με διαβαθμισμένο θραυστό αμμοχάλικο λατομείου, σύμφωνα με τις τυπικές διατομές της μελέτης και την ΕΤΕΠ 08-01-03-02 "Επανεπίχωση ορυγμάτων υπογείων δικτύων"

Στην τιμή μονάδας περιλαμβάνονται η προμήθεια και μεταφορά επί τόπου διαβαθμισμένου θραυστού υλικού λατομείου, οι πλάγιες μεταφορές, η έκριψη στο όρυγμα με μηχανικά μέσα και χειρωνακτικά (όπου απαιτείται), η διάστρωση σε στρώσεις πάχους έως 30 cm, η διαβροχή (με την προμήθεια και μεταφορά επί τόπου του νερού) και η συμπύκνωση με δονητικούς συμπυκνωτές διαστάσεων αναλόγων του πλάτους του ορύγματος, ούτως ώστε να επιτευχθεί βαθμός συμπύκνωσης που αντιστοιχεί σε ξηρά φαινόμενη πυκνότητα ίση κατ' ελάχιστο με το 95% της πυκνότητας που επιτυγχάνεται εργαστηριακά κατά την τροποποιημένη δοκιμή Proctor (Proctor Modified κατά ΕΛΟΤ EN 13286-2).

Τιμή ανά κυβικό μέτρο (m³) συμπυκνωμένου όγκου επίχωσης, βάσει των γραμμών πληρωμής του ορύγματος που καθορίζονται στην μελέτη.

Ευρώ (Αριθμητικά): 11,94
(Ολογράφως) : έντεκα ευρώ και ενενήντα τέσσερα λεπτά

A.T.: 14

Προμήθεια, μεταφορά στη θέση εγκατάστασης, και τοποθέτηση προκατασκευασμένων τσιμεντοσωλήνων κατά ΕΛΟΤ EN 1916 Τσιμεντοσωλήνες αποχέτευσης κλάσεως αντοχής 120 κατά ΕΛΟΤ EN 1916. Ονομαστικής διαμέτρου D800 mm

Προμήθεια, μεταφορά στη θέση εγκατάστασης, πλάγιες μεταφορές, καταβίβασις στο όρυγμα, τοποθέτηση και σύνδεση τσιμεντοσωλήνων, κατά ΕΛΟΤ EN 1916, από σκυρόδεμα ελάχιστης χαρακτηριστικής αντοχής 40 MPa με σήμανση CE, με ελαστικό δακτύλιο στεγάνωσης κατά ΕΛΟΤ EN 681-1.

Οι τσιμεντοσωλήνες διακρίνονται ως εξής:

[α] Ως προς την ονομαστική διάμετρο (DN) που είναι η εσωτερική διάμετρος σε mm

[β] Ως προς το υλικό κατασκευής: άοπλοι, οπλισμένοι, ινοπλισμένοι

[γ] Ως προς την συνδεσμολογία: τύπου τórμου-εντορμίας (O-gee pipes), τύπου "καμπάνας" (bell-sochet pipes)

[δ] Ως προς την εφαρμογή: σωλήνες ομβρίων ή ακαθάρτων, διάτρητοι σωλήνες στραγγιστηρίων, σωλήνες υδραυλικής προώθησης (pipe-jacking).

[ε] Ως προς την κλάση αντοχής (σειρά, strength class), η οποία ορίζεται ως το ελάχιστο φορτίο θραύσεως σε kN/m, διαιρούμενο με το 1/1000 της ονομαστικής διαμέτρου (DN), σύμφωνα με τα καθοριζόμενα στο Πρότυπο ΕΛΟΤ EN 1916

Επισημαίνεται ότι από την κλάση αντοχής και τις συνθήκες έδρασης/εγκιβωτισμού (bedding factor), προκύπτει, σύμφωνα με το Πρότυπο ΕΛΟΤ EN 1295-1, το επιτρεπόμενο βάθος τοποθέτησης για τα εκάστοτε εφαρμοζόμενα κινητά φορτία. Ως εκ τούτου με μια μόνον κλάση αντοχής τσιμεντοσωλήνων και επιλογή, κατά περίπτωση, του τύπου έδρασης/εγκιβωτισμού της σωληνογραμμής καλύπτονται όλες οι συνθήκες που απαντώνται στα δίκτυα αποχέτευσης (υπό οδούς βαρειάς ή ελαφράς κυκλοφορίας, εκτός καταστρώματος οδού).

Η επίτευξη της κλάσεως αντοχής είναι συνάρτηση του πάχους του τοιχώματος, της κατηγορίας του σκυροδέματος και του οπλισμού (πλέγματα ή/και μεταλλικές ίνες).

Ως εκ τούτου το παρόν άρθρο αναφέρεται σε τσιμεντοσωλήνες κλάσεως αντοχής 120, χωρίς διάκριση ως προς το είδος συνδεσμολογίας (τύπου τόρμου-εντορμίας ή καμπάνας) και την διάταξη ή μή οπλισμού.

Η διάταξη του οπλισμού, όσον αφορά το πάχος επικάλυψης θα πληροί τις απαιτήσεις του Προτύπου ΕΛΟΤ EN 206-1 ανάλογα με τις συνθήκες έκθεσης του αγωγού.

Οι δακτύλιοι στεγάνωσης θα πληρούν τις απαιτήσεις του Προτύπου ΕΛΟΤ EN 681-1 και μπορεί να είναι ενσωματωμένοι στους σωλήνες κατά την κατασκευή τους ή να παραδίδονται προς τοποθέτηση κατά την συναρμολόγηση της σωληνογραμμής.

Όταν προβλέπεται η ενσωμάτωση στο σκυρόδεμα κατασκευής των σωλήνων τσιμέντου ανθεκτικού στα θειικά/θειώδη (τσιμέντο SR: Sulfate Resistant) εφαρμόζεται, συμβατικά, προσαύξηση της αντίστοιχης τιμής μονάδας κατά 10 %.

Όταν προβλέπεται εσωτερική επίστρωση πρόσθετης προστασίας, με υλικό εποξειδικής βάσεως ή λοιπά υλικά, εφαρμόζεται, συμβατικά, προσαύξηση της αντίστοιχης τιμής μονάδας κατά 10 %.

Στην τιμή μονάδας περιλαμβάνονται η προμήθεια και μεταφορά επί τόπου του έργου τσιμεντοσωλήνων κλάσεως αντοχής (σειρας) 120 με σήμανση CE κατά ΕΛΟΤ EN 1916, με τους αντίστοιχους ελαστικούς δακτυλίους στεγάνωσης, οι απαιτούμενες πλάγιες μεταφορές, ο καταβιβασμός στο όρυγμα με μηχανικά μέσα, η τοποθέτηση, η εφαρμογή του δακτυλίου στεγάνωσης και η ευθυγράμμιση και προσωρινή στήριξη των σωλήνων μέχρι τον εγκιβωτισμό τους, για την εξασφάλιση της προβλεπόμενης από την μελέτη μηκοτομικής κλίσης.

Οι εργασίες εκσκαφής του ορύγματος, εγκιβωτισμού των σωλήνων και επανενεπίχωσης του υπολοίπου τμήματος του ορύγματος, τιμολογούνται ιδιαίτερα με βάση τα αντίστοιχα άρθρα του Τιμολογίου.

Η τιμολόγηση σωλήνων ενδιάμεσων διαμέτρων, πέραν αυτών που περιλαμβάνονται στο παρόν άρθρο, θα γίνεται με γραμμική παρεμβολή των εκατέρωθεν τιμών μονάδας.

Τιμή ανά τρέχον αξονικό μέτρο (μμ) σωληνογραμμής (προσμετράται και το εντός των φρεατίων τμήμα των σωλήνων) κατά ονομαστική διάμετρο και τύπο τσιμεντοσωλήνων, ανεξαρτήτως του μήκους εκάστου σωλήνα, ως εξής:

Ευρώ (Αριθμητικά): 85,08
(Ολογράφως) : ογδόντα πέντε ευρώ και οκτώ λεπτά

A.T.: 15

Αγωγοί αποχέτευσης από σωλήνες PVC-U συμπαγούς τοιχώματος - Αγωγοί αποχέτευσης από σωλήνες PVC-U, SDR 41, DN 200 mm

Αγωγοί αποχέτευσης ακαθάρτων με σωλήνες από μη πλαστικοποιημένο PVC-U συμπαγούς τοιχώματος, κατά ΕΛΟΤ EN 1401-1, σύμφωνα με την μελέτη και την ΕΤΕΠ 08-06-02-02 "Δίκτυα αποχέτευσης από σωλήνες PVC-U".

Οι σωλήνες χαρακτηρίζονται με βάση την ονομαστική διάμετρο DN (ταυτίζεται με την εξωτερική διάμετρο), τον τυποποιημένο λόγο διαστάσεων SDR (Standard Dimension Ratio: λόγος της εξωτερικής διαμέτρου του σωλήνα προς το πάχος του τοιχώματος) και τον δείκτη δακτυλιοειδούς ακαμψίας SN.

Το παρόν άρθρο έχει εφαρμογή τόσο για σωλήνες με απόληξη τύπου καμπάνας με ελαστικό δακτύλιο στεγανοποίησης (κατά ΕΛΟΤ EN 681.1), όσο και για σωλήνες με ευθύγραμμο άκρα που συνδέονται με συγκολλούμενο δακτύλιο (μούφα).

Στις τιμές μονάδος του παρόντος άρθρου περιλαμβάνονται:

- α. Η προμήθεια, μεταφορά επί τόπου, προσωρινή αποθήκευση, προστασία και πλάγιες μεταφορές των σωλήνων και των δακτυλίων στεγάνωσης ή συγκόλλησης (και της απαιτούμενης προς τούτο κόλλας).
- β. Η διάθεση του απαιτούμενου εξοπλισμού και μέσων για τον χειρισμό και την σύνδεση των σωλήνων.
- γ. Η προσέγγιση των σωλήνων στην θέση τοποθέτησης, οι συνδέσεις των σωλήνων μεταξύ τους, οι συνδέσεις του αγωγού με τα φρεάτια του δικτύου, καθώς και η δοκιμασία του δικτύου κατά τμήματα.

Δεν συμπεριλαμβάνονται και επιμετρώνται ιδιαίτερα με βάση τα οικεία άρθρα του τιμολογίου:

- § Οι στρώσεις έδρασης και εγκιβωτισμού των σωλήνων και η επανεπίχωση του ορύγματος, σύμφωνα με τα καθοριζόμενα στην μελέτη
- § Τα ειδικά τεμάχια σύνδεσης των παροχών στο δίκτυο ακαθάρτων (σαμάρια με μούφα)
- § Τα ειδικά τεμάχια του αγωγού (γωνίες, ταύ, πώματα κλπ) από PVC ή χυτοσίδηρο

Τιμή ανά τρέχον μέτρο (μμ) αξονικού μήκους σωλήνωσης, αφαιρουμένου του μήκους των φρεατίων και των ειδικών τεμαχίων.

Ευρώ (Αριθμητικά): 7,68
(Ολογράφως) : επτά ευρώ και εξήντα οκτώ λεπτά

A.T.: 16

Γεωύφασμα διαχωρισμού

Προμήθεια, μεταφορά και τοποθέτηση μη υφαντού γεωυφάσματος από ίνες πολυπροπυλενίου για τον διαχωρισμό εδαφικών στρώσεων προκειμένου να αποφευχθεί η ανάμιξη των υλικών, βάρους $\geq 280 \text{ gr/m}^2$, εφελκυστικής αντοχής $\geq 15 \text{ kN/m}$ (κατά ΕΛΟΤ EN ISO 10319), επιμήκυνσης σε θραύση 50% (+/- 20%) κατά ΕΛΟΤ EN ISO 10319, αντοχής σε διάτρηση $\geq 3000\text{N}$ (κατά ΕΛΟΤ EN ISO 12236 και πάχους 1,25 mm (κατά EN ISO 9864).

Στη τιμή μονάδας περιλαμβάνονται:

- η προμήθεια του γεωυφάσματος επί τόπου και οι πλάγιες μεταφορές του
 - το προσωπικό, ο εξοπλισμός και τα μέσα που απαιτούνται για την εκτέλεση των εργασιών
 - η εκτύλιξη, τάνυση και προσωρινή στερέωση του γεωυφάσματος
 - η επικάλυψη των παρακειμένων φύλλων κατά τουλάχιστον 20 cm και η συρραφή
- Επισημαίνεται η ανάγκη χρήσης κατάλληλων μηχανημάτων και μέσων, ώστε να αποφευχθούν τυχόν φθορές στο γεωύφασμα.

Τιμή ανά τετραγωνικό μέτρο (m²) επιφάνειας διαχωρισμού με γεωύφασμα.

Ευρώ (Αριθμητικά): 1,49
(Ολογράφως) : ένα ευρώ και σαράντα εννέα λεπτά

A.T.: 17

Τυποποιημένα φρεάτια αποστράγγισης και αποχέτευσης ομβρίων (ΠΚΕ), φρεάτιο υδροσυλλογής τύπου Φ1N (ΠΚΕ)

Φρεάτια υδροσυλλογής και επίσκεψης δικτύων αποχέτευσης ομβρίων ή στραγγιστηρίων, πλήρως ή εν μέρει προκατασκευασμένα ή με επί τόπου έγχυση, σύμφωνα την μελέτη και τα εγκεκριμένα Πρότυπα Κατασκευής Εργων (ΠΚΕ), συνδεδεμένα με τους αγωγούς εισροής ή εκροής και έτοιμα για λειτουργία.

Στη τιμή μονάδας περιλαμβάνονται:

- η προμήθεια και μεταφορά επί τόπου του έργου των απαιτούμενων υλικών, προκατασκευασμένων στοιχείων και εξαρτημάτων για την πλήρη διαμόρφωση των φρεατίων σύμφωνα με τα ΠΚΕ
- το προσωπικό, ο εξοπλισμός και τα μέσα για την πλήρη κατασκευή των φρεατίων και τον χειρισμό των προκατασκευασμένων στοιχείων (υποχρεωτική η χρήση κατάλληλου γερανού)
- η εκσκαφή του ορύγματος θεμελίωσης σε κάθε είδους έδαφος
- η τοποθέτηση και στερέωση των προκατασκευασμένων στοιχείων ή/και η τοποθέτηση οπλισμού, η κατασκευή ξυλοτύπων και η έγχυση του σκυροδέματος
- η διαμόρφωση ή η διάνοιξη οπών σύνδεσης των σωλήνων
- η σύνδεση των σωλήνων και η σφράγιση του διακένου μεταξύ οπών και σωλήνων με μη συρρικνούμενο τσιμεντοκονίαμα
- η προμήθεια και πάκτωση των βαθμίδων επίσκεψης,
- η προμήθεια και τοποθέτηση σχαρών, καλυμμάτων και πλαισίων
- η επαναπλήρωση του ορύγματος με θραυστό υλικό λατομείου
- η επί τόπου σκυροδέτηση τμήματος των φρεατίων υδροσυλλογής για προσαρμογή της στέψης τους στην κλίση ή επίκλιση της οδού

Στη τιμή μονάδας δεν περιλαμβάνονται:

- η τοποθέτηση σιδηροπλισμού στα φρεάτια υδροσυλλογής τύπου Φ1N
- η επί τόπου σκυροδέτηση τμήματος των φρεατίων υδροσυλλογής για αύξηση του εσωτερικού ύψους τους πέραν των 1200 mm
- η κατασκευής λαιμού ύψους $h \geq 1,00$ m σε φρεάτια επίσκεψης υπονόμων ή στραγγιστηρίων
-

Φρεάτιο υδροσυλλογής τύπου Φ1N (ΠΚΕ).

Τιμή ανά τεμάχιο πλήρως κατασκευασμένου φρεατίου

Ευρώ (Αριθμητικά) : 361,79
(Ολογράφως) : τριακόσια εξήντα ένα ευρώ και εβδομήντα εννέα λεπτά

A.T.: 18

Μόνωση με διπλή ασφαλτική επάλειψη

Προστατευτική επάλειψη επιφανειών σκυροδέματος ή τσιμεντοκονιάματος, σε οποιαδήποτε στάθμη από το δάπεδο εργασίας, με ασφαλικό γαλάκτωμα υδατικής διασποράς (black bitumen paint) με χρήση ρολού, βούρτσας ή πιστολέττου.

Στην τιμή μονάδας περιλαμβάνονται:

- ο επιμελής καθαρισμός της επιφάνειας από χαλαρά υλικά και ρύπους με χρήση συρματόβουρτσας ή πεπιεσμένου αέρα,
- η εφαρμογή υποστρώματος (primer) με αραιώση του γαλακτώματος με νερό σε αναλογία 1:1 ή με χρήση του υλικού που συνιστά ο προμηθευτής και ανάλωση 0,10 -0,15 lt/m²,
- η χρήση των απαιτούμενων ικριωμάτων
- η εφαρμογή του ασφαλικού γαλακτώματος σε δύο στρώσεις με ανάλωση ανά στρώση τουλάχιστον 0,15 lt/m².

Τιμή ανά τετραγωνικό μέτρο (m²).

Ευρώ (Αριθμητικά): 1,45
(Ολογράφως) : ένα ευρώ και σαράντα πέντε λεπτά

A.T.: 19

Πρόχυτα κράσπεδα από σκυρόδεμα

Τοποθέτηση προκατασκευασμένων κρασπέδων από σκυρόδεμα κατηγορίας C20/25, διατομής πλάτους 0,15 m και ύψους 0,25 έως 0,30 m, σύμφωνα με τα σχέδια λεπτομερειών της μελέτης, με απότμηση, ευθυγράμμων ή καμπύλων, κατά ΕΛΟΤ EN 1340, προς κατασκευή νησίδων ασφαλείας, πεζοδρομίων, κόμβων κ.λ.π., τα οποία θα παρασκευάζονται σε βιομηχανική εγκατάσταση με δόνηση και συμπίεση, αποκλεισμένης της παρασκευής τους επί τόπου του έργου με αυτοσχέδιους ξυλότυπους. Εκτέλεση εργασιών σύμφωνα με την ΕΤΕΠ 05-02-01-00 "Κράσπεδα, ρείθρα και τάφροι ομβρίων καταστρώματος οδών επενδεδυμένες με σκυρόδεμα".

Στην τιμή μονάδας περιλαμβάνονται:

- η προμήθεια και μεταφορά των κρασπέδων και όλων των απαιτούμενων υλικών πλην του σκυροδέματος της βάσης έδρασης,
- η τοποθέτησή τους σε ευθυγραμμία ή καμπύλη στις προβλεπόμενες θέσεις από τα σχέδια οριζοντιογραφικά και υψομετρικά, με χρήση τεμαχίων μήκους όχι μικρότερου των 0,50 m, με λεία επιφάνεια, η στερέωση των κρασπέδων με κατασκευή πίσω από αυτά συνεχούς πρίσματος διατομής 0,10x0,20 m από σκυρόδεμα κατηγορίας C8/10, ο εγκιβωτισμός τους και η αρμολόγησή τους με τσιμεντοκονία αναλογίας 650 kg τσιμέντου ανά m³ άμμου.

Τιμή ανά μέτρο μήκους πλήρως τοποθετημένου κρασπέδου χωρίς την βάση έδρασής του, η οποία επιμετράται ιδιαίτερω.

Ευρώ (Αριθμητικά): 7,93
(Ολογράφως) : επτά ευρώ και ενενήντα τρία λεπτά

A.T.: 20

Κατασκευή δαπέδων με κυβόλιθους

Για την κατασκευή δαπέδων πεζοδρομίων, νησίδων, πλατειών και διαβάσεων (ανά m²) με κυβόλιθους έγχρωμους διαφόρων σχεδίων (π.χ. εξάγωνο, ταυ κλπ), ελαχίστου πάχους 8 εκ. και διαφόρων διαστάσεων. Το δάπεδο θα αποτελείται από σκυρόδεμα έδρασης C12/16, C20/25 και συμπυκνωμένη βάση πάχους 10 εκ. ή ασφαλτοτάπητα, καθώς και άμμο (η τιμή της οποίας περιλαμβάνεται στην τιμή του άρθρου αυτού) πάνω στην οποία τοποθετούνται οι κυβόλιθοι και σύμφωνα με τα σχέδια και τις οδηγίες της υπηρεσίας. Η δαπάνη αρμολήγησης με άμμο και συμπύκνωσής της τελικής επιφάνειας συμπεριλαμβάνεται στην τιμή.

Επίσης περιλαμβάνεται και τυχόν κάθε άλλη δαπάνη υλικού και εργασίας για την πλήρη και έντεχνη εκτέλεση του έργου.

Τιμή ανά τετραγωνικό μέτρο πλήρους επίστρωσης

Ευρώ (Αριθμητικά): 15,69
(Ολογράφως) : δεκαπέντε ευρώ και εξήντα εννέα λεπτά

A.T.: 21

Κοιτοστρώσεις και εξομαλυντικές στρώσεις από άοπλο σκυρόδεμα C8/10

Κατασκευές τεχνικών έργων κάθε είδους και οποιουδήποτε ανοίγματος και ύψους από σκυρόδεμα που παρασκευάζεται σε μόνιμο ή εργοταξιακό συγκρότημα παραγωγής, με θραυστά αδρανή λατομείου κατάλληλης κοκκομέτρησης και διαστάσεων μέγιστου κόκκου, τσιμέντο κατάλληλης κατηγορίας, αντοχής και ποσότητας, ως και τα τυχόν αναγκαία ρευστοποιητικά, υπερρευστοποιητικά, αερακτικά, σταθεροποιητικά κλπ. πρόσμικτα.

Στις τιμές μονάδας των κατασκευών από σκυρόδεμα περιλαμβάνονται:

- η προμήθεια και μεταφορά από οποιαδήποτε απόσταση, των πάσης φύσεως υλικών παρασκευής εργοταξιακού σκυροδέματος, η προμήθεια και μεταφορά στην εκάστοτε θέση σκυροδέτησης ετοιμού σκυροδέματος,

- η προσκόμιση, τοποθέτηση, χρήση και απομάκρυνση μετά το τέλος των εργασιών των πάσης φύσεως απαιτούμενων ικριωμάτων, ξυλοτύπων ή σιδηροτύπων (επιπέδων, καμπύλων ή στρεβλών επιφανειών), καθώς και ειδικών συστημάτων και εξοπλισμού που απαιτούνται κατά περίπτωση (συστήματα προκατασκευής, προώθησης, προβολο-δόμησης, αναρριχόμενοι σιδηρότυποι κλπ),

- τα πάσης φύσεως μηχανήματα και εξοπλισμός και μέσα για την παραγωγή, μεταφορά, άντληση, ανύψωση, καταβίβαση, ανάμειξη, δόνηση κλπ. τοθ σκυροδέματος

- η διαμόρφωση των ικριωμάτων, των ξυλοτύπων, των φορέων για προώθηση και προβολοδόμηση καθώς

- η μερική ή ολική απώλεια των σωμάτων διαμόρφωσης κιβωτιομόρφων, κυλινδρικών ή άλλης μορφής κενών,

- η επεξεργασία των κατασκευαστικών αρμών

- η συντήρηση του σκυροδέματος με οποιοδήποτε μέσο (λινάτσες, χημικά υγρά κ.λ.π.) μέχρι τη σκλήρυνσή του

Επίσης περιλαμβάνονται, ανηγμένες στις τιμές μονάδας:

- οι δαπάνες των αναγκαίων μελετών σύνθεσης σκυροδέματος,

- οι δαπάνες των μελετών της κατασκευαστικής μεθόδου, των βοηθητικών εγκαταστάσεων και των πάσης φύσεως ικριωμάτων (πλην των μελετών που αφορούν στις μεθόδους προβολοδόμησης, προώθησης και προωθουμένων αυτοφερομένων δοκών),

- η δαπάνη δειγματοληψιών, ελέγχων, δοκιμών και μετρήσεων,

- οι δαπάνες δημιουργίας ανοιγμάτων στα ικριώματα κατά τη σκυροδέτηση φορέα γεφυρών διαστάσεων 4,50 x 10,00 m ανά κλάδο για τη διέλευση της κυκλοφορίας

- η πρόσδοση στο χρησιμοποιούμενο σκυρόδεμα, εκτός από τη θλιπτική αντοχή, χαρακτηριστικών που εξασφαλίζουν τον προβλεπόμενο από την μελέτη τύπο του επιφανειακού τελειώματος, βάσει του οποίου θα γίνεται η αποδοχή ή η απόρριψη της κατασκευής, που εκτελέστηκε (προσαρμογή κοκκομετρικής διαβάθμισης αδρανών, προσθήκη καταλλήλων προσμίκτων κλπ).

Η επιμέτρηση του σκυροδέματος θα γίνεται για κάθε κατηγορία κατασκευών σε πραγματικούς όγκους, σύμφωνα με τη μελέτη, μη αφαιρουμένων των οπλισμών, των σωλήνων προεντάσεως

(σε περίπτωση προεντεταμένου σκυροδέματος) ή των κενών διέλευσης αγωγών, των γραμμικών σκοτιών διατομής μέχρι 10 cm² και των επιφανειακών εσοχών βάθους μέχρι 5 cm, αφαιρουμένων όμως των κενών που διαμορφώνονται με σκοπό τη μείωση του όγκου του σκυροδέματος.

Η επιμέτρηση του σκυροδέματος που διαστρώνεται χωρίς τη χρήση ξυλοτύπων, θα γίνεται με βάση τις διαστάσεις των σχεδίων της μελέτης, χωρίς να επιμετράται ο τυχόν επιπλέον όγκος που διαστρώθηκε λόγω έλλειψης ξυλοτύπων.

Όπου στα άρθρα του σκυροδέματος αναφέρεται το ύψος από το έδαφος, νοείται το ύψος του κάτω πέλματος του φορέα από τη φυσική επιφάνεια του εδάφους και όχι την τυχόν διαμορφούμενη μετά από εκσκαφή.

Οι τιμές των κατασκευών από σκυρόδεμα του παρόντος Τιμολογίου είναι γενικής εφαρμογής και δεν εξαρτώνται από το μέγεθος αυτών, την ολοκλήρωσή τους σε μία ή περισσότερες φάσεις (τμηματική εκτέλεση) ή τυχόν τοπικούς περιορισμούς και δυσχέρειες (εξασφάλιση της κυκλοφορίας κατά την διάρκεια της κατασκευής, στενότητα χώρου, προστασία γειτονικών κατασκευών, δυσχέρειες προσέγγισης του σκυροδέματος, σκυροδέτηση υπό ακραίες καιρικές συνθήκες κλπ).

Οι εργασίες θα εκτελούνται σύμφωνα με τις ακόλουθες ΕΤΕΠ, στο μέτρο που εκάστη αφορά τον κάθε τύπο κατασκευής:

01-01-01-00: Παραγωγή και μεταφορά σκυροδέματος

01-01-02-00: Διάστρωση και συμπύκνωση σκυροδέματος

01-01-03-00: Συντήρηση σκυροδέματος

01-01-04-00: Εργοταξιακά συγκροτήματα παραγωγής σκυροδέματος

01-01-05-00: Δονητική συμπύκνωση σκυροδέματος

01-01-07-00: Σκυροδετήσεις ογκωδών κατασκευών

01-03-00-00: Ικριώματα

01-04-00-00: Καλούπια κατασκευών από σκυρόδεμα (τύποι)

01-05-00-00: Διαμόρφωση τελικών επιφανειών σε έγχυτο σκυρόδεμα χωρίς χρήση επιχρισμάτων

Κοιτοστρώσεις και εξομαλυντικές στρώσεις από άοπλο σκυρόδεμα C8/10, χωρίς χρήση ξυλοτύπων.

Τιμή ανά κυβικό μέτρο έτοιμης κατασκευής από σκυρόδεμα.

Ευρώ (Αριθμητικά): 59,72

(Ολογράφως) : πενήντα εννέα ευρώ και εβδομήντα δύο λεπτά

A.T.: 22

Κοιτοστρώσεις, περιβλήματα αγωγών, εξομαλυντικές στρώσεις κλπ από σκυρόδεμα C12/15

Κατασκευές τεχνικών έργων κάθε είδους και οποιουδήποτε ανοίγματος και ύψους από σκυρόδεμα που παρασκευάζεται σε μόνιμο ή εργοταξιακό συγκρότημα παραγωγής, με θραυστά αδρανή λατομείου κατάλληλης κοκκομέτρησης και διαστάσεων μέγιστου κόκκου, τσιμέντο κατάλληλης κατηγορίας, αντοχής και ποσότητας, ως και τα τυχόν αναγκαία ρευστοποιητικά, υπερρευστοποιητικά, αερακτικά, σταθεροποιητικά κλπ. πρόσμικτα.

Στις τιμές μονάδας των κατασκευών από σκυρόδεμα περιλαμβάνονται:

- η προμήθεια και μεταφορά από οποιαδήποτε απόσταση, των πάσης φύσεως υλικών παρασκευής εργοταξιακού σκυροδέματος, η προμήθεια και μεταφορά στην εκάστοτε θέση σκυροδέτησης ετοιμού σκυροδέματος,

- η προσκόμιση, τοποθέτηση, χρήση και απομάκρυνση μετά το τέλος των εργασιών των πάσης φύσεως απαιτούμενων ικριωμάτων, ξυλοτύπων ή σιδηροτύπων (επιπέδων, καμπύλων ή

στρεβλών επιφανειών), καθώς και ειδικών συστημάτων και εξοπλισμού που απαιτούνται κατά περίπτωση (συστήματα προκατασκευής, προώθησης, προβολο-δόμησης, αναρριχόμενοι σιδηρότυποι κλπ),

- τα πάσης φύσεως μηχανήματα και εξοπλισμός και μέσα για την παραγωγή, μεταφορά, άντληση, ανύψωση, καταβίβαση, ανάμειξη, δόνηση κλπ. τοθ σκυροδέματος

- η διαμόρφωση των ικριωμάτων, των ξυλοτύπων, των φορέων για προώθηση και προβολοδόμηση καθώς

- η μερική ή ολική απώλεια των σωμάτων διαμόρφωσης κιβωτιομόρφων, κυλινδρικών ή άλλης μορφής κενών,

- η επεξεργασία των κατασκευαστικών αρμών

- η συντήρηση του σκυροδέματος με οποιοδήποτε μέσο (λινάτσες, χημικά υγρά κ.λ.π.) μέχρι τη σκλήρυνσή του

Επίσης περιλαμβάνονται, ανηγμένες στις τιμές μονάδας:

- οι δαπάνες των αναγκαίων μελετών σύνθεσης σκυροδέματος,

- οι δαπάνες των μελετών της κατασκευαστικής μεθόδου, των βοηθητικών εγκαταστάσεων και των πάσης φύσεως ικριωμάτων (πλην των μελετών που αφορούν στις μεθόδους προβολοδόμησης, προώθησης και προωθουμένων αυτοφερομένων δοκών),

- η δαπάνη δειγματοληψιών, ελέγχων, δοκιμών και μετρήσεων,

- οι δαπάνες δημιουργίας ανοιγμάτων στα ικριώματα κατά τη σκυροδέτηση φορέα γεφυρών διαστάσεων 4,50 x 10,00 m ανά κλάδο για τη διέλευση της κυκλοφορίας

- η πρόσδοση στο χρησιμοποιούμενο σκυρόδεμα, εκτός από τη θλιπτική αντοχή, χαρακτηριστικών που εξασφαλίζουν τον προβλεπόμενο από την μελέτη τύπο του επιφανειακού τελειώματος, βάσει του οποίου θα γίνεται η αποδοχή ή η απόρριψη της κατασκευής, που εκτελέστηκε (προσαρμογή κοκκομετρικής διαβάθμισης αδρανών, προσθήκη καταλλήλων προσμίκτων κλπ).

Η επιμέτρηση του σκυροδέματος θα γίνεται για κάθε κατηγορία κατασκευών σε πραγματικούς όγκους, σύμφωνα με τη μελέτη, μη αφαιρουμένων των οπλισμών, των σωλήνων προεντάσεως (σε περίπτωση προεντεταμένου σκυροδέματος) ή των κενών διέλευσης αγωγών, των γραμμικών σκοτιών διατομής μέχρι 10 cm² και των επιφανειακών εσοχών βάθους μέχρι 5 cm, αφαιρουμένων όμως των κενών που διαμορφώνονται με σκοπό τη μείωση του όγκου του σκυροδέματος.

Η επιμέτρηση του σκυροδέματος που διαστρώνεται χωρίς τη χρήση ξυλοτύπων, θα γίνεται με βάση τις διαστάσεις των σχεδίων της μελέτης, χωρίς να επιμετράται ο τυχόν επιπλέον όγκος που διαστρώθηκε λόγω έλλειψης ξυλοτύπων.

Όπου στα άρθρα του σκυροδέματος αναφέρεται το ύψος από το έδαφος, νοείται το ύψος του κάτω πέλματος του φορέα από τη φυσική επιφάνεια του εδάφους και όχι την τυχόν διαμορφούμενη μετά από εκσκαφή.

Οι τιμές των κατασκευών από σκυρόδεμα του παρόντος Τιμολογίου είναι γενικής εφαρμογής και δεν εξαρτώνται από το μέγεθος αυτών, την ολοκλήρωσή τους σε μία ή περισσότερες φάσεις (τμηματική εκτέλεση) ή τυχόν τοπικούς περιορισμούς και δυσχέρειες (εξασφάλιση της κυκλοφορίας κατά την διάρκεια της κατασκευής, στενότητα χώρου, προστασία γειτονικών κατασκευών, δυσχέρειες προσέγγισης του σκυροδέματος, σκυροδέτηση υπό ακραίες καιρικές συνθήκες κλπ).

Οι εργασίες θα εκτελούνται σύμφωνα με τις ακόλουθες ΕΤΕΠ, στο μέτρο που εκάστη αφορά τον κάθε τύπο κατασκευής:

- 01-01-01-00: Παραγωγή και μεταφορά σκυροδέματος
- 01-01-02-00: Διάστρωση και συμπύκνωση σκυροδέματος
- 01-01-03-00: Συντήρηση σκυροδέματος
- 01-01-04-00: Εργοταξιακά συγκροτήματα παραγωγής σκυροδέματος
- 01-01-05-00: Δονητική συμπύκνωση σκυροδέματος
- 01-01-07-00: Σκυροδετήσεις ογκωδών κατασκευών
- 01-03-00-00: Ικριώματα
- 01-04-00-00: Καλούπια κατασκευών από σκυρόδεμα (τύποι)
- 01-05-00-00: Διαμόρφωση τελικών επιφανειών σε έγχυτο σκυρόδεμα χωρίς χρήση επιχρισμάτων

Κοιτοστρώσεις τεχνικών έργων, εξομαλυντικές στρώσεις, στρώσεις μόρφωσης κλίσεων, περιβλήματα και βάσεις έδρασης σωληνωτών οχετών και αγωγών (τσιμεντοσωλήνων αποχέτευσης, ινοτσιμεντοσωλήνων, σιδηροσωλήνων κάθε είδους κλπ), στρώσεις φθοράς στο εσωτερικό οχετών, επένδυση κοίτης ρεμάτων κλπ. με χρήση σκυροδέματος C12/15.

Τιμή ανά κυβικό μέτρο έτοιμης κατασκευής από σκυρόδεμα.

Ευρώ (Αριθμητικά): 74,17
(Ολογράφως) : εβδομήντα τέσσερα ευρώ και δεκαεπτά λεπτά

A.T.: 23

Μικροκατασκευές (φρεάτια, ορθογωνικές τάφροι κλπ) με σκυρόδεμα C16/20

Κατασκευές τεχνικών έργων κάθε είδους και οποιουδήποτε ανοίγματος και ύψους από σκυρόδεμα που παρασκευάζεται σε μόνιμο ή εργοταξιακό συγκρότημα παραγωγής, με θραυστά αδρανή λατομείου κατάλληλης κοκκομέτρησης και διαστάσεων μέγιστου κόκκου, τσιμέντο κατάλληλης κατηγορίας, αντοχής και ποσότητας, ως και τα τυχόν αναγκαία ρευστοποιητικά, υπερρευστοποιητικά, αερακτικά, σταθεροποιητικά κλπ. πρόσμικτα.

Στις τιμές μονάδας των κατασκευών από σκυρόδεμα περιλαμβάνονται:

- η προμήθεια και μεταφορά από οποιαδήποτε απόσταση, των πάσης φύσεως υλικών παρασκευής εργοταξιακού σκυροδέματος, η προμήθεια και μεταφορά στην εκάστοτε θέση σκυροδέτησης ετοιμού σκυροδέματος,
- η προσκόμιση, τοποθέτηση, χρήση και απομάκρυνση μετά το τέλος των εργασιών των πάσης φύσεως απαιτούμενων ικριωμάτων, ξυλοτύπων ή σιδηροτύπων (επιπέδων, καμπύλων ή στρεβλών επιφανειών), καθώς και ειδικών συστημάτων και εξοπλισμού που απαιτούνται κατά περίπτωση (συστήματα προκατασκευής, προώθησης, προβολο-δόμησης, αναρριχόμενοι σιδηρότυποι κλπ),
- τα πάσης φύσεως μηχανήματα και εξοπλισμός και μέσα για την παραγωγή, μεταφορά, άντληση, ανύψωση, καταβίβαση, ανάμειξη, δόνηση κλπ. τοθ σκυροδέματος
- η διαμόρφωση των ικριωμάτων, των ξυλοτύπων, των φορέων για προώθηση και προβολοδόμηση καθώς
- η μερική ή ολική απώλεια των σωμάτων διαμόρφωσης κιβωτιομόρφων, κυλινδρικών ή άλλης μορφής κενών,
- η επεξεργασία των κατασκευαστικών αρμών
- η συντήρηση του σκυροδέματος με οποιοδήποτε μέσο (λινάτσες, χημικά υγρά κ.λ.π.) μέχρι τη σκλήρυνσή του

Επίσης περιλαμβάνονται, ανηγμένες στις τιμές μονάδας:

- οι δαπάνες των αναγκαίων μελετών σύνθεσης σκυροδέματος,
- οι δαπάνες των μελετών της κατασκευαστικής μεθόδου, των βοηθητικών εγκαταστάσεων και των πάσης φύσεως ικριωμάτων (πλην των μελετών που αφορούν στις μεθόδους προβολοδόμησης, προώθησης και προωθουμένων αυτοφερομένων δοκών),
- η δαπάνη δειγματοληψιών, ελέγχων, δοκιμών και μετρήσεων,
- οι δαπάνες δημιουργίας ανοιγμάτων στα ικριώματα κατά τη σκυροδέτηση φορέα γεφυρών διαστάσεων 4,50 x 10,00 m ανά κλάδο για τη διέλευση της κυκλοφορίας
- η πρόσδοση στο χρησιμοποιούμενο σκυρόδεμα, εκτός από τη θλιπτική αντοχή, χαρακτηριστικών που εξασφαλίζουν τον προβλεπόμενο από την μελέτη τύπο του επιφανειακού τελειώματος, βάσει του οποίου θα γίνεται η αποδοχή ή η απόρριψη της κατασκευής, που εκτελέστηκε (προσαρμογή κοκκομετρικής διαβάθμισης αδρανών, προσθήκη καταλλήλων προσμίκτων κλπ).

Η επιμέτρηση του σκυροδέματος θα γίνεται για κάθε κατηγορία κατασκευών σε πραγματικούς όγκους, σύμφωνα με τη μελέτη, μη αφαιρουμένων των οπλισμών, των σωλήνων προεντάσεως (σε περίπτωση προεντεταμένου σκυροδέματος) ή των κενών διέλευσης αγωγών, των γραμμικών σκοτιών διατομής μέχρι 10 cm² και των επιφανειακών εσοχών βάθους μέχρι 5 cm, αφαιρουμένων όμως των κενών που διαμορφώνονται με σκοπό τη μείωση του όγκου του σκυροδέματος.

Η επιμέτρηση του σκυροδέματος που διαστρώνεται χωρίς τη χρήση ξυλοτύπων, θα γίνεται με βάση τις διαστάσεις των σχεδίων της μελέτης, χωρίς να επιμετράται ο τυχόν επιπλέον όγκος που διαστρώθηκε λόγω έλλειψης ξυλοτύπων.

Όπου στα άρθρα του σκυροδέματος αναφέρεται το ύψος από το έδαφος, νοείται το ύψος του κάτω πέλματος του φορέα από τη φυσική επιφάνεια του εδάφους και όχι την τυχόν διαμορφούμενη μετά από εκσκαφή.

Οι τιμές των κατασκευών από σκυρόδεμα του παρόντος Τιμολογίου είναι γενικής εφαρμογής και δεν εξαρτώνται από το μέγεθος αυτών, την ολοκλήρωσή τους σε μία ή περισσότερες φάσεις (τμηματική εκτέλεση) ή τυχόν τοπικούς περιορισμούς και δυσχέρειες (εξασφάλιση της κυκλοφορίας κατά την διάρκεια της κατασκευής, στενότητα χώρου, προστασία γειτονικών κατασκευών, δυσχέρειες προσέγγισης του σκυροδέματος, σκυροδέτηση υπό ακραίες καιρικές συνθήκες κλπ).

Οι εργασίες θα εκτελούνται σύμφωνα με τις ακόλουθες ΕΤΕΠ, στο μέτρο που εκάστη αφορά τον κάθε τύπο κατασκευής:

01-01-01-00: Παραγωγή και μεταφορά σκυροδέματος

01-01-02-00: Διάστρωση και συμπύκνωση σκυροδέματος

01-01-03-00: Συντήρηση σκυροδέματος

01-01-04-00: Εργοταξιακά συγκροτήματα παραγωγής σκυροδέματος

01-01-05-00: Δονητική συμπύκνωση σκυροδέματος

01-01-07-00: Σκυροδετήσεις ογκωδών κατασκευών

01-03-00-00: Ικριώματα

01-04-00-00: Καλούπια κατασκευών από σκυρόδεμα (τύποι)

01-05-00-00: Διαμόρφωση τελικών επιφανειών σε έγχυτο σκυρόδεμα χωρίς χρήση επιχρισμάτων

Κατασκευή καλυμμάτων, πυθμένα και τοιχωμάτων φρεατίων, καναλιών αποστράγγισης και ορθογωνικών τάφρων με σκυρόδεμα C16/20 άοπλο ή και οπλισμένο.

Στο άρθρο αυτό υπάγονται και οι επενδύσεις πρανών στις περιοχές των ακροβάθρων γεφυρών, οι οποίες κατασκευάζονται είτε με επί τόπου σκυροδέτηση και διαμόρφωση της εμφανούς

επιφάνειας σύμφωνα με την εγκεκριμένη μελέτη, είτε με προκατασκευασμένα στοιχεία από σκυρόδεμα.

Στην περίπτωση επένδυσης πρανών με προκατασκευασμένα στοιχεία, η επιμέτρηση θα γίνεται με βάση την επιφάνεια αυτών και το πάχος τους, προσαυξημένο κατά 0,10 m. Η προσαύξηση αυτή του πάχους καλύπτει πλήρως τις πρόσθετες εργασίες δόμησης, έδρασης και στερέωσης των προχύτων στοιχείων (αξία υλικών, εργασία, χρήση μηχανημάτων, κατασκευή και αποξήλωση ικριωμάτων κλπ) σύμφωνα με την εγκεκριμένη μελέτη, οι οποίες εκ του λόγου αυτού δεν επιμετρώνται ιδιαίτερα.

Τιμή ανά κυβικό μέτρο

Ευρώ (Αριθμητικά): 104,08

(Ολογράφως) : εκατόν τέσσερα ευρώ και οκτώ λεπτά

A.T.: 24

Κατασκευή ρείθρων, επενδεδυμένων τάφρων, διαμορφώσεις πυθμένα κλπ. με σκυρόδεμα C20/25

Κατασκευές τεχνικών έργων κάθε είδους και οποιουδήποτε ανοίγματος και ύψους από σκυρόδεμα που παρασκευάζεται σε μόνιμο ή εργοταξιακό συγκρότημα παραγωγής, με θραυστά αδρανή λατομείου κατάλληλης κοκκομέτρησης και διαστάσεων μέγιστου κόκκου, τσιμέντο κατάλληλης κατηγορίας, αντοχής και ποσότητας, ως και τα τυχόν αναγκαία ρευστοποιητικά, υπερρευστοποιητικά, αερακτικά, σταθεροποιητικά κλπ. πρόσμικτα.

Στις τιμές μονάδας των κατασκευών από σκυρόδεμα περιλαμβάνονται:

- η προμήθεια και μεταφορά από οποιαδήποτε απόσταση, των πάσης φύσεως υλικών παρασκευής εργοταξιακού σκυροδέματος, η προμήθεια και μεταφορά στην εκάστοτε θέση σκυροδέτησης ετοιμού σκυροδέματος,

- η προσκόμιση, τοποθέτηση, χρήση και απομάκρυνση μετά το τέλος των εργασιών των πάσης φύσεως απαιτούμενων ικριωμάτων, ξυλοτύπων ή σιδηροτύπων (επιπέδων, καμπύλων ή στρεβλών επιφανειών), καθώς και ειδικών συστημάτων και εξοπλισμού που απαιτούνται κατά περίπτωση (συστήματα προκατασκευής, προώθησης, προβολο-δόμησης, αναρριχόμενοι σιδηρότυποι κλπ),

- τα πάσης φύσεως μηχανήματα και εξοπλισμός και μέσα για την παραγωγή, μεταφορά, άντληση, ανύψωση, καταβίβαση, ανάμειξη, δόνηση κλπ. τοθ σκυροδέματος

- η διαμόρφωση των ικριωμάτων, των ξυλοτύπων, των φορείων για προώθηση και προβολοδόμηση καθώς

- η μερική ή ολική απώλεια των σωμάτων διαμόρφωσης κιβωτιομόρφων, κυλινδρικών ή άλλης μορφής κενών,

- η επεξεργασία των κατασκευαστικών αρμών

- η συντήρηση του σκυροδέματος με οποιοδήποτε μέσο (λινάτσες, χημικά υγρά κ.λ.π.) μέχρι τη σκλήρυνσή του

Επίσης περιλαμβάνονται, ανηγμένες στις τιμές μονάδας:

- οι δαπάνες των αναγκαίων μελετών σύνθεσης σκυροδέματος,

- οι δαπάνες των μελετών της κατασκευαστικής μεθόδου, των βοηθητικών εγκαταστάσεων και των πάσης φύσεως ικριωμάτων (πλην των μελετών που αφορούν στις μεθόδους προβολοδόμησης, προώθησης και προωθούμενων αυτοφερομένων δοκών),

- η δαπάνη δειγματοληψιών, ελέγχων, δοκιμών και μετρήσεων,

- οι δαπάνες δημιουργίας ανοιγμάτων στα ικρίσματα κατά τη σκυροδέτηση φορέα γεφυρών διαστάσεων 4,50 x 10,00 m ανά κλάδο για τη διέλευση της κυκλοφορίας

- η πρόσδοση στο χρησιμοποιούμενο σκυρόδεμα, εκτός από τη θλιπτική αντοχή, χαρακτηριστικών που εξασφαλίζουν τον προβλεπόμενο από την μελέτη τύπο του επιφανειακού τελειώματος, βάσει του οποίου θα γίνεται η αποδοχή ή η απόρριψη της κατασκευής, που εκτελέστηκε (προσαρμογή κοκκομετρικής διαβάθμισης αδρανών, προσθήκη καταλλήλων προσμίκτων κλπ).

Η επιμέτρηση του σκυροδέματος θα γίνεται για κάθε κατηγορία κατασκευών σε πραγματικούς όγκους, σύμφωνα με τη μελέτη, μη αφαιρουμένων των οπλισμών, των σωλήνων προεντάσεως (σε περίπτωση προεντεταμένου σκυροδέματος) ή των κενών διέλευσης αγωγών, των γραμμικών σκοτιών διατομής μέχρι 10 cm² και των επιφανειακών εσοχών βάθους μέχρι 5 cm, αφαιρουμένων όμως των κενών που διαμορφώνονται με σκοπό τη μείωση του όγκου του σκυροδέματος.

Η επιμέτρηση του σκυροδέματος που διαστρώνεται χωρίς τη χρήση ξυλοτύπων, θα γίνεται με βάση τις διαστάσεις των σχεδίων της μελέτης, χωρίς να επιμετράται ο τυχόν επιπλέον όγκος που διαστρώθηκε λόγω έλλειψης ξυλοτύπων.

Όπου στα άρθρα του σκυροδέματος αναφέρεται το ύψος από το έδαφος, νοείται το ύψος του κάτω πέλματος του φορέα από τη φυσική επιφάνεια του εδάφους και όχι την τυχόν διαμορφούμενη μετά από εκσκαφή.

Οι τιμές των κατασκευών από σκυρόδεμα του παρόντος Τιμολογίου είναι γενικής εφαρμογής και δεν εξαρτώνται από το μέγεθος αυτών, την ολοκλήρωσή τους σε μία ή περισσότερες φάσεις (τμηματική εκτέλεση) ή τυχόν τοπικούς περιορισμούς και δυσχέρειες (εξασφάλιση της κυκλοφορίας κατά την διάρκεια της κατασκευής, στενότητα χώρου, προστασία γειτονικών κατασκευών, δυσχέρειες προσέγγισης του σκυροδέματος, σκυροδέτηση υπό ακραίες καιρικές συνθήκες κλπ).

Οι εργασίες θα εκτελούνται σύμφωνα με τις ακόλουθες ΕΤΕΠ, στο μέτρο που εκάστη αφορά τον κάθε τύπο κατασκευής:

01-01-01-00: Παραγωγή και μεταφορά σκυροδέματος

01-01-02-00: Διάστρωση και συμπύκνωση σκυροδέματος

01-01-03-00: Συντήρηση σκυροδέματος

01-01-04-00: Εργοταξιακά συγκροτήματα παραγωγής σκυροδέματος

01-01-05-00: Δονητική συμπύκνωση σκυροδέματος

01-01-07-00: Σκυροδετήσεις ογκωδών κατασκευών

01-03-00-00: Ικρίσματα

01-04-00-00: Καλούπια κατασκευών από σκυρόδεμα (τύποι)

01-05-00-00: Διαμόρφωση τελικών επιφανειών σε έγχυτο σκυρόδεμα χωρίς χρήση επιχρισμάτων

Κατασκευή κρασπέδων, ρείθρων και στερεών εγκιβωτισμού, επενδύσεις τριγωνικών και τραπεζοειδών τάφρων και κοίτης ρεμάτων, διαμορφώσεις πυθμένα φρεατίων προς εξασφάλιση ομαλής ροής, στρώσεις φθοράς μέσα σε οχετούς, διαμορφώσεις ρύσεων και στρώσεις προστασίας στεγάνωσης γεφυρών με σκυρόδεμα C20/25.

Στο άρθρο αυτό υπάγονται και οι τάφροι, κράσπεδα, ρείθρα, κρασπεδόρειθρα κλπ, που κατασκευάζονται με χρήση μηχανημάτων συνεχούς διάστρωσης σκυροδέματος (slip-form pavers τύπου GOMACO ή αναλόγου).

Τιμή ανά κυβικό μέτρο έτοιμης κατασκευής από σκυρόδεμα.

Ευρώ (Αριθμητικά): 85,90

(Ολογράφως) : ογδόντα πέντε ευρώ και ενενήντα λεπτά

A.T.: 25

Κατασκευή ακροβάθρων, θωρακίων, προσκεφαλαίων, δοκών έδρασης, κεφαλοδέσμων κ.λ.π με σκυρόδεμα C25/30 οπλισμένο

Κατασκευές τεχνικών έργων κάθε είδους και οποιουδήποτε ανοίγματος και ύψους από σκυρόδεμα που παρασκευάζεται σε μόνιμο ή εργοταξιακό συγκρότημα παραγωγής, με θραυστά αδρανή λατομείου κατάλληλης κοκκομέτρησης και διαστάσεων μέγιστου κόκκου, τσιμέντο κατάλληλης κατηγορίας, αντοχής και ποσότητας, ως και τα τυχόν αναγκαία ρευστοποιητικά, υπερρευστοποιητικά, αερακτικά, σταθεροποιητικά κλπ. πρόσμικτα.

Στις τιμές μονάδας των κατασκευών από σκυρόδεμα περιλαμβάνονται:

- η προμήθεια και μεταφορά από οποιαδήποτε απόσταση, των πάσης φύσεως υλικών παρασκευής εργοταξιακού σκυροδέματος, η προμήθεια και μεταφορά στην εκάστοτε θέση σκυροδέτησης ετοίμου σκυροδέματος,
- η προσκόμιση, τοποθέτηση, χρήση και απομάκρυνση μετά το τέλος των εργασιών των πάσης φύσεως απαιτούμενων ικριωμάτων, ξυλοτύπων ή σιδηροτύπων (επιπέδων, καμπύλων ή στρεβλών επιφανειών), καθώς και ειδικών συστημάτων και εξοπλισμού που απαιτούνται κατά περίπτωση (συστήματα προκατασκευής, προώθησης, προβολο-δόμησης, αναρριχόμενοι σιδηρότυποι κλπ),
- τα πάσης φύσεως μηχανήματα και εξοπλισμός και μέσα για την παραγωγή, μεταφορά, άντληση, ανύψωση, καταβίβαση, ανάμειξη, δόνηση κλπ. τοθ σκυροδέματος
- η διαμόρφωση των ικριωμάτων, των ξυλοτύπων, των φορέων για προώθηση και προβολοδόμηση καθώς
- η μερική ή ολική απώλεια των σωμάτων διαμόρφωσης κιβωτιομόρφων, κυλινδρικών ή άλλης μορφής κενών,
- η επεξεργασία των κατασκευαστικών αρμών
- η συντήρηση του σκυροδέματος με οποιοδήποτε μέσο (λινάτσες, χημικά υγρά κ.λ.π.) μέχρι τη σκλήρυνσή του

Επίσης περιλαμβάνονται, ανηγμένες στις τιμές μονάδας:

- οι δαπάνες των αναγκαίων μελετών σύνθεσης σκυροδέματος,
- οι δαπάνες των μελετών της κατασκευαστικής μεθόδου, των βοηθητικών εγκαταστάσεων και των πάσης φύσεως ικριωμάτων (πλην των μελετών που αφορούν στις μεθόδους προβολοδόμησης, προώθησης και προωθουμένων αυτοφερομένων δοκών),
- η δαπάνη δειγματοληψιών, ελέγχων, δοκιμών και μετρήσεων,
- οι δαπάνες δημιουργίας ανοιγμάτων στα ικριώματα κατά τη σκυροδέτηση φορέα γεφυρών διαστάσεων 4,50 x 10,00 m ανά κλάδο για τη διέλευση της κυκλοφορίας
- η πρόσδοση στο χρησιμοποιούμενο σκυρόδεμα, εκτός από τη θλιπτική αντοχή, χαρακτηριστικών που εξασφαλίζουν τον προβλεπόμενο από την μελέτη τύπο του επιφανειακού τελειώματος, βάσει του οποίου θα γίνεται η αποδοχή ή η απόρριψη της κατασκευής, που εκτελέστηκε (προσαρμογή κοκκομετρικής διαβάθμισης αδρανών, προσθήκη καταλλήλων προσμίκτων κλπ).

Η επιμέτρηση του σκυροδέματος θα γίνεται για κάθε κατηγορία κατασκευών σε πραγματικούς όγκους, σύμφωνα με τη μελέτη, μη αφαιρουμένων των οπλισμών, των σωλήνων προεντάσεως (σε περίπτωση προεντεταμένου σκυροδέματος) ή των κενών διέλευσης αγωγών, των γραμμικών σκοτιών διατομής μέχρι 10 cm² και των επιφανειακών εσοχών βάθους μέχρι 5 cm,

αφαιρουμένων όμως των κενών που διαμορφώνονται με σκοπό τη μείωση του όγκου του σκυροδέματος.

Η επιμέτρηση του σκυροδέματος που διαστρώνεται χωρίς τη χρήση ξυλοτύπων, θα γίνεται με βάση τις διαστάσεις των σχεδίων της μελέτης, χωρίς να επιμετράται ο τυχόν επιπλέον όγκος που διαστρώθηκε λόγω έλλειψης ξυλοτύπων.

Όπου στα άρθρα του σκυροδέματος αναφέρεται το ύψος από το έδαφος, νοείται το ύψος του κάτω πέλματος του φορέα από τη φυσική επιφάνεια του εδάφους και όχι την τυχόν διαμορφούμενη μετά από εκσκαφή.

Οι τιμές των κατασκευών από σκυρόδεμα του παρόντος Τιμολογίου είναι γενικής εφαρμογής και δεν εξαρτώνται από το μέγεθος αυτών, την ολοκλήρωσή τους σε μία ή περισσότερες φάσεις (τμηματική εκτέλεση) ή τυχόν τοπικούς περιορισμούς και δυσχέρειες (εξασφάλιση της κυκλοφορίας κατά την διάρκεια της κατασκευής, στενότητα χώρου, προστασία γειτονικών κατασκευών, δυσχέρειες προσέγγισης του σκυροδέματος, σκυροδέτηση υπό ακραίες καιρικές συνθήκες κλπ).

Οι εργασίες θα εκτελούνται σύμφωνα με τις ακόλουθες ΕΤΕΠ, στο μέτρο που εκάστη αφορά τον κάθε τύπο κατασκευής:

- 01-01-01-00: Παραγωγή και μεταφορά σκυροδέματος
- 01-01-02-00: Διάστρωση και συμπύκνωση σκυροδέματος
- 01-01-03-00: Συντήρηση σκυροδέματος
- 01-01-04-00: Εργοταξιακά συγκροτήματα παραγωγής σκυροδέματος
- 01-01-05-00: Δονητική συμπύκνωση σκυροδέματος
- 01-01-07-00: Σκυροδετήσεις ογκωδών κατασκευών
- 01-03-00-00: Ικριώματα
- 01-04-00-00: Καλούπια κατασκευών από σκυρόδεμα (τύποι)
- 01-05-00-00: Διαμόρφωση τελικών επιφανειών σε έγχυτο σκυρόδεμα χωρίς χρήση επιχρισμάτων

Κατασκευή ακροβάθρων (θεμελίων και ανωδομής) οποιουδήποτε ύψους με τα συνδεδεμένα πτερύγιά τους από σκυρόδεμα C25/30 οπλισμένο.

Τιμή ανά κυβικό μέτρο έτοιμης κατασκευής από σκυρόδεμα.

Ευρώ (Αριθμητικά): 123,90
(Ολογράφως) : εκατόν είκοσι τρία ευρώ και ενενήντα λεπτά

A.T.: 26

Χαλύβδινος οπλισμός σκυροδεμάτων, χάλυβας οπλισμού σκυροδέματος B500C

Προμήθεια και μεταφορά επί τόπου του έργου χάλυβα οπλισμού σκυροδέματος πάσης φύσεως κατασκευών, μορφής διατομών και κατηγορίας σύμφωνα με την μελέτη, διαμόρφωσή του σύμφωνα με την μελέτη, προσέγγιση στην θέση ενσωμάτωσης με οποιοδήποτε μέσον και τοποθέτησή του σύμφωνα με τα σχέδια οπλισμού. Εκτέλεση εργασιών σύμφωνα με την ΕΤΕΠ 01-02-01-00 "Χαλύβδινος οπλισμός σκυροδεμάτων"

Η τοποθέτηση του σιδηροπλισμού θα γίνεται μόνον μετά την παραλαβή του ξυλοτύπου ή της επιφανείας έδρασης του σκυροδέματος (π.χ. υπόστρωμα οπλισμένων δαπέδων κλπ).

Ο χάλυβας οπλισμού σκυροδεμάτων επιμετράται σε χιλιόγραμμα, ανά κατηγορία οπλισμού (χάλυβας B500A, B500C και δομικά πλέγματα) βάσει αναλυτικών Πινάκων Οπλισμού.

Εάν οι πίνακες αυτοί δεν συμπεριλαμβάνονται στην εγκεκριμένη μελέτη του έργου θα συντάσσονται με μέριμνα του Αναδόχου και θα υποβάλλονται στην Υπηρεσία προς έλεγχο και θεώρηση πριν από την έναρξη της τοποθέτησης του οπλισμού.

Οι Πίνακες θα συντάσσονται βάσει των σχεδίων της μελέτης και θα περιλαμβάνουν λεπτομερώς τις διαστάσεις των ράβδων (αναπτύγματα), τις διαμέτρους, τις θέσεις τοποθέτησης και τα μήκη

υπερκάλυψης, τα βάρη ανά τρέχον μέτρο κατά διάμετρο, τα επί μέρους και τα ολικά μήκη των ράβδων, τα μερικά βάρη ανά διάμετρο και το ολικό βάρος. Οι ως άνω Πίνακες Οπλισμού, μετά την παραλαβή των οπλισμών, θα υπογράφονται από τον Ανάδοχο και την Υπηρεσία και θα αποτελούν την επιμέτρηση των οπλισμών.

Το ανά τρέχον μέτρο βάρος των ράβδων οπλισμού θα υπολογίζεται με βάση τον πίνακα 3-1 του ΚΤΧ- 2008, ο οποίος παρατίθεται στην συνέχεια. Σε καμία περίπτωση δεν γίνεται αποδεκτός ο προσδιορισμός του μοναδιαίου βάρους των ράβδων βάσει ζυγολογίου.

Ονομ. διάμετρος (mm)	Πεδίο εφαρμογής					Ονομ. διατομή (mm ²)	Ονομ. μάζα/μέτρο (Kg/m)
	Ράβδοι	Κουλούρες και ευθυγραμμισμένα προϊόντα		Ηλεκτροσυγκολλημένα πλέγματα και δικτυώματα			
		B500C	B500A	B500C	B500A		
5,0		ν		ν		19,6	0,154
5,5		ν		ν		23,8	0,187
6,0	ν	ν	ν	ν	ν	28,3	0,222
6,5		ν		ν		33,2	0,260
7,0		ν		ν		38,5	0,302
7,5		ν		ν		44,2	0,347
8,0	ν	ν	ν	ν	ν	50,3	0,395
10,0	ν		ν		ν	78,5	0,617
12,0	ν		ν		ν	113	0,888
14,0	ν		ν		ν	154	1,21
16,0	ν		ν		ν	201	1,58
18,0	ν					254	2,00
20,0	ν					314	2,47
22,0	ν					380	2,98
25,0	ν					491	3,85
28,0	ν					616	4,83
32,0	ν					804	6,31
40,0	ν					1257	9,86

Στις επιμετρούμενες μονάδες, πέραν της προμήθειας, μεταφοράς επί τόπου, διαμόρφωσης και τοποθέτησης του οπλισμού, περιλαμβάνονται ανηγμένα τα ακόλουθα:

- Η σύνδεση των ράβδων κατά τρόπο στερεό, σε όλες ανεξάρτητα τις διασταυρώσεις και όχι εναλλάξ, με σύρμα πάχους ανάλογα με τη διάμετρο και τη θέση του οπλισμού ή με ηλεκτροσυγκόλληση στην περίπτωση εγχύτων πασσάλων.

- Η προμήθεια του σύρματος πρόσδεσης.

- Η προμήθεια και τοποθέτηση αποστατήρων (spacers) για την εξασφάλιση του προβλεπόμενου από την μελέτη πάχους επικάλυψης του οπλισμού, καθώς και αρμοκλειδών (κατά ISO 15835-2)

- Οι πλάγιες μεταφορές και η διακίνηση του οπλισμού σε οποιοδήποτε ύψος από το δάπεδο εργασίας

- Η τοποθέτηση υποστηριγμάτων (καβίλιες, αναβολείς) και ειδικών τεμαχίων ανάρτησης που τυχόν θα απαιτηθούν (εργασία και υλικά)

- Η απομείωση και φθορά του οπλισμού κατά την κοπή και κατεργασία.

Χάλυβας οπλισμού σκυροδέματος B500C

Τιμή ανά χιλιόγραμμο (kg) σιδηρού οπλισμού τοποθετημένου σύμφωνα με την μελέτη.

Ευρώ (Αριθμητικά): 0,95

(Ολογράφως) : ενενήντα πέντε λεπτά

A.T.: 27

Χαλύβδινος οπλισμός σκυροδεμάτων, χαλύβδινο δομικό πλέγμα B500C

Προμήθεια και μεταφορά επί τόπου του έργου χάλυβα οπλισμού σκυροδέματος πάσης φύσεως κατασκευών, μορφής διατομών και κατηγορίας σύμφωνα με την μελέτη, διαμόρφωσή του σύμφωνα με την μελέτη, προσέγγιση στην θέση ενσωμάτωσης με οποιοδήποτε μέσον και

τοποθέτησή του σύμφωνα με τα σχέδια οπλισμού. Εκτέλεση εργασιών σύμφωνα με την ΕΤΕΠ 01-02-01-00 "Χαλύβδινος οπλισμός σκυροδεμάτων"

Η τοποθέτηση του σιδηροοπλισμού θα γίνεται μόνον μετά την παραλαβή του ξυλοτύπου ή της επιφανείας έδρασης του σκυροδέματος (π.χ. υπόστρωμα οπλισμένων δαπέδων κλπ).

Ο χάλυβας οπλισμού σκυροδεμάτων επιμετράται σε χιλιόγραμμα, ανά κατηγορία οπλισμού (χάλυβας B500A, B500C και δομικά πλέγματα) βάσει αναλυτικών Πινάκων Οπλισμού.

Εάν οι πίνακες αυτοί δεν συμπεριλαμβάνονται στην εγκεκριμένη μελέτη του έργου θα συντάσσονται με μέριμνα του Αναδόχου και θα υποβάλλονται στην Υπηρεσία προς έλεγχο και θεώρηση πριν από την έναρξη της τοποθέτησης του οπλισμού.

Οι Πίνακες θα συντάσσονται βάσει των σχεδίων της μελέτης και θα περιλαμβάνουν λεπτομερώς τις διαστάσεις των ράβδων (αναπτύγματα), τις διαμέτρους, τις θέσεις τοποθέτησης και τα μήκη υπερκάλυψης, τα βάρη ανά τρέχον μέτρο κατά διάμετρο, τα επί μέρους και τα ολικά μήκη των ράβδων, τα μερικά βάρη ανά διάμετρο και το ολικό βάρος. Οι ως άνω Πίνακες Οπλισμού, μετά την παραλαβή των οπλισμών, θα υπογράφονται από τον Ανάδοχο και την Υπηρεσία και θα αποτελούν την επιμέτρηση των οπλισμών.

Το ανά τρέχον μέτρο βάρος των ράβδων οπλισμού θα υπολογίζεται με βάση τον πίνακα 3-1 του ΚΤΧ- 2008, ο οποίος παρατίθεται στην συνέχεια. Σε καμία περίπτωση δεν γίνεται αποδεκτός ο προσδιορισμός του μοναδιαίου βάρους των ράβδων βάσει ζυγολογίου.

Όνομ. διάμετρος (mm)	Πεδίο εφαρμογής					Όνομ. διατομή (mm ²)	Όνομ. μάζα/μέτρο (Kg/m)
	Ράβδοι	Κουλούρες και ευθυγραμμισμένα προϊόντα		Ηλεκτροσυγκολλημένα πλέγματα και δικτυώματα			
		B500A	B500C	B500A	B500C		
5,0		ν		ν		19,6	0,154
5,5		ν		ν		23,8	0,187
6,0	ν	ν	ν	ν	ν	28,3	0,222
6,5		ν		ν		33,2	0,260
7,0		ν		ν		38,5	0,302
7,5		ν		ν		44,2	0,347
8,0	ν	ν	ν	ν	ν	50,3	0,395
10,0	ν		ν		ν	78,5	0,617
12,0	ν		ν		ν	113	0,888
14,0	ν		ν		ν	154	1,21
16,0	ν		ν		ν	201	1,58
18,0	ν					254	2,00
20,0	ν					314	2,47
22,0	ν					380	2,98
25,0	ν					491	3,85
28,0	ν					616	4,83
32,0	ν					804	6,31
40,0	ν					1257	9,86

Στις επιμετρούμενες μονάδες, πέραν της προμήθειας, μεταφοράς επί τόπου, διαμόρφωσης και τοποθέτησης του οπλισμού, περιλαμβάνονται ανηγμένα τα ακόλουθα:

- Η σύνδεση των ράβδων κατά τρόπο στερεό, σε όλες ανεξάρτητα τις διασταυρώσεις και όχι εναλλάξ, με σύρμα πάχους ανάλογα με τη διάμετρο και τη θέση του οπλισμού ή με ηλεκτροσυγκόλληση στην περίπτωση εγχύτων πασσάλων.

- Η προμήθεια του σύρματος πρόσδεσης.

- Η προμήθεια και τοποθέτηση αποστατήρων (spacers) για την εξασφάλιση του προβλεπόμενου από την μελέτη πάχους επικάλυψης του οπλισμού, καθώς και αρμοκλειδών (κατά ISO 15835-2)

- Οι πλάγιες μεταφορές και η διακίνηση του οπλισμού σε οποιοδήποτε ύψος από το δάπεδο εργασίας

- Η τοποθέτηση υποστηριγμάτων (καβίλιες, αναβολείς) και ειδικών τεμαχίων ανάρτησης που τυχόν θα απαιτηθούν (εργασία και υλικά)

- Η απομείωση και φθορά του οπλισμού κατά την κοπή και κατεργασία.

Χαλύβδινο δομικό πλέγμα B500C

Τιμή ανά χιλιόγραμμο σιδηρού οπλισμού τοποθετημένου σύμφωνα με την μελέτη.

Ευρώ (Αριθμητικά): 0,95
(Ολογράφως) : ενενήντα πέντε λεπτά

A.T.: 28

Υπόβαση οδοστρωσίας μεταβλητού πάχους

Κατασκευή υπόβασης οδοστρωσίας μεταβλητού πάχους από θραυστά αδρανή υλικά σταθεροποιημένου τύπου σύμφωνα με την ΕΤΕΠ 05-03-03-00 "Στρώσεις οδοστρωμάτων από ασύνδετα αδρανή υλικά", με συμπύκνωση κατά στρώσεις μεγίστου συμπυκνωμένου πάχους κάθε στρώσης 0,10 m, ανεξάρτητα από τη μορφή και την έκταση της επιφάνειας κατασκευής, σε υπαίθρια ή υπόγεια έργα.

Στην τιμή μονάδας περιλαμβάνονται:

- η προμήθεια των αδρανών και του νερού διαβροχής,
- η μεταφορά τους επί τόπου του έργου από οποιαδήποτε απόσταση,
- η διάστρωση, διαβροχή και πλήρης συμπύκνωση, ώστε να προκύψει η προβλεπόμενη από την μελέτη γεωμετρική επιφάνεια.

Η επιμέτρηση θα γίνεται με γεωμετρική χωροστάθμηση κατά διατομές πριν και μετά την κατασκευή της στρώσεως, σύμφωνα με την μελέτη.

Τιμή ανά κυβικό μέτρο συμπυκνωμένης υπόβασης μεταβλητού πάχους

Ευρώ (Αριθμητικά): 11,31
(Ολογράφως) : έντεκα ευρώ και τριάντα ένα λεπτά

A.T.: 29

Βάση πάχους 0,10 m (Π.Τ.Π. Ο-155)

Κατασκευή στρώσης βάσης οδοστρωσίας συμπυκνωμένου πάχους 0,10 m από θραυστά αδρανή υλικά σταθεροποιημένου τύπου σύμφωνα με την ΕΤΕΠ 05-03-03-00 "Στρώσεις οδοστρωμάτων από ασύνδετα αδρανή υλικά", ανεξάρτητα από τη μορφή και την έκταση της επιφάνειας κατασκευής, σε υπαίθρια ή υπόγεια έργα.

Στην τιμή μονάδας περιλαμβάνονται:

- η προμήθεια των αδρανών και του νερού διαβροχής,
- η μεταφορά τους επί τόπου του έργου από οποιαδήποτε απόσταση,
- η διάστρωση, διαβροχή και πλήρης συμπύκνωση, ώστε να προκύψει η προβλεπόμενη από την μελέτη γεωμετρική επιφάνεια.

Τιμή ανά τετραγωνικό μέτρο στρώσης βάσης συμπυκνωμένου πάχους 0,10 m.

Ευρώ (Αριθμητικά): 1,17
(Ολογράφως) : ένα ευρώ και δεκαεπτά λεπτά

A.T.: 30

Βάση οδοστρωσίας μεταβλητού πάχους

Κατασκευή βάσης οδοστρωσίας μεταβλητού πάχους από θραυστά αδρανή υλικά σταθεροποιημένου τύπου σύμφωνα με την ΕΤΕΠ 05-03-03-00 "Στρώσεις οδοστρωμάτων από

ασύνδετα αδρανή υλικά", με συμπύκνωση κατά στρώσεις μεγίστου συμπυκνωμένου πάχους κάθε στρώσης 0,10 m, ανεξάρτητα από τη μορφή και την έκταση της επιφάνειας κατασκευής, σε υπαίθρια ή υπόγεια έργα.

Στην τιμή μονάδας περιλαμβάνονται:

- η προμήθεια των αδρανών και του νερού διαβροχής,
- η μεταφορά τους επί τόπου του έργου από οποιαδήποτε απόσταση,
- η διάστρωση, διαβροχή και πλήρης συμπύκνωση, ώστε να προκύψει η προβλεπόμενη από την μελέτη γεωμετρική επιφάνεια.

Η επιμέτρηση θα γίνεται με γεωμετρική χωροστάθμηση κατά διατομές πριν και μετά την κατασκευή της στρώσεως, σύμφωνα με την μελέτη.

Τιμή ανά κυβικό μέτρο συμπυκνωμένης βάσης μεταβλητού πάχους.

Ευρώ (Αριθμητικά): 11,31
(Ολογράφως) : έντεκα ευρώ και τριάντα ένα λεπτά

A.T.: 31

Κατασκευή ερεισμάτων

Κατασκευή στρώσεων ερείσματος οποιουδήποτε πάχους από θραυστό υλικό λατομείου, σύμφωνα με την μελέτη και την ΕΤΕΠ 05-03-03-00 "Στρώσεις οδοστρωμάτων από ασύνδετα αδρανή υλικά".

Στην τιμή μονάδας περιλαμβάνεται:

- η προμήθεια των απαιτούμενων υλικών,
- η μεταφορά τους επί τόπου του έργου από οποιαδήποτε απόσταση,
- οι φορτοεκφορτώσεις και η σταλία των αυτοκινήτων,
- η διάστρωση, η διαβροχή και η συμπύκνωση, ώστε να προκύψει η προβλεπόμενη από την μελέτη γεωμετρική επιφάνεια και ο επιθυμητός βαθμός συμπύκνωσης.

Επιμέτρηση κατ' όγκο ερείσματος βάσει διατομών (αναλυτικός υπολογισμός), εντός των γραμμών πληρωμής που καθορίζονται στις τυπικές διατομές της μελέτης.

Τιμή ανά κυβικό μέτρο (m³) συμπυκνωμένων στρώσεων ερείσματος.

Ευρώ (Αριθμητικά) : 12,22
(Ολογράφως) : δώδεκα ευρώ και είκοσι δύο λεπτά

A.T.: 32

Ασφαλτική προεπάλειψη

Προεπάλειψη ανασφάλτωσης επιφάνειας με ασφαλτικό διάλυμα τύπου ME-0 ή με όξινο ασφαλτικό γαλάκτωμα, ανεξάρτητα από την έκταση και τη μορφή της επιφάνειας, σε υπαίθρια και υπόγεια έργα, σύμφωνα με την ΕΤΕΠ 05-03-11-01 "Ασφαλτική προεπάλειψη".

Στην τιμή μονάδας περιλαμβάνονται:

- η προμήθεια της ασφάλτου, του πετρελαίου και του τυχόν απαιτούμενου αντιυδρόφιλου παρασκευάσματος και η μεταφορά τους επί τόπου του έργου από οποιαδήποτε απόσταση,
- η διακίνηση των υλικών και η παρασκευή του ασφαλτικού διαλύματος (θέρμανση, εναποθήκευση, φύλαξη κλπ.),
- ο καθαρισμός της επιφάνειας που θα προεπαλειφθεί με μηχανικό σάρωθρο και χειρωνακτική υποβοήθηση,
- η μεταφορά και διάχυση του ασφαλτικού διαλύματος ή του γαλακτώματος με αυτοκινούμενο διανομέα ασφάλτου (Federal),
- η επαναθέρμανση του διαλύματος πριν από τη διάχυση (όταν απαιτείται),

- η ενδεχόμενη διάστρωση αδρανούς υλικού επικάλυψης με την αξία παραγωγής ή προμήθειας και μεταφοράς αυτού στον τόπο διάστρωσης.

Τιμή ανά τετραγωνικό μέτρο (m²) ασφαλικής προεπάλειψης.

Ευρώ (Αριθμητικά): 0,99
(Ολογράφως) : ενενήντα εννέα λεπτά

A.T.: 33

Ασφαλτική στρώση βάσης, συμπυκνωμένου πάχους 0,05 m

Κατασκευή ασφαλικής στρώσης βάσης, σε υπόγεια και υπαίθρια έργα, ανεξάρτητα από την έκταση και τη μορφή της επιφάνειας, με ασφαλτόμιγμα παρασκευαζόμενο εν θερμώ σε μόνιμη εγκατάσταση με θραυστά αδρανή υλικά λατομείου, τύπου ΑΣ 31,5 ή ΑΣ 40, σύμφωνα με την εγκεκριμένη μελέτη συνθέσεως και την ΕΤΕΠ 05-03-11-04 "Ασφαλτικές στρώσεις κλειστού τύπου ασφαλικού σκυροδέματος".

Στην τιμή μονάδας περιλαμβάνονται:

- η παραγωγή ή προμήθεια και μεταφορά των κατάλληλων αδρανών υλικών και της ασφάλτου μέχρι την εγκατάσταση παραγωγής του ασφαλτομίγματος
- η παραγωγή του ασφαλτομίγματος, σύμφωνα με την εγκεκριμένη μελέτη συνθέσεως
- η μεταφορά του θερμού ασφαλτομίγματος επί τόπου, η διάστρωσή του με finisher
- η σταλία των μεταφορικών μέσων
- η κυλίνδρωση του ασφαλτομίγματος (αρχική, ενδιάμεση-εντατική και τελική), ώστε να προκύψει η προδιαγραφόμενη επιφανειακή υφή και ομαλότητα
- η πλήρης συμπίκνωση και επιμελής ισοπέδωση των διαμήκων και εγκάρσιων ενώσεων για την εξάλειψη των επιφανειακών ιχνών.

Στις τιμές μονάδας περιλαμβάνεται και η αξία της ενσωματωμένης ασφάλτου.

Τιμή ανά τετραγωνικό μέτρο ασφαλικής στρώσης βάσης, αποδεκτής ποιότητας και χαρακτηριστικών σύμφωνα με την ΕΤΕΠ 05-03-11-04, ανάλογα με το συμπυκνωμένο πάχος της, ως εξής:

Ασφαλτική στρώση βάσης συμπυκνωμένου πάχους 0,05 m.

Ευρώ (Αριθμητικά): 5,96
(Ολογράφως) : πέντε ευρώ και ενενήντα έξι λεπτά

A.T.: 34

Ασφαλτική συγκολλητική επάλειψη

Συγκολλητική επάλειψη επί ασφαλικής στρώσης ή επί σκυροδέματος (π.χ. προστασίας μεμβρανών στεγανοποίησης τεχνικών στέψης), με ασφαλτικό διάλυμα τύπου ME-5 ή καθαρή άσφαλτο ή ασφαλτικό γαλάκτωμα ταχείας διάσπασης, ανεξάρτητα από την έκταση και τη μορφή της επιφάνειας, σε υπόγεια και υπαίθρια έργα.

Στην τιμή μονάδας περιλαμβάνονται:

- η προμήθεια της ασφάλτου, του πετρελαίου και του τυχόν απαιτούμενου αντιυδρόφιλου παρασκευάσματος και η μεταφορά τους επί τόπου του έργου από οποιαδήποτε απόσταση,

- η διακίνηση των υλικών και η παρασκευή του ασφαλτικού διαλύματος (θέρμανση, εναποθήκευση, φύλαξη κλπ.), ο καθαρισμός της επιφάνειας που θα προεπαλειφθεί με μηχανικό σάρωθρο και χειρωνακτική υποβοήθηση,
- η μεταφορά και διάχυση του ασφαλτικού διαλύματος ή του γαλακτώματος με αυτοκινούμενο διανομέα ασφάλτου (Federal) και η επαναθέρμανση του διαλύματος πριν από τη διάχυση (όταν απαιτείται).

Τιμή ανά τετραγωνικό μέτρο (m²) ασφαλτικής συγκολλητικής επάλειψης.

Ευρώ (Αριθμητικά): 0,37
(Ολογράφως) : τριάντα επτά λεπτά

A.T.: 35

Ασφαλτική στρώση κυκλοφορίας, συμπυκνωμένου πάχους 0,05 m με χρήση κοινής ασφάλτου

Κατασκευή ασφαλτικής στρώσης βάσης, σε υπόγεια και υπαίθρια έργα, ανεξάρτητα από την έκταση και τη μορφή της επιφάνειας, με ασφαλτομίγμα παρασκευαζόμενο εν θερμώ σε μόνιμη εγκατάσταση με θραυστά αδρανή υλικά λατομείου, τύπου ΑΣ 31,5 ή ΑΣ 40, σύμφωνα με την εγκεκριμένη μελέτη συνθέσεως και την ΕΤΕΠ 05-03-11-04 "Ασφαλτικές στρώσεις κλειστού τύπου ασφαλτικού σκυροδέματος".

Στην τιμή μονάδας περιλαμβάνονται:

- η παραγωγή ή προμήθεια και μεταφορά των κατάλληλων αδρανών υλικών και της ασφάλτου μέχρι την εγκατάσταση παραγωγής του ασφαλτομίγματος
 - η παραγωγή του ασφαλτομίγματος, σύμφωνα με την εγκεκριμένη μελέτη συνθέσεως
 - η μεταφορά του θερμού ασφαλτομίγματος επί τόπου, η διάστρωσή του με finisher
 - η σταλία των μεταφορικών μέσων
 - η κυλίνδρωση του ασφαλτομίγματος (αρχική, ενδιάμεση-εντατική και τελική), ώστε να προκύψει η προδιαγραφόμενη επιφανειακή υφή και ομαλότητα
 - η πλήρης συμπύκνωση και επιμελής ισοπέδωση των διαμήκων και εγκάρσιων ενώσεων για την εξάλειψη των επιφανειακών ιχνών.
- Στις τιμές μονάδας περιλαμβάνεται και η αξία της ενσωματωμένης ασφάλτου.

Τιμή ανά τετραγωνικό μέτρο (m²) ασφαλτικής στρώσης βάσης, αποδεκτής ποιότητας και χαρακτηριστικών σύμφωνα με την ΕΤΕΠ 05-03-11-04, ανάλογα με το συμπυκνωμένο πάχος της και τον τύπο της χρησιμοποιούμενης ασφάλτου, ως εξής:

Ασφαλτική στρώση κυκλοφορίας συμπυκνωμένου πάχους 0,05 m με χρήση κοινής ασφάλτου.

Ευρώ (Αριθμητικά) : 6,46
(Ολογράφως) : έξι ευρώ και σαράντα έξι λεπτά

A.T.: 36

Πινακίδες επικινδύνων θέσεων, τριγωνικές, πλευράς 0,90 m

Προμήθεια και τοποθέτηση πινακίδων ρυθμιστικών ή ένδειξης επικινδύνων θέσεων με αντανakλαστικό υπόβαθρο από μεμβράνη τύπου ΙΙ, κατασκευασμένων σύμφωνα με το Πρότυπο ΕΛΟΤ EN 12899-1, την μελέτη και την ΕΤΕΠ 05-04-06-00 "Πινακίδες σταθερού περιεχομένου (ΠΣΠ)"

Στις τιμές μονάδος περιλαμβάνονται:

- η προμήθεια της πινακίδας και των γαλβανισμένων εξαρτημάτων στήριξής της,
- η προσκόμισή της στην θέση τοποθέτησης

- και η στερέωσή της επί του ιστού.

Τιμή ανά τεμάχιο πινακίδας, ανάλογα με τον τύπο και τις διαστάσεις της ως εξής:

Πινακίδες επικίνδυνων θέσεων, τριγωνικές, πλευράς 0,90 m.

Ευρώ (Αριθμητικά): 44,36
(Ολογράφως) : σαράντα τέσσερα ευρώ και τριάντα έξι λεπτά

A.T.: 37

Πινακίδες ρυθμιστικές μεσαίου μεγέθους

Προμήθεια και τοποθέτηση πινακίδων ρυθμιστικών ή ένδειξης επικινδύνων θέσεων με αντανakλαστικό υπόβαθρο από μεμβράνη τύπου II, κατασκευασμένων σύμφωνα με το Πρότυπο ΕΛΟΤ EN 12899-1, την μελέτη και την ΕΤΕΠ 05-04-06-00 "Πινακίδες σταθερού περιεχομένου (ΠΣΠ)"

Στις τιμές μονάδος περιλαμβάνονται:

- η προμήθεια της πινακίδας και των γαλβανισμένων εξαρτημάτων στήριξής της,
- η προσκόμισή της στην θέση τοποθέτησης
- και η στερέωσή της επί του ιστού.

Τιμή ανά τεμάχιο πινακίδας (τεμ) , ανάλογα με τον τύπο και τις διαστάσεις της ως εξής:

Ρυθμιστικές πινακίδες των ακόλουθων διαστάσεων:

- α. τριγωνικές (P-1) πλευράς 0,90 m
- β. οκταγωνικές (P-2) εγγεγραμμένες σε τετράγωνο πλευράς 0,90 m
- γ. τετραγωνικές (P-3, P-4) πλευράς 0,60 m
- δ. τετραγωνικές (P-6) πλευράς 0,65 m
- ε. κυκλικές διαμέτρου 0,65 m

Ευρώ (Αριθμητικά): 44,36
(Ολογράφως) : σαράντα τέσσερα ευρώ και τριάντα έξι λεπτά

A.T.: 38

Πλευρικές πληροφοριακές πινακίδες οδικής σήμανσης, πλήρως αντανakλαστικές, με υπόβαθρο τύπου 1 κατά ΕΛΟΤ EN 12899-1

Προμήθεια και τοποθέτηση πλευρικών πινακίδων οδοσήμανσης οδών, με ανακλαστικό υπόβαθρο από μεμβράνη αντανakλαστικότητας τύπου I, κατασκευασμένων σύμφωνα με το Πρότυπο ΕΛΟΤ EN 12899-1, τις ΟΜΟΕ-ΚΣΑ, την μελέτη και την ΕΤΕΠ 05-04-06-00 "Πινακίδες σταθερού περιεχομένου (ΠΣΠ)".

Στην τιμή μονάδας περιλαμβάνονται:

- η κατασκευή της πινακίδας από επίπεδο φύλλο κράματος αλουμινίου τύπου AlMg2 ελάχιστου πάχους 3 mm, η εμπρόσθια όψη του οποίου καλύπτεται πλήρως από αντανakλαστική μεμβράνη τύπου 1 κατά ΕΛΟΤ EN 12899-1 και φέρει αναγραφές και σύμβολα οποιουδήποτε ύψους, από αντανakλαστική μεμβράνη υψηλής αντανakλαστικότητας τύπου 2 για τις πληροφοριακές πινακίδες ή από μεμβράνη μαύρου χρώματος για τις πρόσθετες πινακίδες, η δε πίσω όψη του έχει χρώμα φαιό (γκρι) και φέρει τον αύξοντα αριθμό της πινακίδας, το όνομα του κατασκευαστού και την ημερομηνία κατασκευής της

- η κατασκευή πλαισίου από μορφοδοκούς κράματος αλουμινίου για την ενίσχυση και ανάρτηση της πινακίδας στο φορέα στήριξης χωρίς διάτρηση της επιφάνειάς της

- τα πάσης φύσεως εξαρτήματα στερέωσης και ανάρτησης της πινακίδας, όλα γαλβανισμένα εν θερμώ κατά EN ISO 1461.

- η μεταφορά των πινακίδων και των εξαρτημάτων στερέωσης στην θέση τοποθέτησης, κατάλληλα συσκευασμένων για την αποφυγή χαράξεων κλπ φθορών

- η τοποθέτηση και στερέωση της πινακίδας επί του φορέα στήριξης

- η προσωρινή κάλυψη της πινακίδας με αδιαφανές πλαστικό φύλλο και η αφαίρεση αυτού (όταν απαιτείται)

Τιμή ανά τετραγωνικό μέτρο τοποθετημένης πλευρικής πληροφοριακής πινακίδας.

Ευρώ (Αριθμητικά): 75,99
(Ολογράφως) : εβδομήντα πέντε ευρώ και ενενήντα εννέα λεπτά

A.T.: 39

Στύλος πινακίδων από γαλβανισμένο σιδηροσωλήνα DN 40 mm (1 1/2")

Στύλος στήριξης πινακίδων από σιδηροσωλήνα γαλβανισμένο με ραφή, κατά ΕΛΟΤ EN 10255, από χάλυβα S195T, κλάσεως L (πράσινη ετικέτα), ονομ. διαμέτρου DN 40 mm (σπειρώματος: thread size R = 1 1/2", δεξ = 48,3 mm, πάχους τοιχώματος 3,2 mm), μήκους κατ' ελάχιστον 2,50 m, σύμφωνα με την ΕΤΕΠ 05-04-07-00 "Διατάξεις στήριξης πινακίδων κατακόρυφης σήμανσης".

Στην τιμή μονάδας περιλαμβάνονται:

- η προμήθεια και προσκόμιση στην θέση τοποθέτησης του στύλου με στεφάνη στέψης για την στερέωση της πινακίδας, ημικυκλική ή σχήματος "Π" (ανάλογα με τον τύπο της πινακίδας) και οπή στο κάτω άκρο για την διέλευση χαλύβδινης γαλβανισμένης ράβδου Φ 12 mm μήκους 30 cm, για την σταθεροποίηση του στύλου έναντι συστροφής (περιλαμβάνεται)

- η διάνοιξη οπής πάκτωσης του στύλου σε έδαφος πάσης φύσεως, βάθους 50 cm και διαμέτρου 30 cm

- η τοποθέτηση του στύλου εντός της οπής, η προσωρινή στήριξη για να παρεμένει κατακόρυφος και η πλήρωση της οπής με σκυρόδεμα C12/15 (εργασία και υλικά).

Τιμή ανά τεμάχιο γαλβανισμένου στύλου DN 40 mm (1 1/2").

Ευρώ (Αριθμητικά): 25,69
(Ολογράφως) : είκοσι πέντε ευρώ και εξήντα εννέα λεπτά

A.T.: 40

Διαγράμμιση οδοστρώματος με ανακλαστική βαφή

Διαγράμμιση ασφαλτικού οδοστρώματος, νέα ή αναδιαγράμμιση, οποιουδήποτε σχήματος, μορφής και διαστάσεων (διαμήκης, εγκάρσια ειδικά γράμματα ή σύμβολα), με αντανακλαστικό υλικό υλικό υψηλής οπισθανάκλασης, με γυάλινα σφαιρίδια κατά ΕΛΟΤ EN 1424, συνοδευόμενο με πιστοποιητικό επιδόσεων κατά ΕΛΟΤ EN 1436, δοκιμών πεδίου κατά ΕΛΟΤ EN 1824 και φυσικών χαρακτηριστικών κατά ΕΛΟΤ EN 1871, σύμφωνα με την μελέτη σήμανσης της οδού και την ΕΤΕΠ 05-04-02-00 "Οριζόντια σήμανση οδών".

Στις τιμές μονάδας περιλαμβάνονται:

- η προμήθεια του υλικού διαγράμμισης, η προσκόμισή του επί τόπου του έργου και η προσωρινή αποθήκευση (αν απαιτείται)

- η διάθεση του απαιτούμενου προσωπικού, μέσων και εξοπλισμού για την εκτέλεση των εργασιών και την ρύθμιση της κυκλοφορίας κατά την διάρκειά τους

- ο καθαρισμός του οδοστρώματος από κάθε είδους χαλαρά υλικά με χρήση μηχανικού σάρωθρου ή απορροφητικής σκούπας ή/και χειρωνακτική υποβοήθηση
- η προετοιμασία για την διαγράμμιση (στίξη-πικετάρισμα)
- η εφαρμογή της διαγράμμισης με διαγραμμιστικό μηχάνημα, κατάλληλο για τον τύπο του χρησιμοποιούμενου υλικού
- η διευθέτηση της κυκλοφορίας κατά τη διάρκεια εκτέλεσης των εργασιών
- η λήψη μέτρων για την προστασία της νωπής διαγράμμισης από την κυκλοφορία μέχρι την πλήρη στερεοποίησή τους και στην συνέχεια η άρση τους.

Διαγράμμιση οδοστρώματος με ανακλαστική βαφή.

Τιμή για ένα τετραγωνικό μέτρο έτοιμης διαγράμμισης οδοστρώματος.

Ευρώ (Αριθμητικά): 3,14
(Ολογράφως) : τρία ευρώ και δεκατέσσερα λεπτά

A.T.: 41

Μεταλλικός μόνιμος ανακλαστήρας οδοστρώματος, με κορμό έμπηξης, με μια ανακλαστική επιφάνεια

Ανακλαστήρες οδοστρώματος (μάτια γάτας), προσωρινοί ή μόνιμοι, με λεία την άνω επιφάνεια της κεφαλής και με εσοχές για την προσαρμογή των ανακλαστικών στοιχείων, με μορφή, διαστάσεις, σήμανση και φωτομετρικές ιδιότητες των ανακλαστικών στοιχείων σύμφωνα με το Πρότυπο ΕΛΟΤ EN 1463 -1.

Στην τιμή περιλαμβάνεται οι δαπάνες προμηθείας και μεταφοράς επί τόπου του έργου των ανακλαστήρων και της κόλλας δύο συστατικών, χάραξης των σημείων τοποθέτησης στο οδόστρωμα, τοπικού καθαρισμού της επιφάνειας και τοποθέτησης και συγκόλλησης των ανακλαστήρων.

Μεταλλικός μόνιμος ανακλαστήρας οδοστρώματος, με κορμό έμπηξης, με μια ανακλαστική επιφάνεια.

Τιμή ανά τεμάχιο (τεμ) τοποθετημένου ανακλαστήρα.

Ευρώ (Αριθμητικά): 5,20
(Ολογράφως) : πέντε ευρώ και είκοσι λεπτά

A.T.: 42

Μονόπλευρα χαλύβδινα στηθαία ασφαλείας, ικανότητας συγκράτησης N2 που τοποθετούνται με έμπηξη, κατηγορίας σφοδρότητας πρόσκρουσης A, σύμφωνα με το πρότυπο ΕΛΟΤ EN 1317-2, λειτουργικού πλάτους W2

1. Γενικά

Προμήθεια, μεταφορά επί τόπου του έργου και τοποθέτηση Συστημάτων Συγκράτησης Οχημάτων (ΣΑΟ) κατά ΕΛΟΤ EN 1317, σύμφωνα με την βασιζόμενη στις ΟΜΟΕ-ΣΑΟ μελέτη σήμανσης-ασφάλισης της οδού.

Στο παρόν άρθρο περιλαμβάνονται: στηθαία ασφαλείας μεταλλικά ή από σκυρόδεμα, απολήξεις αρχής και πέρατος, οι συναρμογές, τα προσωρινά στηθαία ασφαλείας και τα Συστήματα Απορρόφησης Ενέργειας Πρόσκρουσης (Σ.Α.Ε.Π.).

Τα στηθαία ασφαλείας, σύμφωνα με το Πρότυπο ΕΛΟΤ EN 1317-2 διακρίνονται με βάση τα ακόλουθα χαρακτηριστικά:

- Ικανότητα συγκράτησης : N2, H1, H2, H4b

- Λειτουργικό πλάτος:

* κατηγορία W1: 0,60 m

* κατηγορία W2: 0,80 m

* κατηγορία W3: 1,00 m

* κατηγορία W4: 1,30 m

* κατηγορία W5: 1,70 m

* κατηγορία W6: 2,10 m

* κατηγορία W7: 2,50 m

* κατηγορία W8: 3,50 m

- Κατηγορία σφοδρότητας πρόσκρουσης: A, B, C

- Διαμόρφωση: μονόπλευρα, αμφίπλευρα

Τα ΣΑΟ θα φέρουν σήμανση CE σύμφωνα με το πρότυπο ΕΛΟΤ EN 1317-5 και θα συνοδεύονται από τα πιστοποιητικά και έγγραφα που καθορίζονται στο μέρος 5 του προτύπου.

Οι τιμές μονάδος αναφέρονται σε πλήρως εγκατεστημένα συστήματα, σύμφωνα με το εγχειρίδιο του κατασκευαστή (installation manual) και περιλαμβάνουν τα προβλεπόμενα από την μελέτη οπισθοανακλαστικά στοιχεία (λευκά ή κόκκινα).

Τα επιμετρούμενα μήκη των συναρμογών στηθαίων ασφάλειας διαφορετικού τύπου ή/και διαφορετικής δυναμικής λειτουργίας κατά την πρόσκρουση οχημάτων σ' αυτά, θα κατατάσσονται στον βαρύτερο τύπο ικανότητας συγκράτησης.

Τα ειδικά τεμάχια απολήξεων αρχής και πέρατος περιλαμβάνονται ανηγμένα στις ανά τρέχον μέτρο τιμές μονάδος. Τα στοιχεία βύθισης επιμετρώνται ως μήκη των αντιστοιχών στηθαίων με προσαύξηση 5%. Η προσαύξηση αυτή νοείται ότι καλύπτει πλήρως τις πρόσθετες δαπάνες διαμόρφωσης και εγκατάστασης των στοιχείων βύθισης.

Στην τιμή μονάδας των χαλύβδινων στηθαίων ασφάλειας περιλαμβάνεται και η δαπάνη της αντισκωριακής προστασίας αυτών με θερμό βαθύ γαλβάνισμα κατά ΕΛΟΤ EN ISO 1461.

2. Επιλογή ΣΑΟ οδικών έργων στην εξωτερική οριογραμμή οδοστρώματος

Τα εφαρμοζόμενα Συστήματα Αναχαίτισης Οχημάτων (ΣΑΟ), στα οδικά έργα θα πρέπει να τηρούν τις ακόλουθες απαιτήσεις των, ενδεικτικά παρουσιαζόμενων στη μελέτη, ΣΑΟ και της πλευρικής διαμόρφωσης:

- Ικανότητα Συγκράτησης ίση ή μεγαλύτερη

- Κατηγορία Σφοδρότητας Πρόσκρουσης ίση ή ασφαλέστερη

- Λειτουργικό Πλάτος ίσο ή μικρότερο

- Πλάτος πλευρικής διαμόρφωσης, με τις επ' αυτής κατασκευές (υδραυλικών, Η/Μ κλπ) σύμφωνα με τη μελέτη

- Ελάχιστο πλάτος ζώνης, μεταξύ της εμπρόσθιας όψης του στηθαίου ασφάλειας και της οριογραμμής του οδοστρώματος, ίσο προς το προβλεπόμενο στην εφαρμοζόμενη τυπική διατομή της μελέτης ή μειωμένο, το πολύ, κατά 0,10 m.

3. Επιλογή ΣΑΟ στην οριογραμμή τεχνικών έργων

Τα εφαρμοζόμενα Συστήματα Αναχαίτισης Οχημάτων (ΣΑΟ), στα τεχνικά έργα, θα πρέπει να τηρούν τις ακόλουθες απαιτήσεις των, ενδεικτικά παρουσιαζόμενων στη μελέτη, ΣΑΟ και της πλευρικής διαμόρφωσης :

- Ικανότητα Συγκράτησης ίση ή μεγαλύτερη

- Κατηγορία Σφοδρότητας Πρόσκρουσης ίση ή ασφαλέστερη

- Λειτουργικό Πλάτος ίσο ή μικρότερο

- Πλάτος πλευρικής διαμόρφωσης, με τις επ' αυτής κατασκευές (υδραυλικών, Η/Μ κλπ), για την περίπτωση τοίχων στέψης, σύμφωνα με τη μελέτη

- Συνολικό πλάτος πεζοδρομίου, για την περίπτωση γέφυρας, σύμφωνα με τη μελέτη

- Ελάχιστο πλάτος λωρίδας τοποθέτησης κιγκλιδώματος 0,25 m, για την περίπτωση γέφυρας ή τοίχου στέψης

- Ελάχιστο πλάτος διαδρόμου κυκλοφορίας πεζών 0,75 m (ή μεγαλύτερο αν προδιαγράφεται διαφορετικά) για την περίπτωση γέφυρας

- Ελάχιστο πλάτος πεζοδρομίου γέφυρας, προ του ΣΑΟ, ίσο με το προβλεπόμενο στην εφαρμοζόμενη τυπική διατομή της μελέτης ή μειωμένο, το πολύ, κατά 0,10 m

Για εφαρμοζόμενα ΣΑΟ, που συνεργάζονται με το κιγκλιδώμα (εφ' όσον το σχετικό ΣΑΟ της μελέτης δεν απαιτεί σχετική συνεργασία), στην τιμή μονάδας του εφαρμοζόμενου ΣΑΟ θα περιλαμβάνεται και η επιπλέον δαπάνη της σχετικής κατάλληλης διαμόρφωσης του κιγκλιδώματος (συρματοσχοίνο κλπ), σε σχέση με το αντίστοιχο της μελέτης.

4. Επιλογή ΣΑΟ στις κεντρικές και πλευρικές διαχωριστικές νησίδες

Το εφαρμοζόμενο Σύστημα Αναχαίτισης Οχημάτων (ΣΑΟ), στις κεντρικές και πλευρικές διαχωριστικές νησίδες θα πρέπει να τηρούν τις ακόλουθες απαιτήσεις των, ενδεικτικά παρουσιαζόμενων στη μελέτη, ΣΑΟ και της σχετικής διαμόρφωσης της νησίδας.

- Ικανότητα Συγκράτησης ίση ή μεγαλύτερη
- Κατηγορία Σφοδρότητας Πρόσκρουσης ίση ή ασφαλέστερη
- Λειτουργικό Πλάτος ίσο ή μικρότερο
- Πλάτος πλευρικής διαμόρφωσης με τις επ' αυτής κατασκευές σύμφωνα με τη μελέτη
- Διασφάλιση της ανεμπόδιστης κατασκευασιμότητας των προβλεπόμενων κατασκευών (υδραυλικών, Η/Μ κλπ.) πίσω από το ΣΑΟ, σύμφωνα με τη μελέτη και, με την προϋπόθεση ότι το δομικό πλάτος του εφαρμοζόμενου ΣΑΟ είναι ίσο ή, το πολύ, μεγαλύτερο μέχρι 0,10 m, σε σχέση με το ΣΑΟ της μελέτης.
- Διασφάλιση του ελάχιστου πλάτους λωρίδας, της εφαρμοζόμενης τυπικής διατομής της μελέτης, μεταξύ της όψευς του ΣΑΟ και της οριογραμμής του οδοστρώματος

Τιμή ανά τρέχον μέτρο (μμ) τοποθετημένου ΣΑΟ, ανάλογα με τον τύπο και τον τρόπο τοποθέτησης αυτού, και υπό τις προϋποθέσεις των παραπάνω παραγράφων 1 έως και 4, ως εξής: Μονόπλευρα χαλύβδινα στηθαία ασφαλείας, ικανότητας συγκράτησης N2 που

Ευρώ (Αριθμητικά): 37,17
(Ολογράφως) : τριάντα επτά ευρώ και δεκαεπτά λεπτά

A.T.: 43

Χρήση πινακίδων εργοταξιακής σήμανσης.

Μηνιαία αποζημίωση χρήσης πινακίδων εργοταξιακής σήμανσης, ρυθμιστικών ή αναγγελίας κινδύνου, με αντανάκλαστικό υπόβαθρο από μεμβράνη τύπου II, κατασκευασμένων σύμφωνα με το Πρότυπο ΕΛΟΤ EN 12899-1 και την ΕΤΕΠ 05-04-06-00 Πινακίδες σταθερού περιεχομένου (ΠΣΠ).

Στην τιμή μονάδας περιλαμβάνονται:

- η προσκόμιση, τοποθέτηση, αφαίρεση και επανατοποθέτηση (όσες φορές απαιτηθεί) πινακίδων μεσαίου μεγέθους (τριγωνικές πλευράς 0,90 m, κυκλικές Φ 0,65 m) με κίτρινο πλαίσιο
- ο στύλος στερέωσης της πινακίδας και η κινητή βάση στήριξης (αντίβαρο), ή η πάκτωση της πινακίδας εντός του εδάφους
- η επιθεώρηση, ευθυγράμμιση ή η αντικατάσταση πινακίδων που έχουν υποστεί φθορές

Επιμέτρηση ανά μήνα παραμονής εκάστης πινακίδας στο έργο, σύμφωνα με την εγκεκριμένη διάταξη εργοταξιακής σήμανσης και το εγκεκριμένο χρονοδιάγραμμα εκτέλεσης εργασιών

Τιμή ανά μήνα χρήσης πινακίδας (ή κλάσμα αυτού).

Ευρώ (Αριθμητικά): 6,77
(Ολογράφως) : έξι ευρώ και εβδομήντα επτά λεπτά

A.T.: 44

Χρήση αμφίπλευρων εργοταξιακών στηθαίων οδού, τύπου New Jersey, από σκληρό πλαστικό.

Μηνιαία αποζημίωση χρήσης αμφίπλευρου φορητού (εργοταξιακού) στηθαίου ασφαλείας τύπου New Jersey, κατασκευασμένου από πολυαιθυλένιο (PE), σε χρώμα εναλλάξ λευκό-κόκκινο, πλάτους βάσης 0,40 m, πλάτους στέψης 0,14 m, ύψους 0,60 m, ιδίου βάρους 8-10 kg, με κατάλληλα διαμορφούμενη εξοχή και υποδοχή εκατέρωθεν (κατά μήκος), για την εύκολη συναρμολόγηση και αποσυναρμολόγηση των στοιχείων.

Στην τιμή μονάδας περιλαμβάνονται:

- η προσκόμιση, τοποθέτηση, αφαίρεση και επανατοποθέτηση (όσες φορές απαιτηθεί) των φορητών πλαστικών στηθαίων
- ο ερματισμός τους με νερό ή άμμο
- η επιθεώρηση, ευθυγράμμιση ή η αντικατάσταση των τεμαχίων που έχουν υποστεί φθορές

Επιμέτρηση ανά μήνα παραμονής εκάστου στοιχείου (σπονδύλου) στο έργο, σύμφωνα με την εγκεκριμένη διάταξη εργοταξιακής σήμανσης και το εγκεκριμένο χρονοδιάγραμμα εκτέλεσης εργασιών

Τιμή ανά μήνα χρήσης πλαστικού στοιχείου στηθαίου New Jersey (ή κλάσμα αυτού).

Ευρώ (Αριθμητικά): 4,30
(Ολογράφως) : τέσσερα ευρώ και τριάντα λεπτά

A.T.: 45

Χαλύβδινος ιστός οδοφωτισμού ύψους 12,00 m

Προμήθεια, μεταφορά επί τόπου και εγκατάσταση γαλβανισμένων χαλυβδίνων ιστών οδοφωτισμού, κατασκευασμένων κατά ΕΛΟΤ EN 40-5 "Στύλοι φωτισμού - Μέρος 5: Απαιτήσεις για χαλύβδινους ιστούς φωτισμού" και σύμφωνα με τις ΕΤΕΠ 05-07-01-00 "Υποδομή Οδοφωτισμού" και 05-07-02-00 "Ιστοί οδοφωτισμού και φωτιστικά σώματα".

Στην τιμές μονάδας περιλαμβάνονται και οι εξής επιμέρους εργασίες/υλικά:

- Η εκσκαφή τάφρων σε κάθε είδους έδαφος και η επανεπίχωση τους.
- Οι σωλήνες διέλευσης καλωδίων με το ενσωματωμένο σύρμα οδηγό (HDPE κατά ΕΛΟΤ EN 61386 "Συστήματα σωληνώσεων για διαχείριση καλωδίων" ή γαλβανισμένους σιδηροσωλήνες κατά ΕΛΟΤ EN 10255).
- Η προστασία των σωλήνων διέλευσης καλωδίων είτε με σκυρόδεμα είτε με άμμο λατομείου, με βάση την τυπική διατομή της μελέτης.
- Τα ειδικά φρεάτια έλξης και επίσκεψης καλωδίων με το κάλυμμα τους κατά ΕΛΟΤ EN 124 πλήρως τοποθετημένα.
- Οι χάλκινοι αγωγοί γείωσης και το αναλογούν ποσοστό των πλακών γείωσης.
- Οι ακροδέκτες των αγωγών γείωσης.
- Όλα τα προβλεπόμενα από την μελέτη καλώδια τροφοδοσίας του ιστού.
- Η προμήθεια και προσκόμιση επί τόπου του χαλύβδινου ιστού και της προκατασκευασμένης βάσης του από οπλισμένο σκυρόδεμα, με ενσωματωμένο κλωβό αγκύρωσης από γαλβανισμένες εν θερμώ ράβδους και φρεάτιο έλξης καλωδίων με χυτοσιδηρό κάλυμμα κατά ΕΛΟΤ EN 124, διαμορφωμένης σύμφωνα με τα Πρότυπα Κατασκευής Έργων (ΠΚΕ).
- Το ακροκιβώτιο του ιστού, μονό ή πολλαπλό, με την θυρίδα και την διάταξη μανδάλωσής της.
- Η ανέγερση και στερέωση του ιστού στους κοχλίες αγκύρωσης με οκτώ περικόχλια, επάνω και κάτω, με χρήση καταλλήλου ανυψωτικού εξοπλισμού (τα κάτω είναι περικόχλια κατακορύφωσης και τα άνω περικόχλια ασφαλείας, τύπου Nylloc).

Η πλήρωση του κενού κάτω από την βάση του ιστού με μη συρρικνούμενη τσιμεντοκονία, μετά τοαλφάδιασμα και την σύσφιγξη των κοχλίων.

- Οι απαιτούμενες ηλεκτρικές συνδέσεις.

Τιμή ανά εγκατεστημένο χαλύβδινο ιστό οδοφωτισμού, ανάλογα με το ύψος του, ως εξής:

- Χαλύβδινος ιστός οδοφωτισμού ύψους 12,00 m

Ευρώ (Αριθμητικά) : 1.156,40
(Ολογράφως) : χίλια εκατόν πενήντα έξι ευρώ και σαράντα λεπτά

A.T.: 46

Φωτιστικά σώματα οδοφωτισμού τύπου βραχίονα με λαμπτήρα Νατρίου υψηλής πίεσης (NaHP), τύπου semi cut-off, ισχύος 250 W, με βραχίονα

Προμήθεια, μεταφορά επί τόπου και εγκατάσταση φωτιστικού σώματος οδοφωτισμού, με λαμπτήρα Ατμών Νατρίου Υψηλής Πίεσης και βραχίονα εγκατάστασης του επί του ιστού, σύμφωνα με την εγκεκριμένη μελέτη οδοφωτισμού και την Εγκύκλιο 22/ΔΙΠΑΔ/οικ.658/24-10-2014, Παράρτημα 2

Στις τιμές μονάδας περιλαμβάνονται:

- η προμήθεια μονού, διπλού ή πολλαπλού γαλβανισμένου βραχίονα (αναλογία ανά φωτιστικό), ευθύγραμμου ή καμπύλου σχήματος, μήκους προβολής και κλίσεως ανάλογα με τα προβλεπόμενα φωτιστικά σώματα από τη μελέτη οδοφωτισμού, καθώς και των εξαρτημάτων στερέωσης του στη στέψη ιστού

- η προμήθεια του φωτιστικού σώματος (πλήρους) του τύπου και ισχύος που προβλέπονται από τη μελέτη

- η συναρμολόγηση του φωτιστικού και του βραχίονα στην κορυφή του ιστού

- τα καλώδια τροφοδότησης του φωτιστικού σώματος τύπου A05W-U (NYM μονόκλωνα) διατομής 3x1,5 mm² (από το ακροκιβώτιο μέχρι το φωτιστικό) και η σύνδεση τους

- οι δοκιμές καλής λειτουργίας και η μέτρηση των φωτοτεχνικών χαρακτηριστικών της εγκατάστασης που προβλέπονται από την Εγκύκλιο 22 κατά τα προαναφερόμενα

Τιμή ανά εγκατεστημένο φωτιστικό σώμα, με τον λαμπτήρα και τον βραχίονα του, ανάλογα με τον τύπο και την ισχύ του λαμπτήρα, ως εξής:

Ισχύος 250 W, με βραχίονα

Ευρώ (Αριθμητικά) : 264,32
(Ολογράφως) : διακόσια εξήντα τέσσερα ευρώ και τριάντα δύο λεπτά

A.T.: 47

Πίλλαρ οδοφωτισμού τεσσάρων αναχωρήσεων

Στεγανά μεταλλικά κιβώτια ηλεκτροδότησης ιστών οδοφωτισμού (πίλλαρ), βαθμού προστασίας IP55 για τοποθέτηση σε εξωτερικό χώρο, με την βάση έδρασή τους από σκυρόδεμα, σύμφωνα με την μελέτη και την ΕΤΕΠ 05-07-01-00 "Υποδομή οδοφωτισμού".

Στην τιμή μονάδας περιλαμβάνονται:

- η προμήθεια και μεταφορά επί τοπου του στεγανού μεταλλικού κιβωτίου (πίλλαρ) με δίριχτη στέγη με περιφερειακή προεξοχή 5 cm για απορροή των ομβρίων, από λαμαρίνα ψυχράς

εξελάσεως πάχους 2 mm, γαλβανισμένου εν θερμώ εσωτερικά και εξωτερικά, μετά την κατασκευή του, με ελάχιστη ανάλωση ψευδαργύρου 400 g/m² (50 μm), βαμμένου με διπλή στρώση εποξειδικής βαφής πάχους ξηρού υμένα (εκάστης) 125 μm, με ελαστικά παρεμβύσματα στεγάνωσης της θυρίδας, ανοξειδωτή κλειδαριά ασφαλείας, κλειδιά ενιαία για όλα τα πύλας του έργου και πινακίδα επισήμανσης με τα στοιχεία του κυρίου του έργου

- η εκσκαφή και επανεπίχωση τού ορύγματος της βάσης έδρασης του πύλλαρ

η βάση του πύλλαρ από οπλισμένο σκυρόδεμα, χυτή επί τόπου ή προκατασκευασμένη, ούτως ώστε το πύλλαρ να εδράζεται σε στάθμη +40 cm από τον περιβάλλοντα χώρο, με κεντρική οπή διέλευσης των υπογείων καλωδίων.

- Οι χάλκινοι αγωγοί γείωσης και η πλάκα γείωσης.

- Οι ακροδέκτες των αγωγών γείωσης.

- η στεγανή διανομή εντός του πύλλαρ με τα όργανα διακοπής και προστασίας των κυκλωμάτων φωτισμού, αποτελούμενη αποτελούμενη από πίνακα προστασίας IP 44 κατασκευασμένο από βαμμένη λαμαρίνα ή άκαυστο θερμοπλαστικό, επαρκών διαστάσεων ώστε να χωρούν άνετα όλα τα όργανα, ο οποίος θα φέρει οπές με τους κατάλληλους στυπιοθλήπτες για την είσοδο του καλωδίου παροχής, του καλωδίου τηλεχειρισμού καθώς επίσης και για την έξοδο των καλωδίων προς το δίκτυο.

- τα πάσης φύσεως όργανα του κιβωτίου: γενικό διακόπτη φορτίου, γενικές ασφάλειες, αυτόματους μαγνητοθερμικούς διακόπτες και ηλεκτρονόμους ισχύος τηλεχειρισμού (ανά κύκλωμα φωτισμού), ρελέ μείωσης νυκτερινού φωτισμού (όταν προβλέπεται), χρονοδιακόπτη αφής, χρονοδιακόπτη μείωσης νυκτερινού φωτισμού (όταν προβλέπεται), πρίζα σούκο 16Α, λυχνία νυκτερινής εργασίας σε στεγανή "καραβοχελώνα" και κλεμοσειρές σύνδεσης των καλωδίων (στο κάτω μέρος του κιβωτίου).

- η απασχόληση προσωπικού εξοπλισμού και μέσων για την εγκατάσταση, τις συνδέσεις και τον έλεγχο λειτουργίας

Τιμή ανά τεμάχιο πύλλαρ ηλεκτροδότησης οδοφωτισμού, ανάλογα με τον αριθμό των αναχωρήσεων, ως εξής:

- Πύλλαρ οδοφωτισμού τεσσάρων αναχωρήσεων

Ευρώ (Αριθμητικά) : 2.065,00
(Ολογράφως) : δύο χιλιάδες εξήντα πέντε ευρώ

A.T.: 48

Διπλωματούχος Πολιτικός Μηχανικός (εργασίες οδοποιίας)

Καθημερινή απασχόληση Διπλωματούχου Πολιτικού Μηχανικού που θα εκπονεί τις απαιτούμενες μελέτες και σχέδια για την τροποποίηση των υφισταμένων σχεδίων. Επιπρόσθετα θα εκπονήσει τα οριστικά κατασκευαστικά σχέδια (as build) των οριζοντιογραφιών και των μηκοτομών των εργασιών (Ενεργοποιείται κατ' επιλογή, μονομερώς από την Υπηρεσία).

Τιμή ανά ώρα (hr)

ΕΥΡΩ (Αριθμητικά) : 19,00
(Ολογράφως) : δεκαεννέα ευρώ

A.T.: 49

Διπλωματούχος Πολιτικός Μηχανικός (εργασίες τεχνικών έργων)

Καθημερινή απασχόληση Διπλωματούχου Πολιτικού Μηχανικού που θα εκπονεί τις απαιτούμενες μελέτες και σχέδια για την τροποποίηση των υφισταμένων σχεδίων. Επιπρόσθετα θα εκπονήσει τα οριστικά κατασκευαστικά σχέδια (as build) των τεχνικών έργων (Ενεργοποιείται κατ' επιλογή, μονομερώς από την Υπηρεσία).

Τιμή ανά ώρα (hr)

ΕΥΡΩ (Αριθμητικά) : 19,00
(Ολογράφως) : δεκαεννέα ευρώ

A.T.: 50

Διπλωματούχος Ηλεκτρολόγος Μηχανικός (εργασίες δικτύων και Η/Μ)

Καθημερινή απασχόληση Διπλωματούχου Ηλεκτρολόγου Μηχανικού που θα εκπονεί τις απαιτούμενες μελέτες και σχέδια για την τροποποίηση των υφισταμένων σχεδίων δικτύων κοινής ωφέλειας. Επιπρόσθετα θα εκπονήσει τα οριστικά κατασκευαστικά σχέδια (as build) των σχεδίων των Η/Μ εργασιών (Ενεργοποιείται κατ' επιλογή, μονομερώς από την Υπηρεσία).

Τιμή ανά ώρα (hr)

ΕΥΡΩ (Αριθμητικά) : 19,00
(Ολογράφως) : δεκαεννέα ευρώ

ΔΗΜΟΣΙΑ ΕΠΙΧΕΙΡΗΣΗ ΗΛΕΚΤΡΙΣΜΟΥ Α.Ε.
Διεύθυνση Λειτουργικής Υποστήριξης ΛΚΔΜ
ΚΗ-ΜΜ&Ε/ΤΟΜΕΑΣ ΕΡΓΩΝ Π-Μ

Αριθμός Διακήρυξης: 2018.202/ΛΚΔΜ

ΑΝΤΙΚΕΙΜΕΝΟ: «Κατασκευή της Γ' προσωρινής παραλλαγής τμήματος της Παλαιάς Εθνικής Οδού Κοζάνης – Πτολεμαΐδας στην περιοχή του πρώην Βιομηχανικού Συγκροτήματος του Ορυχείου Κυρίου Πεδίου του ΛΚΔΜ»

ΠΡΟΫΠΟΛΟΓΙΣΜΟΣ ΥΠΗΡΕΣΙΑΣ							
Α/Α	Είδος Εργασιών	Α.Τ.	Μον. Μετρ.	Ποσότητα	Τιμή Μονάδας (Ευρώ)	Δαπάνη (Ευρώ)	
						Μερική Δαπάνη	Ολική Δαπάνη
[1]	[2]	[5]	[6]	[7]	[8]	[9]	[10]
ΕΡΓΟ : 1. Ομάδα Α ΚΑΘΑΙΡΕΣΕΙΣ-ΑΠΟΞΗΛΩΣΕΙΣ-ΚΑΘΑΡΙΣΜΟΙ							
1	Καθαρισμοί τάφρων ή διωρύγων από αυτοφυή βλάστηση	A.T.1	στρ.	1,57	447,69	702,87	
2	Καθαίρεση περιφράξεων με συρματοπλέγμα	A.T.2	m	204,00	5,45	1.111,80	
3	Καθαίρεση οπλισμένων σκυροδεμάτων	A.T.3	m3	226,00	50,60	11.435,60	
4	Αποξηλωση ασφαλτοπατήτων και στρώσεων οδοστρωσίας σταθεροποιημένων με τσιμέντο εντός του ορίου των γενικών εκσκαφών	A.T.4	m3	571,00	20,25	11.562,75	
Σύνολο : ΕΡΓΟ : 1. Ομάδα Α ΚΑΘΑΙΡΕΣΕΙΣ-ΑΠΟΞΗΛΩΣΕΙΣ-ΚΑΘΑΡΙΣΜΟΙ						24.813,02	24.813,02
ΕΡΓΟ : 2. Ομάδα Β: ΧΩΜΑΤΟΥΡΓΙΚΑ							
5	Εκσκαφή χαλαρών εδαφών	A.T.5	m3	4.150,00	0,43	1.784,50	
6	Γενικές Εκσκαφές σε έδαφος γαιώδες - ημιβραχώδες	A.T.6	m3	9.740,00	0,72	7.012,80	
7	Διάνοιξη τάφρου σε έδαφος γαιώδες - ημιβραχώδες	A.T.7	m3	168,00	1,56	262,08	
8	Μεταφορά δανείων, συνήθη δάνεια υλικών Κατηγορίας Ε2 έως Ε3	A.T.8	m3	21.361,00	1,00	21.361,00	
9	Κατασκευή επιχωμάτων	A.T.9	m3	21.361,00	0,93	19.865,73	
10	Εκσκαφή θεμελίων τεχνικών έργων και τάφρων πλάτους έως 5,00 m	A.T.10	m3	3.090,00	3,64	11.247,60	
11	Κατασκευή στρώσης άμμου-σκύρων μεταβλητού πάχους	A.T.11	m3	253,00	8,75	2.213,75	
12	Στρώσεις έδρασης και εγκιβωτισμός σωλήνων με άμμο προελεύσεως λατομείου	A.T.12	m3	27,00	11,94	322,38	

13	Επιχώσεις ορυγμάτων υπογείων δικτύων με διαβαθμισμένο θραυστό αμμοχάλικο λατομείου για συνολικό πάχος επίχωσης άνω των 50 cm	A.T.13	m3	3.605,00	11,94	43.043,70	
Σύνολο : ΕΡΓΟ : 2. Ομάδα Β: ΧΩΜΑΤΟΥΡΓΙΚΑ						107.113,54	107.113,54
ΕΡΓΟ : 3. Ομάδα Γ: ΤΕΧΝΙΚΑ ΕΡΓΑ ΑΝΟΙΚΤΗΣ ΟΔΟΠΟΙΑΣ							
14	Προμήθεια, μεταφορά στη θέση εγκατάστασης, και τοποθέτηση προκατασκευασμένων τσιμεντοσωλήνων κατά ΕΛΟΤ EN 1916 Τσιμεντοσωλήνες αποχέτευσης κλάσεως αντοχής 120 κατά ΕΛΟΤ EN 1916 Ονομαστικής διαμέτρου D800 mm	A.T.14	m	30,00	85,08	2.552,40	
15	Αγωγοί αποχέτευσης από σωλήνες PVC-U συμπαγούς τοιχώματος Αγωγοί αποχέτευσης από σωλήνες PVC-U, SDR 41, DN 200 mm	A.T.15	m	10,00	7,68	76,80	
16	Γεώφρασμα διαχωρισμού	A.T.16	m2	4.790,00	1,49	7.137,10	
17	Τυποποιημένα φρεάτια αποστράγγισης και αποχέτευσης ομβρίων (ΠΚΕ), φρεάτιο υδροσυλλογής τύπου Φ1Ν (ΠΚΕ)	A.T.17	TEM	1,00	361,79	361,79	
18	Μόνωση με διπλή ασφαλική επάλειψη	A.T.18	m2	1.345,00	1,45	1.950,25	
19	Πρόχυτα κράσπεδα από σκυρόδεμα	A.T.19	m	535,00	7,93	4.242,55	
20	Κατασκευή δαπέδων με κυβόλιθους	A.T.20	m2	309,00	15,69	4.848,21	
21	Κοιτοστρώσεις και εξομαλυντικές στρώσεις από άοπλο σκυρόδεμα C8/10	A.T.21	m3	420,00	59,72	25.082,40	
22	Κοιτοστρώσεις, περιβλήματα αγωγών, εξομαλυντικές στρώσεις κλπ από σκυρόδεμα C12/15	A.T.22	m3	38,00	74,17	2.818,46	
23	Μικροκατασκευές (φρεάτια, ορθογωνικές τάφροι κλπ) με σκυρόδεμα C16/20	A.T.23	m3	12,00	104,08	1.248,96	
24	Κατασκευή ρείθρων, επενδεδυμένων τάφρων, διαμορφώσεις πυθμένα κλπ. με σκυρόδεμα C20/25	A.T.24	m3	190,00	85,90	16.321,00	
25	Κατασκευή ακροβάθρων, θωρακίων, προσκεφαλαίων, δοκών έδρασης, κεφαλοδέσμων κ.λ.π με σκυρόδεμα C25/30 οπλισμένο	A.T.25	m3	997,00	123,90	123.528,30	

26	Χαλύβδινος οπλισμός σκυροδεμάτων, χάλυβας οπλισμού σκυροδέματος B500C	A.T.26	kg	76.635,00	0,95	72.803,25	
27	Χαλύβδινος οπλισμός σκυροδεμάτων, χαλύβδινο δομικό πλέγμα B500C	A.T.27	kg	6.751,00	0,95	6.413,45	
Σύνολο : ΕΡΓΟ : 3. Ομάδα Γ: ΤΕΧΝΙΚΑ ΕΡΓΑ ΑΝΟΙΚΤΗΣ ΟΔΟΠΟΙΙΑΣ						269.384,92	269.384,92
ΕΡΓΟ : 4. Ομάδα Δ: ΟΔΟΣΤΡΩΣΙΕΣ							
28	Υπόβαση οδοστρωσίας μεταβλητού πάχους	A.T.28	m3	5.802,00	11,31	65.620,62	
29	Βάση πάχους 0,10 m (Π.Τ.Π. Ο-155)	A.T.29	m2	54.518,00	1,17	63.786,06	
30	Βάση οδοστρωσίας μεταβλητού πάχους	A.T.30	m3	544,00	11,31	6.152,64	
31	Κατασκευή ερεισμάτων	A.T.31	m3	544,00	12,22	6.647,68	
Σύνολο : ΕΡΓΟ : 4. Ομάδα Δ: ΟΔΟΣΤΡΩΣΙΕΣ						142.207,00	142.207,00
ΕΡΓΟ : 5. Ομάδα Ε: ΑΣΦΑΛΤΙΚΑ							
32	Ασφαλτική προεπάλειψη	A.T.32	m2	20.977,00	0,99	20.767,23	
33	Ασφαλτική στρώση βάσης, συμπτκνωμένου πάχους 0,05 m	A.T.33	m2	20.977,00	5,96	125.022,92	
34	Ασφαλτική συγκολλητική επάλειψη	A.T.34	m2	21.312,00	0,37	7.885,44	
35	Ασφαλτική στρώση κυκλοφορίας, συμπτκνωμένου πάχους 0,05 m με χρήση κοινής ασφάλτου	A.T.35	m2	21.312,00	6,46	137.675,52	
Σύνολο : ΕΡΓΟ : 5. Ομάδα Ε: ΑΣΦΑΛΤΙΚΑ						291.351,11	291.351,11
ΕΡΓΟ : 6. Ομάδα ΣΤ: ΣΗΜΑΝΣΗ-ΑΣΦΑΛΕΙΑ							
36	Πινακίδες επικίνδυνων θέσεων, τριγωνικές, πλευράς 0,90 m	A.T.36	TEM	6,00	44,36	266,16	
37	Πινακίδες ρυθμιστικές μεσαίου μεγέθους	A.T.37	TEM	28,00	44,36	1.242,08	
38	Πλευρικές πληροφοριακές πινακίδες οδικής σήμανσης, πλήρως αντανακλαστικές, με υπόβαθρο τύπου 1 κατά ΕΛΟΤ EN 12899-1	A.T.38	m2	31,00	75,99	2.355,69	
39	Στύλος πινακίδων από γαλβανισμένο σιδηροσωλήνα DN 40 mm (1 1/2")	A.T.39	TEM	44,00	25,69	1.130,36	
40	Διαγράμμιση οδοστρώματος με ανακλαστική βαφή	A.T.40	m2	1.125,00	3,14	3.532,50	
41	Μεταλλικός μόνιμος ανακλαστήρας οδοστρώματος, με κορμό έμπηξης, με μια ανακλαστική επιφάνεια	A.T.41	TEM	304,00	5,20	1.580,80	

42	Μονόπλευρα χαλύβδινα στηθαία ασφαλείας, ικανότητας συγκράτησης N2 που τοποθετούνται με έμπηξη, κατηγορίας σφοδρότητας πρόσκρουσης Α, σύμφωνα με το πρότυπο ΕΛΟΤ EN 1317-2, λειτουργικού πλάτους W2	A.T.42	m	3.014,00	37,17	112.030,38	
43	Χρήση πινακίδων εργοταξιακής σήμανσης.	A.T.43	μήνας	480,00	6,77	3.249,60	
44	Χρήση αμφίπλευρων εργοταξιακών στηθαίων οδού, τύπου New Jersey, από σκληρό πλαστικό.	A.T.44	μήνας	2.400,00	4,30	10.320,00	
Σύνολο : ΕΡΓΟ : 6. Ομάδα ΣΤ: ΣΗΜΑΝΣΗ-ΑΣΦΑΛΕΙΑ						135.707,57	135.707,57
ΕΡΓΟ : 7. Ομάδα Ζ: ΟΔΟΦΩΤΙΣΜΟΣ							
45	Χαλύβδινος ιστός οδοφωτισμού ύψους 12,00 m	A.T.45	TEM	28,00	1.156,40	32.379,20	
46	Φωτιστικά σώματα οδοφωτισμού τύπου βραχίονα με λαμπτήρα Νατρίου υψηλής πίεσης (NaHP), τύπου semi cut-off, ισχύος 250 W, με βραχίονα	A.T.46	TEM	32,00	264,32	8.458,24	
47	Πίλαρ οδοφωτισμού τεσσάρων αναχωρήσεων	A.T.47	TEM	3,00	2.065,00	6.195,00	
Σύνολο : ΕΡΓΟ : 7. Ομάδα Ζ: ΟΔΟΦΩΤΙΣΜΟΣ						47.032,44	47.032,44
ΑΝΤΙΚΕΙΜΕΝΟ ΟΡΤΙΟΝ 1 (ΕΠΙΣΤΗΜΟΝΙΚΟ ΠΡΟΣΩΠΙΚΟ)							
48	Διπλωματούχος Πολιτικός Μηχανικός (εργασίες οδοποιίας)	A.T.48	ώρες	1400	19,00	26.600,00	
49	Διπλωματούχος Πολιτικός Μηχανικός (εργασίες τεχνικών έργων)	A.T.49	ώρες	1400	19,00	26.600,00	
50	Διπλωματούχος Ηλεκτρολόγος Μηχανικός (εργασίες δικτύων και Η/Μ)	A.T.50	ώρες	1400	19,00	26.600,00	
Σύνολο ΟΡΤΙΟΝ 1						79.800,00	79.800,00
Άθροισμα							1.097.409,60
Απρόβλεπτα 15%							164.611,44
ΓΕΝΙΚΟ ΣΥΝΟΛΟ (Σα)							1.262.021,04

ΔΗΜΟΣΙΑ ΕΠΙΧΕΙΡΗΣΗ ΗΛΕΚΤΡΙΣΜΟΥ Α.Ε.
Διεύθυνση Λειτουργικής Υποστήριξης ΛΚΔΜ
ΚΗ-ΜΜ&Ε/ΤΟΜΕΑΣ ΕΡΓΩΝ Π-Μ

Αριθμός Διακήρυξης: 2018.202/ΛΚΔΜ

ΑΝΤΙΚΕΙΜΕΝΟ: «Κατασκευή της Γ' προσωρινής παραλλαγής τμήματος της Παλαιάς Εθνικής Οδού Κοζάνης – Πτολεμαΐδας στην περιοχή του πρώην Βιομηχανικού Συγκροτήματος του Ορυχείου Κυρίου Πεδίου του ΛΚΔΜ»

ΤΙΜΟΛΟΓΙΟ ΠΡΟΣΦΟΡΑΣ

Α.Τ.: 01

Καθαρισμοί τάφρων ή διωρύγων από αυτοφυή βλάστηση

Καθαρισμοί κοιτών τάφρων ή διωρύγων από αυτοφυή βλάστηση (καλαμιές κλπ) χωρίς αφαίρεση εδαφικού υλικού, με χρήση καταλλήλου προς τούτο εξοπλισμού. Στην τιμή μονάδας περιλαμβάνεται η προσωρινή απόθεση των προϊόντων καθαρισμού στην όχθη, προκειμένου να αποστραγγισθούν και να αποξηρανθούν, και στην συνέχεια η φόρτωσή τους επί αυτοκινήτου με μηχανικά μέσα και η μεταφορά τους προς οριστική απόθεση σε οποιαδήποτε απόσταση, σε θέσεις επιτρεπόμενες από τις αρμόδιες Αρχές, ή προβλεπόμενες από τους περιβαλλοντικούς όρους του έργου.

Ο προσδιορισμός της τιμής του αστερίσκου θα γίνεται με βάση την συμβατική παραδοχή ότι ανά καθοριζόμενη επιφάνεια ενός στρέμματος προκύπτουν 50 m³ αποξηραμένων φυτικών καταλοίπων, εκτός αν στην μελέτη του έργου καθορίζεται και τεκμηριώνεται διαφορετική ποσότητα ανά στρέμμα, ως εξής:

$$[*] = 50 \text{ m}^3 \text{ (ή άλλο)} \times S \times \text{€}/\text{m}^3 \cdot \text{km} \text{ (βλπ. Γενικούς Ορους του Τιμολογίου)}$$

όπου S η μέση απόσταση μέχρι τον χώρο απόθεσης, σύμφωνα με τους περιβαλλοντικούς όρους ή την σχετική έγκριση της αρμόδιας αρχής.

Στο παρόν άρθρο δεν συμπεριλαμβάνεται η κοπή και εκρίζωση δένδρων περιμέτρου μεγαλύτερης από 50 cm. Όταν απαιτείται αυτό, οι σχετικές εργασίες τιμολογούνται ιδιαίτερα με βάση τα οικεία άρθρα του ΝΕΤ ΠΡΣ.

Τιμή ανά στρέμμα (στρ.) πλήρως ολοκληρωθέντος καθαρισμού, σύμφωνα με την μελέτη και τα λοιπά τεύχη δημοπράτησης.

Ευρώ (Αριθμητικά) :
(Ολογράφως) :

Α.Τ.: 02

Καθαίρεση περιφράξεων με συρματοπλεγμα

Καθαίρεση περιφράξεων με συρματοπλεγμα και πασσάλους από οποιοδήποτε υλικό, είτε επί εδάφους είτε επί τοιχίου από σκυρόδεμα, τοιχοποιία κλπ, ανεξαρτήτως ύψους, μετά των φορτοεκφορτώσεων και της μεταφοράς των προϊόντων κατεδάφισης σε οποιαδήποτε απόσταση προς απόρριψη.

Στην τιμή μονάδας περιλαμβάνονται:

- η δαπάνη για την αποσύνθεση και τον τεμαχισμό του τοιχίου (από οποιοδήποτε υλικό) και της περίφραξης,

- η δαπάνη για την επανεπίχωση και συμπύκνωση των ορυγμάτων που θα δημιουργηθούν λόγω των κατεδαφίσεων,
- η δαπάνη για τις φορτοεκφορτώσεις και για τη μεταφορά όλων των κατεδαφισθέντων υλικών προς απόρριψη σε χώρους επιτρεπόμενους από τις αρμόδιες Αρχές σε οποιαδήποτε απόσταση,
- η δαπάνη για τις τυχόν προσωρινές εναποθέσεις και επαναφορτώσεις, η σταλία αυτοκινήτων-μηχανημάτων κλπ,
- η δαπάνη για τον καθαρισμό του χώρου από τα κάθε είδους υλικά μέχρι τη στάθμη του φυσικού εδάφους,
- η δαπάνη για τα μέτρα υγιεινής και ασφάλειας.

Σημειώνεται ότι η κατεδάφιση των περιφράξεων θα γίνει με τήρηση όλων των κανόνων ασφαλείας και των σχετικών αστυνομικών διατάξεων από τον Ανάδοχο, τον οποίο βαρύνουν όλες οι ευθύνες.

Τιμή ανά μέτρο μήκους.

Ευρώ (Αριθμητικά) :
(Ολογράφως) :

A.T.: 03

Καθαίρεση οπλισμένων σκυροδεμάτων

Καθαίρεση φορέων, δοκών, πλακών, βάθρων, πτερυγοτοιχών, τεχνικών έργων και τοίχων από οπλισμένο σκυρόδεμα, με ή χωρίς χρήση μηχανικών μέσων, με την μεταφορά των προϊόντων σε οποιαδήποτε απόσταση.

Περιλαμβάνεται η καθαίρεση των στοιχείων από οπλισμένο σκυρόδεμα, η συγκέντρωση, αποκομιδή και απόθεση όλων των προϊόντων που θα προκύψουν αρχικά σε προσωρινές θέσεις και μετά σε χώρους επιτρεπόμενους από τις αρμόδιες Αρχές σε οποιαδήποτε απόσταση. Η καθαίρεση θα γίνει με ιδιαίτερη προσοχή ώστε, εφόσον προβλέπεται από την μελέτη, να είναι δυνατή η ένταξη του διατηρούμενου τμήματος της κατασκευής στην προγραμματιζόμενη νέα.

Στην τιμή μονάδος περιλαμβάνονται:

- η δαπάνη τυχόν προσωρινής εναπόθεσης των προϊόντων καθαίρεσης,
- η σταλία του μηχανικού εξοπλισμού
- ο πλήρης καθαρισμός του χώρου από τα προϊόντα καθαίρεσης.

Επισημαίνεται ότι η τιμή είναι ανεξάρτητη από την θέση και στάθμη που γίνονται οι εργασίες σε σχέση με την οδό, και ότι ο Ανάδοχος οφείλει να λάβει τα αναγκαία μέτρα για να αποφευχθεί η απόφραξη τυχόν υπάρχοντων τεχνικών και τάφρων της οδού στην περιοχή εκτέλεσης των εργασιών. Κατά τα λοιπά οι εργασίες θα εκτελούνται σύμφωνα με τα οριζόμενα στην ΕΤΕΠ 15-02-01-01.

Τιμή ανά κυβικό μέτρο (m³) καθαίρεσης οπλισμένων σκυροδεμάτων που μετράται σε όγκο πριν από την καθαίρεση.

Ευρώ (Αριθμητικά) :
(Ολογράφως) :

A.T.: 04

Αποξήλωση ασφαλτοταπήτων και στρώσεων οδοστρωσίας σταθεροποιημένων με τσιμέντο εντός του ορίου των γενικών εκσκαφών

Αποξήλωση ασφαλτοταπήτων και στρώσεων οδοστρωσίας σταθεροποιημένων με συμπύκνωση ή με τσιμέντο, εντός του ορίου των γενικών εκσκαφών, με χρήση προωθητή γαιών, φορτωτή ή εκσκαφέα, με την φόρτωση επί αυτοκινήτου και την μεταφορά προς ανακύκλωση ή οριστική απόθεση σε χώρους καθοριζόμενους από τους περιβαλλοντικούς όρους του έργου και την μεταφορά τους σε οποιαδήποτε απόσταση.

Επισημαίνεται ότι τα προϊόντα των αποξηλώσεων αυτών είναι ακατάλληλα για την κατασκευή επιχωμάτων, ενώ σύμφωνα με τις κείμενες διατάξεις επιβάλλεται η ανακύκλωσή τους.

Η επιμέτρηση θα γίνεται με λήψη αρχικών και τελικών διατομών.

Τιμή ανά κυβικό μέτρο (m³).

Ευρώ (Αριθμητικά) :
(Ολογράφως) :

A.T.: 05

Εκσκαφή χαλαρών εδαφών

Εκσκαφή, με την μεταφορά σε οποιαδήποτε απόσταση, φυτικών γαιών, ιλύος, τύρφης και λοιπών επιφανειακών ακαταλλήλων εδαφών οποιουδήποτε βάθους και πλάτους, σύμφωνα με τη μελέτη, είτε για την έδραση επιχωμάτων και εξυγιαντικών στρώσεων είτε για το διαχωρισμό τους από τα υπόλοιπα, κατάλληλα για την κατασκευή επιχωμάτων, προϊόντα ορυγμάτων.

Στην τιμή μονάδας περιλαμβάνονται:

- η προσέγγιση των μεταφορικών μέσων και μηχανημάτων, και η εκσκαφή με κάθε μέσον,
 - η εκρίζωση, η κοπή και η απομάκρυνση θάμνων και δένδρων οποιασδήποτε διαμέτρου (πλην εκείνων που θα παραδοθούν προς εκμετάλλευση),
 - η απομάκρυνση και αποστράγγιση των υδάτων και η μόρφωση παρειών και σκάφης,
 - η διαλογή των προϊόντων εκσκαφής,
 - οι κάθε είδους φορτοεκφορτώσεις και μεταφορές με οποιοδήποτε μέσο και σε οποιαδήποτε απόσταση, είτε για προσωρινή απόθεση, προκειμένου να χρησιμοποιηθούν ως φυτικές γαίες στο έργο είτε για απόρριψη σε επιτρεπόμενες θέσεις εφόσον αυτά κριθούν ακατάλληλα για φυτικά, ή πλεονάζοντα,
 - οι τυχόν ενδιάμεσες φορτοεκφορτώσεις και μετακινήσεις, αν τυχόν καταληφθεί ο απαιτούμενος χώρος των προσωρινών αποθέσεων από την εκτέλεση των υπολοίπων εργασιών, καθώς και διαμόρφωσή τους σε σειράδια και η διαφύλαξή τους μέχρι να χρησιμοποιηθούν στο έργο.
- Σε περίπτωση πλεονάζοντων ή ακαταλλήλων προϊόντων στην τιμή περιλαμβάνεται, εκτός από τη μεταφορά τους, και η διαμόρφωσή τους σύμφωνα με τις απαιτήσεις της ΕΤΕΠ 02-01-02-00 και των περιβαλλοντικών όρων του έργου.

Επιμέτρηση με λήψη αρχικών και τελικών διατομών.

Τιμή ανά κυβικό μέτρο (m³).

Ευρώ (Αριθμητικά) :
(Ολογράφως) :

A.T.: 06

Γενικές Εκσκαφές σε έδαφος γαιώδες - ημιβραχώδες

Γενικές εκσκαφές, με την μεταφορά σε οποιαδήποτε απόσταση, εδαφών γαιωδών και ημιβραχωδών οποιασδήποτε συστάσεως, ανεξαρτήτως βάθους, πλάτους και κλίσεως πρανών, σε νέο έργο ή για επέκταση ή συμπλήρωση ή διαπλάτυνση υπάρχοντος, ανεξαρτήτως της θέσης εργασίας και των δυσχερειών που προκαλεί (κοντά ή μακριά, χαμηλά ή υψηλά σχετικά με το υπάρχον έργο), για οποιοδήποτε σκοπό και με οποιοδήποτε εκσκαπτικό μέσο, εν ξηρώ ή με παρουσία νερών, σύμφωνα με την ΕΤΕΠ 02-02-01-00.

Με το άρθρο αυτό τιμολογούνται επίσης οι ακόλουθες εκσκαφές σε εδάφη ανάλογης σκληρότητας:

- ανοιχτών τάφρων για το τμήμα τους πλάτους μεγαλύτερου των 5,00 m μετά της μόρφωσης των πρανών και του πυθμένα τους,
- για τη δημιουργία αναβαθμών προς αγκύρωση των επιχωμάτων,
- τριγωνικών τάφρων μετά της μόρφωσης των πρανών, όταν αυτές κατασκευάζονται στη συνέχεια των γενικών εκσκαφών της οδού,
- για τον καθαρισμό οχετών ύψους και πλάτους μεγαλύτερου των 5,00 m,
- τεχνικών Cut and Cover μετά των μέτρων προσωρινής και μόνιμης αντιστήριξης των πρανών των εκσκαφών εφόσον δεν αποζημιώνονται με άλλο άρθρο αυτού του τιμολογίου
- για τη δημιουργία στομιών σηράγγων και Cut and Cover

Στην τιμή μονάδας περιλαμβάνονται:

- η προσέγγιση μηχανημάτων και μεταφορικών μέσων, η εκσκαφή με οποιοδήποτε μέσο και υπό οποιοσδήποτε συνθήκες,
 - η αποστράγγιση των υδάτων, η μόρφωση των παρειών, των πρηνών και του πυθμένα της σκάφης και ο σχηματισμός των αναβαθμών
 - η διαλογή, φύλαξη, φορτοεκφόρτωση σε οποιοδήποτε μεταφορικό μέσο και η μεταφορά των προϊόντων σε οποιαδήποτε απόσταση για τη χρησιμοποίηση των κατάλληλων στο έργο (π.χ. κατασκευή επιχωμάτων) ή για απόρριψη των ακατάλληλων ή πλεοναζόντων σε επιτρεπόμενες τελικές ή προσωρινές θέσεις
 - η εναπόθεση σε τελικές ή ενδιάμεσες θέσεις, η επαναφόρτωση από τις θέσεις των προσωρινών αποθέσεων και η εκφόρτωση σε τελικές θέσεις, καθώς και η διάστρωση και διαμόρφωση των χώρων απόθεσης σύμφωνα με τους περιβαλλοντικούς όρους
 - η αντιστήριξη των πρηνών εκσκαφή όπου τυχόν αυτή απαιτείται, καθώς και η εκθάμνωση κοπή, εκρίζωση και απομάκρυνση δένδρων, ανεξαρτήτως περιμέτρου κορμού, σε οποιαδήποτε απόσταση
 - η αντιμετώπιση πάσης φύσεως δυσχερειών που προκύπτουν από τη σύγχρονη κυκλοφορία, όπως περιορισμένα μέτωπα και όγκοι εκσκαφών κλπ.
 - η συμπύκνωση της σκάφης των ορυγμάτων κάτω από τη "στρώση έδρασης οδοστρώματος" μέχρι του βάθους που λαμβάνεται υπόψη στον καθορισμό της Φέρουσας Ικανότητας Έδρασης (Φ.Ι.Ε), όπως αυτή ορίζεται στην μελέτη, σε βαθμό συμπύκνωσης που να αντιστοιχεί σε ξηρά φαινόμενη πυκνότητα ίση κατ' ελάχιστο με το 90% της πυκνότητας που επιτυγχάνεται εργαστηριακά κατά την τροποποιημένη δοκιμή Proctor (Proctor Modified κατά ΕΛΟΤ EN 13286-2).
 - οι πάσης φύσεως σταλίες του μηχανικού εξοπλισμού και των μεταφορικών μέσων
 - η επανεπίχωση (με προϊόντα εκσκαφών) των θεμελίων και τάφρων εκτός του σώματος της οδού, που οι εκσκαφές τους αποζημιώνονται με το άρθρο αυτό, όταν δεν υπάρχει απαίτηση συμπύκνωσης
- Επισημαίνεται ότι η τιμή είναι γενικής εφαρμογής ανεξάρτητα από την εκτέλεση της εργασίας σε μια ή περισσότερες φάσεις που υπαγορεύονται από το πρόγραμμα εκτέλεσης του έργου ή άλλους τοπικούς περιορισμούς.
- Η αποξήλωση ασφαλτοταπήτων, στρώσεων οδοστρωσίας σταθεροποιημένων με τσιμέντο, πλακοστρώσεων, δαπέδων από σκυρόδεμα, κρασπεδορείθρων και στερεών έδρασης και εγκιβωτισμού τους, καθώς και πάσης φύσεως κατασκευών που βρίσκονται εντός του όγκου των γενικών εκσκαφών, επιμετρώνται και τιμολογούνται ιδιαίτερα με βάση τα οικεία άρθρα του παρόντος τιμολογίου.
- Επιμέτρηση με λήψη αρχικών και τελικών διατομών και μέχρι τα όρια εκσκαφής των εγκεκριμένων συμβατικών σχεδίων και σύμφωνα με το πρωτόκολλο χαρακτηρισμού. Διευκρινίζεται ότι ουδεμία αποζημίωση καταβάλλεται στον Ανάδοχο για τις επί πλέον των προβλεπόμενων από τη μελέτη εκσκαφές εκτός εάν έχει δοθεί ειδική εντολή από την Υπηρεσία.

Τιμή ανά κυβικό μέτρο (m³).

Ευρώ (Αριθμητικά) :
(Ολογράφως) :

A.T.: 07

Διάνοιξη τάφρου σε έδαφος γαιώδες - ημιβραχώδες

Διάνοιξη τάφρου τριγωνικής διατομής, που κατασκευάζεται μεμονωμένα και ανεξάρτητα από τις γενικές εκσκαφές της οδού, ή τραπεζοειδούς διατομής, και για τα τμήματά της πλάτους μικρότερου ή ίσου των 5,00 m, σε έδαφος γαιώδες ή ημιβραχώδες, περιλαμβανομένης και της αποξήλωσης ασφαλτοταπήτων, στρώσεων οδοστρωσίας, πλακοστρώσεων, καθαίρεσης συρματοκιβωτίων, μανδρότοιχων κλπ, που βρίσκονται εντός του εύρους της τάφρου, μετά της μεταφοράς των προϊόντων εκσκαφής σε οποιαδήποτε απόσταση. Εκτέλεση εργασιών σύμφωνα με την ΕΤΕΠ 08-01-01-00.

Στην τιμή μονάδας περιλαμβάνονται:

- η εκσκαφή με οποιοδήποτε μηχανικά μέσα,

- η διαλογή των προϊόντων εκσκαφής, η φορτοεκφόρτωση και μεταφορά τους με σε οποιαδήποτε απόσταση, είτε για προσωρινή απόθεση είτε για απόρριψη, σε περίπτωση που κριθούν ακατάλληλα ή πλεονάζοντα, συμπεριλαμβανομένης της τυχόν εναπόθεσης ή των ενδιαμέσων φορτοεκφορτώσεων.

- η μόρφωση των πρανών και του πυθμένα της τάφρου.

Επιμέτρηση με λήψη αρχικών και τελικών διατομών και εντός των ορίων εκσκαφής των εγκεκριμένων συμβατικών σχεδίων, σύμφωνα με το πρωτόκολλο χαρακτηρισμού.

Τιμή ανά κυβικό μέτρο (m³).

Ευρώ (Αριθμητικά) :
(Ολογράφως) :

A.T.: 08

Μεταφορά δανείων, συνήθη δάνεια υλικών Κατηγορίας E2 έως E3

Μεταφορά επί τόπου των έργων από οποιαδήποτε απόσταση, δανείων χωμάτων είτε για την κατασκευή νέου επιχώματος είτε για τη διαπλάτυση ή ανύψωση υπάρχοντος επιχώματος είτε για την επανεπίωση θεμελίων, τάφρων, C&C κλπ.

Στην τιμή μονάδος περιλαμβάνονται:

- η εκθάμνωση, εκρίζωση και κοπή δένδρων οποιασδήποτε περιμέτρου, η αφαίρεση των φυτικών γαιών και γενικά των ακατάλληλων επιφανειακών ή μη στρωμάτων και η απομάκρυνσή τους σε οποιαδήποτε απόσταση,

- η εκσκαφή για την απόληψη των δανείων,

- οι φορτοεκφορτώσεις, η σταλία των αυτοκινήτων και η μεταφορά των δανείων από οποιαδήποτε απόσταση στον τόπο του έργου,

- οι τυχόν απαιτούμενες αντλήσεις υδάτων

Η εργασία θα εκτελείται σύμφωνα με τα καθοριζόμενα στην ΕΤΕΠ 02-06-00-00 "Ανάπτυξη - εκμετάλλευση λατομείων και δανειοθαλάμων".

Δάνεια θραυστών επίλεκτων υλικών δανειοθαλάμων Κατηγορίας E2 έως και E3.

Τιμή ανά κυβικό μέτρο (m³) δανείων, που επιμετράται σε όγκο κατασκευασμένου επιχώματος με λήψη αρχικών και τελικών διατομών.

Ευρώ (Αριθμητικά) :
(Ολογράφως) :

A.T.: 09

Κατασκευή επιχωμάτων

Κατασκευή επιχώματος οδού ή συμπλήρωση υπάρχοντος, μετά από προηγούμενο καθαρισμό του εδάφους έδρασης, με χρήση υλικών που θα προσκομισθούν επί τόπου, σύμφωνα με την μελέτη του έργου και την ΕΤΕΠ 02-07-01-00 "Κατασκευή επιχωμάτων"

Στην τιμή μονάδος περιλαμβάνονται:

- Η κατασκευή όλων των τμημάτων του επιχώματος, συνήθους ή αυξημένου βαθμού συμπύκνωσης, όπως θεμέλιο, πυρήνας, μεταβατικό τμήμα βραχώδους επιχώματος, τα οποία θα συμπυκνώνονται σε ποσοστό 90% και 95% αντίστοιχα της ξηράς φαινόμενης πυκνότητας που επιτυγχάνεται εργαστηριακά κατά την τροποποιημένη δοκιμή Proctor (Proctor modified κατά ΕΛΟΤ EN 13286-2) για τα γαιώδη επιχώματα, ή στον βαθμό που προδιαγράφεται στην μελέτη για τα βραχώδη επιχώματα.

- Η μόρφωση και συμπύκνωση του εδάφους έδρασης των επιχωμάτων, σε βαθμό συμπύκνωσης κατ' ελάχιστον 90% της πυκνότητας, που επιτυγχάνεται εργαστηριακά κατά την τροποποιημένη δοκιμή Proctor

- Η κατασκευή της "στρώσης έδρασης οδοστρώματος", συμπυκνωμένης σε ποσοστό 95% της ξηράς φαινόμενης πυκνότητας που επιτυγχάνεται εργαστηριακά κατά την τροποποιημένη δοκιμή

Proctor, με κατάλληλο αριθμό διελεύσεων οδοστρωτήρα ελαστικοφόρου ή με λείους κυλίνδρους, ώστε να διαμορφωθεί μια λεία "σφραγιστική" επιφάνεια.

Εξαιρείται η κατασκευή της "στρώσης στράγγισης οδοστρώματος" (όπου υπάρχει), η οποία τιμολογείται με το αντίστοιχο άρθρο του τιμολογίου.

- Η συμπύκνωση λωρίδας εδάφους πλάτους μέχρι 2,0 m εκατέρωθεν των ποδών του επιχώματος.

- Η τυχόν επαύξηση του όγκου του επιχώματος λόγω συνίζησης, καθίζησης ή διαπλάτυνσής του πέραν των ορίων που προβλέπει η μελέτη.

- Η προμήθεια και τοποθέτηση μαρτύρων ελέγχου υποχωρήσεως των υψηλών επιχωμάτων, σύμφωνα με τα καθοριζόμενα στην μελέτη, η εξάρτησή τους από χωροσταθμικές αφετηρίες (repairs) εκτός της ζώνης επιχώματος, η εκτέλεση τοπογραφικών μετρήσεων ακριβείας και η καταχώρησή τους σε φύλλα ελέγχου, καθώς και η εκτέλεση τριών μετρήσεων σε χρόνους που θα καθορίσει η Υπηρεσία.

Στην τιμή του παρόντος άρθρου δεν περιλαμβάνονται και επιμετρώνται ιδιαίτερα με βάση τα οικεία άρθρα του τιμολογίου:

- Τα μεταβατικά επιχώματα πίσω από τεχνικά έργα (γέφυρες, ημιγέφυρες, τοίχοι, οχετοί, Cut and Cover, στόμια σηράγγων, αγωγοί κ.λ.π)

- Οι εργασίες καθαρισμού του εδάφους έδρασης και δημιουργίας αναβαθμών

- Η κατασκευή εξυγιαντικής στρώσης υπό τα επιχώματα

Επιμέτρηση με λήψη αρχικών και τελικών διατομών.

Τιμή ανά κυβικό μέτρο (m³).

Ευρώ (Αριθμητικά) :
(Ολογράφως) :

A.T.: 10

Εκσκαφή θεμελίων τεχνικών έργων και τάφρων πλάτους έως 5,00m

Εκσκαφή ορυγμάτων πλάτους έως 5,0 m, οποιουδήποτε βάθους, για την θεμελίωση τεχνικών έργων (τοιχών, βάθρων, φρεατίων κλπ), και την κατασκευή αγωγών και οχετών (αποχέτευσης, αποστράγγισης, Ο.Κ.Ω., κλπ.), σε κάθε είδους έδαφος (γαιοημιβραχώδες ή βραχώδες, περιλαμβανομένων και των γρανιτικών και κροκαλοπαγών πετρωμάτων), με οποιονδήποτε εξοπλισμό, με ή χωρίς χρήση εκρηκτικών υλών, σύμφωνα με τα καθοριζόμενα στην ΕΤΕΠ 02-04-00-00 "Εκσκαφές θεμελίων τεχνικών έργων".

Στην τιμή μονάδος περιλαμβάνονται:

- Οι απαιτούμενες αντλήσεις και τα μέτρα αντιμετώπισης των επιφανειακών και υπόγειων νερών, εκτός αν ρητά καθορίζεται στην μελέτη η ιδιαίτερη επιμέτρηση και πληρωμή αυτών

- Οι κάθε είδους απαιτούμενες αντιστηρίξεις παρειών (με οριζόντιες ξυλοζεύξεις ή κατακόρυφες αντιστηρίξεις με μεταλλικά πετάσματα κλπ), εκτός αν ρητά καθορίζεται στην μελέτη η ιδιαίτερη επιμέτρηση και πληρωμή αυτών

- Η κοπή, εκρίζωση και απομάκρυνση δένδρων οποιασδήποτε περιμέτρου στην θέση του ορύγματος

- Η μόρφωση του πυθμένα και τμήματος των παρειών του ορύγματος ώστε να είναι δυνατή η διάστρωση σκυροδέματος χωρίς τη χρήση πλευρικών ξυλοτύπων (π.χ. θεμέλια τεχνικών έργων, περιβλήματα αγωγών κλπ)

- Η συμπύκνωση του πυθμένα τού ορύγματος

- Η διαμόρφωση των απαιτούμενων δαπέδων εργασίας για την εκσκαφή ή αποκομιδή των προϊόντων εκσκαφών

- Η διαλογή, η φορτοεκφόρτωση και η μεταφορά των πλεοναζόντων προϊόντων εκσκαφών σε οποιαδήποτε απόσταση

- Η απόθεση παρά το σκάμμα, εκτός του σώματος της οδού, των καταλλήλων από τα προϊόντα εκσκαφής για την επανεπίχωση του απομένοντος όγκου του σκάμματος μετά την κατασκευή του τεχνικού έργου, οχετού ή αγωγού

- Η επανόρθωση τυχόν ζημιών σε γειτονικές κατασκευές ή οδοστρώματα λόγω καταπτώσεων των παρειών του ορύγματος

- Η αποξήλωση οδοστρώματος, κρασπεδορείθρων, πλακοστρώσεων και αόπλων τσιμεντοστρώσεων στην θέση του ορύγματος
 - Οι απαιτούμενες γεφυρώσεις του ορύγματος για την διέλευση πεζών και οχημάτων και την εξυπηρέτηση των παρόδων ιδιοκτησιών (λαμαρίνες κατάλληλου πάχους ή άλλες διατάξεις γεφύρωσης)
 - Η επανεπίχωση του απομένοντος όγκου σκάμματος με κατάλληλα προϊόντα εκσκαφών.
- Η κοπή υπάρχοντος ασφαλτικού τάπητα με ασφαλτοκόφτη και η καθαίρεση τυχόν υπαρχουσών κατασκευών από οπλισμένο σκυρόδεμα στην ζώνη του ορύγματος πληρώνεται ιδιαιτέρως με βάση τα οικεία άρθρα του Τιμολογίου.
- Το παρόν άρθρο εκσκαφών θεμελίων τεχνικών έργων και τάφρων εφαρμόζεται σε ορύγματα επιφανείας έως 100 m², ή σε επιμήκη ορύγματα πλάτους έως 5,00 m ανεξάρτητα από την επιφάνεια κάτοψης. Οι μεγαλύτερες εκσκαφές θεμελίων και τάφρων κατατάσσονται στο σύνολό τους στις γενικές εκσκαφές και πληρώνονται με βάση τα οικεία άρθρα του Τιμολογίου.
- Για την επιμέτρηση των εκσκαφών θεμελίων ως αφετηρία μέτρησης του βάρους λαμβάνεται η στάθμη των γενικών εκσκαφών (όταν προβλέπονται) και οι θεωρητικές γραμμές που καθορίζονται στην μελέτη (πλάτος πυθμένα, κλίσεις παρειών, βαθμίδρες καθ' ύψος).

Τιμή ανά κυβικό μέτρο (m³).

Ευρώ (Αριθμητικά) :
(Ολογράφως) :

A.T.: 11

Κατασκευή στρώσης άμμου-σκύρων μεταβλητού πάχους

Κατασκευή στρώσης μεταβλητού πάχους, είτε για αποστράγγιση είτε για εξυγιαντικές στρώσεις, υπό τα επιχώματα και υπό τα θεμέλια τεχνικών έργων, από άμμο και σκύρα μεγίστου κόκκου 20 cm, προερχόμενα από κοσκίνισμα φυσικών αμμοχαλίκων ή θραύση καταλλήλων βραχωδών υλικών.

Στην τιμή μονάδας περιλαμβάνονται:

- Η μόρφωση και συμπύκνωση του εδάφους έδρασης της στρώσης άμμου - σκύρων με βαθμό συμπύκνωσης τουλάχιστον 90% της πυκνότητας, που επιτυγχάνεται εργαστηριακά κατά την τροποποιημένη δοκιμή που επιτυγχάνεται εργαστηριακά κατά την τροποποιημένη δοκιμή Proctor (Proctor modified κατά ΕΛΟΤ EN 13286-2)
 - Η προμήθεια και μεταφορά, από οποιαδήποτε απόσταση, της άμμου, των σκύρων, του απαιτούμενου νερού διαβροχής, οι φορτοεκφορτώσεις και η σταλία του αυτοκινήτου,
 - Η διάστρωση, διαβροχή και συμπύκνωση των υλικών,
- Η επιμέτρηση γίνεται επί συμπυκνωμένου όγκου με λήψη αρχικών και τελικών διατομών.

Τιμή ανά κυβικό μέτρο.

Ευρώ (Αριθμητικά) :
(Ολογράφως) :

A.T.: 12

Στρώσεις έδρασης και εγκιβωτισμός σωλήνων με άμμο προελεύσεως λατομείου

Στρώσεις έδρασης και εγκιβωτισμός σωλήνων εντός ορύγματος με άμμο προέλευσης ορυχείου ή χειμάρρου, σύμφωνα με τις αντίστοιχες τυπικές διατομές της μελέτης και την ΕΤΕΠ 08-01-03-02 "Επανεπίχωση ορυγμάτων υπογείων δικτύων"

Στην τιμή μονάδας περιλαμβάνονται :

- α. Η προμήθεια της άμμου (εξόρυξη, κοσκίνισμα κλπ) και η μεταφορά της επί τόπου του έργου
- β. Η προσέγγιση, έκριψη και διάστρωση του υλικού στο όρυγμα.

γ. Η ισοπέδωση της στρώσης έδρασης και η τύπανση ή ελαφρά συμπύκνωση της στρώσης εγκιβωτισμού έτσι ώστε να περιβάλλει πλήρως τους σωλήνες, με ιδιαίτερη προσοχή για την αποφυγή ζημιών στην σωληνογραμμή.

Τιμή για ένα κυβικό μέτρο (m³) επίχωσης ως ανωτέρω, σύμφωνα με τις προβλεπόμενες από την μελέτη γραμμές πληρωμής (τυπικές διατομές αγωγών)

Ευρώ (Αριθμητικά) :
(Ολογράφως) :

A.T.: 13

Επίχωσης ορυγμάτων υπογείων δικτύων με διαβαθμισμένο θραυστό αμμοχάλικο λατομείου για συνολικό πάχος επίχωσης άνω των 50 cm

Επίχωση ορυγμάτων υπογείων δικτύων σε κατοικημένες περιοχές ή στην ζώνη διέλευσης οδικών αξόνων, σε στρώσεις πάχους έως 30 cm, με διαβαθμισμένο θραυστό αμμοχάλικο λατομείου, σύμφωνα με τις τυπικές διατομές της μελέτης και την ΕΤΕΠ 08-01-03-02 "Επανεπίχωση ορυγμάτων υπογείων δικτύων"

Στην τιμή μονάδας περιλαμβάνονται η προμήθεια και μεταφορά επί τόπου διαβαθμισμένου θραυστού υλικού λατομείου, οι πλάγιες μεταφορές, η έκριψη στο όρυγμα με μηχανικά μέσα και χειρωνακτικά (όπου απαιτείται), η διάστρωση σε στρώσεις πάχους έως 30 cm, η διαβροχή (με την προμήθεια και μεταφορά επί τόπου του νερού) και η συμπύκνωση με δονητικούς συμπυκνωτές διαστάσεων αναλόγων του πλάτους του ορύγματος, ούτως ώστε να επιτευχθεί βαθμός συμπύκνωσης που αντιστοιχεί σε ξηρά φαινόμενη πυκνότητα ίση κατ' ελάχιστο με το 95% της πυκνότητας που επιτυγχάνεται εργαστηριακά κατά την τροποποιημένη δοκιμή Proctor (Proctor Modified κατά ΕΛΟΤ EN 13286-2).

Τιμή ανά κυβικό μέτρο (m³) συμπυκνωμένου όγκου επίχωσης, βάσει των γραμμών πληρωμής του ορύγματος που καθορίζονται στην μελέτη.

Ευρώ (Αριθμητικά) :
(Ολογράφως) :

A.T.: 14

Προμήθεια, μεταφορά στη θέση εγκατάστασης, και τοποθέτηση προκατασκευασμένων τσιμεντοσωλήνων κατά ΕΛΟΤ EN 1916 Τσιμεντοσωλήνες αποχέτευσης κλάσεως αντοχής 120 κατά ΕΛΟΤ EN 1916. Ονομαστικής διαμέτρου D800 mm

Προμήθεια, μεταφορά στη θέση εγκατάστασης, πλάγιες μεταφορές, καταβίβασις στο όρυγμα, τοποθέτηση και σύνδεση τσιμεντοσωλήνων, κατά ΕΛΟΤ EN 1916, από σκυρόδεμα ελάχιστης χαρακτηριστικής αντοχής 40 MPa με σήμανση CE, με ελαστικό δακτύλιο στεγάνωσης κατά ΕΛΟΤ EN 681-1.

Οι τσιμεντοσωλήνες διακρίνονται ως εξής:

[α] Ως προς την ονομαστική διάμετρο (DN) που είναι η εσωτερική διάμετρος σε mm

[β] Ως προς το υλικό κατασκευής: άοπλοι, οπλισμένοι, ινοπλισμένοι

[γ] Ως προς την συνδεσμολογία: τύπου τórμου-εντορμίας (O-gee pipes), τύπου "καμπάνας" (bell-sochet pipes)

[δ] Ως προς την εφαρμογή: σωλήνες ομβρίων ή ακαθάρτων, διάτρητοι σωλήνες στραγγιστηρίων, σωλήνες υδραυλικής προώθησης (pipe-jacking).

[ε] Ως προς την κλάση αντοχής (σειρά, strength class), η οποία ορίζεται ως το ελάχιστο φορτίο θραύσεως σε kN/m, διαιρούμενο με το 1/1000 της ονομαστικής διαμέτρου (DN), σύμφωνα με τα καθοριζόμενα στο Πρότυπο ΕΛΟΤ EN 1916

Επισημαίνεται ότι από την κλάση αντοχής και τις συνθήκες έδρασης/εγκιβωτισμού (bedding factor), προκύπτει, σύμφωνα με το Πρότυπο ΕΛΟΤ EN 1295-1, το επιτρεπόμενο βάθος τοποθέτησης για τα εκάστοτε εφαρμοζόμενα κινητά φορτία. Ως εκ τούτου με μια μόνον κλάση αντοχής τσιμεντοσωλήνων και επιλογή, κατά περίπτωση, του τύπου έδρασης/εγκιβωτισμού της σωληνογραμμής καλύπτονται όλες οι συνθήκες που απαντώνται στα δίκτυα αποχέτευσης (υπό οδούς βαρειάς ή ελαφράς κυκλοφορίας, εκτός καταστρώματος οδού).

Η επίτευξη της κλάσεως αντοχής είναι συνάρτηση του πάχους του τοιχώματος, της κατηγορίας του σκυροδέματος και του οπλισμού (πλέγματα ή/και μεταλλικές ίνες).

Ως εκ τούτου το παρόν άρθρο αναφέρεται σε τσιμεντοσωλήνες κλάσεως αντοχής 120, χωρίς διάκριση ως προς το είδος συνδεσμολογίας (τύπου τόρμου-εντορμίας ή καμπάνας) και την διάταξη ή μή οπλισμού.

Η διάταξη του οπλισμού, όσον αφορά το πάχος επικάλυψης θα πληροί τις απαιτήσεις του Προτύπου ΕΛΟΤ EN 206-1 ανάλογα με τις συνθήκες έκθεσης του αγωγού.

Οι δακτύλιοι στεγάνωσης θα πληρούν τις απαιτήσεις του Προτύπου ΕΛΟΤ EN 681-1 και μπορεί να είναι ενσωματωμένοι στους σωλήνες κατά την κατασκευή τους ή να παραδίδονται προς τοποθέτηση κατά την συναρμολόγηση της σωληνογραμμής.

Όταν προβλέπεται η ενσωμάτωση στο σκυρόδεμα κατασκευής των σωλήνων τσιμέντου ανθεκτικού στα θειικά/θειώδη (τσιμέντο SR: Sulfate Resistant) εφαρμόζεται, συμβατικά, προσαύξηση της αντίστοιχης τιμής μονάδας κατά 10 %.

Όταν προβλέπεται εσωτερική επίστρωση πρόσθετης προστασίας, με υλικό εποξειδικής βάσεως ή λοιπά υλικά, εφαρμόζεται, συμβατικά, προσαύξηση της αντίστοιχης τιμής μονάδας κατά 10 %.

Στην τιμή μονάδας περιλαμβάνονται η προμήθεια και μεταφορά επί τόπου του έργου τσιμεντοσωλήνων κλάσεως αντοχής (σειρας) 120 με σήμανση CE κατά ΕΛΟΤ EN 1916, με τους αντίστοιχους ελαστικούς δακτυλίους στεγάνωσης, οι απαιτούμενες πλάγιες μεταφορές, ο καταβιβασμός στο όρυγμα με μηχανικά μέσα, η τοποθέτηση, η εφαρμογή του δακτυλίου στεγάνωσης και η ευθυγράμμιση και προσωρινή στήριξη των σωλήνων μέχρι τον εγκιβωτισμό τους, για την εξασφάλιση της προβλεπόμενης από την μελέτη μηχανικής κλίσης.

Οι εργασίες εκσκαφής του ορύγματος, εγκιβωτισμού των σωλήνων και επανενεπίχωσης του υπολοίπου τμήματος του ορύγματος, τιμολογούνται ιδιαίτερα με βάση τα αντίστοιχα άρθρα του Τιμολογίου.

Η τιμολόγηση σωλήνων ενδιαμέσων διαμέτρων, πέραν αυτών που περιλαμβάνονται στο παρόν άρθρο, θα γίνεται με γραμμική παρεμβολή των εκατέρωθεν τιμών μονάδας.

Τιμή ανά τρέχον αξονικό μέτρο (μμ) σωληνογραμμής (προσμετράται και το εντός των φρεατίων τμήμα των σωλήνων) κατά ονομαστική διάμετρο και τύπο τσιμεντοσωλήνων, ανεξαρτήτως του μήκους εκάστου σωλήνα, ως εξής:

Ευρώ (Αριθμητικά):
(Ολογράφως) :

A.T.: 15

Αγωγοί αποχέτευσης από σωλήνες PVC-U συμπαγούς τοιχώματος - Αγωγοί αποχέτευσης από σωλήνες PVC-U, SDR 41, DN 200 mm

Αγωγοί αποχέτευσης ακαθάρτων με σωλήνες από μη πλαστικοποιημένο PVC-Usυμπαγούς τοιχώματος, κατά ΕΛΟΤ EN 1401-1, σύμφωνα με την μελέτη και την ΕΤΕΠ 08-06-02-02 "Δίκτυα αποχέτευσης από σωλήνες PVC-U".

Οι σωλήνες χαρακτηρίζονται με βάση την ονομαστική διάμετρο DN (ταυτίζεται με την εξωτερική διάμετρο), τον τυποποιημένο λόγο διαστάσεων SDR (Standard Dimension Ratio: λόγος της εξωτερικής διαμέτρου του σωλήνα προς το πάχος του τοιχώματος) και τον δείκτη δακτυλιοειδούς ακαμψίας SN.

Το παρόν άρθρο έχει εφαρμογή τόσο για σωλήνες με απόληξη τύπου καμπάνας με ελαστικό δακτύλιο στεγανοποίησης (κατά ΕΛΟΤ EN 681.1), όσο και για σωλήνες με ευθύγραμμο άκρο που συνδέονται με συγκολλούμενο δακτύλιο (μούφα).

Στις τιμές μονάδος του παρόντος άρθρου περιλαμβάνονται:

- α. Η προμήθεια, μεταφορά επί τόπου, προσωρινή αποθήκευση, προστασία και πλάγιες μεταφορές των σωλήνων και των δακτυλίων στεγάνωσης ή συγκόλλησης (και της απαιτούμενης προς τούτο κόλλας).
- β. Η διάθεση του απαιτούμενου εξοπλισμού και μέσων για τον χειρισμό και την σύνδεση των σωλήνων.
- γ. Η προσέγγιση των σωλήνων στην θέση τοποθέτησης, οι συνδέσεις των σωλήνων μεταξύ τους, οι συνδέσεις του αγωγού με τα φρεάτια του δικτύου, καθώς και η δοκιμασία του δικτύου κατά τμήματα.

Δεν συμπεριλαμβάνονται και επιμετρώνται ιδιαίτερα με βάση τα οικεία άρθρα του τιμολογίου:

- § Οι στρώσεις έδρασης και εγκιβωτισμού των σωλήνων και η επανεπίχωση του ορύγματος, σύμφωνα με τα καθοριζόμενα στην μελέτη
- § Τα ειδικά τεμάχια σύνδεσης των παροχών στο δίκτυο ακαθάρτων (σαμάρια με μούφα)
- § Τα ειδικά τεμάχια του αγωγού (γωνίες, ταύ, πώματα κλπ) από PVC ή χυτοσίδηρο

Τιμή ανά τρέχον μέτρο (μμ) αξονικού μήκους σωλήνωσης, αφαιρουμένου του μήκους των φρεατίων και των ειδικών τεμαχίων.

Ευρώ (Αριθμητικά):
(Ολογράφως) :

A.T.: 16

Γεωύφασμα διαχωρισμού

Προμήθεια, μεταφορά και τοποθέτηση μη υφαντού γεωυφάσματος από ίνες πολυπροπυλενίου για τον διαχωρισμό εδαφικών στρώσεων προκειμένου να αποφευχθεί η ανάμιξη των υλικών, βάρους $\geq 280 \text{ gr/m}^2$, εφελκυστικής αντοχής $\geq 15 \text{ kN/m}$ (κατά ΕΛΟΤ EN ISO 10319), επιμήκυνσης σε θραύση 50% (+- 20%) κατά ΕΛΟΤ EN ISO 10319, αντοχής σε διάτρηση $\geq 3000\text{N}$ (κατά ΕΛΟΤ EN ISO 12236 και πάχους 1,25 mm (κατά EN ISO 9864).

Στη τιμή μονάδας περιλαμβάνονται:

- η προμήθεια του γεωυφάσματος επί τόπου και οι πλάγιες μεταφορές του
 - το προσωπικό, ο εξοπλισμός και τα μέσα που απαιτούνται για την εκτέλεση των εργασιών
 - η εκτύλιξη, τάνυση και προσωρινή στερέωση του γεωυφάσματος
 - η επικάλυψη των παρακειμένων φύλλων κατά τουλάχιστον 20 cm και η συρραφή
- Επισημαίνεται η ανάγκη χρήσης κατάλληλων μηχανημάτων και μέσων, ώστε να αποφευχθούν τυχόν φθορές στο γεωύφασμα.

Τιμή ανά τετραγωνικό μέτρο (m²) επιφάνειας διαχωρισμού με γεωύφασμα.

Ευρώ (Αριθμητικά):
(Ολογράφως) :

A.T.: 17

Τυποποιημένα φρεάτια αποστράγγισης και αποχέτευσης ομβρίων (ΠΚΕ), φρεάτιο υδροσυλλογής τύπου Φ1N (ΠΚΕ)

Φρεάτια υδροσυλλογής και επίσκεψης δικτύων αποχέτευσης ομβρίων ή στραγγιστηρίων, πλήρως ή εν μέρει προκατασκευασμένα ή με επί τόπου έγχυση, σύμφωνα την μελέτη και τα εγκεκριμένα Πρότυπα Κατασκευής Εργων (ΠΚΕ), συνδεδεμένα με τους αγωγούς εισροής ή εκροής και έτοιμα για λειτουργία.

Στη τιμή μονάδας περιλαμβάνονται:

- η προμήθεια και μεταφορά επί τόπου του έργου των απαιτούμενων υλικών, προκατασκευασμένων στοιχείων και εξαρτημάτων για την πλήρη διαμόρφωση των φρεατίων σύμφωνα με τα ΠΚΕ
- το προσωπικό, ο εξοπλισμός και τα μέσα για την πλήρη κατασκευή των φρεατίων και τον χειρισμό των προκατασκευασμένων στοιχείων (υποχρεωτική η χρήση κατάλληλου γερανού)
- η εκσκαφή του ορύγματος θεμελίωσης σε κάθε είδους έδαφος
- η τοποθέτηση και στερέωση των προκατασκευασμένων στοιχείων ή/και η τοποθέτηση οπλισμού, η κατασκευή ξυλοτύπων και η έγχυση του σκυροδέματος
- η διαμόρφωση ή η διάνοιξη οπών σύνδεσης των σωλήνων
- η σύνδεση των σωλήνων και η σφράγιση του διακένου μεταξύ οπών και σωλήνων με μη συρρικνούμενο τσιμεντοκονίαμα
- η προμήθεια και πάκτωση των βαθμίδων επίσκεψης,
- η προμήθεια και τοποθέτηση σχαρών, καλυμμάτων και πλαισίων
- η επαναπλήρωση του ορύγματος με θραυστό υλικό λατομείου
- η επί τόπου σκυροδέτηση τμήματος των φρεατίων υδροσυλλογής για προσαρμογή της στέψης τους στην κλίση ή επίκλιση της οδού

Στη τιμή μονάδας δεν περιλαμβάνονται:

- η τοποθέτηση σιδηροπλισμού στα φρεάτια υδροσυλλογής τύπου Φ1N
- η επί τόπου σκυροδέτηση τμήματος των φρεατίων υδροσυλλογής για αύξηση του εσωτερικού ύψους τους πέραν των 1200 mm
- η κατασκευής λαιμού ύψους $h \geq 1,00$ m σε φρεάτια επίσκεψης υπονόμων ή στραγγιστηρίων
-

Φρεάτιο υδροσυλλογής τύπου Φ1N (ΠΚΕ).

Τιμή ανά τεμάχιο πλήρως κατασκευασμένου φρεατίου

Ευρώ (Αριθμητικά) :
(Ολογράφως) :

A.T.: 18

Μόνωση με διπλή ασφαλική επάλειψη

Προστατευτική επάλειψη επιφανειών σκυροδέματος ή τσιμεντοκονιάματος, σε οποιαδήποτε στάθμη από το δάπεδο εργασίας, με ασφαλικό γαλάκτωμα υδατικής διασποράς (black bitumen paint) με χρήση ρολού, βούρτσας ή πιστολέττου.

Στην τιμή μονάδας περιλαμβάνονται:

- ο επιμελής καθαρισμός της επιφάνειας από χαλαρά υλικά και ρύπους με χρήση συρματόβουρτσας ή πεπιεσμένου αέρα,
- η εφαρμογή υποστρώματος (primer) με αραιώση του γαλακτώματος με νερό σε αναλογία 1:1 ή με χρήση του υλικού που συνιστά ο προμηθευτής και ανάλωση 0,10 -0,15 lt/m²,
- η χρήση των απαιτούμενων ικριωμάτων
- η εφαρμογή του ασφαλτικού γαλακτώματος σε δύο στρώσεις με ανάλωση ανά στρώση τουλάχιστον 0,15 lt/m².

Τιμή ανά τετραγωνικό μέτρο (m²).

Ευρώ (Αριθμητικά):
(Ολογράφως) :

A.T.: 19

Πρόχυτα κράσπεδα από σκυρόδεμα

Τοποθέτηση προκατασκευασμένων κρασπέδων από σκυρόδεμα κατηγορίας C20/25, διατομής πλάτους 0,15 m και ύψους 0,25 έως 0,30 m, σύμφωνα με τα σχέδια λεπτομερειών της μελέτης, με απότμηση, ευθυγράμμων ή καμπύλων, κατά ΕΛΟΤ EN 1340, προς κατασκευή νησίδων ασφαλείας, πεζοδρομίων, κόμβων κ.λ.π., τα οποία θα παρασκευάζονται σε βιομηχανική εγκατάσταση με δόνηση και συμπίεση, αποκλεισμένης της παρασκευής τους επί τόπου του έργου με αυτοσχέδιους ξυλότυπους. Εκτέλεση εργασιών σύμφωνα με την ΕΤΕΠ 05-02-01-00 "Κράσπεδα, ρείθρα και τάφροι ομβρίων καταστρώματος οδών επενδεδυμένες με σκυρόδεμα".

Στην τιμή μονάδας περιλαμβάνονται:

- η προμήθεια και μεταφορά των κρασπέδων και όλων των απαιτούμενων υλικών πλην του σκυροδέματος της βάσης έδρασης,
- η τοποθέτησή τους σε ευθυγραμμία ή καμπύλη στις προβλεπόμενες θέσεις από τα σχέδια οριζοντιογραφικά και υψομετρικά, με χρήση τεμαχίων μήκους όχι μικρότερου των 0,50 m, με λεία επιφάνεια, η στερέωση των κρασπέδων με κατασκευή πίσω από αυτά συνεχούς πρίσματος διατομής 0,10x0,20 m από σκυρόδεμα κατηγορίας C8/10, ο εγκιβωτισμός τους και η αρμολόγησή τους με τσιμεντοκονία αναλογίας 650 kg τσιμέντου ανά m³ άμμου.

Τιμή ανά μέτρο μήκους πλήρως τοποθετημένου κρασπέδου χωρίς την βάση έδρασής του, η οποία επιμετράται ιδιαίτερω.

Ευρώ (Αριθμητικά):
(Ολογράφως) :

A.T.: 20

Κατασκευή δαπέδων με κυβόλιθους

Για την κατασκευή δαπέδων πεζοδρομίων, νησίδων, πλατειών και διαβάσεων (ανά m²) με κυβόλιθους έγχρωμους διαφόρων σχεδίων (π.χ. εξάγωνο, ταυ κλπ), ελαχίστου πάχους 8 εκ. και διαφόρων διαστάσεων. Το δάπεδο θα αποτελείται από σκυρόδεμα έδρασης C12/16, C20/25 και συμπυκνωμένη βάση πάχους 10 εκ. ή ασφαλτοτάπητα, καθώς και άμμο (η τιμή της οποίας περιλαμβάνεται στην τιμή του άρθρου αυτού) πάνω στην οποία τοποθετούνται οι κυβόλιθοι και σύμφωνα με τα σχέδια και τις οδηγίες της υπηρεσίας. Η δαπάνη αρμολήγησης με άμμο και συμπύκνωσής της τελικής επιφάνειας συμπεριλαμβάνεται στην τιμή.

Επίσης περιλαμβάνεται και τυχόν κάθε άλλη δαπάνη υλικού και εργασίας για την πλήρη και έντεχνη εκτέλεση του έργου.

Τιμή ανά τετραγωνικό μέτρο πλήρους επίστρωσης

Ευρώ (Αριθμητικά):
(Ολογράφως) :

A.T.: 21

Κοιτοστρώσεις και εξομαλυντικές στρώσεις από άοπλο σκυρόδεμα C8/10

Κατασκευές τεχνικών έργων κάθε είδους και οποιουδήποτε ανοίγματος και ύψους από σκυρόδεμα που παρασκευάζεται σε μόνιμο ή εργοταξιακό συγκρότημα παραγωγής, με θραυστά αδρανή λατομείου κατάλληλης κοκκομέτρησης και διαστάσεων μέγιστου κόκκου, τσιμέντο κατάλληλης κατηγορίας, αντοχής και ποσότητας, ως και τα τυχόν αναγκαία ρευστοποιητικά, υπερρευστοποιητικά, αερακτικά, σταθεροποιητικά κλπ. πρόσμικτα.

Στις τιμές μονάδας των κατασκευών από σκυρόδεμα περιλαμβάνονται:

- η προμήθεια και μεταφορά από οποιαδήποτε απόσταση, των πάσης φύσεως υλικών παρασκευής εργοταξιακού σκυροδέματος, η προμήθεια και μεταφορά στην εκάστοτε θέση σκυροδέτησης ετοίμου σκυροδέματος,
- η προσκόμιση, τοποθέτηση, χρήση και απομάκρυνση μετά το τέλος των εργασιών των πάσης φύσεως απαιτούμενων ικριωμάτων, ξυλοτύπων ή σιδηροτύπων (επιπέδων, καμπύλων ή στρεβλών επιφανειών), καθώς και ειδικών συστημάτων και εξοπλισμού που απαιτούνται κατά περίπτωση (συστήματα προκατασκευής, προώθησης, προβολο-δόμησης, αναρριχόμενοι σιδηρότυποι κλπ),
- τα πάσης φύσεως μηχανήματα και εξοπλισμός και μέσα για την παραγωγή, μεταφορά, άντληση, ανύψωση, καταβίβαση, ανάμειξη, δόνηση κλπ. τοθ σκυροδέματος
- η διαμόρφωση των ικριωμάτων, των ξυλοτύπων, των φορέων για προώθηση και προβολοδόμηση καθώς
- η μερική ή ολική απώλεια των σωμάτων διαμόρφωσης κιβωτιομόρφων, κυλινδρικών ή άλλης μορφής κενών,
- η επεξεργασία των κατασκευαστικών αρμών
- η συντήρηση του σκυροδέματος με οποιοδήποτε μέσο (λινάτσες, χημικά υγρά κ.λ.π.) μέχρι τη σκλήρυνσή του

Επίσης περιλαμβάνονται, ανηγμένες στις τιμές μονάδας:

- οι δαπάνες των αναγκαίων μελετών σύνθεσης σκυροδέματος,
- οι δαπάνες των μελετών της κατασκευαστικής μεθόδου, των βοηθητικών εγκαταστάσεων και των πάσης φύσεως ικριωμάτων (πλην των μελετών που αφορούν στις μεθόδους προβολοδόμησης, προώθησης και προωθουμένων αυτοφερομένων δοκών),
- η δαπάνη δειγματοληψιών, ελέγχων, δοκιμών και μετρήσεων,
- οι δαπάνες δημιουργίας ανοιγμάτων στα ικριώματα κατά τη σκυροδέτηση φορέα γεφυρών διαστάσεων 4,50 x 10,00 m ανά κλάδο για τη διέλευση της κυκλοφορίας
- η πρόσδοση στο χρησιμοποιούμενο σκυρόδεμα, εκτός από τη θλιπτική αντοχή, χαρακτηριστικών που εξασφαλίζουν τον προβλεπόμενο από την μελέτη τύπο του επιφανειακού τελειώματος, βάσει του οποίου θα γίνεται η αποδοχή ή η απόρριψη της κατασκευής, που εκτελέστηκε (προσαρμογή κοκκομετρικής διαβάθμισης αδρανών, προσθήκη καταλλήλων πρόσμικτων κλπ).

Η επιμέτρηση του σκυροδέματος θα γίνεται για κάθε κατηγορία κατασκευών σε πραγματικούς όγκους, σύμφωνα με τη μελέτη, μη αφαιρουμένων των οπλισμών, των σωλήνων προεντάσεως (σε περίπτωση προεντεταμένου σκυροδέματος) ή των κενών διέλευσης αγωγών, των γραμμικών σκοτιών διατομής μέχρι 10 cm² και των επιφανειακών εσοχών βάθους μέχρι 5 cm, αφαιρουμένων όμως των κενών που διαμορφώνονται με σκοπό τη μείωση του όγκου του σκυροδέματος.

Η επιμέτρηση του σκυροδέματος που διαστρώνεται χωρίς τη χρήση ξυλοτύπων, θα γίνεται με βάση τις διαστάσεις των σχεδίων της μελέτης, χωρίς να επιμετράται ο τυχόν επιπλέον όγκος που διαστρώθηκε λόγω έλλειψης ξυλοτύπων.

Όπου στα άρθρα του σκυροδέματος αναφέρεται το ύψος από το έδαφος, νοείται το ύψος του κάτω πέλματος του φορέα από τη φυσική επιφάνεια του εδάφους και όχι την τυχόν διαμορφούμενη μετά από εκσκαφή.

Οι τιμές των κατασκευών από σκυρόδεμα του παρόντος Τιμολογίου είναι γενικής εφαρμογής και δεν εξαρτώνται από το μέγεθος αυτών, την ολοκλήρωσή τους σε μία ή περισσότερες φάσεις (τμηματική εκτέλεση) ή τυχόν τοπικούς περιορισμούς και δυσχέρειες (εξασφάλιση της κυκλοφορίας κατά την διάρκεια της κατασκευής, στενότητα χώρου, προστασία γειτονικών κατασκευών, δυσχέρειες προσέγγισης του σκυροδέματος, σκυροδέτηση υπό ακραίες καιρικές συνθήκες κλπ).

Οι εργασίες θα εκτελούνται σύμφωνα με τις ακόλουθες ΕΤΕΠ, στο μέτρο που εκάστη αφορά τον κάθε τύπο κατασκευής:

01-01-01-00: Παραγωγή και μεταφορά σκυροδέματος

01-01-02-00: Διάστρωση και συμπύκνωση σκυροδέματος

01-01-03-00: Συντήρηση σκυροδέματος

01-01-04-00: Εργοταξιακά συγκροτήματα παραγωγής σκυροδέματος

01-01-05-00: Δομητική συμπύκνωση σκυροδέματος

01-01-07-00: Σκυροδετήσεις ογκωδών κατασκευών

01-03-00-00: Ικριώματα

01-04-00-00: Καλούπια κατασκευών από σκυρόδεμα (τύποι)

01-05-00-00: Διαμόρφωση τελικών επιφανειών σε έγχυτο σκυρόδεμα χωρίς χρήση επιχρισμάτων

Κοιτοστρώσεις και εξομαλυντικές στρώσεις από άοπλο σκυρόδεμα C8/10, χωρίς χρήση ξυλοτύπων.

Τιμή ανά κυβικό μέτρο έτοιμης κατασκευής από σκυρόδεμα.

Ευρώ (Αριθμητικά):
(Ολογράφως) :

A.T.: 22

Κοιτοστρώσεις, περιβλήματα αγωγών, εξομαλυντικές στρώσεις κλπ από σκυρόδεμα C12/15

Κατασκευές τεχνικών έργων κάθε είδους και οποιουδήποτε ανοίγματος και ύψους από σκυρόδεμα που παρασκευάζεται σε μόνιμο ή εργοταξιακό συγκρότημα παραγωγής, με θραυστά αδρανή λατομείου κατάλληλης κοκκομέτρησης και διαστάσεων μέγιστου κόκκου, τσιμέντο κατάλληλης κατηγορίας, αντοχής και ποσότητας, ως και τα τυχόν αναγκαία ρευστοποιητικά, υπερρευστοποιητικά, αερακτικά, σταθεροποιητικά κλπ. πρόσμικτα.

Στις τιμές μονάδας των κατασκευών από σκυρόδεμα περιλαμβάνονται:

- η προμήθεια και μεταφορά από οποιαδήποτε απόσταση, των πάσης φύσεως υλικών παρασκευής εργοταξιακού σκυροδέματος, η προμήθεια και μεταφορά στην εκάστοτε θέση σκυροδέτησης ετοιμού σκυροδέματος,

- η προσκόμιση, τοποθέτηση, χρήση και απομάκρυνση μετά το τέλος των εργασιών των πάσης φύσεως απαιτούμενων ικριωμάτων, ξυλοτύπων ή σιδηροτύπων (επιπέδων, καμπύλων ή στρεβλών επιφανειών), καθώς και ειδικών συστημάτων και εξοπλισμού που απαιτούνται κατά περίπτωση (συστήματα προκατασκευής, προώθησης, προβολο-δόμησης, αναρριχόμενοι σιδηρότυποι κλπ),

- τα πάσης φύσεως μηχανήματα και εξοπλισμός και μέσα για την παραγωγή, μεταφορά, άντληση, ανύψωση, καταβίβαση, ανάμειξη, δόνηση κλπ. τοθ σκυροδέματος

- η διαμόρφωση των ικριωμάτων, των ξυλοτύπων, των φορέων για προώθηση και προβολοδότηση καθώς

- η μερική ή ολική απώλεια των σωμάτων διαμόρφωσης κιβωτιομόρφων, κυλινδρικών ή άλλης μορφής κενών,

- η επεξεργασία των κατασκευαστικών αρμών

- η συντήρηση του σκυροδέματος με οποιοδήποτε μέσο (λινάτσες, χημικά υγρά κ.λ.π.) μέχρι τη σκλήρυνσή του

Επίσης περιλαμβάνονται, ανηγμένες στις τιμές μονάδας:

- οι δαπάνες των αναγκαίων μελετών σύνθεσης σκυροδέματος,

- οι δαπάνες των μελετών της κατασκευαστικής μεθόδου, των βοηθητικών εγκαταστάσεων και των πάσης φύσεως ικριωμάτων (πλην των μελετών που αφορούν στις μεθόδους προβολοδότησης, προώθησης και προωθουμένων αυτοφερομένων δοκών),

- η δαπάνη δειγματοληψιών, ελέγχων, δοκιμών και μετρήσεων,

- οι δαπάνες δημιουργίας ανοιγμάτων στα ικριώματα κατά τη σκυροδέτηση φορέα γεφυρών διαστάσεων 4,50 x 10,00 m ανά κλάδο για τη διέλευση της κυκλοφορίας

- η πρόσδοση στο χρησιμοποιούμενο σκυρόδεμα, εκτός από τη θλιπτική αντοχή, χαρακτηριστικών που εξασφαλίζουν τον προβλεπόμενο από την μελέτη τύπο του επιφανειακού τελειώματος, βάσει του οποίου θα γίνεται η αποδοχή ή η απόρριψη της κατασκευής, που εκτελέστηκε (προσαρμογή κοκκομετρικής διαβάθμισης αδρανών, προσθήκη καταλλήλων προσμίκτων κλπ).

Η επιμέτρηση του σκυροδέματος θα γίνεται για κάθε κατηγορία κατασκευών σε πραγματικούς όγκους, σύμφωνα με τη μελέτη, μη αφαιρουμένων των οπλισμών, των σωλήνων προεντάσεως (σε περίπτωση προεντεταμένου σκυροδέματος) ή των κενών διέλευσης αγωγών, των γραμμικών σκοτιών διατομής μέχρι 10 cm² και των επιφανειακών εσοχών βάθους μέχρι 5 cm, αφαιρουμένων όμως των κενών που διαμορφώνονται με σκοπό τη μείωση του όγκου του σκυροδέματος.

Η επιμέτρηση του σκυροδέματος που διαστρώνεται χωρίς τη χρήση ξυλοτύπων, θα γίνεται με βάση τις διαστάσεις των σχεδίων της μελέτης, χωρίς να επιμετράται ο τυχόν επιπλέον όγκος που διαστρώθηκε λόγω έλλειψης ξυλοτύπων.

Όπου στα άρθρα του σκυροδέματος αναφέρεται το ύψος από το έδαφος, νοείται το ύψος του κάτω πέλματος του φορέα από τη φυσική επιφάνεια του εδάφους και όχι την τυχόν διαμορφούμενη μετά από εκσκαφή.

Οι τιμές των κατασκευών από σκυρόδεμα του παρόντος Τιμολογίου είναι γενικής εφαρμογής και δεν εξαρτώνται από το μέγεθος αυτών, την ολοκλήρωσή τους σε μία ή περισσότερες φάσεις (τμηματική εκτέλεση) ή τυχόν τοπικούς περιορισμούς και δυσχέρειες (εξασφάλιση της κυκλοφορίας κατά την διάρκεια της κατασκευής, στενότητα χώρου, προστασία γειτονικών κατασκευών, δυσχέρειες προσέγγισης του σκυροδέματος, σκυροδέτηση υπό ακραίες καιρικές συνθήκες κλπ).

Οι εργασίες θα εκτελούνται σύμφωνα με τις ακόλουθες ΕΤΕΠ, στο μέτρο που εκάστη αφορά τον κάθε τύπο κατασκευής:

01-01-01-00: Παραγωγή και μεταφορά σκυροδέματος

- 01-01-02-00: Διάστρωση και συμπύκνωση σκυροδέματος
- 01-01-03-00: Συντήρηση σκυροδέματος
- 01-01-04-00: Εργοταξιακά συγκροτήματα παραγωγής σκυροδέματος
- 01-01-05-00: Δονητική συμπύκνωση σκυροδέματος
- 01-01-07-00: Σκυροδετήσεις ογκωδών κατασκευών
- 01-03-00-00: Ικριώματα
- 01-04-00-00: Καλούπια κατασκευών από σκυρόδεμα (τύποι)
- 01-05-00-00: Διαμόρφωση τελικών επιφανειών σε έγχυτο σκυρόδεμα χωρίς χρήση επιχρισμάτων

Κοιτοστρώσεις τεχνικών έργων, εξομαλυντικές στρώσεις, στρώσεις μόρφωσης κλίσεων, περιβλήματα και βάσεις έδρασης σωληνωτών οχετών και αγωγών (τσιμεντοσωλήνων αποχέτευσης, ινοτσιμεντοσωλήνων, σιδηροσωλήνων κάθε είδους κλπ), στρώσεις φθοράς στο εσωτερικό οχετών, επένδυση κοίτης ρεμάτων κλπ. με χρήση σκυροδέματος C12/15.

Τιμή ανά κυβικό μέτρο έτοιμης κατασκευής από σκυρόδεμα.

Ευρώ (Αριθμητικά):
(Ολογράφως) :

A.T.: 23

Μικροκατασκευές (φρεάτια, ορθογωνικές τάφροι κλπ) με σκυρόδεμα C16/20

Κατασκευές τεχνικών έργων κάθε είδους και οποιουδήποτε ανοίγματος και ύψους από σκυρόδεμα που παρασκευάζεται σε μόνιμο ή εργοταξιακό συγκρότημα παραγωγής, με θραυστά αδρανή λατομείου κατάλληλης κοκκομέτρησης και διαστάσεων μέγιστου κόκκου, τσιμέντο κατάλληλης κατηγορίας, αντοχής και ποσότητας, ως και τα τυχόν αναγκαία ρευστοποιητικά, υπερρευστοποιητικά, αερακτικά, σταθεροποιητικά κλπ. πρόσμικτα.

Στις τιμές μονάδας των κατασκευών από σκυρόδεμα περιλαμβάνονται:

- η προμήθεια και μεταφορά από οποιαδήποτε απόσταση, των πάσης φύσεως υλικών παρασκευής εργοταξιακού σκυροδέματος, η προμήθεια και μεταφορά στην εκάστοτε θέση σκυροδέτησης ετοιμού σκυροδέματος,
- η προσκόμιση, τοποθέτηση, χρήση και απομάκρυνση μετά το τέλος των εργασιών των πάσης φύσεως απαιτούμενων ικριωμάτων, ξυλοτύπων ή σιδηροτύπων (επιπέδων, καμπύλων ή στρεβλών επιφανειών), καθώς και ειδικών συστημάτων και εξοπλισμού που απαιτούνται κατά περίπτωση (συστήματα προκατασκευής, προώθησης, προβολο-δόμησης, αναρριχόμενοι σιδηρότυποι κλπ),
- τα πάσης φύσεως μηχανήματα και εξοπλισμός και μέσα για την παραγωγή, μεταφορά, άντληση, ανύψωση, καταβίβαση, ανάμειξη, δόνηση κλπ. τοθ σκυροδέματος
- η διαμόρφωση των ικριωμάτων, των ξυλοτύπων, των φορείων για προώθηση και προβολοδόμηση καθώς
- η μερική ή ολική απώλεια των σωμάτων διαμόρφωσης κιβωτιομόρφων, κυλινδρικών ή άλλης μορφής κενών,
- η επεξεργασία των κατασκευαστικών αρμών
- η συντήρηση του σκυροδέματος με οποιοδήποτε μέσο (λινάτσες, χημικά υγρά κ.λ.π.) μέχρι τη σκλήρυνσή του

Επίσης περιλαμβάνονται, ανηγμένες στις τιμές μονάδας:

- οι δαπάνες των αναγκαίων μελετών σύνθεσης σκυροδέματος,

- οι δαπάνες των μελετών της κατασκευαστικής μεθόδου, των βοηθητικών εγκαταστάσεων και των πάσης φύσεως ικριωμάτων (πλην των μελετών που αφορούν στις μεθόδους προβολοδόμησης, προώθησης και προωθουμένων αυτοφερομένων δοκών),

- η δαπάνη δειγματοληψιών, ελέγχων, δοκιμών και μετρήσεων,

- οι δαπάνες δημιουργίας ανοιγμάτων στα ικριώματα κατά τη σκυροδέτηση φορέα γεφυρών διαστάσεων 4,50 x 10,00 m ανά κλάδο για τη διέλευση της κυκλοφορίας

- η πρόσδοση στο χρησιμοποιούμενο σκυρόδεμα, εκτός από τη θλιπτική αντοχή, χαρακτηριστικών που εξασφαλίζουν τον προβλεπόμενο από την μελέτη τύπο του επιφανειακού τελειώματος, βάσει του οποίου θα γίνεται η αποδοχή ή η απόρριψη της κατασκευής, που εκτελέστηκε (προσαρμογή κοκκομετρικής διαβάθμισης αδρανών, προσθήκη καταλλήλων προσμίκτων κλπ).

Η επιμέτρηση του σκυροδέματος θα γίνεται για κάθε κατηγορία κατασκευών σε πραγματικούς όγκους, σύμφωνα με τη μελέτη, μη αφαιρουμένων των οπλισμών, των σωλήνων προεντάσεως (σε περίπτωση προεντεταμένου σκυροδέματος) ή των κενών διέλευσης αγωγών, των γραμμικών σκοτιών διατομής μέχρι 10 cm² και των επιφανειακών εσοχών βάθους μέχρι 5 cm, αφαιρουμένων όμως των κενών που διαμορφώνονται με σκοπό τη μείωση του όγκου του σκυροδέματος.

Η επιμέτρηση του σκυροδέματος που διαστρώνεται χωρίς τη χρήση ξυλοτύπων, θα γίνεται με βάση τις διαστάσεις των σχεδίων της μελέτης, χωρίς να επιμετράται ο τυχόν επιπλέον όγκος που διαστρώθηκε λόγω έλλειψης ξυλοτύπων.

Όπου στα άρθρα του σκυροδέματος αναφέρεται το ύψος από το έδαφος, νοείται το ύψος του κάτω πέλματος του φορέα από τη φυσική επιφάνεια του εδάφους και όχι την τυχόν διαμορφούμενη μετά από εκσκαφή.

Οι τιμές των κατασκευών από σκυρόδεμα του παρόντος Τιμολογίου είναι γενικής εφαρμογής και δεν εξαρτώνται από το μέγεθος αυτών, την ολοκλήρωσή τους σε μία ή περισσότερες φάσεις (τμηματική εκτέλεση) ή τυχόν τοπικούς περιορισμούς και δυσχέρειες (εξασφάλιση της κυκλοφορίας κατά την διάρκεια της κατασκευής, στενότητα χώρου, προστασία γειτονικών κατασκευών, δυσχέρειες προσέγγισης του σκυροδέματος, σκυροδέτηση υπό ακραίες καιρικές συνθήκες κλπ).

Οι εργασίες θα εκτελούνται σύμφωνα με τις ακόλουθες ΕΤΕΠ, στο μέτρο που εκάστη αφορά τον κάθε τύπο κατασκευής:

01-01-01-00: Παραγωγή και μεταφορά σκυροδέματος

01-01-02-00: Διάστρωση και συμπύκνωση σκυροδέματος

01-01-03-00: Συντήρηση σκυροδέματος

01-01-04-00: Εργοταξιακά συγκροτήματα παραγωγής σκυροδέματος

01-01-05-00: Δονητική συμπύκνωση σκυροδέματος

01-01-07-00: Σκυροδετήσεις ογκωδών κατασκευών

01-03-00-00: Ικριώματα

01-04-00-00: Καλούπια κατασκευών από σκυρόδεμα (τύποι)

01-05-00-00: Διαμόρφωση τελικών επιφανειών σε έγχυτο σκυρόδεμα χωρίς χρήση επιχρισμάτων

Κατασκευή καλυμμάτων, πυθμένα και τοιχωμάτων φρεατίων, καναλιών αποστράγγισης και ορθογωνικών τάφρων με σκυρόδεμα C16/20 άοπλο ή και οπλισμένο.

Στο άρθρο αυτό υπάγονται και οι επενδύσεις πρανών στις περιοχές των ακροβάθρων γεφυρών, οι οποίες κατασκευάζονται είτε με επί τόπου σκυροδέτηση και διαμόρφωση της εμφανούς επιφάνειας σύμφωνα με την εγκεκριμένη μελέτη, είτε με προκατασκευασμένα στοιχεία από σκυρόδεμα.

Στην περίπτωση επένδυσης πρανών με προκατασκευασμένα στοιχεία, η επιμέτρηση θα γίνεται με βάση την επιφάνεια αυτών και το πάχος τους, προσαυξημένο κατά 0,10 m. Η προσαύξηση αυτή του πάχους καλύπτει πλήρως τις πρόσθετες εργασίες δόμησης, έδρασης και στερέωσης των προχύτων στοιχείων (αξία υλικών, εργασία, χρήση μηχανημάτων, κατασκευή και αποξήλωση ικριωμάτων κλπ) σύμφωνα με την εγκεκριμένη μελέτη, οι οποίες εκ του λόγου αυτού δεν επιμετρώνται ιδιαίτερα.
Τιμή ανά κυβικό μέτρο

Ευρώ (Αριθμητικά):
(Ολογράφως) :

A.T.: 24

Κατασκευή ρείθρων, επενδεδυμένων τάφρων, διαμορφώσεις πυθμένα κλπ. με σκυρόδεμα C20/25

Κατασκευές τεχνικών έργων κάθε είδους και οποιουδήποτε ανοίγματος και ύψους από σκυρόδεμα που παρασκευάζεται σε μόνιμο ή εργοταξιακό συγκρότημα παραγωγής, με θραυστά αδρανή λατομείου κατάλληλης κοκκομέτρησης και διαστάσεων μέγιστου κόκκου, τσιμέντο κατάλληλης κατηγορίας, αντοχής και ποσότητας, ως και τα τυχόν αναγκαία ρευστοποιητικά, υπερρευστοποιητικά, αερακτικά, σταθεροποιητικά κλπ. πρόσμικτα.

Στις τιμές μονάδας των κατασκευών από σκυρόδεμα περιλαμβάνονται:

- η προμήθεια και μεταφορά από οποιαδήποτε απόσταση, των πάσης φύσεως υλικών παρασκευής εργοταξιακού σκυροδέματος, η προμήθεια και μεταφορά στην εκάστοτε θέση σκυροδέτησης ετοιμού σκυροδέματος,
- η προσκόμιση, τοποθέτηση, χρήση και απομάκρυνση μετά το τέλος των εργασιών των πάσης φύσεως απαιτούμενων ικριωμάτων, ξυλοτύπων ή σιδηροτύπων (επιπέδων, καμπύλων ή στρεβλών επιφανειών), καθώς και ειδικών συστημάτων και εξοπλισμού που απαιτούνται κατά περίπτωση (συστήματα προκατασκευής, προώθησης, προβολο-δόμησης, αναρριχόμενοι σιδηρότυποι κλπ),
- τα πάσης φύσεως μηχανήματα και εξοπλισμός και μέσα για την παραγωγή, μεταφορά, άντληση, ανύψωση, καταβίβαση, ανάμειξη, δόνηση κλπ. τοθ σκυροδέματος
- η διαμόρφωση των ικριωμάτων, των ξυλοτύπων, των φορείων για προώθηση και προβολοδόμηση καθώς
- η μερική ή ολική απώλεια των σωμάτων διαμόρφωσης κιβωτιομόρφων, κυλινδρικών ή άλλης μορφής κενών,
- η επεξεργασία των κατασκευαστικών αρμών
- η συντήρηση του σκυροδέματος με οποιοδήποτε μέσο (λινάτσες, χημικά υγρά κ.λ.π.) μέχρι τη σκλήρυνσή του

Επίσης περιλαμβάνονται, ανηγμένες στις τιμές μονάδας:

- οι δαπάνες των αναγκαίων μελετών σύνθεσης σκυροδέματος,
- οι δαπάνες των μελετών της κατασκευαστικής μεθόδου, των βοηθητικών εγκαταστάσεων και των πάσης φύσεως ικριωμάτων (πλην των μελετών που αφορούν στις μεθόδους προβολοδόμησης, προώθησης και προωθούμενων αυτοφερομένων δοκών),
- η δαπάνη δειγματοληψιών, ελέγχων, δοκιμών και μετρήσεων,
- οι δαπάνες δημιουργίας ανοιγμάτων στα ικριώματα κατά τη σκυροδέτηση φορέα γεφυρών διαστάσεων 4,50 x 10,00 m ανά κλάδο για τη διέλευση της κυκλοφορίας

- η πρόσδοση στο χρησιμοποιούμενο σκυρόδεμα, εκτός από τη θλιπτική αντοχή, χαρακτηριστικών που εξασφαλίζουν τον προβλεπόμενο από την μελέτη τύπο του επιφανειακού τελειώματος, βάσει του οποίου θα γίνεται η αποδοχή ή η απόρριψη της κατασκευής, που εκτελέστηκε (προσαρμογή κοκκομετρικής διαβάθμισης αδρανών, προσθήκη καταλλήλων προσμίκτων κλπ).

Η επιμέτρηση του σκυροδέματος θα γίνεται για κάθε κατηγορία κατασκευών σε πραγματικούς όγκους, σύμφωνα με τη μελέτη, μη αφαιρουμένων των οπλισμών, των σωλήνων προεντάσεως (σε περίπτωση προεντεταμένου σκυροδέματος) ή των κενών διέλευσης αγωγών, των γραμμικών σκοτιών διατομής μέχρι 10 cm² και των επιφανειακών εσοχών βάθους μέχρι 5 cm, αφαιρουμένων όμως των κενών που διαμορφώνονται με σκοπό τη μείωση του όγκου του σκυροδέματος.

Η επιμέτρηση του σκυροδέματος που διαστρώνεται χωρίς τη χρήση ξυλοτύπων, θα γίνεται με βάση τις διαστάσεις των σχεδίων της μελέτης, χωρίς να επιμετράται ο τυχόν επιπλέον όγκος που διαστρώθηκε λόγω έλλειψης ξυλοτύπων.

Όπου στα άρθρα του σκυροδέματος αναφέρεται το ύψος από το έδαφος, νοείται το ύψος του κάτω πέλματος του φορέα από τη φυσική επιφάνεια του εδάφους και όχι την τυχόν διαμορφούμενη μετά από εκσκαφή.

Οι τιμές των κατασκευών από σκυρόδεμα του παρόντος Τιμολογίου είναι γενικής εφαρμογής και δεν εξαρτώνται από το μέγεθος αυτών, την ολοκλήρωσή τους σε μία ή περισσότερες φάσεις (τμηματική εκτέλεση) ή τυχόν τοπικούς περιορισμούς και δυσχέρειες (εξασφάλιση της κυκλοφορίας κατά την διάρκεια της κατασκευής, στενότητα χώρου, προστασία γειτονικών κατασκευών, δυσχέρειες προσέγγισης του σκυροδέματος, σκυροδέτηση υπό ακραίες καιρικές συνθήκες κλπ).

Οι εργασίες θα εκτελούνται σύμφωνα με τις ακόλουθες ΕΤΕΠ, στο μέτρο που εκάστη αφορά τον κάθε τύπο κατασκευής:

01-01-01-00: Παραγωγή και μεταφορά σκυροδέματος

01-01-02-00: Διάστρωση και συμπύκνωση σκυροδέματος

01-01-03-00: Συντήρηση σκυροδέματος

01-01-04-00: Εργοταξιακά συγκροτήματα παραγωγής σκυροδέματος

01-01-05-00: Δονητική συμπύκνωση σκυροδέματος

01-01-07-00: Σκυροδετήσεις ογκωδών κατασκευών

01-03-00-00: Ίκριώματα

01-04-00-00: Καλούπια κατασκευών από σκυρόδεμα (τύποι)

01-05-00-00: Διαμόρφωση τελικών επιφανειών σε έγχυτο σκυρόδεμα χωρίς χρήση επιχρισμάτων

Κατασκευή κρασιπέδων, ρείθρων και στερεών εγκιβωτισμού, επενδύσεις τριγωνικών και τραπεζοειδών τάφρων και κοίτης ρεμάτων, διαμορφώσεις πυθμένα φρεατίων προς εξασφάλιση ομαλής ροής, στρώσεις φθοράς μέσα σε οχετούς, διαμορφώσεις ρύσεων και στρώσεις προστασίας στεγάνωσης γεφυρών με σκυρόδεμα C20/25.

Στο άρθρο αυτό υπάγονται και οι τάφροι, κράσπεδα, ρείθρα, κρασπεδόρειθρα κλπ, που κατασκευάζονται με χρήση μηχανημάτων συνεχούς διάστρωσης σκυροδέματος (slip-form pavers τύπου GOMACO ή αναλόγου).

Τιμή ανά κυβικό μέτρο έτοιμης κατασκευής από σκυρόδεμα.

Ευρώ (Αριθμητικά):
(Ολογράφως) :

A.T.: 25

Διακήρυξη 2018.202/ΑΚΔΜ

Σελίδα 60 από 81

Κατασκευή ακροβάθρων, θωρακίων, προσκεφαλαίων, δοκών έδρασης, κεφαλοδέσμων κ.λ.π με σκυρόδεμα C25/30 οπλισμένο

Κατασκευές τεχνικών έργων κάθε είδους και οποιουδήποτε ανοίγματος και ύψους από σκυρόδεμα που παρασκευάζεται σε μόνιμο ή εργοταξιακό συγκρότημα παραγωγής, με θραυστά αδρανή λατομείου κατάλληλης κοκκομέτρησης και διαστάσεων μέγιστου κόκκου, τσιμέντο κατάλληλης κατηγορίας, αντοχής και ποσότητας, ως και τα τυχόν αναγκαία ρευστοποιητικά, υπερρευστοποιητικά, αερακτικά, σταθεροποιητικά κλπ. πρόσμικτα.

Στις τιμές μονάδας των κατασκευών από σκυρόδεμα περιλαμβάνονται:

- η προμήθεια και μεταφορά από οποιαδήποτε απόσταση, των πάσης φύσεως υλικών παρασκευής εργοταξιακού σκυροδέματος, η προμήθεια και μεταφορά στην εκάστοτε θέση σκυροδέτησης ετοίμου σκυροδέματος,
- η προσκόμιση, τοποθέτηση, χρήση και απομάκρυνση μετά το τέλος των εργασιών των πάσης φύσεως απαιτούμενων ικριωμάτων, ξυλοτύπων ή σιδηροτύπων (επιπέδων, καμπύλων ή στρεβλών επιφανειών), καθώς και ειδικών συστημάτων και εξοπλισμού που απαιτούνται κατά περίπτωση (συστήματα προκατασκευής, προώθησης, προβολο-δόμησης, αναρριχόμενοι σιδηρότυποι κλπ),
- τα πάσης φύσεως μηχανήματα και εξοπλισμός και μέσα για την παραγωγή, μεταφορά, άντληση, ανύψωση, καταβίβαση, ανάμειξη, δόνηση κλπ. τοθ σκυροδέματος
- η διαμόρφωση των ικριωμάτων, των ξυλοτύπων, των φορέων για προώθηση και προβολοδόμηση καθώς
- η μερική ή ολική απώλεια των σωμάτων διαμόρφωσης κιβωτιομόρφων, κυλινδρικών ή άλλης μορφής κενών,
- η επεξεργασία των κατασκευαστικών αρμών
- η συντήρηση του σκυροδέματος με οποιοδήποτε μέσο (λινάτσες, χημικά υγρά κ.λ.π.) μέχρι τη σκλήρυνσή του

Επίσης περιλαμβάνονται, ανηγμένες στις τιμές μονάδας:

- οι δαπάνες των αναγκαίων μελετών σύνθεσης σκυροδέματος,
- οι δαπάνες των μελετών της κατασκευαστικής μεθόδου, των βοηθητικών εγκαταστάσεων και των πάσης φύσεως ικριωμάτων (πλην των μελετών που αφορούν στις μεθόδους προβολοδόμησης, προώθησης και προωθουμένων αυτοφερομένων δοκών),
- η δαπάνη δειγματοληψιών, ελέγχων, δοκιμών και μετρήσεων,
- οι δαπάνες δημιουργίας ανοιγμάτων στα ικριώματα κατά τη σκυροδέτηση φορέα γεφυρών διαστάσεων 4,50 x 10,00 m ανά κλάδο για τη διέλευση της κυκλοφορίας
- η πρόσδοση στο χρησιμοποιούμενο σκυρόδεμα, εκτός από τη θλιπτική αντοχή, χαρακτηριστικών που εξασφαλίζουν τον προβλεπόμενο από την μελέτη τύπο του επιφανειακού τελειώματος, βάσει του οποίου θα γίνεται η αποδοχή ή η απόρριψη της κατασκευής, που εκτελέστηκε (προσαρμογή κοκκομετρικής διαβάθμισης αδρανών, προσθήκη καταλλήλων προσμίκτων κλπ).

Η επιμέτρηση του σκυροδέματος θα γίνεται για κάθε κατηγορία κατασκευών σε πραγματικούς όγκους, σύμφωνα με τη μελέτη, μη αφαιρουμένων των οπλισμών, των σωλήνων προεντάσεως (σε περίπτωση προεντεταμένου σκυροδέματος) ή των κενών διέλευσης αγωγών, των γραμμικών σκοτιών διατομής μέχρι 10 cm² και των επιφανειακών εσοχών βάθους μέχρι 5 cm, αφαιρουμένων όμως των κενών που διαμορφώνονται με σκοπό τη μείωση του όγκου του σκυροδέματος.

Η επιμέτρηση του σκυροδέματος που διαστρώνεται χωρίς τη χρήση ξυλοτύπων, θα γίνεται με βάση τις διαστάσεις των σχεδίων της μελέτης, χωρίς να επιμετράται ο τυχόν επιπλέον όγκος που διαστρώθηκε λόγω έλλειψης ξυλοτύπων.

Όπου στα άρθρα του σκυροδέματος αναφέρεται το ύψος από το έδαφος, νοείται το ύψος του κάτω πέλματος του φορέα από τη φυσική επιφάνεια του εδάφους και όχι την τυχόν διαμορφούμενη μετά από εκσκαφή.

Οι τιμές των κατασκευών από σκυρόδεμα του παρόντος Τιμολογίου είναι γενικής εφαρμογής και δεν εξαρτώνται από το μέγεθος αυτών, την ολοκλήρωσή τους σε μία ή περισσότερες φάσεις (τμηματική εκτέλεση) ή τυχόν τοπικούς περιορισμούς και δυσχέρειες (εξασφάλιση της κυκλοφορίας κατά την διάρκεια της κατασκευής, στενότητα χώρου, προστασία γειτονικών κατασκευών, δυσχέρειες προσέγγισης του σκυροδέματος, σκυροδέτηση υπό ακραίες καιρικές συνθήκες κλπ).

Οι εργασίες θα εκτελούνται σύμφωνα με τις ακόλουθες ΕΤΕΠ, στο μέτρο που εκάστη αφορά τον κάθε τύπο κατασκευής:

- 01-01-01-00: Παραγωγή και μεταφορά σκυροδέματος
- 01-01-02-00: Διάστρωση και συμπύκνωση σκυροδέματος
- 01-01-03-00: Συντήρηση σκυροδέματος
- 01-01-04-00: Εργοταξιακά συγκροτήματα παραγωγής σκυροδέματος
- 01-01-05-00: Δομητική συμπύκνωση σκυροδέματος
- 01-01-07-00: Σκυροδετήσεις ογκωδών κατασκευών
- 01-03-00-00: Ίκριώματα
- 01-04-00-00: Καλούπια κατασκευών από σκυρόδεμα (τύποι)
- 01-05-00-00: Διαμόρφωση τελικών επιφανειών σε έγχυτο σκυρόδεμα χωρίς χρήση επιχρισμάτων

Κατασκευή ακροβάθρων (θεμελίων και ανωδομής) οποιουδήποτε ύψους με τα συνδεδεμένα πτερύγια τους από σκυρόδεμα C25/30 οπλισμένο.

Τιμή ανά κυβικό μέτρο έτοιμης κατασκευής από σκυρόδεμα.

Ευρώ (Αριθμητικά):
(Ολογράφως) :

A.T.: 26

Χαλύβδινος οπλισμός σκυροδεμάτων, χάλυβας οπλισμού σκυροδέματος B500C

Προμήθεια και μεταφορά επί τόπου του έργου χάλυβα οπλισμού σκυροδέματος πάσης φύσεως κατασκευών, μορφής διατομών και κατηγορίας σύμφωνα με την μελέτη, διαμόρφωσή του σύμφωνα με την μελέτη, προσέγγιση στην θέση ενσωμάτωσης με οποιοδήποτε μέσον και τοποθέτησή του σύμφωνα με τα σχέδια οπλισμού. Εκτέλεση εργασιών σύμφωνα με την ΕΤΕΠ 01-02-01-00 "Χαλύβδινος οπλισμός σκυροδεμάτων"

Η τοποθέτηση του σιδηροπλισμού θα γίνεται μόνον μετά την παραλαβή του ξυλοτύπου ή της επιφανείας έδρασης του σκυροδέματος (π.χ. υπόστρωμα οπλισμένων δαπέδων κλπ).

Ο χάλυβας οπλισμού σκυροδεμάτων επιμετράται σε χιλιόγραμμα, ανά κατηγορία οπλισμού (χάλυβας B500A, B500C και δομικά πλέγματα) βάσει αναλυτικών Πινάκων Οπλισμού.

Εάν οι πίνακες αυτοί δεν συμπεριλαμβάνονται στην εγκεκριμένη μελέτη του έργου θα συντάσσονται με μέριμνα του Αναδόχου και θα υποβάλλονται στην Υπηρεσία προς έλεγχο και θεώρηση πριν από την έναρξη της τοποθέτησης του οπλισμού.

Οι Πίνακες θα συντάσσονται βάσει των σχεδίων της μελέτης και θα περιλαμβάνουν λεπτομερώς τις διαστάσεις των ράβδων (αναπτύγματα), τις διαμέτρους, τις θέσεις τοποθέτησης και τα μήκη υπερκάλυψης, τα βάρη ανά τρέχον μέτρο κατά διάμετρο, τα επί μέρους και τα ολικά μήκη των ράβδων, τα μερικά βάρη ανά διάμετρο και το ολικό βάρος. Οι ως άνω Πίνακες Οπλισμού, μετά

την παραλαβή των οπλισμών, θα υπογράφονται από τον Ανάδοχο και την Υπηρεσία και θα αποτελούν την επιμέτρηση των οπλισμών.

Το ανά τρέχον μέτρο βάρος των ράβδων οπλισμού θα υπολογίζεται με βάση τον πίνακα 3-1 του ΚΤΧ- 2008, ο οποίος παρατίθεται στην συνέχεια. Σε καμία περίπτωση δεν γίνεται αποδεκτός ο προσδιορισμός του μοναδιαίου βάρους των ράβδων βάσει ζυγολογίου.

Όνομ. διάμετρος (mm)	Πεδίο εφαρμογής					Όνομ. διατομή (mm ²)	Όνομ. μάζα/μέτρο (Kg/m)
	Ράβδοι	Κουλούρες και ευθυγραμμισμένα προϊόντα		Ηλεκτροσυγκολλημένα πλέγματα και δικτυώματα			
		B500C	B500A	B500C	B500A		
5,0		ν		ν		19,6	0,154
5,5		ν		ν		23,8	0,187
6,0	ν	ν	ν	ν	ν	28,3	0,222
6,5		ν		ν		33,2	0,260
7,0		ν		ν		38,5	0,302
7,5		ν		ν		44,2	0,347
8,0	ν	ν	ν	ν	ν	50,3	0,395
10,0	ν		ν		ν	78,5	0,617
12,0	ν		ν		ν	113	0,888
14,0	ν		ν		ν	154	1,21
16,0	ν		ν		ν	201	1,58
18,0	ν					254	2,00
20,0	ν					314	2,47
22,0	ν					380	2,98
25,0	ν					491	3,85
28,0	ν					616	4,83
32,0	ν					804	6,31
40,0	ν					1257	9,86

Στις επιμετρούμενες μονάδες, πέραν της προμήθειας, μεταφοράς επί τόπου, διαμόρφωσης και τοποθέτησης του οπλισμού, περιλαμβάνονται ανηγμένα τα ακόλουθα:

- Η σύνδεση των ράβδων κατά τρόπο στερεό, σε όλες ανεξάρτητα τις διασταυρώσεις και όχι εναλλάξ, με σύρμα πάχους ανάλογα με τη διάμετρο και τη θέση του οπλισμού ή με ηλεκτροσυγκόλληση στην περίπτωση εγχύτων πασσάλων.

- Η προμήθεια του σύρματος πρόσδεσης.

- Η προμήθεια και τοποθέτηση αποστατήρων (spacers) για την εξασφάλιση του προβλεπόμενου από την μελέτη πάχους επικάλυψης του οπλισμού, καθώς και αρμοκλειδών (κατά ISO 15835-2)

- Οι πλάγιες μεταφορές και η διακίνηση του οπλισμού σε οποιοδήποτε ύψος από το δάπεδο εργασίας

- Η τοποθέτηση υποστηριγμάτων (καβίλιες, αναβολείς) και ειδικών τεμαχίων ανάρτησης που τυχόν θα απαιτηθούν (εργασία και υλικά)

- Η απομείωση και φθορά του οπλισμού κατά την κοπή και κατεργασία.

Χάλυβας οπλισμού σκυροδέματος B500C

Τιμή ανά χιλιόγραμμο (kg) σιδηρού οπλισμού τοποθετημένου σύμφωνα με την μελέτη.

Ευρώ (Αριθμητικά):
(Ολογράφως) :

A.T.: 27

Χαλύβδινος οπλισμός σκυροδεμάτων, χαλύβδινο δομικό πλέγμα B500C

Προμήθεια και μεταφορά επί τόπου του έργου χάλυβα οπλισμού σκυροδέματος πάσης φύσεως κατασκευών, μορφής διατομών και κατηγορίας σύμφωνα με την μελέτη, διαμόρφωσή του σύμφωνα με την μελέτη, προσέγγιση στην θέση ενσωμάτωσης με οποιοδήποτε μέσον και τοποθέτησή του σύμφωνα με τα σχέδια οπλισμού. Εκτέλεση εργασιών σύμφωνα με την ΕΤΕΠ 01-02-01-00 "Χαλύβδινος οπλισμός σκυροδεμάτων"

Η τοποθέτηση του σιδηροπλισμού θα γίνεται μόνον μετά την παραλαβή του ξυλοτύπου ή της επιφανείας έδρασης του σκυροδέματος (π.χ. υπόστρωμα οπλισμένων δαπέδων κλπ).

Ο χάλυβας οπλισμού σκυροδεμάτων επιμετράται σε χιλιόγραμμα, ανά κατηγορία οπλισμού (χάλυβας B500A, B500C και δομικά πλέγματα) βάσει αναλυτικών Πινάκων Οπλισμού.

Εάν οι πίνακες αυτοί δεν συμπεριλαμβάνονται στην εγκεκριμένη μελέτη του έργου θα συντάσσονται με μέριμνα του Αναδόχου και θα υποβάλλονται στην Υπηρεσία προς έλεγχο και θεώρηση πριν από την έναρξη της τοποθέτησης του οπλισμού.

Οι Πίνακες θα συντάσσονται βάσει των σχεδίων της μελέτης και θα περιλαμβάνουν λεπτομερώς τις διαστάσεις των ράβδων (αναπτύγματα), τις διαμέτρους, τις θέσεις τοποθέτησης και τα μήκη υπερκάλυψης, τα βάρη ανά τρέχον μέτρο κατά διάμετρο, τα επί μέρους και τα ολικά μήκη των ράβδων, τα μερικά βάρη ανά διάμετρο και το ολικό βάρος. Οι ως άνω Πίνακες Οπλισμού, μετά την παραλαβή των οπλισμών, θα υπογράφονται από τον Ανάδοχο και την Υπηρεσία και θα αποτελούν την επιμέτρηση των οπλισμών.

Το ανά τρέχον μέτρο βάρος των ράβδων οπλισμού θα υπολογίζεται με βάση τον πίνακα 3-1 του ΚΤΧ- 2008, ο οποίος παρατίθεται στην συνέχεια. Σε καμία περίπτωση δεν γίνεται αποδεκτός ο προσδιορισμός του μοναδιαίου βάρους των ράβδων βάσει ζυγολογίου.

Ονομ. διάμετρος (mm)	Πεδίο εφαρμογής					Ονομ. διατομή (mm ²)	Ονομ. μάζα/μέτρο (Kg/m)
	Ράβδοι	Κουλούρες και ευθυγραμμισμένα προϊόντα		Ηλεκτροσυγκολλημένα πλέγματα και δικτυώματα			
		B500C	B500A	B500C	B500A		
5,0		ν		ν		19,6	0,154
5,5		ν		ν		23,8	0,187
6,0	ν	ν	ν	ν	ν	28,3	0,222
6,5		ν		ν		33,2	0,260
7,0		ν		ν		38,5	0,302
7,5		ν		ν		44,2	0,347
8,0	ν	ν	ν	ν	ν	50,3	0,395
10,0	ν		ν		ν	78,5	0,617
12,0	ν		ν		ν	113	0,888
14,0	ν		ν		ν	154	1,21
16,0	ν		ν		ν	201	1,58
18,0	ν					254	2,00
20,0	ν					314	2,47
22,0	ν					380	2,98
25,0	ν					491	3,85
28,0	ν					616	4,83
32,0	ν					804	6,31
40,0	ν					1257	9,86

Στις επιμετρούμενες μονάδες, πέραν της προμήθειας, μεταφοράς επί τόπου, διαμόρφωσης και τοποθέτησης του οπλισμού, περιλαμβάνονται ανηγμένα τα ακόλουθα:

- Η σύνδεση των ράβδων κατά τρόπο στερεό, σε όλες ανεξάρτητα τις διασταυρώσεις και όχι εναλλάξ, με σύρμα πάχους ανάλογα με τη διάμετρο και τη θέση του οπλισμού ή με ηλεκτροσυγκόλληση στην περίπτωση εγχύτων πασσάλων.

- Η προμήθεια του σύρματος πρόσδεσης.

- Η προμήθεια και τοποθέτηση αποστατήρων (spacers) για την εξασφάλιση του προβλεπόμενου από την μελέτη πάχους επικάλυψης του οπλισμού, καθώς και αρμοκλειδών (κατά ISO 15835-2)

- Οι πλάγιες μεταφορές και η διακίνηση του οπλισμού σε οποιοδήποτε ύψος από το δάπεδο εργασίας

- Η τοποθέτηση υποστηριγμάτων (καβίλιες, αναβολείς) και ειδικών τεμαχίων ανάρτησης που τυχόν θα απαιτηθούν (εργασία και υλικά)

- Η απομείωση και φθορά του οπλισμού κατά την κοπή και κατεργασία.

Χαλύβδινο δομικό πλέγμα B500C

Τιμή ανά χιλιόγραμμο σιδηρού οπλισμού τοποθετημένου σύμφωνα με την μελέτη.

Ευρώ (Αριθμητικά):

(Ολογράφως) :

A.T.: 28

Υπόβαση οδοστρωσίας μεταβλητού πάχους

Κατασκευή υπόβασης οδοστρωσίας μεταβλητού πάχους από θραυστά αδρανή υλικά σταθεροποιημένου τύπου σύμφωνα με την ΕΤΕΠ 05-03-03-00 "Στρώσεις οδοστρωμάτων από ασύνδετα αδρανή υλικά", με συμπύκνωση κατά στρώσεις μεγίστου συμπυκνωμένου πάχους κάθε στρώσης 0,10 m, ανεξάρτητα από τη μορφή και την έκταση της επιφάνειας κατασκευής, σε υπαίθρια ή υπόγεια έργα.

Στην τιμή μονάδας περιλαμβάνονται:

- η προμήθεια των αδρανών και του νερού διαβροχής,
- η μεταφορά τους επί τόπου του έργου από οποιαδήποτε απόσταση,
- η διάστρωση, διαβροχή και πλήρης συμπύκνωση, ώστε να προκύψει η προβλεπόμενη από την μελέτη γεωμετρική επιφάνεια.

Η επιμέτρηση θα γίνεται με γεωμετρική χωροστάθμηση κατά διατομές πριν και μετά την κατασκευή της στρώσεως, σύμφωνα με την μελέτη.

Τιμή ανά κυβικό μέτρο συμπυκνωμένης υπόβασης μεταβλητού πάχους

Ευρώ (Αριθμητικά):
(Ολογράφως) :

A.T.: 29

Βάση πάχους 0,10 m (Π.Τ.Π. Ο-155)

Κατασκευή στρώσης βάσης οδοστρωσίας συμπυκνωμένου πάχους 0,10 m από θραυστά αδρανή υλικά σταθεροποιημένου τύπου σύμφωνα με την ΕΤΕΠ 05-03-03-00 "Στρώσεις οδοστρωμάτων από ασύνδετα αδρανή υλικά", ανεξάρτητα από τη μορφή και την έκταση της επιφάνειας κατασκευής, σε υπαίθρια ή υπόγεια έργα.

Στην τιμή μονάδας περιλαμβάνονται:

- η προμήθεια των αδρανών και του νερού διαβροχής,
- η μεταφορά τους επί τόπου του έργου από οποιαδήποτε απόσταση,
- η διάστρωση, διαβροχή και πλήρης συμπύκνωση, ώστε να προκύψει η προβλεπόμενη από την μελέτη γεωμετρική επιφάνεια.

Τιμή ανά τετραγωνικό μέτρο στρώσης βάσης συμπυκνωμένου πάχους 0,10 m.

Ευρώ (Αριθμητικά):
(Ολογράφως) :

A.T.: 30

Βάση οδοστρωσίας μεταβλητού πάχους

Κατασκευή βάσης οδοστρωσίας μεταβλητού πάχους από θραυστά αδρανή υλικά σταθεροποιημένου τύπου σύμφωνα με την ΕΤΕΠ 05-03-03-00 "Στρώσεις οδοστρωμάτων από ασύνδετα αδρανή υλικά", με συμπύκνωση κατά στρώσεις μεγίστου συμπυκνωμένου πάχους κάθε

στρώσης 0,10 m, ανεξάρτητα από τη μορφή και την έκταση της επιφάνειας κατασκευής, σε υπαίθρια ή υπόγεια έργα.

Στην τιμή μονάδας περιλαμβάνονται:

- η προμήθεια των αδρανών και του νερού διαβροχής,
- η μεταφορά τους επί τόπου του έργου από οποιαδήποτε απόσταση,
- η διάστρωση, διαβροχή και πλήρης συμπύκνωση, ώστε να προκύψει η προβλεπόμενη από την μελέτη γεωμετρική επιφάνεια.

Η επιμέτρηση θα γίνεται με γεωμετρική χωροστάθμηση κατά διατομές πριν και μετά την κατασκευή της στρώσεως, σύμφωνα με την μελέτη.

Τιμή ανά κυβικό μέτρο συμπυκνωμένης βάσης μεταβλητού πάχους.

Ευρώ (Αριθμητικά):
(Ολογράφως) :

A.T.: 31

Κατασκευή ερεισμάτων

Κατασκευή στρώσεων ερείσματος οποιουδήποτε πάχους από θραυστό υλικό λατομείου, σύμφωνα με την μελέτη και την ΕΤΕΠ 05-03-03-00 "Στρώσεις οδοστρωμάτων από ασύνδετα αδρανή υλικά".

Στην τιμή μονάδας περιλαμβάνεται:

- η προμήθεια των απαιτούμενων υλικών,
- η μεταφορά τους επί τόπου του έργου από οποιαδήποτε απόσταση,
- οι φορτοεκφορτώσεις και η σταλία των αυτοκινήτων,
- η διάστρωση, η διαβροχή και η συμπύκνωση, ώστε να προκύψει η προβλεπόμενη από την μελέτη γεωμετρική επιφάνεια και ο επιθυμητός βαθμός συμπύκνωσης.

Επιμέτρηση κατ' όγκο ερείσματος βάσει διατομών (αναλυτικός υπολογισμός), εντός των γραμμών πληρωμής που καθορίζονται στις τυπικές διατομές της μελέτης.

Τιμή ανά κυβικό μέτρο (m³) συμπυκνωμένων στρώσεων ερείσματος.

Ευρώ (Αριθμητικά) :
(Ολογράφως) :

A.T.: 32

Ασφαλτική προεπάλειψη

Προεπάλειψη ανασφάλτωσης επιφάνειας με ασφαλτικό διάλυμα τύπου ME-0 ή με όξινο ασφαλτικό γαλάκτωμα, ανεξάρτητα από την έκταση και τη μορφή της επιφάνειας, σε υπαίθρια και υπόγεια έργα, σύμφωνα με την ΕΤΕΠ 05-03-11-01 "Ασφαλτική προεπάλειψη".

Στην τιμή μονάδας περιλαμβάνονται:

- η προμήθεια της ασφάλτου, του πετρελαίου και του τυχόν απαιτούμενου αντιυδρόφιλου παρασκευάσματος και η μεταφορά τους επί τόπου του έργου από οποιαδήποτε απόσταση,
- η διακίνηση των υλικών και η παρασκευή του ασφαλτικού διαλύματος (θέρμανση, εναποθήκευση, φύλαξη κλπ.),
- ο καθαρισμός της επιφάνειας που θα προεπαλειφθεί με μηχανικό σάρωθρο και χειρωνακτική υποβοήθηση,
- η μεταφορά και διάχυση του ασφαλτικού διαλύματος ή του γαλακτώματος με αυτοκινούμενο διανομέα ασφάλτου (Federal),
- η επαναθέρμανση του διαλύματος πριν από τη διάχυση (όταν απαιτείται),

- η ενδεχόμενη διάστρωση αδρανούς υλικού επικάλυψης με την αξία παραγωγής ή προμήθειας και μεταφοράς αυτού στον τόπο διάστρωσης.

Τιμή ανά τετραγωνικό μέτρο (m²) ασφαλικής προεπάλειψης.

Ευρώ (Αριθμητικά):
(Ολογράφως) :

A.T.: 33

Ασφαλτική στρώση βάσης, συμπυκνωμένου πάχους 0,05 m

Κατασκευή ασφαλικής στρώσης βάσης, σε υπόγεια και υπαίθρια έργα, ανεξάρτητα από την έκταση και τη μορφή της επιφάνειας, με ασφαλτόμιγμα παρασκευαζόμενο εν θερμώ σε μόνιμη εγκατάσταση με θραυστά αδρανή υλικά λατομείου, τύπου ΑΣ 31,5 ή ΑΣ 40, σύμφωνα με την εγκεκριμένη μελέτη συνθέσεως και την ΕΤΕΠ 05-03-11-04 "Ασφαλτικές στρώσεις κλειστού τύπου ασφαλικού σκυροδέματος".

Στην τιμή μονάδας περιλαμβάνονται:

- η παραγωγή ή προμήθεια και μεταφορά των κατάλληλων αδρανών υλικών και της ασφάλτου μέχρι την εγκατάσταση παραγωγής του ασφαλτομίγματος
- η παραγωγή του ασφαλτομίγματος, σύμφωνα με την εγκεκριμένη μελέτη συνθέσεως
- η μεταφορά του θερμού ασφαλτομίγματος επί τόπου, η διάστρωσή του με finisher
- η σταλία των μεταφορικών μέσων
- η κυλίνδρωση του ασφαλτομίγματος (αρχική, ενδιάμεση-εντατική και τελική), ώστε να προκύψει η προδιαγραφόμενη επιφανειακή υφή και ομαλότητα
- η πλήρης συμπίκνωση και επιμελής ισοπέδωση των διαμήκων και εγκάρσιων ενώσεων για την εξάλειψη των επιφανειακών ιχνών.

Στις τιμές μονάδας περιλαμβάνεται και η αξία της ενσωματωμένης ασφάλτου.

Τιμή ανά τετραγωνικό μέτρο ασφαλικής στρώσης βάσης, αποδεκτής ποιότητας και χαρακτηριστικών σύμφωνα με την ΕΤΕΠ 05-03-11-04, ανάλογα με το συμπυκνωμένο πάχος της, ως εξής:

Ασφαλτική στρώση βάσης συμπυκνωμένου πάχους 0,05 m.

Ευρώ (Αριθμητικά):
(Ολογράφως) :

A.T.: 34

Ασφαλτική συγκολλητική επάλειψη

Συγκολλητική επάλειψη επί ασφαλικής στρώσης ή επί σκυροδέματος (π.χ. προστασίας μεμβρανών στεγανοποίησης τεχνικών στέψης), με ασφαλτικό διάλυμα τύπου ME-5 ή καθαρή άσφαλτο ή ασφαλτικό γαλάκτωμα ταχείας διάσπασης, ανεξάρτητα από την έκταση και τη μορφή της επιφάνειας, σε υπόγεια και υπαίθρια έργα.

Στην τιμή μονάδας περιλαμβάνονται:

- η προμήθεια της ασφάλτου, του πετρελαίου και του τυχόν απαιτούμενου αντιυδρόφιλου παρασκευάσματος και η μεταφορά τους επί τόπου του έργου από οποιαδήποτε απόσταση,

- η διακίνηση των υλικών και η παρασκευή του ασφαλτικού διαλύματος (θέρμανση, εναποθήκευση, φύλαξη κλπ.), ο καθαρισμός της επιφάνειας που θα προεπαλειφθεί με μηχανικό σάρωθρο και χειρωνακτική υποβοήθηση,
- η μεταφορά και διάχυση του ασφαλτικού διαλύματος ή του γαλακτώματος με αυτοκινούμενο διανομέα ασφάλτου (Federal) και η επαναθέρμανση του διαλύματος πριν από τη διάχυση (όταν απαιτείται).

Τιμή ανά τετραγωνικό μέτρο (m²) ασφαλτικής συγκολλητικής επάλειψης.

Ευρώ (Αριθμητικά):
(Ολογράφως) :

A.T.: 35

Ασφαλτική στρώση κυκλοφορίας, συμπυκνωμένου πάχους 0,05 m με χρήση κοινής ασφάλτου

Κατασκευή ασφαλτικής στρώσης βάσης, σε υπόγεια και υπαίθρια έργα, ανεξάρτητα από την έκταση και τη μορφή της επιφάνειας, με ασφαλτόμιγμα παρασκευαζόμενο εν θερμώ σε μόνιμη εγκατάσταση με θραυστά αδρανή υλικά λατομείου, τύπου ΑΣ 31,5 ή ΑΣ 40, σύμφωνα με την εγκεκριμένη μελέτη συνθέσεως και την ΕΤΕΠ 05-03-11-04 "Ασφαλτικές στρώσεις κλειστού τύπου ασφαλτικού σκυροδέματος".

Στην τιμή μονάδας περιλαμβάνονται:

- η παραγωγή ή προμήθεια και μεταφορά των κατάλληλων αδρανών υλικών και της ασφάλτου μέχρι την εγκατάσταση παραγωγής του ασφαλτομίγματος
 - η παραγωγή του ασφαλτομίγματος, σύμφωνα με την εγκεκριμένη μελέτη συνθέσεως
 - η μεταφορά του θερμού ασφαλτομίγματος επί τόπου, η διάστρωση του με finisher
 - η σταλία των μεταφορικών μέσων
 - η κυλίνδρωση του ασφαλτομίγματος (αρχική, ενδιάμεση-εντατική και τελική), ώστε να προκύψει η προδιαγραφόμενη επιφανειακή υφή και ομαλότητα
 - η πλήρης συμπύκνωση και επιμελής ισοπέδωση των διαμήκων και εγκάρσιων ενώσεων για την εξάλειψη των επιφανειακών ιχνών.
- Στις τιμές μονάδας περιλαμβάνεται και η αξία της ενσωματωμένης ασφάλτου.

Τιμή ανά τετραγωνικό μέτρο (m²) ασφαλτικής στρώσης βάσης, αποδεκτής ποιότητας και χαρακτηριστικών σύμφωνα με την ΕΤΕΠ 05-03-11-04, ανάλογα με το συμπυκνωμένο πάχος της και τον τύπο της χρησιμοποιούμενης ασφάλτου, ως εξής:

Ασφαλτική στρώση κυκλοφορίας συμπυκνωμένου πάχους 0,05 m με χρήση κοινής ασφάλτου.

Ευρώ (Αριθμητικά) :
(Ολογράφως) :

A.T.: 36

Πινακίδες επικινδύνων θέσεων, τριγωνικές, πλευράς 0,90 m

Προμήθεια και τοποθέτηση πινακίδων ρυθμιστικών ή ένδειξης επικινδύνων θέσεων με αντανακλαστικό υπόβαθρο από μεμβράνη τύπου ΙΙ, κατασκευασμένων σύμφωνα με το Πρότυπο ΕΛΟΤ EN 12899-1, την μελέτη και την ΕΤΕΠ 05-04-06-00 "Πινακίδες σταθερού περιεχομένου (ΠΣΠ)"

Στις τιμές μονάδος περιλαμβάνονται:

- η προμήθεια της πινακίδας και των γαλβανισμένων εξαρτημάτων στήριξής της,
- η προσκόμισή της στην θέση τοποθέτησης

- και η στερέωσή της επί του ιστού.

Τιμή ανά τεμάχιο πινακίδας, ανάλογα με τον τύπο και τις διαστάσεις της ως εξής:

Πινακίδες επικίνδυνων θέσεων, τριγωνικές, πλευράς 0,90 m.

Ευρώ (Αριθμητικά):
(Ολογράφως) :

A.T.: 37

Πινακίδες ρυθμιστικές μεσαίου μεγέθους

Προμήθεια και τοποθέτηση πινακίδων ρυθμιστικών ή ένδειξης επικινδύνων θέσεων με αντανakλαστικό υπόβαθρο από μεμβράνη τύπου ΙΙ, κατασκευασμένων σύμφωνα με το Πρότυπο ΕΛΟΤ EN 12899-1, την μελέτη και την ΕΤΕΠ 05-04-06-00 "Πινακίδες σταθερού περιεχομένου (ΠΣΠ)"

Στις τιμές μονάδος περιλαμβάνονται:

- η προμήθεια της πινακίδας και των γαλβανισμένων εξαρτημάτων στήριξής της,
- η προσκόμισή της στην θέση τοποθέτησης
- και η στερέωσή της επί του ιστού.

Τιμή ανά τεμάχιο πινακίδας (τεμ) , ανάλογα με τον τύπο και τις διαστάσεις της ως εξής:

Ρυθμιστικές πινακίδες των ακόλουθων διαστάσεων:

- α. τριγωνικές (P-1) πλευράς 0,90 m
- β. οκταγωνικές (P-2) εγγεγραμμένες σε τετράγωνο πλευράς 0,90 m
- γ. τετραγωνικές (P-3, P-4) πλευράς 0,60 m
- δ. τετραγωνικές (P-6) πλευράς 0,65 m
- ε. κυκλικές διαμέτρου 0,65 m

Ευρώ (Αριθμητικά):
(Ολογράφως) :

A.T.: 38

Πλευρικές πληροφοριακές πινακίδες οδικής σήμανσης, πλήρως αντανakλαστικές, με υπόβαθρο τύπου 1 κατά ΕΛΟΤ EN 12899-1

Προμήθεια και τοποθέτηση πλευρικών πινακίδων οδοσήμανσης οδών, με ανακλαστικό υπόβαθρο από μεμβράνη αντανakλαστικότητας τύπου Ι, κατασκευασμένων σύμφωνα με το Πρότυπο ΕΛΟΤ EN 12899-1, τις ΟΜΟΕ-ΚΣΑ, την μελέτη και την ΕΤΕΠ 05-04-06-00 "Πινακίδες σταθερού περιεχομένου (ΠΣΠ)".

Στην τιμή μονάδας περιλαμβάνονται:

- η κατασκευή της πινακίδας από επίπεδο φύλλο κράματος αλουμινίου τύπου Α1Μg2 ελάχιστου πάχους 3 mm, η εμπρόσθια όψη του οποίου καλύπτεται πλήρως από αντανakλαστική μεμβράνη τύπου 1 κατά ΕΛΟΤ EN 12899-1 και φέρει αναγραφές και σύμβολα οποιουδήποτε ύψους, από αντανakλαστική μεμβράνη υψηλής αντανakλαστικότητας τύπου 2 για τις πληροφοριακές πινακίδες ή από μεμβράνη μαύρου χρώματος για τις πρόσθετες πινακίδες, η δε πίσω όψη του έχει χρώμα φαιό (γκρι) και φέρει τον αύξοντα αριθμό της πινακίδας, το όνομα του κατασκευαστού και την ημερομηνία κατασκευής της

- η κατασκευή πλαισίου από μορφοδοκούς κράματος αλουμινίου για την ενίσχυση και ανάρτηση της πινακίδας στο φορέα στήριξης χωρίς διάτρηση της επιφάνειας της

- τα πάσης φύσεως εξαρτήματα στερέωσης και ανάρτησης της πινακίδας, όλα γαλβανισμένα εν θερμώ κατά EN ISO 1461.

- η μεταφορά των πινακίδων και των εξαρτημάτων στερέωσης στην θέση τοποθέτησης, κατάλληλα συσκευασμένων για την αποφυγή χαράξεων κλπ φθορών

- η τοποθέτηση και στερέωση της πινακίδας επί του φορέα στήριξης

- η προσωρινή κάλυψη της πινακίδας με αδιαφανές πλαστικό φύλλο και η αφαίρεση αυτού (όταν απαιτείται)

Τιμή ανά τετραγωνικό μέτρο τοποθετημένης πλευρικής πληροφοριακής πινακίδας.

Ευρώ (Αριθμητικά):
(Ολογράφως) :

A.T.: 39

Στύλος πινακίδων από γαλβανισμένο σιδηροσωλήνα DN 40 mm (1 1/2")

Στύλος στήριξης πινακίδων από σιδηροσωλήνα γαλβανισμένο με ραφή, κατά ΕΛΟΤ EN 10255, από χάλυβα S195T, κλάσεως L (πράσινη ετικέτα), ονομ. διαμέτρου DN 40 mm (σπειρώματος: thread size R = 1 1/2", δεξ = 48,3 mm, πάχους τοιχώματος 3,2 mm), μήκους κατ' ελάχιστον 2,50 m, σύμφωνα με την ΕΤΕΠ 05-04-07-00 "Διατάξεις στήριξης πινακίδων κατακόρυφης σήμανσης".

Στην τιμή μονάδας περιλαμβάνονται:

- η προμήθεια και προσκόμιση στην θέση τοποθέτησης του στύλου με στεφάνη στέψης για την στερέωση της πινακίδας, ημικυκλική ή σχήματος "Π" (ανάλογα με τον τύπο της πινακίδας) και οπή στο κάτω άκρο για την διέλευση χαλύβδινης γαλβανισμένης ράβδου Φ 12 mm μήκους 30 cm, για την σταθεροποίηση του στύλου έναντι συστροφής (περιλαμβάνεται)

- η διάνοιξη οπής πάκτωσης του στύλου σε έδαφος πάσης φύσεως, βάθους 50 cm και διαμέτρου 30 cm

- η τοποθέτηση του στύλου εντός της οπής, η προσωρινή στήριξη για να παρεμένει κατακόρυφος και η πλήρωση της οπής με σκυρόδεμα C12/15 (εργασία και υλικά).

Τιμή ανά τεμάχιο γαλβανισμένου στύλου DN 40 mm (1 1/2").

Ευρώ (Αριθμητικά):
(Ολογράφως) :

A.T.: 40

Διαγράμμιση οδοστρώματος με ανακλαστική βαφή

Διαγράμμιση ασφαλτικού οδοστρώματος, νέα ή αναδιαγράμμιση, οποιουδήποτε σχήματος, μορφής και διαστάσεων (διαμήκης, εγκάρσια ειδικά γράμματα ή σύμβολα), με αντανακλαστικό υλικό υλικό υψηλής οπισθανάκλασης, με γυάλινα σφαιρίδια κατά ΕΛΟΤ EN 1424, συνοδευόμενο με πιστοποιητικό επιδόσεων κατά ΕΛΟΤ EN 1436, δοκιμών πεδίου κατά ΕΛΟΤ EN 1824 και φυσικών χαρακτηριστικών κατά ΕΛΟΤ EN 1871, σύμφωνα με την μελέτη σήμανσης της οδού και την ΕΤΕΠ 05-04-02-00 "Οριζόντια σήμανση οδών".

Στις τιμές μονάδας περιλαμβάνονται:

- η προμήθεια του υλικού διαγράμμισης, η προσκόμισή του επί τόπου του έργου και η προσωρινή αποθήκευση (αν απαιτείται)

- η διάθεση του απαιτούμενου προσωπικού, μέσων και εξοπλισμού για την εκτέλεση των εργασιών και την ρύθμιση της κυκλοφορίας κατά την διάρκειά τους

- ο καθαρισμός του οδοστρώματος από κάθε είδους χαλαρά υλικά με χρήση μηχανικού σάρωθρου ή απορροφητικής σκούπας ή/και χειρωνακτική υποβοήθηση
- η προετοιμασία για την διαγράμμιση (στίξη-πικετάρισμα)
- η εφαρμογή της διαγράμμισης με διαγραμμιστικό μηχάνημα, κατάλληλο για τον τύπο του χρησιμοποιουμένου υλικού
- η διευθέτηση της κυκλοφορίας κατά τη διάρκεια εκτέλεσης των εργασιών
- η λήψη μέτρων για την προστασία της νωπής διαγράμμισης από την κυκλοφορία μέχρι την πλήρη στερεοποίησή τους και στην συνέχεια η άρση τους.

Διαγράμμιση οδοστρώματος με ανακλαστική βαφή.

Τιμή για ένα τετραγωνικό μέτρο έτοιμης διαγράμμισης οδοστρώματος.

Ευρώ (Αριθμητικά):
(Ολογράφως) :

A.T.: 41

Μεταλλικός μόνιμος ανακλαστήρας οδοστρώματος, με κορμό έμπηξης, με μια ανακλαστική επιφάνεια

Ανακλαστήρες οδοστρώματος (μάτια γάτας), προσωρινοί ή μόνιμοι, με λεία την άνω επιφάνεια της κεφαλής και με εσοχές για την προσαρμογή των ανακλαστικών στοιχείων, με μορφή, διαστάσεις, σήμανση και φωτομετρικές ιδιότητες των ανακλαστικών στοιχείων σύμφωνα με το Πρότυπο ΕΛΟΤ EN 1463 -1.

Στην τιμή περιλαμβάνεται οι δαπάνες προμηθείας και μεταφοράς επί τόπου του έργου των ανακλαστήρων και της κόλλας δύο συστατικών, χάραξης των σημείων τοποθέτησης στο οδόστρωμα, τοπικού καθαρισμό της επιφάνειας και τοποθέτησης και συγκόλλησης των ανακλαστήρων.

Μεταλλικός μόνιμος ανακλαστήρας οδοστρώματος, με κορμό έμπηξης, με μια ανακλαστική επιφάνεια.

Τιμή ανά τεμάχιο (τεμ) τοποθετημένου ανακλαστήρα.

Ευρώ (Αριθμητικά):
(Ολογράφως) :

A.T.: 42

Μονόπλευρα χαλύβδινα στηθαία ασφαλείας, ικανότητας συγκράτησης N2 που τοποθετούνται με έμπηξη, κατηγορίας σφοδρότητας πρόσκρουσης A, σύμφωνα με το πρότυπο ΕΛΟΤ EN 1317-2, λειτουργικού πλάτους W2

1. Γενικά

Προμήθεια, μεταφορά επί τόπου του έργου και τοποθέτηση Συστημάτων Συγκράτησης Οχημάτων (ΣΑΟ) κατά ΕΛΟΤ EN 1317, σύμφωνα με την βασιζόμενη στις ΟΜΟΕ-ΣΑΟ μελέτη σήμανσης-ασφάλισης της οδού.

Στο παρόν άρθρο περιλαμβάνονται: στηθαία ασφαλείας μεταλλικά ή από σκυρόδεμα, απολήξεις αρχής και πέρατος, οι συναρμογές, τα προσωρινά στηθαία ασφαλείας και τα Συστήματα Απορρόφησης Ενέργειας Πρόσκρουσης (Σ.Α.Ε.Π.).

Τα στηθαία ασφαλείας, σύμφωνα με το Πρότυπο ΕΛΟΤ EN 1317-2 διακρίνονται με βάση τα ακόλουθα χαρακτηριστικά:

- Ικανότητα συγκράτησης : N2, H1, H2, H4b

- Λειτουργικό πλάτος:

* κατηγορία W1: 0,60 m

* κατηγορία W2: 0,80 m

* κατηγορία W3: 1,00 m

* κατηγορία W4: 1,30 m

* κατηγορία W5: 1,70 m

* κατηγορία W6: 2,10 m

* κατηγορία W7: 2,50 m

* κατηγορία W8: 3,50 m

- Κατηγορία σφοδρότητας πρόσκρουσης: A, B, C

- Διαμόρφωση: μονόπλευρα, αμφίπλευρα

Τα ΣΑΟ θα φέρουν σήμανση CE σύμφωνα με το πρότυπο ΕΛΟΤ EN 1317-5 και θα συνοδεύονται από τα πιστοποιητικά και έγγραφα που καθορίζονται στο μέρος 5 του προτύπου.

Οι τιμές μονάδος αναφέρονται σε πλήρως εγκατεστημένα συστήματα, σύμφωνα με το εγχειρίδιο του κατασκευαστή (installation manual) και περιλαμβάνουν τα προβλεπόμενα από την μελέτη οπισθοανακλαστικά στοιχεία (λευκά ή κόκκινα).

Τα επιμετρούμενα μήκη των συναρμογών στηθαίων ασφάλειας διαφορετικού τύπου ή/και διαφορετικής δυναμικής λειτουργίας κατά την πρόσκρουση οχημάτων σ' αυτά, θα κατατάσσονται στον βαρύτερο τύπο ικανότητας συγκράτησης.

Τα ειδικά τεμάχια απολήξεων αρχής και πέρατος περιλαμβάνονται ανηγμένα στις ανά τρέχον μέτρο τιμές μονάδος. Τα στοιχεία βύθισης επιμετρώνται ως μήκη των αντιστοιχών στηθαίων με προσαύξηση 5%. Η προσαύξηση αυτή νοείται ότι καλύπτει πλήρως τις πρόσθετες δαπάνες διαμόρφωσης και εγκατάστασης των στοιχείων βύθισης.

Στην τιμή μονάδας των χαλύβδινων στηθαίων ασφάλειας περιλαμβάνεται και η δαπάνη της αντισκωριακής προστασίας αυτών με θερμό βαθύ γαλβάνισμα κατά ΕΛΟΤ EN ISO 1461.

2. Επιλογή ΣΑΟ οδικών έργων στην εξωτερική οριογραμμή οδοστρώματος

Τα εφαρμοζόμενα Συστήματα Αναχαίτισης Οχημάτων (ΣΑΟ), στα οδικά έργα θα πρέπει να τηρούν τις ακόλουθες απαιτήσεις των, ενδεικτικά παρουσιαζόμενων στη μελέτη, ΣΑΟ και της πλευρικής διαμόρφωσης:

- Ικανότητα Συγκράτησης ίση ή μεγαλύτερη

- Κατηγορία Σφοδρότητας Πρόσκρουσης ίση ή ασφαλέστερη

- Λειτουργικό Πλάτος ίσο ή μικρότερο

- Πλάτος πλευρικής διαμόρφωσης, με τις επ' αυτής κατασκευές (υδραυλικών, Η/Μ κλπ) σύμφωνα με τη μελέτη

- Ελάχιστο πλάτος ζώνης, μεταξύ της εμπρόσθιας όψης του στηθαίου ασφάλειας και της οριογραμμής του οδοστρώματος, ίσο προς το προβλεπόμενο στην εφαρμοζόμενη τυπική διατομή της μελέτης ή μειωμένο, το πολύ, κατά 0,10 m.

3. Επιλογή ΣΑΟ στην οριογραμμή τεχνικών έργων

Τα εφαρμοζόμενα Συστήματα Αναχαίτισης Οχημάτων (ΣΑΟ), στα τεχνικά έργα, θα πρέπει να τηρούν τις ακόλουθες απαιτήσεις των, ενδεικτικά παρουσιαζόμενων στη μελέτη, ΣΑΟ και της πλευρικής διαμόρφωσης :

- Ικανότητα Συγκράτησης ίση ή μεγαλύτερη

- Κατηγορία Σφοδρότητας Πρόσκρουσης ίση ή ασφαλέστερη

- Λειτουργικό Πλάτος ίσο ή μικρότερο

- Πλάτος πλευρικής διαμόρφωσης, με τις επ' αυτής κατασκευές (υδραυλικών, Η/Μ κλπ), για την περίπτωση τοίχων στέψης, σύμφωνα με τη μελέτη

- Συνολικό πλάτος πεζοδρομίου, για την περίπτωση γέφυρας, σύμφωνα με τη μελέτη

- Ελάχιστο πλάτος λωρίδας τοποθέτησης κιγκλιδώματος 0,25 m, για την περίπτωση γέφυρας ή τοίχου στέψης

- Ελάχιστο πλάτος διαδρόμου κυκλοφορίας πεζών 0,75 m (ή μεγαλύτερο αν προδιαγράφεται διαφορετικά) για την περίπτωση γέφυρας

- Ελάχιστο πλάτος πεζοδρομίου γέφυρας, προ του ΣΑΟ, ίσο με το προβλεπόμενο στην εφαρμοζόμενη τυπική διατομή της μελέτης ή μειωμένο, το πολύ, κατά 0,10 m

Για εφαρμοζόμενα ΣΑΟ, που συνεργάζονται με το κιγκλιδώμα (εφ' όσον το σχετικό ΣΑΟ της μελέτης δεν απαιτεί σχετική συνεργασία), στην τιμή μονάδας του εφαρμοζόμενου ΣΑΟ θα περιλαμβάνεται και η επιπλέον δαπάνη της σχετικής κατάλληλης διαμόρφωσης του κιγκλιδώματος (συρματοσχοίνο κλπ), σε σχέση με το αντίστοιχο της μελέτης.

4. Επιλογή ΣΑΟ στις κεντρικές και πλευρικές διαχωριστικές νησίδες

Το εφαρμοζόμενο Σύστημα Αναχαίτισης Οχημάτων (ΣΑΟ), στις κεντρικές και πλευρικές διαχωριστικές νησίδες θα πρέπει να τηρούν τις ακόλουθες απαιτήσεις των, ενδεικτικά παρουσιαζόμενων στη μελέτη, ΣΑΟ και της σχετικής διαμόρφωσης της νησίδας.

- Ικανότητα Συγκράτησης ίση ή μεγαλύτερη
- Κατηγορία Σφοδρότητας Πρόσκρουσης ίση ή ασφαλέστερη
- Λειτουργικό Πλάτος ίσο ή μικρότερο
- Πλάτος πλευρικής διαμόρφωσης με τις επ' αυτής κατασκευές σύμφωνα με τη μελέτη
- Διασφάλιση της ανεμπόδιστης κατασκευασιμότητας των προβλεπόμενων κατασκευών (υδραυλικών, Η/Μ κλπ.) πίσω από το ΣΑΟ, σύμφωνα με τη μελέτη και, με την προϋπόθεση ότι το δομικό πλάτος του εφαρμοζόμενου ΣΑΟ είναι ίσο ή, το πολύ, μεγαλύτερο μέχρι 0,10 m, σε σχέση με το ΣΑΟ της μελέτης.
- Διασφάλιση του ελάχιστου πλάτους λωρίδας, της εφαρμοζόμενης τυπικής διατομής της μελέτης, μεταξύ της όψευς του ΣΑΟ και της οριογραμμής του οδοστρώματος

Τιμή ανά τρέχον μέτρο (μμ) τοποθετημένου ΣΑΟ, ανάλογα με τον τύπο και τον τρόπο τοποθέτησης αυτού, και υπό τις προϋποθέσεις των παραπάνω παραγράφων 1 έως και 4, ως εξής: Μονόπλευρα χαλύβδινα στηθαία ασφαλείας, ικανότητας συγκράτησης N2 που

Ευρώ (Αριθμητικά):
(Ολογράφως) :

A.T.: 43

Χρήση πινακίδων εργοταξιακής σήμανσης.

Μηνιαία αποζημίωση χρήσης πινακίδων εργοταξιακής σήμανσης, ρυθμιστικών ή αναγγελίας κινδύνου, με αντανάκλαστικό υπόβαθρο από μεμβράνη τύπου II, κατασκευασμένων σύμφωνα με το Πρότυπο ΕΛΟΤ EN 12899-1 και την ΕΤΕΠ 05-04-06-00 Πινακίδες σταθερού περιεχομένου (ΠΣΠ).

Στην τιμή μονάδας περιλαμβάνονται:

- η προσκόμιση, τοποθέτηση, αφαίρεση και επανατοποθέτηση (όσες φορές απαιτηθεί) πινακίδων μεσαίου μεγέθους (τριγωνικές πλευράς 0,90 m, κυκλικές Φ 0,65 m) με κίτρινο πλαίσιο
- ο στύλος στερέωσης της πινακίδας και η κινητή βάση στήριξης (αντίβαρο), ή η πάκτωση της πινακίδας εντός του εδάφους
- η επιθεώρηση, ευθυγράμμιση ή η αντικατάσταση πινακίδων που έχουν υποστεί φθορές

Επιμέτρηση ανά μήνα παραμονής εκάστης πινακίδας στο έργο, σύμφωνα με την εγκεκριμένη διάταξη εργοταξιακής σήμανσης και το εγκεκριμένο χρονοδιάγραμμα εκτέλεσης εργασιών

Τιμή ανά μήνα χρήσης πινακίδας (ή κλάσμα αυτού).

Ευρώ (Αριθμητικά):
(Ολογράφως) :

A.T.: 44

Χρήση αμφίπλευρων εργοταξιακών στηθαίων οδού, τύπου New Jersey, από σκληρό πλαστικό.

Μηνιαία αποζημίωση χρήσης αμφίπλευρου φορητού (εργοταξιακού) στηθαίου ασφαλείας τύπου New Jersey, κατασκευασμένου από πολυαιθυλένιο (PE), σε χρώμα εναλλάξ λευκό-κόκκινο, πλάτους βάσης 0,40 m, πλάτους στέψης 0,14 m, ύψους 0,60 m, ιδίου βάρους 8-10 kg, με κατάλληλα διαμορφούμενη εξοχή και υποδοχή εκατέρωθεν (κατά μήκος), για την εύκολη συναρμολόγηση και αποσυναρμολόγηση των στοιχείων.

Στην τιμή μονάδας περιλαμβάνονται:

- η προσκόμιση, τοποθέτηση, αφαίρεση και επανατοποθέτηση (όσες φορές απαιτηθεί) των φορητών πλαστικών στηθαίων
- ο ερματισμός τους με νερό ή άμμο
- η επιθεώρηση, ευθυγράμμιση ή η αντικατάσταση των τεμαχίων που έχουν υποστεί φθορές

Επιμέτρηση ανά μήνα παραμονής εκάστου στοιχείου (σπονδύλου) στο έργο, σύμφωνα με την εγκεκριμένη διάταξη εργοταξιακής σήμανσης και το εγκεκριμένο χρονοδιάγραμμα εκτέλεσης εργασιών

Τιμή ανά μήνα χρήσης πλαστικού στοιχείου στηθαίου New Jersey (ή κλάσμα αυτού).

Ευρώ (Αριθμητικά):
(Ολογράφως) :

A.T.: 45

Χαλύβδινος ιστός οδοφωτισμού ύψους 12,00 m

Προμήθεια, μεταφορά επί τόπου και εγκατάσταση γαλβανισμένων χαλυβδίνων ιστών οδοφωτισμού, κατασκευασμένων κατά ΕΛΟΤ EN 40-5 "Στύλοι φωτισμού - Μέρος 5: Απαιτήσεις για χαλύβδινους ιστούς φωτισμού" και σύμφωνα με τις ΕΤΕΠ 05-07-01-00 "Υποδομή Οδοφωτισμού" και 05-07-02-00 "Ιστοί οδοφωτισμού και φωτιστικά σώματα".

Στην τιμές μονάδας περιλαμβάνονται και οι εξής επιμέρους εργασίες/υλικά:

- Η εκσκαφή τάφρων σε κάθε είδους έδαφος και η επανεπίχωση τους.
- Οι σωλήνες διέλευσης καλωδίων με το ενσωματωμένο σύρμα οδηγό (HDPE κατά ΕΛΟΤ EN 61386 "Συστήματα σωληνώσεων για διαχείριση καλωδίων" ή γαλβανισμένους σιδηροσωλήνες κατά ΕΛΟΤ EN 10255).
- Η προστασία των σωλήνων διέλευσης καλωδίων είτε με σκυρόδεμα είτε με άμμο λατομείου, με βάση την τυπική διατομή της μελέτης.
- Τα ειδικά φρεάτια έλξης και επίσκεψης καλωδίων με το κάλυμμα τους κατά ΕΛΟΤ EN 124 πλήρως τοποθετημένα.
- Οι χάλκινοι αγωγοί γείωσης και το αναλογούν ποσοστό των πλακών γείωσης.
- Οι ακροδέκτες των αγωγών γείωσης.
- Όλα τα προβλεπόμενα από την μελέτη καλώδια τροφοδοσίας του ιστού.
- Η προμήθεια και προσκόμιση επί τόπου του χαλύβδινου ιστού και της προκατασκευασμένης βάσης του από οπλισμένο σκυρόδεμα, με ενσωματωμένο κλωβό αγκύρωσης από γαλβανισμένες εν θερμώ ράβδους και φρεάτιο έλξης καλωδίων με χυτοσιδηρό κάλυμμα κατά ΕΛΟΤ EN 124, διαμορφωμένης σύμφωνα με τα Πρότυπα Κατασκευής Έργων (ΠΚΕ).
- Το ακροκιβώτιο του ιστού, μονό ή πολλαπλό, με την θυρίδα και την διάταξη μανδάλωσής της.
- Η ανέγερση και στερέωση του ιστού στους κοχλίες αγκύρωσης με οκτώ περικόχλια, επάνω και κάτω, με χρήση καταλλήλου ανυψωτικού εξοπλισμού (τα κάτω είναι περικόχλια κατακορύφωσης και τα άνω περικόχλια ασφαλείας, τύπου Nylloc).

Η πλήρωση του κενού κάτω από την βάση του ιστού με μη συρρικνούμενη τσιμεντοκονία, μετά τοαλφάδιασμα και την σύσφιγξη των κοχλιών.

- Οι απαιτούμενες ηλεκτρικές συνδέσεις.

Τιμή ανά εγκατεστημένο χαλύβδινο ιστό οδοφωτισμού, ανάλογα με το ύψος του, ως εξής:

- Χαλύβδινος ιστός οδοφωτισμού ύψους 12,00 m

Ευρώ (Αριθμητικά) :
(Ολογράφως) :

A.T.: 46

Φωτιστικά σώματα οδοφωτισμού τύπου βραχίονα με λαμπτήρα Νατρίου υψηλής πίεσης (NaHP), τύπου semi cut-off, ισχύος 250 W, με βραχίονα

Προμήθεια, μεταφορά επί τόπου και εγκατάσταση φωτιστικού σώματος οδοφωτισμού, με λαμπτήρα Ατμών Νατρίου Υψηλής Πίεσης και βραχίονα εγκατάστασης του επί του ιστού, σύμφωνα με την εγκεκριμένη μελέτη οδοφωτισμού και την Εγκύκλιο 22/ΔΙΠΑΔ/οικ.658/24-10-2014, Παράρτημα 2

Στις τιμές μονάδας περιλαμβάνονται:

- η προμήθεια μονού, διπλού ή πολλαπλού γαλβανισμένου βραχίονα (αναλογία ανά φωτιστικό), ευθύγραμμου ή καμπύλου σχήματος, μήκους προβολής και κλίσεως ανάλογα με τα προβλεπόμενα φωτιστικά σώματα από τη μελέτη οδοφωτισμού, καθώς και των εξαρτημάτων στερέωσης του στη στέψη ιστού

- η προμήθεια του φωτιστικού σώματος (πλήρους) του τύπου και ισχύος που προβλέπονται από τη μελέτη

- η συναρμολόγηση του φωτιστικού και του βραχίονα στην κορυφή του ιστού

- τα καλώδια τροφοδότησης του φωτιστικού σώματος τύπου A05W-U (NYM μονόκλωνα) διατομής 3x1,5 mm² (από το ακροκιβώτιο μέχρι το φωτιστικό) και η σύνδεση τους

- οι δοκιμές καλής λειτουργίας και η μέτρηση των φωτοτεχνικών χαρακτηριστικών της εγκατάστασης που προβλέπονται από την Εγκύκλιο 22 κατά τα προαναφερόμενα

Τιμή ανά εγκατεστημένο φωτιστικό σώμα, με τον λαμπτήρα και τον βραχίονα του, ανάλογα με τον τύπο και την ισχύ του λαμπτήρα, ως εξής:

Ισχύος 250 W, με βραχίονα

Ευρώ (Αριθμητικά) :
(Ολογράφως) :

A.T.: 47

Πίλλαρ οδοφωτισμού τεσσάρων αναχωρήσεων

Στεγανά μεταλλικά κιβώτια ηλεκτροδότησης ιστών οδοφωτισμού (πίλλαρ), βαθμού προστασίας IP55 για τοποθέτηση σε εξωτερικό χώρο, με την βάση έδρασής τους από σκυρόδεμα, σύμφωνα με την μελέτη και την ΕΤΕΠ 05-07-01-00 "Υποδομή οδοφωτισμού".

Στην τιμή μονάδας περιλαμβάνονται:

- η προμήθεια και μεταφορά επί τοπου του στεγανού μεταλλικού κιβωτίου (πίλλαρ) με δίριχτη στέγη με περιφερειακή προεξοχή 5 cm για απορροή των ομβρίων, από λαμαρίνα ψυχράς εξελάσεως πάχους 2 mm, γαλβανισμένου εν θερμώ εσωτερικά και εξωτερικά, μετά την

κατασκευή του, με ελάχιστη ανάλωση ψευδαργύρου 400 g/m² (50 μm), βαμμένου με διπλή στρώση εποξειδικής βαφής πάχους ξηρού υμένα (εκάστης) 125 μm, με ελαστικά παρεμβύσματα στεγάνωσης της θυρίδας, ανοξειδωτή κλειδαριά ασφαλείας, κλειδιά ενιαία για όλα τα πύλας του έργου και πινακίδα επισήμανσης με τα στοιχεία του κυρίου του έργου

- η εκσκαφή και επανεπίχωση τού ορύγματος της βάσης έδρασης του πύλας

η βάση του πύλας από οπλισμένο σκυρόδεμα, χυτή επί τόπου ή προκατασκευασμένη, ούτως ώστε το πύλας να εδράζεται σε στάθμη +40 cm από τον περιβάλλοντα χώρο, με κεντρική οπή διέλευσης των υπογείων καλωδίων.

- Οι χάλκινοι αγωγοί γείωσης και η πλάκα γείωσης.

- Οι ακροδέκτες των αγωγών γείωσης.

- η στεγανή διανομή εντός του πύλας με τα όργανα διακοπής και προστασίας των κυκλωμάτων φωτισμού, αποτελούμενη αποτελούμενη από πίνακα προστασίας IP 44 κατασκευασμένο από βαμμένη λαμαρίνα ή άκαυστο θερμοπλαστικό, επαρκών διαστάσεων ώστε να χωρούν άνετα όλα τα όργανα, ο οποίος θα φέρει οπές με τους κατάλληλους στυπιοθλήπτες για την είσοδο του καλωδίου παροχής, του καλωδίου τηλεχειρισμού καθώς επίσης και για την έξοδο των καλωδίων προς το δίκτυο.

- τα πάσης φύσεως όργανα του κιβωτίου: γενικό διακόπτη φορτίου, γενικές ασφάλειες, αυτόματους μαγνητοθερμικούς διακόπτες και ηλεκτρονόμους ισχύος τηλεχειρισμού (ανά κύκλωμα φωτισμού), ρελέ μείωσης νυκτερινού φωτισμού (όταν προβλέπεται), χρονοδιακόπτη αφής, χρονοδιακόπτη μείωσης νυκτερινού φωτισμού (όταν προβλέπεται), πρίζα σούκο 16A, λυχνία νυκτερινής εργασίας σε στεγανή "καραβοχελώνα" και κλεμοσειρές σύνδεσης των καλωδίων (στο κάτω μέρος του κιβωτίου).

- η απασχόληση προσωπικού εξοπλισμού και μέσων για την εγκατάσταση, τις συνδέσεις και τον έλεγχο λειτουργίας

Τιμή ανά τεμάχιο πύλας ηλεκτροδότησης οδοφωτισμού, ανάλογα με τον αριθμό των αναχωρήσεων, ως εξής:

- Πύλας οδοφωτισμού τεσσάρων αναχωρήσεων

Ευρώ (Αριθμητικά) :
(Ολογράφως) :

A.T.: 48

Διπλωματούχος Πολιτικός Μηχανικός (εργασίες οδοποιίας)

Καθημερινή απασχόληση Διπλωματούχου Πολιτικού Μηχανικού που θα εκπονεί τις απαιτούμενες μελέτες και σχέδια για την τροποποίηση των υφιστάμενων σχεδίων. Επιπρόσθετα θα εκπονήσει τα οριστικά κατασκευαστικά σχέδια (as build) των οριζοντιογραφιών και των μηκοτομών των εργασιών (Ενεργοποιείται κατ' επιλογή, μονομερώς από την Υπηρεσία).

Τιμή ανά ώρα (hr)

ΕΥΡΩ (Αριθμητικά) :
(Ολογράφως) :

A.T.: 49

Διπλωματούχος Πολιτικός Μηχανικός (εργασίες τεχνικών έργων)

Καθημερινή απασχόληση Διπλωματούχου Πολιτικού Μηχανικού που θα εκπονεί τις απαιτούμενες μελέτες και σχέδια για την τροποποίηση των υφισταμένων σχεδίων. Επιπρόσθετα θα εκπονήσει τα οριστικά κατασκευαστικά σχέδια (as build) των τεχνικών έργων(Ενεργοποιείται κατ' επιλογή, μονομερώς από την Υπηρεσία).

Τιμή ανά ώρα (hr)

ΕΥΡΩ (Αριθμητικά) :
(Ολογράφως) :

A.T.: 50

Διπλωματούχος Ηλεκτρολόγος Μηχανικός (εργασίες δικτύων και Η/Μ)

Καθημερινή απασχόληση Διπλωματούχου Ηλεκτρολόγου Μηχανικού που θα εκπονεί τις απαιτούμενες μελέτες και σχέδια για την τροποποίηση των υφισταμένων σχεδίων δικτύων κοινής ωφέλειας. Επιπρόσθετα θα εκπονήσει τα οριστικά κατασκευαστικά σχέδια (as build) των σχεδίων των Η/Μ εργασιών(Ενεργοποιείται κατ' επιλογή, μονομερώς από την Υπηρεσία).

Τιμή ανά ώρα (hr)

ΕΥΡΩ (Αριθμητικά) :
(Ολογράφως) :

Ο ΠΡΟΣΦΕΡΩΝ

ΔΗΜΟΣΙΑ ΕΠΙΧΕΙΡΗΣΗ ΗΛΕΚΤΡΙΣΜΟΥ Α.Ε.
Διεύθυνση Λειτουργικής Υποστήριξης ΛΚΔΜ
ΚΗ-ΜΜ&Ε/ΤΟΜΕΑΣ ΕΡΓΩΝ Π-Μ

Αριθμός Διακήρυξης: 2018.202/ΛΚΔΜ

ΑΝΤΙΚΕΙΜΕΝΟ: «Κατασκευή της Γ' προσωρινής παραλλαγής τμήματος της Παλαιάς Εθνικής Οδού Κοζάνης – Πτολεμαΐδας στην περιοχή του πρώην Βιομηχανικού Συγκροτήματος του Ορυχείου Κυρίου Πεδίου του ΛΚΔΜ»

ΠΡΟΫΠΟΛΟΓΙΣΜΟΣ ΠΡΟΣΦΟΡΑΣ							
Α/Α	Είδος Εργασιών	Α.Τ.	Μον. Μετρ.	Ποσότητα	Τιμή Μονάδας (Ευρώ)	Δαπάνη (Ευρώ)	
						Μερική Δαπάνη	Ολική Δαπάνη
[1]	[2]	[5]	[6]	[7]	[8]	[9]	[10]
ΕΡΓΟ : 1. Ομάδα Α ΚΑΘΑΙΡΕΣΕΙΣ-ΑΠΟΞΗΛΩΣΕΙΣ-ΚΑΘΑΡΙΣΜΟΙ							
1	Καθαρισμοί τάφρων ή διωρύγων από αυτοφυή βλάστηση	A.T.1	στρ.	1,57			
2	Καθαίρεση περιφράξεων με συρματοπλέγμα	A.T.2	m	204,00			
3	Καθαίρεση οπλισμένων σκυροδεμάτων	A.T.3	m3	226,00			
4	Αποξηλώση ασφαλτοταπήτων και στρώσεων οδοστρωσίας σταθεροποιημένων με τσιμέντο εντός του ορίου των γενικών εκσκαφών	A.T.4	m3	571,00			
Σύνολο : ΕΡΓΟ : 1. Ομάδα Α ΚΑΘΑΙΡΕΣΕΙΣ-ΑΠΟΞΗΛΩΣΕΙΣ-ΚΑΘΑΡΙΣΜΟΙ							
ΕΡΓΟ : 2. Ομάδα Β: ΧΩΜΑΤΟΥΡΓΙΚΑ							
5	Εκσκαφή χαλαρών εδαφών	A.T.5	m3	4.150,00			
6	Γενικές Εκσκαφές σε έδαφος γαιώδες - ημιβραχώδες	A.T.6	m3	9.740,00			
7	Διάνοιξη τάφρου σε έδαφος γαιώδες - ημιβραχώδες	A.T.7	m3	168,00			
8	Μεταφορά δανείων, συνήθη δάνεια υλικών Κατηγορίας Ε2 έως Ε3	A.T.8	m3	21.361,00			
9	Κατασκευή επιχωμάτων	A.T.9	m3	21.361,00			
10	Εκσκαφή θεμελίων τεχνικών έργων και τάφρων πλάτους έως 5,00 m	A.T.10	m3	3.090,00			
11	Κατασκευή στρώσης άμμου-σκύρων μεταβλητού πάχους	A.T.11	m3	253,00			

12	Στρώσεις έδρασης και εγκιβωτισμός σωλήνων με άμμο προελεύσεως λατομείου	A.T.12	m3	27,00		
13	Επιχώσεις ορυγμάτων υπογείων δικτύων με διαβαθμισμένο θραυστό αμμοχάλικο λατομείου για συνολικό πάχος επίχωσης άνω των 50 cm	A.T.13	m3	3.605,00		
Σύνολο : ΕΡΓΟ : 2. Ομάδα Β: ΧΩΜΑΤΟΥΡΓΙΚΑ						
ΕΡΓΟ : 3. Ομάδα Γ: ΤΕΧΝΙΚΑ ΕΡΓΑ ΑΝΟΙΚΤΗΣ ΟΔΟΠΟΙΑΣ						
14	Προμήθεια, μεταφορά στη θέση εγκατάστασης, και τοποθέτηση προκατασκευασμένων τσιμεντοσωλήνων κατά ΕΛΟΤ EN 1916 Τσιμεντοσωλήνες αποχέτευσης κλάσεως αντοχής 120 κατά ΕΛΟΤ EN 1916 Ονομαστικής διαμέτρου D800 mm	A.T.14	m	30,00		
15	Αγωγοί αποχέτευσης από σωλήνες PVC-U συμπαγούς τοιχώματος Αγωγοί αποχέτευσης από σωλήνες PVC-U, SDR 41, DN 200 mm	A.T.15	m	10,00		
16	Γεώφασμα διαχωρισμού	A.T.16	m2	4.790,00		
17	Τυποποιημένα φρεάτια αποστράγγισης και αποχέτευσης ομβρίων (ΠΚΕ), φρεάτιο υδροσυλλογής τύπου Φ1Ν (ΠΚΕ)	A.T.17	TEM	1,00		
18	Μόνωση με διπλή ασφαλτική επάλειψη	A.T.18	m2	1.345,00		
19	Πρόχυτα κράσπεδα από σκυρόδεμα	A.T.19	m	535,00		
20	Κατασκευή δαπέδων με κυβόλιθους	A.T.20	m2	309,00		
21	Κοιτοστρώσεις και εξομαλυντικές στρώσεις από άοπλο σκυρόδεμα C8/10	A.T.21	m3	420,00		
22	Κοιτοστρώσεις, περιβλήματα αγωγών, εξομαλυντικές στρώσεις κλπ από σκυρόδεμα C12/15	A.T.22	m3	38,00		
23	Μικροκατασκευές (φρεάτια, ορθογωνικές τάφροι κλπ) με σκυρόδεμα C16/20	A.T.23	m3	12,00		
24	Κατασκευή ρείθρων, επενδεδυμένων τάφρων, διαμορφώσεις πυθμένα κλπ. με σκυρόδεμα C20/25	A.T.24	m3	190,00		

25	Κατασκευή ακροβάθρων, θωρακίων, προσκεφαλαίων, δοκών έδρασης, κεφαλοδέσμων κ.λ.π με σκυρόδεμα C25/30 οπλισμένο	A.T.25	m3	997,00		
26	Χαλύβδινος οπλισμός σκυροδεμάτων, χάλυβας οπλισμού σκυροδέματος B500C	A.T.26	kg	76.635,00		
27	Χαλύβδινος οπλισμός σκυροδεμάτων, χαλύβδινο δομικό πλέγμα B500C	A.T.27	kg	6.751,00		
Σύνολο: ΕΡΓΟ : 3. Ομάδα Γ: ΤΕΧΝΙΚΑ ΕΡΓΑ ΑΝΟΙΚΤΗΣ ΟΔΟΠΟΙΙΑΣ						
ΕΡΓΟ : 4. Ομάδα Δ: ΟΔΟΣΤΡΩΣΙΕΣ						
28	Υπόβαση οδοστρωσίας μεταβλητού πάχους	A.T.28	m3	5.802,00		
29	Βάση πάχους 0,10 m (Π.Τ.Π. Ο-155)	A.T.29	m2	54.518,00		
30	Βάση οδοστρωσίας μεταβλητού πάχους	A.T.30	m3	544,00		
31	Κατασκευή ερεισμάτων	A.T.31	m3	544,00		
Σύνολο : ΕΡΓΟ : 4. Ομάδα Δ: ΟΔΟΣΤΡΩΣΙΕΣ						
ΕΡΓΟ : 5. Ομάδα Ε: ΑΣΦΑΛΤΙΚΑ						
32	Ασφαλτική προεπάλειψη	A.T.32	m2			
33	Ασφαλτική στρώση βάσης, συμπακνωμένου πάχους 0,05 m	A.T.33	m2			
34	Ασφαλτική συγκολλητική επάλειψη	A.T.34	m2			
35	Ασφαλτική στρώση κυκλοφορίας, συμπακνωμένου πάχους 0,05 m με χρήση κοινής ασφάλτου	A.T.35	m2			
Σύνολο : ΕΡΓΟ : 5. Ομάδα Ε: ΑΣΦΑΛΤΙΚΑ						
ΕΡΓΟ : 6. Ομάδα ΣΤ: ΣΗΜΑΝΣΗ-ΑΣΦΑΛΕΙΑ						
36	Πινακίδες επικίνδυνων θέσεων, τριγωνικές, πλευράς 0,90 m	A.T.36	TEM	6,00		
37	Πινακίδες ρυθμιστικές μεσαίου μεγέθους	A.T.37	TEM	28,00		
38	Πλευρικές πληροφοριακές πινακίδες οδικής σήμανσης, πλήρως αντανακλαστικές, με υπόβαθρο τύπου 1 κατά ΕΛΟΤ EN 12899-1	A.T.38	m2	31,00		
39	Στύλος πινακίδων από γαλβανισμένο σιδηροσωλήνα DN 40 mm (1 1/2")	A.T.39	TEM	44,00		
40	Διαγράμμιση οδοστρώματος με ανακλαστική βαφή	A.T.40	m2	1.125,00		
41	Μεταλλικός μόνιμος ανακλαστήρας οδοστρώματος, με κορμό έμπτηξης, με μια ανακλαστική επιφάνεια	A.T.41	TEM	304,00		

42	Μονόπλευρα χαλύβδινα στηθαία ασφαλείας, ικανότητας συγκράτησης N2 που τοποθετούνται με έμπηξη, κατηγορίας σφοδρότητας πρόσκρουσης A, σύμφωνα με το πρότυπο ΕΛΟΤ EN 1317-2, λειτουργικού πλάτους W2	A.T.42	m	3.014,00		
43	Χρήση πινακίδων εργοταξιακής σήμανσης.	A.T.43	μήνας	480,00		
44	Χρήση αμφίπλευρων εργοταξιακών στηθαίων οδού, τύπου New Jersey, από σκληρό πλαστικό.	A.T.44	μήνας	2.400,00		
Σύνολο : ΕΡΓΟ : 6. Ομάδα ΣΤ: ΣΗΜΑΝΣΗ-ΑΣΦΑΛΕΙΑ						
ΕΡΓΟ : 7. Ομάδα Ζ: ΟΔΟΦΩΤΙΣΜΟΣ						
45	Χαλύβδινος ιστός οδοφωτισμού ύψους 12,00 m	A.T.45	TEM	28,00		
46	Φωτιστικά σώματα οδοφωτισμού τύπου βραχίονα με λαμπτήρα Νατρίου υψηλής πίεσης (NaHP), τύπου semi cut-off, ισχύος 250 W, με βραχίονα	A.T.46	TEM	32,00		
47	Πίλαρ οδοφωτισμού τεσσάρων αναχωρήσεων	A.T.47	TEM	3,00		
Σύνολο : ΕΡΓΟ : 7. Ομάδα Ζ: ΟΔΟΦΩΤΙΣΜΟΣ						
ΑΝΤΙΚΕΙΜΕΝΟ ΟΡΤΙΟΝ 1 (ΕΠΙΣΤΗΜΟΝΙΚΟ ΠΡΟΣΩΠΙΚΟ)						
48	Διπλωματούχος Πολιτικός Μηχανικός (εργασίες οδοποιίας)	A.T.48	ώρες	1600		
49	Διπλωματούχος Πολιτικός Μηχανικός (εργασίες τεχνικών έργων)	A.T.49	ώρες	1600		
50	Διπλωματούχος Ηλεκτρολόγος Μηχανικός (εργασίες δικτύων και Η/Μ)	A.T.50	ώρες	1600		
Σύνολο ΟΡΤΙΟΝ 1						
Άθροισμα						
Απρόβλεπτα 15%						
ΓΕΝΙΚΟ ΣΥΝΟΛΟ (Σβ)						

Μέση τεκμαρτή έκπτωση (E_μ)

$$((\Sigma_{\alpha} - \Sigma_{\beta}) / \Sigma_{\alpha}) \times 100 = (1.262.021,04 - \dots) / 1.262.021,04 \times 100 = \dots \%$$

Ο ΠΡΟΣΦΕΡΩΝ



**Διεύθυνση Λειτουργικής Υποστήριξης ΛΚΔΜ
ΚΗ-ΜΜ&Ε/ΤΟΜΕΑΣ ΕΡΓΩΝ Π-Μ**

Αριθμός Διακήρυξης: 2018.202/ΛΚΔΜ

Αντικείμενο: «Κατασκευή της Γ' προσωρινής παραλλαγής τμήματος της Παλαιάς Εθνικής Οδού Κοζάνης – Πτολεμαΐδας στην περιοχή του πρώην Βιομηχανικού Συγκροτήματος του Ορυχείου Κυρίου Πεδίου του ΛΚΔΜ»

ΣΧΕΔΙΟ ΣΥΜΦΩΝΗΤΙΚΟΥ

ΤΕΥΧΟΣ 4 ΑΠΟ 11

ΔΗΜΟΣΙΑ ΕΠΙΧΕΙΡΗΣΗ ΗΛΕΚΤΡΙΣΜΟΥ Α.Ε.
Διεύθυνση Λειτουργικής Υποστήριξης ΛΚΔΜ
ΚΗ-ΜΜ&Ε/ΤΟΜΕΑΣ ΕΡΓΩΝ Π-Μ

Αριθμός Διακήρυξης: 2018.202/ΛΚΔΜ

ΑΝΤΙΚΕΙΜΕΝΟ: «Κατασκευή της Γ' προσωρινής παραλλαγής τμήματος της Παλαιάς Εθνικής Οδού Κοζάνης – Πτολεμαΐδας στην περιοχή του πρώην Βιομηχανικού Συγκροτήματος του Ορυχείου Κυρίου Πεδίου του ΛΚΔΜ»

ΣΧΕΔΙΟ ΣΥΜΦΩΝΗΤΙΚΟΥ

Στη «ΔΕΗ Α.Ε.*/ΛΚΔΜ σήμερα τα συμβαλλόμενα μέρη, αφενός η ΔΗΜΟΣΙΑ ΕΠΙΧΕΙΡΗΣΗ ΗΛΕΚΤΡΙΣΜΟΥ Α.Ε. που θα αποκαλείται στο εξής Επιχείρηση ή «ΔΕΗ» η οποία έχει έδρα στην Αθήνα, οδός Χαλκοκονδύλη αρ. 30 και εκπροσωπείται νόμιμα σ' αυτή την περίπτωση από τον/την κ. Δημήτριο Γ. Ζαραφίδη Διευθυντή ΔΛΥ-ΛΚΔΜ και αφετέρου που θα αποκαλείται στο εξής Ανάδοχος με ΑΦΜ/ΔΟΥ..... και έχει έδρα στ οδός αριθ..... και εκπροσωπείται νόμιμα σε αυτή την περίπτωση από Τ..... συνομολόγησαν τη Σύμβαση αυτή και συμφώνησαν τους όρους που αναγράφονται παρακάτω, χωρίς καμιά επιφύλαξη.

Άρθρο 1

Τεύχη της Σύμβασης

1. Η Σύμβαση αποτελείται από το σύνολο των παρακάτω τευχών και εγγράφων:
 - 1.1 Συμφωνητικό
 - 1.2 Τιμολόγιο Προσφοράς
 - 1.3 Προμέτρηση - Προϋπολογισμός Προσφοράς
 - 1.4 Ειδικοί Όροι
 - 1.5 Τεχνική Περιγραφή – Τεχνικές Προδιαγραφές
 - 1.6 Σχέδια
 - 1.7 Γενικοί Όροι
 - 1.8 Τεύχος Ασφαλίσεων
 - 1.9 Γενικός Κανονισμός Ασφαλείας ΛΚΔΜ
2. Η σειρά με την οποία αναφέρονται τα Τεύχη στην προηγούμενη παράγραφο καθορίζει τη σειρά ισχύος των όρων καθενός απ' αυτά, σε περίπτωση που υπάρχουν διαφορές στο κείμενο ή στην ερμηνεία των όρων δύο ή περισσότερων Τευχών.
3. Οι περιγραφές, τα στοιχεία, τα σχέδια, τα σκαριφήματα κλπ. που περιλαμβάνονται στα τυχόν υποβαλλόμενα από τον Ανάδοχο στοιχεία, αποτελούν προτάσεις του Αναδόχου και δεν δεσμεύουν την Επιχείρηση, αλλά θα έχουν ισχύ μόνο στο βαθμό και στην έκταση που θα εγκριθούν από την Επιχείρηση σύμφωνα με τους όρους της Σύμβασης.
4. Ρητά συμφωνείται μεταξύ των συμβαλλομένων μερών ότι η Σύμβαση αυτή αποτελεί τη μοναδική συμφωνία που υπάρχει μεταξύ τους για το υπόψη Έργο και ότι όλα τα έγγραφα που τυχόν ανταλλάχθηκαν μεταξύ τους πριν από την υπογραφή της, καθώς και οι τυχόν συζητήσεις και συμφωνίες, οποιασδήποτε φύσης και περιγραφής, που έγιναν προφορικά ή σιωπηρά και δε συμπεριλήφθηκαν στη Σύμβαση αυτή θεωρούνται ότι δεν έχουν ισχύ, ότι στερούνται οποιουδήποτε νομικού αποτελέσματος, ότι δε θα

δεσμεύουν τους συμβαλλόμενους και ότι δε θα ληφθούν υπόψη για την ερμηνεία των όρων της Σύμβασης αυτής.

5. Οποιαδήποτε πράξη ή ενέργεια του Αναδόχου, απαραίτητη για την ολοκλήρωση του Έργου, πρέπει να είναι σε απόλυτη συμφωνία προς τις απαιτήσεις και τις διατάξεις της Σύμβασης, ακόμη και αν η πράξη ή ενέργεια αυτή δεν αναφέρεται ειδικά στη Σύμβαση.
6. Επίσης συμφωνείται ρητά ότι όλοι οι όροι της Σύμβασης είναι εξ ίσου ουσιώδεις και ότι κάθε μελλοντική τροποποίηση οποιουδήποτε Τεύχους της Σύμβασης θα γίνεται μόνο εγγράφως (Συμπληρώματα, Εντολές Τροποποίησησεως κλπ.).

Άρθρο 2 **Αντικείμενο της Σύμβασης**

1. Με τη Σύμβαση αυτή η Επιχείρηση αναθέτει και ο Ανάδοχος αναλαμβάνει την υποχρέωση να προβεί στην έγκαιρη, άρτια, οικονομική και ασφαλή εκτέλεση του Έργου «Κατασκευή της Γ' προσωρινής παραλλαγής τμήματος της Παλαιάς Εθνικής Οδού Κοζάνης – Πτολεμαΐδας στην περιοχή του πρώην Βιομηχανικού Συγκροτήματος του Ορυχείου Κυρίου Πεδίου του ΛΚΔΜ», όπως αυτό περιγράφεται πιο κάτω, έτσι ώστε το έργο να είναι κατάλληλο για τη χρήση και λειτουργία που προορίζεται, και σε πλήρη συμμόρφωση προς του όρους της Σύμβασης.

- Εκσκαφή χαλαρών εδαφών
- Γενικές Εκσκαφές σε έδαφος γαιώδες – ημιβραχώδες
- Μεταφορά δανείων, συνήθη δάνεια υλικών Κατηγορίας E2 έως E3
- Κατασκευή επιχωμάτων
- Επιχώσεις ορυγμάτων υπογείων δικτύων με διαβαθμισμένο θραυστό αμμοχάλικο λατομείου Για συνολικό πάχος επίχωσης άνω των 50 cm
- Κατασκευή ρείθρων, επενδεδυμένων τάφρων, διαμορφώσεις πυθμένα κλπ. με σκυρόδεμα C20/25
- Κατασκευή ακροβάθρων, θωρακίων, προσκεφαλαίων, δοκών έδρασης, κεφαλοδέσμων κ.λπ. με σκυρόδεμα C25/30 οπλισμένο
- Χαλύβδινος οπλισμός σκυροδεμάτων, χάλυβας οπλισμού σκυροδέματος B500C
- Προμήθεια, μεταφορά στη θέση εγκατάστασης, και τοποθέτηση προκατασκευασμένων τσιμεντοσωλήνων κατα ΕΛΟΤ EN 1916 Τσιμεντοσωλήνες αποχέτευσης κλάσεως αντοχής 120 κατά ΕΛΟΤ EN 1916 Ονομαστικής διαμέτρου D800 mm
- Υπόβαση οδοστρωσίας μεταβλητού πάχους
- Βάση πάχους 0,10 m (Π.Τ.Π. Ο-155)
- Ασφαλτική στρώση βάσης, συμπακνωμένου πάχους 0,05 m
- Ασφαλτική στρώση κυκλοφορίας, συμπακνωμένου πάχους 0,05 m με χρήση κοινής ασφάλτου
- Μονόπλευρα χαλύβδινα στηθαία ασφαλείας, ικανότητας συγκράτησης N2 που τοποθετούνται με έμπηξη, κατηγορίας σφοδρότητας πρόσκρουσης A, σύμφωνα με το πρότυπο ΕΛΟΤ EN 1317-2, λειτουργικού πλάτους W2
- Διαγράμμιση οδοστρώματος με ανακλαστική βαφή

Τα προϊόντα καθαιρέσεων υποχρεούται ο Εργολάβος να τα μεταφέρει και να τα αποθέσει σε χώρο που θα του υποδειχθεί από την Υπηρεσία άνευ αμοιβής, ανεξάρτητα από την απόσταση μεταφοράς.

Όλα τα υλικά έως την Παραλαβή του έργου θα φυλάσσονται με ευθύνη του Αναδόχου.

Οποιοσδήποτε βλάβες ή φθορές προκληθούν κατά τη διάρκεια των εργασιών, ο Ανάδοχος είναι υποχρεωμένος να τις αποκαταστήσει άνευ αμοιβής.

Οποιοσδήποτε βλάβες ή φθορές προκληθούν στα κτίρια κατά τη διάρκεια των εργασιών ο Ανάδοχος είναι υποχρεωμένος να τις αποκαταστήσει άνευ αμοιβής.

Ο Ανάδοχος είναι υποχρεωμένος να ορίσει επιβλέποντα/ες μηχανικό/ούς κατάλληλης ειδικότητας, ο/οι οποίος/οι θα φέρει/ουν όλες τις σχετικές ευθύνες και αρμοδιότητες.

2. Εφόσον κριθεί απαραίτητο από τις ανάγκες της Επιχείρησης, είναι δυνατή η αυξομείωση του συμβατικού τιμήματος από -30% έως $+50\%$. Η εν λόγω αυξομείωση του συμβατικού τιμήματος είναι υποχρεωτικά αποδεκτή από τον Ανάδοχο και θα πρέπει να του έχει γνωστοποιηθεί από την Επιχείρηση τουλάχιστον μία εβδομάδα νωρίτερα εγγράφως.
3. Όλα τα βοηθητικά έργα που θα απαιτηθούν, επιβαρύνουν τον Ανάδοχο. Οι τιμές μονάδας που θα προσφερθούν καλύπτουν όλες τις επιμέρους δαπάνες για το κυρίως έργο, τα βοηθητικά έργα και το εργολαβικό όφελος.
4. Το Έργο θα εκτελεστεί με βάση τα τεύχη της Σύμβασης και σύμφωνα με τις οδηγίες και υποδείξεις της Επιχείρησης.
5. Η ΔΕΗ μπορεί να αναθέτει στον Ανάδοχο με την σύναψη συμπληρωματικών συμβάσεων, συμπληρωματικά έργα ή υπηρεσίες που δεν περιλαμβάνονται στην αρχικά συναφθείσα σύμβαση, αλλά τα οποία έχουν καταστεί απαραίτητα λόγω απρόβλεπτων περιστάσεων. Τα έργα αυτά και τις υπηρεσίες ο Ανάδοχος είναι υποχρεωμένος να τα εκτελέσει με τις συμβατικές τιμές αν υπάρχουν ή με τις τιμές μονάδος νέων εργασιών προσδιοριζόμενες όπως καθορίζεται στη σύμβαση.

Άρθρο 3 Συμβατικό Τμήμα

1. Το συμβατικό τμήμα του Έργου, όπως αυτό περιγράφεται στο Άρθρο 2 του παρόντος Συμφωνητικού, ανέρχεται σε€.
2. Το συμβατικό τμήμα υπολογίστηκε ως άθροισμα των γινομένων των τιμών μονάδων του «Τιμολογίου Προσφοράς» επί τις αντίστοιχες ποσότητες που αναγράφονται στο τεύχος «Προμέτρηση – Προϋπολογισμός Προσφοράς».
3. Οι αναφερόμενες ποσότητες στο Τεύχος «Προμέτρηση – Προϋπολογισμός Προσφοράς» έχουν αναγραφεί κατά προσέγγιση και είναι ενδεικτικές και κατ' ουδένα τρόπο συνιστούν δέσμευση της Επιχείρησης. Συνεπώς θα υπόκεινται σε αυξομειώσεις, οι οποίες μπορούν να προκύψουν είτε λόγω σφαλμάτων, είτε λόγω μεταβολών, τις οποίες η Επιχείρηση δικαιούται να επιφέρει σύμφωνα με τις διατάξεις της παρούσας Σύμβασης.
4. Οι πληρωμές θα γίνονται μόνο για τις πραγματικά εκτελεσθείσες ποσότητες εργασιών.
5. Τα ποσά που ο Ανάδοχος δικαιούται να εισπράξει βάσει της παρούσας Σύμβασης υπολογίζονται ως άθροισμα των ποσών που προκύπτουν από το άθροισμα των γινομένων των ποσοτήτων των επί μέρους εργασιών που εκτελέστηκαν, όπως αυτές τελικά θα καθορισθούν στις εγκεκριμένες τελικές επιμετρήσεις, επί τις αντίστοιχες τιμές μονάδας του Τιμολογίου Προσφοράς ή τις τιμές μονάδας νέων εργασιών.
6. Στο συμβατικό τμήμα περιλαμβάνονται όλες οι δαπάνες και επιβαρύνσεις του Αναδόχου σύμφωνα με τα καθοριζόμενα στα Άρθρα 33 και 37 των Γενικών Όρων της Σύμβασης.

Άρθρο 4 Τρόπος Πληρωμής

1. Δεν θα δοθεί προκαταβολή στον Ανάδοχο

2. Οι πληρωμές προς τον Ανάδοχο θα γίνονται σύμφωνα με το Άρθρο 34 των Γενικών Όρων και το Άρθρο 8 των Ειδικών Όρων της Σύμβασης με βάση μηνιαίες Πιστοποιήσεις, οι οποίες θα προσδιορίζουν το ποσοστό του Έργου που έχει εκτελεστεί από τον Ανάδοχο κατά τον αντίστοιχο μήνα ή τη βεβαιωμένη αποπεράτωση τμήματος της Έργου. Η πληρωμή **θα γίνεται την 24^η ημέρα του τρίτου μήνα** από την ημερομηνία υποβολής στην Επιχείρηση όλων των σχετικών δικαιολογητικών, τα οποία θα πρέπει να είναι επακριβή και πλήρη.
3. Σε κάθε πληρωμή εργασιών προς τον Ανάδοχο διενεργούνται κρατήσεις για εγγύηση καλής εκτέλεσης. Οι κρατήσεις αυτές ορίζονται **σε τρία τοις εκατό (3%)** στην πιστοποιούμενη αξία κάθε πληρωμής. Οι παραπάνω κρατήσεις δεν μπορούν να αντικατασταθούν με εγγυητικές επιστολές.
4. Οι κρατήσεις Εγγύησης Καλής Εκτέλεσης επιστρέφονται άτοκα στον Ανάδοχο, εφόσον δεν υπάρχει λόγος κατάπτωσης τους, **μετά την έγκριση του Πρωτοκόλλου Προσωρινής - Οριστικής Παραλαβής του Έργου** από την Προϊσταμένη Υπηρεσία και έπειτα από σχετική αίτηση του Αναδόχου.
5. Σημειώνεται ότι, μετά την έναρξη λειτουργίας της Αρχής Εκδίκασης Προδικαστικών Προσφυγών (ΑΕΠΠ), μεταξύ των φόρων και των τελών, τα οποία επιβαρύνεται ο Ανάδοχος, πλην του ΦΠΑ, ο οποίος επιβαρύνει την Επιχείρηση, **θα συμπεριλαμβάνεται και η κράτηση 0,06% (άρθρ. 350 §3 ν.4412/2016)φ**, η οποία υπολογίζεται επί της αξίας κάθε πληρωμής προ φόρων και κρατήσεων της σύμβασης.

Άρθρο 5 **Προθεσμίες Πέρατος – Πρόγραμμα Εκτέλεσης Έργου**

1. Η εκτέλεση και αποπεράτωση του Έργου θα γίνει σε διακόσιες σαράντα **(240) ημερολογιακές ημέρες** από την ημερομηνία έναρξης της Σύμβασης.
2. Εάν μέχρι τη λήξη του χρόνου περάτωσης δεν έχει απορροφηθεί το σύνολο του συμβατικού τμήματος, η Επιχείρηση έχει το δικαίωμα να παρατείνει το χρόνο εκτέλεσης μέχρι την συνολική απορρόφησή του, χωρίς καμιά επιπλέον επιβάρυνση γι αυτή. Η παράταση αυτή είναι υποχρεωτικά αποδεκτή από τον Ανάδοχο.
3. Σημειώνεται ότι οι τυχόν πρόσθετες εργασίες (Option της Σύμβασης) που θα ανατεθούν εγγράφως στον Ανάδοχο θα πρέπει να πραγματοποιηθούν από αυτόν έως την καταληκτική ημερομηνία πέρατος του Έργου ή εντός χρονικής παράτασης που θα εγκριθεί από την Υπηρεσία πριν την έναρξη εκτέλεσης των πρόσθετων εργασιών.
Επιπρόσθετα συμφωνείται ρητά οι ασυνήθεις δυσμενείς καιρικές συνθήκες, δηλαδή οι ημέρες κακοκαιρίας που διαπιστωμένα είναι ακατάλληλες για την εκτέλεση του Έργου, καθώς επίσης και αρνητικές για την ασφάλεια της κατασκευής, αποτελούν αιτία για παράταση της συμβατικής προθεσμίας εκτέλεσης του Έργου κατά τόσες ημερολογιακές ημέρες, όπως αυτές θα εγκριθούν από την Υπηρεσία.
4. Ο Ανάδοχος του Έργου αμέσως εντός 2 ημερολογιακών ημερών από την υπογραφή της Σύμβασης θα πρέπει να προσκομίσει στην Επιβλέπουσα Υπηρεσία το οριστικό Χρονοδιάγραμμα Εκτέλεσης των Εργασιών που προβλέπονται από τη Σύμβαση, το οποίο και θα πρέπει να εγκριθεί από αυτή.

Άρθρο 6 **Ποινικές Ρήτρες**

1. Ανεξάρτητα και πέραν απ' τα δικαιώματα της Επιχείρησης που προκύπτουν απ' τους Γενικούς Όρους, ο Ανάδοχος υποχρεούται, χωρίς αντιρρήσεις, να καταβάλει στην Επιχείρηση Ποινικές Ρήτρες για λόγους που οφείλονται στη μη τήρηση της σύμβασης λόγω υπαιτιότητάς του. Σύμφωνα με το Άρθρο 41 των Γενικών Όρων της Σύμβασης

συμφωνείται ότι, οι Ποινικές Ρήτρες οφείλονται και πληρώνονται στη ΔΕΗ Α.Ε. ανεξάρτητα αν η Επιχείρηση έχει υποστεί ζημιές, και ότι οι Ποινικές Ρήτρες του παρόντος Άρθρου είναι εύλογες και δίκαιες.

2. Για κάθε ημερολογιακή ημέρα υπέρβασης της προθεσμίας πέρατος από υπαιτιότητα του Αναδόχου, ο Ανάδοχος έχει την υποχρέωση να καταβάλει Ποινική Ρήτρα ύψους **526,00 €**.
3. Το σύνολο των ποινικών ρητρών δεν μπορεί να υπερβεί το 10% του συμβατικού τιμήματος προσαυξημένου με τα τιμήματα των τυχόν πρόσθετων εργασιών.
4. Οι ποινικές ρήτρες επιβάλλονται από την Επιβλέπουσα Υπηρεσία και παρακρατούνται από την αμέσως επόμενη, μετά την επιβολή της, πληρωμή προς τον Ανάδοχο.

Άρθρο 7 **Εγγυήσεις Καλής Εκτέλεσης**

1. Ο Ανάδοχος ως Εγγύηση Καλής Εκτέλεσης κατέθεσε στην Επιχείρηση σήμερα την Εγγυητική Επιστολή (ή το Γραμμάτιο Σύστασης Παρακαταθήκης) αριθμός _____ που εξέδωσε _____ για το ποσό των _____ € που αντιστοιχεί στο πέντε τοις εκατό (5%) του Συμβατικού Τιμήματος.
2. Συμπληρωματική εγγύηση ίσου ποσοστού 5% πρέπει να κατατεθεί σε κάθε μεταγενέστερη επαύξηση του συμβατικού προϋπολογισμού. Η κατάθεση της συμπληρωματικής αυτής εγγύησης γίνεται με την έγκριση της αύξησης του συμβατικού προϋπολογισμού και πάντως πριν από την πρώτη πληρωμή που γίνεται πέρα από τον συμβατικό προϋπολογισμό. Αν εγκριθεί μείωση του συμβατικού προϋπολογισμού γίνεται ανάλογη μείωση της εγγύησης, ύστερα από αίτηση του Αναδόχου και με απόφαση της Επιχείρησης.
3. Οι Εγγυητικές Επιστολές Καλής Εκτέλεσης ή Γραμμάτια Σύστασης Παρακαταθήκης θα αποδοθούν στον Ανάδοχο με την έγκριση του Πρωτοκόλλου Προσωρινής - Οριστικής Παραλαβής από την Προϊσταμένη Υπηρεσία και έπειτα από σχετική αίτηση του Αναδόχου.
4. Η δαπάνη της εγγυητικής επιστολής και της τυχόν παράτασή της βαρύνει τον Ανάδοχο.
5. Οι εγγυήσεις που προβλέπονται στις προηγούμενες παραγράφους καλύπτουν στο σύνολο τους, χωρίς καμία διάκριση, την πιστή εφαρμογή από μέρους του Αναδόχου όλων των όρων της σύμβασης και κάθε απαίτηση της Επιχείρησης κατά του Αναδόχου που προκύπτει από την εκτέλεση της παρούσας Σύμβασης.

Άρθρο 8 **Αναθεώρηση Τιμών**

Οι συμβατικές τιμές δεν υπόκεινται σε αναθεώρηση.

Άρθρο 9 **Υποχρεώσεις του Αναδόχου - Τήρηση των διατάξεων της εργατικής νομοθεσίας και ασφαλιστικής νομοθεσίας**

1. Ο Ανάδοχος, καθώς και οι τυχόν Υπεργολάβοι του, υποχρεούνται να τηρούν απαρεγκλίτως τις διατάξεις της εργατικής και ασφαλιστικής Νομοθεσίας για το προσωπικό τους, που θα απασχολείται στα Πλαίσια της Σύμβασης συμπεριλαμβανομένων:

- α. της καταβολής στο προσωπικό τους των νόμιμων αποδοχών, οι οποίες σε καμιά περίπτωση δεν μπορεί να είναι κατώτερες από τις προβλεπόμενες στην οικεία συλλογική ή επιχειρησιακή σύμβαση εργασίας
 - β. της τήρησης του νόμιμου ωραρίου
 - γ. της καταβολής των εκ του νόμου προβλεπόμενων ασφαλιστικών εισφορών του προσωπικού τους
 - δ. της τήρησης των όρων υγείας και ασφάλειας των εργαζομένων κλπ.
2. Σε περίπτωση διαπίστωσης καθ' υποτροπή παραβίασης των εργασιακών και ασφαλιστικών δικαιωμάτων των εργαζομένων του Εργολάβου/Αναδόχου ή/και των Υπεργολάβων, που απασχολούνται στα πλαίσια της Σύμβασης, η ΔΕΗ Α.Ε. διατηρεί το δικαίωμα καταγγελίας της σύμβασης και μόνο για το λόγο αυτό, διατηρουμένων σε ισχύ των λοιπών διατάξεων που προβλέπουν την καταγγελία της σύμβασης. Επιπροσθέτως, κατ' εφαρμογή της κείμενης νομοθεσίας, η ΔΕΗ Α.Ε. διατηρεί το δικαίωμα, πέραν των άλλων περιπτώσεων που προβλέπονται σε αυτή, να αποκλείσει, με απόφαση των αρμοδίων οργάνων της, από τις μελλοντικές διαδικασίες επιλογής, προσωρινά ή οριστικά, τον Εργολάβο/Ανάδοχο, εφόσον η σύμβαση καταγγέλθηκε από τη ΔΕΗ λόγω διαπίστωσης παραβίασης των εργασιακών και ασφαλιστικών δικαιωμάτων των εργαζομένων σε αυτόν ή σε Υπεργολάβο αυτού. Ο αποκλεισμός γνωστοποιείται εγγράφως με εξώδικη δήλωση ή με συστημένη επιστολή στον οικονομικό φορέα από την αρμόδια υπηρεσία της ΔΕΗ Α.Ε. Ο οικονομικός Φορέας έχει το δικαίωμα να υποβάλει σχετική ένσταση/προσφυγή, η εκδίκαση της οποίας γίνεται από αρμόδιο όργανο της ΔΕΗ Α.Ε.

Άρθρο 10

Ευθύνη Ένωσης/Σύμπραξης

1. Συμφωνείται ρητά ότι όλα τα μέλη της Σύμπραξης ενέχονται και ευθύνονται έναντι της Επιχείρησης ενιαία, αδιαίρετα, αλληλέγγυα, και σε ολόκληρο το κάθε ένα χωριστά για την εκπλήρωση των πάσης φύσεως υποχρεώσεων που αναλαμβάνει η Σύμπραξη με την παρούσα Σύμβαση.
2. Συμφωνείται επίσης ότι θα εκπροσωπούνται με κοινό εκπρόσωπο και σε όλη τη διάρκεια ισχύος της Σύμβασης και θα ελέγχεται από την Επιχείρηση η ουσιαστική συμμετοχή στην Σύμπραξη όλων των μελών αυτής σύμφωνα με το προβλεπόμενο έγγραφο σύστασης της Σύμπραξης.

Άρθρο 11

Εγγυήσεις αναφορικά με επίκληση ικανοτήτων Τρίτου

.....
.....
(Καταγράφονται η επωνυμία και ο νόμιμος εκπρόσωπος του/των παρεχόντων τη στήριξη στον ανάδοχο, το αντικείμενο της υποστήριξης, ο τρόπος συνεργασίας μεταξύ του Αναδόχου και του τρίτου, καθώς και οι παρασχεθείσες από αυτόν/ους προς τον Ανάδοχο εγγυήσεις).

(Κατά την κατάρτιση των Τευχών της Σύμβασης το Άρθρο αυτό θα παραλείπεται εφόσον ο Ανάδοχος δεν έχει επικαλεστεί χρηματοοικονομική, τεχνική ή /και επαγγελματική ικανότητα τρίτου και τα επόμενα Άρθρα θα αναριθμούνται κατάλληλα.)

Όταν ο Ανάδοχος έχει επικαλεστεί για την πλήρωση του συνόλου ή μέρους των κριτηρίων της χρηματοοικονομικής ικανότητας ή/και της τεχνικής ή επαγγελματικής ικανότητας την χρηματοοικονομική ή/και τεχνική ή επαγγελματική ικανότητα άλλων Φορέων, η σχέση μεταξύ του Αναδόχου και του παρέχοντος τη δάνεια ικανότητα, δεν μπορεί να διακοπεί κατά τη διάρκεια ισχύος της σύμβασης ούτε να γίνει αντικατάσταση του παρόχου της δάνειας ικανότητας με άλλον, χωρίς την έγγραφη συναίνεση της ΔΕΗ

Α.Ε. Η παράβαση αυτού του όρου μπορεί να αποτελέσει αιτία αυτοδίκαιης καταγγελίας της Σύμβασης από την πλευρά της Επιχείρησης, με όλες τις επιπτώσεις σε βάρος του Αναδόχου, που προβλέπονται από το Άρθρο 43 των Γενικών Όρων.

Ο Ανάδοχος είναι υπεύθυνος για κάθε ενέργεια, πράξη ή παράλειψη του Τρίτου, σύμφωνα με τις διατάξεις του Άρθρου 19 των Γενικών Όρων. Σε περίπτωση που ο Τρίτος δεν εκπληρώσει τις υποχρεώσεις του προς τον Ανάδοχο, σε σχέση με το Έργο, η ΔΕΗ Α.Ε. έχει το δικαίωμα να κάνει χρήση των προβλέψεων των Άρθρων 41 και 43 των Γενικών Όρων.

Άρθρο 12
Ισχύς της Σύμβασης

Η Σύμβαση τίθεται σε ισχύ από _____

Η παρούσα Σύμβαση υπογράφεται σε τρία πρωτότυπα, από τα οποία το ένα πήρε η Επιχείρηση, το άλλο ο Ανάδοχος και το τρίτο διαβιβάστηκε στην αρμόδια ΔΟΥ.

ΟΙ ΣΥΜΒΑΛΛΟΜΕΝΟΙ

ΓΙΑ ΤΟΝ ΑΝΑΔΟΧΟ

ΓΙΑ ΤΗΝ ΕΠΙΧΕΙΡΗΣΗ

**Διεύθυνση Λειτουργικής Υποστήριξης ΛΚΔΜ
ΚΗ-ΜΜ&Ε/ΤΟΜΕΑΣ ΕΡΓΩΝ Π-Μ**

Αριθμός Διακήρυξης: 2018.202/ΛΚΔΜ

Αντικείμενο: «Κατασκευή της Γ' προσωρινής παραλλαγής τμήματος της Παλαιάς Εθνικής Οδού Κοζάνης – Πτολεμαΐδας στην περιοχή του πρώην Βιομηχανικού Συγκροτήματος του Ορυχείου Κυρίου Πεδίου του ΛΚΔΜ»

ΕΙΔΙΚΟΙ ΟΡΟΙ**ΤΕΥΧΟΣ 5 ΑΠΟ 11**

ΔΗΜΟΣΙΑ ΕΠΙΧΕΙΡΗΣΗ ΗΛΕΚΤΡΙΣΜΟΥ Α.Ε.
Διεύθυνση Λειτουργικής Υποστήριξης ΛΚΔΜ
ΚΗ-ΜΜ&Ε/ΤΟΜΕΑΣ ΕΡΓΩΝ Π-Μ

Αριθμός Διακήρυξης: 2018.202/ΛΚΔΜ

ΑΝΤΙΚΕΙΜΕΝΟ: «Κατασκευή της Γ' προσωρινής παραλλαγής τμήματος της Παλαιάς Εθνικής Οδού Κοζάνης – Πτολεμαΐδας στην περιοχή του πρώην Βιομηχανικού Συγκροτήματος του Ορυχείου Κυρίου Πεδίου του ΛΚΔΜ»

ΕΙΔΙΚΟΙ ΟΡΟΙ

Άρθρο 1

Ισχύοντα Πρότυπα και Κανονισμοί

Ολόκληρο το Έργο (υλικά, εξοπλισμός, δοκιμές, κ.λ.π.) θα σχεδιαστεί, βιομηχανοποιηθεί, εγκατασταθεί και θα λειτουργεί σύμφωνα με τις απαιτήσεις:

- Της Ελληνικής Νομοθεσίας και των Ελληνικών Κανονισμών η εφαρμογή των οποίων είναι υποχρεωτική.
- Των Ευρωπαϊκών Κανονισμών η εφαρμογή των οποίων είναι υποχρεωτική.
- Των Τεχνικών Προδιαγραφών της Σύμβασης (Εθνικές Τεχνικές Προδιαγραφές) και των Διεθνών Κανονισμών API, ASME, ASTM, ANSI, ISO, IEC, κ.λπ. για τα τμήματα που δεν καλύπτονται από τα προαναφερθέντα.

Σε περίπτωση που οι απαιτήσεις των Τεχνικών Προδιαγραφών διαφέρουν εκείνων των αντίστοιχων προβλέψεων των εφαρμοζόμενων σύμφωνα με τη Σύμβαση, Προτύπων και Κανονισμών, υπερισχύουν οι προβλέψεις των Τεχνικών Προδιαγραφών, εκτός εάν δεν ικανοποιούνται οι απαιτήσεις της Ελληνικής Νομοθεσίας

Επιπλέον πρότυπα και κανονισμοί με βάση τα οποία θα γίνουν οι εργασίες είναι :

1. ΣΥΜΜΟΡΦΩΣΗ ΜΕ ΤΗΝ ΟΔΗΓΙΑ ΚΥΑ 305/2011 – Κανονισμός δομικών υλικών, Υποχρέωση σήμανσης CE
2. EN ISO 9001:2015 : Quality management systems. Requirements
3. Τις σχετικές εγκύκλιοι, κανονισμοί, διατάξεις και γενικά όλοι οι κανονισμοί και τα πρότυπα που ισχύουν σήμερα στην Ελλάδα. Από τα πρότυπα αυτά και τους Κανονισμούς θα ισχύει η τελευταία αναθεώρηση ή έκδοσή τους, που έγινε πριν από την ημερομηνία υποβολής της προσφοράς του Αναδόχου.
4. Οι Πρότυπες Τεχνικές Προδιαγραφές έργων Οδοποιίας έκδοσης 1966 και μετά της
5. Τ.Δ/νσης Γ3β του Υπουργείου Δημοσίων Έργων.
6. Οι προσωρινές πρότυπες τεχνικές προδιαγραφές Οδοποιίας που δεν καταργήθηκαν

7. (Κωδικοποίηση 1964) της Τ.Δ/νσης Γ3β του Υπουργείου Δημοσίων Έργων.
8. Οι όροι για την εκτέλεση εδαφοτεχνικών ερευνών, έκδοσης 1966 της Τ.Δ/νσης Δ2 του ΥΠ.Δ.Ε., όπως τροποποιήθηκαν και συμπληρώθηκαν μεταγενέστερα.
9. Στα πεδία που δεν καλύπτονται από τις Τεχνικές Προδιαγραφές, τους κανονισμούς της Υπηρεσίας και τους σχετικού Κανονισμούς DIN του BUREAU OF PUBLIC ROADS (ROADS AND BRIDGES OF FEDERAL HIGHWAY PROJECTS EPGI 1975) ,για δε τις δειγματοληψίες και ελέγχους των υλικών οι προδιαγραφές και οι μέθοδοι δειγματοληψίας και ελέγχου της AMERICAN ASSOCIATION OF STATE HIGHWAY OFFICIALS TESTINS AND MATERIALS A.S.T.M.) σύμφωνα με τις οδηγίες της Υπηρεσίας.
10. Οι σχετικές Τεχνικές Προδιαγραφές της Σύμβασης και οι σχετικοί αναφερόμενοι σε αυτές κανονισμοί υλικών.
11. Όλοι οι Κανονισμοί και όλα τα Πρότυπα που αναφέρονται στο τεύχος «Τεχνική Περιγραφή» και στο τεύχος «Τεχνικές Προδιαγραφές» της Διακήρυξης.

Από τα Πρότυπα αυτά και τους Κανονισμούς, θα ισχύει η τελευταία αναθεώρηση ή έκδοση τους, που έγινε πριν από την ημερομηνία υποβολής της προσφοράς του Αναδόχου.

Άρθρο 2 **Εκπροσώπηση της Επιχείρησης και του Αναδόχου**

Σχετικά με την εκπροσώπηση της Επιχείρησης ισχύουν τα γενικότερα που αναφέρονται στο άρθρο 5 και 6 των Γενικών Όρων.

1. Η Διοίκηση του Έργου, η παρακολούθηση και ο έλεγχος αυτού ασκούνται από την Επιχείρηση μέσω της Επιβλέπουσας Υπηρεσίας και της Προϊστάμενης Αρχής.
Στα καθήκοντα της Επιβλέπουσας Υπηρεσίας περιλαμβάνονται η παρακολούθηση και ο έλεγχος της ποιότητας και της ποσότητας των εργασιών και γενικά η τήρηση των όρων της Σύμβασης από τον Ανάδοχο.
Στα καθήκοντα της Προϊστάμενης Υπηρεσίας περιλαμβάνεται η άμεση εποπτεία της Επιβλέπουσας Υπηρεσίας και η επίλυση ή η προώθηση για επίλυση θεμάτων που προκύπτουν κατά την εκτέλεση της Σύμβασης και δεν μπορούν να ρυθμιστούν άμεσα από την Επιβλέπουσα Υπηρεσία.
2. Τα όργανα της Επιχείρησης που θα ασκούν τα καθήκοντα και τις αρμοδιότητες της προηγούμενης παραγράφου για την εκτέλεση του παρόντος έργου ορίζονται ως εξής:
 - α) «Εργοδότης» ή «Κύριος του Έργου» είναι η ΔΗΜΟΣΙΑ ΕΠΙΧΕΙΡΗΣΗ ΗΛΕΚΤΡΙΣΜΟΥ Α.Ε.
 - β) Φορέας κατασκευής του Έργου είναι η ΔΛΥΛΚΔΜ.
 - γ) «Διευθύνουσα Υπηρεσία» ή «Επιβλέπουσα Υπηρεσία» ορίζεται ο Τομέας Έργων Πολιτικού Μηχανικού του ΚΗ-Μ&Ε.
 - δ) «Προϊσταμένη Αρχή» ή «Εποπτεύουσα Αρχή» η Διεύθυνση της ΔΛΥΛΚΔΜ.
3. Ο Ανάδοχος είναι υποχρεωμένος να συνδράμει την απρόσκοπτη άσκηση των καθηκόντων των οργάνων αυτών.

Η άσκηση των καθηκόντων των αρμοδίων οργάνων της Επιχείρησης ως προς την τέλεση της Σύμβασης δεν μειώνει σε καμία περίπτωση τις ευθύνες του Αναδόχου σύμφωνα με τις διατάξεις της ισχύουσας Νομοθεσίας και τη Σύμβαση.

4. Ο Ανάδοχος αμέσως μετά την ανάληψη της παροχής υπηρεσίας και πριν την έναρξη των εργασιών πρέπει να ορίσει :

ü **Τον Εκπρόσωπο του – Επιβλέποντα Μηχανικό**, αρμόδιο να επικοινωνεί με τα όργανα της Επιχείρησης για την εξέλιξή της παροχής Υπηρεσίας.

ü **Τον Τεχνικό Ασφαλείας**, ανεξαιρέτως του αριθμού απασχόλησης των εργαζομένων, ο οποίος είναι υπεύθυνος για θέματα ασφάλειας του προσωπικού, για την τήρηση όλων των επιβαλλόμενων από τον ΚΜΛΕ, τον 3850/2010 και της κείμενης νομοθεσίας, μέτρων υγείας και ασφάλειας των εργαζομένων (ΜΑΠ),

ü **Τον Ιατρό Εργασίας** ανεξαιρέτως του αριθμού απασχόλησης των εργαζομένων, ο οποίος είναι υπεύθυνος για θέματα υγείας του προσωπικού, για την τήρηση όλων των επιβαλλόμενων από τον ΚΜΛΕ και τον 3850/2010 και της κείμενης νομοθεσίας μέτρων.

ü Να συντάξει και να κοινοποιήσει στην Επιχείρηση το **έγγραφο ασφάλειας και υγείας στην εργασία και τη Μελέτη εκτίμησης Επαγγελματικού κινδύνου (ΚΜΛΕ Άρθρο 4, παρ. 4)**.

Οι ανωτέρω ορισμοί - αναθέσεις και οι αντίστοιχες αναλήψεις καθηκόντων γίνονται εγγράφως από τον ανάδοχο και αντίγραφό τους, κοινοποιείται στην Επιβλέπουσα Υπηρεσία και στην αρμόδια Επιθεώρηση Μεταλλείων.

Η αλληλογραφία του Αναδόχου με τη ΔΕΗ ΑΕ κατατίθεται ή αποστέλλεται στη Γραμματεία της ΔΛΥ-ΛΚΔΜ, με κοινοποίηση στον αρμόδιο Εντεταλμένο Μηχανικό ή την Επιβλέπουσα Υπηρεσία και κοινοποιείται στην Προϊσταμένη Υπηρεσία. Η ΔΛΥΛΚΔΜ δύναται να επικοινωνεί σε ειδικές περιπτώσεις είτε απ' ευθείας μετά των κεντρικών γραφείων του Αναδόχου, είτε μετά του επί τόπου των εργασιών αντιπροσώπου του Αναδόχου.

Ο αριθμός των αντιτύπων της αλληλογραφίας (επιστολών, εκθέσεων, υπομνημάτων, κ.λ.π.) θα καθορίζεται εκάστοτε, αναλόγως των υπηρεσιακών αναγκών, υπό των εντεταλμένων οργάνων της Επιχείρησης.

Ο Ανάδοχος αμέσως μετά την ανάληψη του Έργου πρέπει να κοινοποιήσει εγγράφως στην Επιχείρηση τον εκπρόσωπο του, αρμόδιο να επικοινωνεί με τα όργανα της Επιχείρησης για την εξέλιξη του Έργου.

Άρθρο 3 **Τοπογραφικά στοιχεία**

1. Οποιοδήποτε τοπογραφικό στοιχείο δεν προκύπτει από τα σχέδια θα δίνεται από τον Τομέα Έργων Πολιτικού Μηχανικού, ο οποίος συνεργάζεται με τον Τομέα Τοπογραφήσεων του ΛΚΔΜ.
2. Με την εγκατάστασή του ο Ανάδοχος είναι υποχρεωμένος να προβεί με δικές του δαπάνες, πριν από την έναρξη εργασιών, στην αποτύπωση της υφιστάμενης κατάστασης της περιοχής.
3. Όλες οι τοπογραφικές εργασίες θα εκτελεστούν με ευθύνη και δαπάνες του Αναδόχου, ο οποίος για το σκοπό αυτό θα πρέπει να διαθέτει το κατάλληλο ειδικευμένο προσωπικό.

Άρθρο 4
Ευθύνες του Αναδόχου
σχετικά με την τήρηση της Εργατικής και Ασφαλιστικής Νομοθεσίας

1. Ο Ανάδοχος είναι πλήρως και αποκλειστικά μόνος υπεύθυνος έναντι της ΔΕΗ Α.Ε., για την απαρύγκλιτη τήρηση της ισχύουσας εργατικής και ασφαλιστικής Νομοθεσίας, ως προς το απασχολούμενο σ' αυτόν προσωπικό καθώς και ως προς το προσωπικό των Υπεργολάβων του, ενόψει της εκπλήρωσης των υποχρεώσεων της Σύμβασης.
2. Ο Ανάδοχος, καθώς και οι τυχόν Υπεργολάβοι του, υποχρεούνται να τηρούν απαρύγκλιτως τις διατάξεις της εργατικής και ασφαλιστικής Νομοθεσίας για το προσωπικό τους, που θα απασχολείται στα Πλαίσια της Σύμβασης συμπεριλαμβανομένων της καταβολής στο προσωπικό τους των νόμιμων αποδοχών, οι οποίες σε καμιά περίπτωση δεν μπορεί να είναι κατώτερες από τις προβλεπόμενες στην οικεία συλλογική ή επιχειρησιακή σύμβαση εργασίας, της τήρησης του νόμιμου ωραρίου, της καταβολής των εκ του νόμου προβλεπόμενων ασφαλιστικών εισφορών του προσωπικού τους, της τήρησης των όρων υγείας και ασφάλειας των εργαζομένων κλπ.

Σε περίπτωση διαπίστωσης καθ' υποτροπή παραβίασης των εργασιακών και ασφαλιστικών δικαιωμάτων των εργαζομένων του Εργολάβου/Αναδόχου ή/και των Υπεργολάβων, που απασχολούνται στα πλαίσια της Σύμβασης, η ΔΕΗ Α.Ε. διατηρεί το δικαίωμα καταγγελίας της σύμβασης και μόνο για το λόγο αυτό, διατηρουμένων σε ισχύ των λοιπών διατάξεων που προβλέπουν την καταγγελία της σύμβασης. Επιπροσθέτως, κατ' εφαρμογή της κείμενης νομοθεσίας, η ΔΕΗ Α.Ε. διατηρεί το δικαίωμα, πέραν των άλλων περιπτώσεων που προβλέπονται σε αυτή, να αποκλείσει, με απόφαση των αρμοδίων οργάνων της, από τις μελλοντικές διαδικασίες επιλογής, προσωρινά ή οριστικά, τον Εργολάβο/Ανάδοχο, εφόσον η σύμβαση καταγγέλθηκε από τη ΔΕΗ λόγω διαπίστωσης παραβίασης των εργασιακών και ασφαλιστικών δικαιωμάτων των εργαζομένων σε αυτόν ή σε Υπεργολάβο αυτού. Ο αποκλεισμός γνωστοποιείται εγγράφως με εξώδικη δήλωση ή με συστημένη επιστολή στον οικονομικό φορέα από την αρμόδια υπηρεσία της ΔΕΗ Α.Ε. Ο οικονομικός Φορέας έχει το δικαίωμα να υποβάλει σχετική ένσταση/προσφυγή, η εκδίκαση της οποίας γίνεται από αρμόδιο όργανο της ΔΕΗ Α.Ε.

Για το σκοπό αυτό ο Ανάδοχος υποχρεούται, ιδίως:

- a. Να καταβάλει την αμοιβή (μισθό ή ημερομίσθια) των εργαζομένων του και τις αμοιβές των τυχόν Υπεργολάβων του αποκλειστικά μέσω Τραπεζών και να υποβάλλει τα σχετικά παραστατικά πληρωμής στο αρμόδιο για την οικονομική παρακολούθηση και εφαρμογή των σχετικών όρων της Σύμβασης όργανο της «Προϊσταμένης Υπηρεσίας» της ΔΕΗ. Την ίδια υποχρέωση έχουν και οι τυχόν Υπεργολάβοι του. Τα παραστατικά πληρωμής του προσωπικού των Υπεργολάβων, που απασχολούνται στην εκτέλεση της Σύμβασης αυτής, θα συνυποβάλλονται από τον Ανάδοχο, μαζί με τα αντίστοιχα παραστατικά πληρωμής του δικού του προσωπικού.
- β. Να προσκομίσει στο αρμόδιο για την οικονομική παρακολούθηση και εφαρμογή των σχετικών όρων της Σύμβασης όργανο της «Προϊσταμένης Υπηρεσίας» της ΔΕΗ, οποιοδήποτε άλλο έγγραφο του ζητηθεί, που είναι πρόσφορο ν' αποδείξει την τήρηση της εργατικής και ασφαλιστικής Νομοθεσίας, όπως φωτοαντίγραφα των συμβάσεων εργασίας του προσωπικού ή/και συμβάσεων με τους υπεργολάβους ή/και συμβάσεων του προσωπικού των Υπεργολάβων, που απασχολούνται στα πλαίσια της Σύμβασης καθ' όλη τη διάρκεια της ισχύος της, θεωρημένες από το αρμόδιο Τμήμα Κοινωνικής Επιθεώρησης (ΣΕΠΕ), αντίγραφα μισθολογικών καταστάσεων του προσωπικού ή/και του προσωπικού των Υπεργολάβων θεωρημένα από το ΙΚΑ, πίνακες προσωπικού οι οποίοι θα αναρτώνται, κατά το νόμο, στο χώρο εκτέλεσης της Σύμβασης, αντίγραφα των εκκαθαριστικών μισθοδοσίας του προσωπικού του εργολάβου και των υπεργολάβων του, αντίγραφα ΑΠΔ του ΙΚΑ κλπ.

Ο Εργολάβος υπέχει τις παραπάνω υποχρεώσεις, τόσο για το προσωπικό που απασχολεί ο ίδιος για την εκτέλεση της Σύμβασης, όσο και για το προσωπικό των τυχόν υπεργολάβων

του, υποσχόμενος και εγγυώμενος την ορθή τήρησή τους και εκ μέρους των τυχόν υπεργολάβων του. Για το σκοπό αυτό η ΔΕΗ Α.Ε. διατηρεί το δικαίωμα, εφόσον κάποιος από τους Υπεργολάβους του Αναδόχου παραβιάζει καθ' υποτροπή τα εργασιακά ή ασφαλιστικά δικαιώματα των εργαζομένων σ' αυτόν, να υποδείξει στον Ανάδοχο την απομάκρυνση του από το υπόλοιπο της εκτέλεσης της Σύμβασης. Σε περίπτωση μη συμμόρφωσης του Αναδόχου, καθίσταται ο ίδιος υπόλογος έναντι της ΔΕΗ για τις παραβιάσεις ή παραλείψεις του Υπεργολάβου του.

3. Η ΔΕΗ Α.Ε. διατηρεί το δικαίωμα ν' αποστείλει αντίγραφο της Σύμβασης, καθώς και τα στοιχεία του απασχολούμενου στα πλαίσια της Σύμβασης προσωπικού του Αναδόχου ή/και των τυχόν Υπεργολάβων, στο κατά τόπο αρμόδιο Τμήμα Κοινωνικής Επιθεώρησης του Σώματος Επιθεώρησης Εργασίας (ΣΕΠΕ) καθώς και στο ΙΚΑ-ΕΤΑΜ, προκειμένου να ελεγχθεί η απαρέγκλιτη τήρηση της εργατικής και ασφαλιστικής Νομοθεσίας.
4. Το προσωπικό του Αναδόχου, καθώς και το προσωπικό των Υπεργολάβων, είναι υποχρεωμένο να φορά κατά την εκτέλεση εργασιών στα πλαίσια της Σύμβασης και καθ' όλη την παραμονή του εντός των εγκαταστάσεων και κτιρίων της Επιχείρησης ενιαία αναγνωρίσιμη ενδυμασία (στολή) με τα διακριτικά του Αναδόχου ή/και των Υπεργολάβων και θα φέρει σε εμφανή θέση κάρτα με τη φωτογραφία και τα στοιχεία του, από τα οποία θα προκύπτει το ονοματεπώνυμο και η ειδικότητά του. Η κάρτα αυτή θα είναι έγκυρη μόνο εφόσον φέρει την υπογραφή του αρμοδίου για την παρακολούθηση και εφαρμογή των όρων της Σύμβασης οργάνου της ΔΕΗ.

Ουδείς από το προσωπικό του Αναδόχου ή των Υπεργολάβων του θα απασχολείται στα πλαίσια εκτέλεσης της Σύμβασης θα εισέρχεται στις εγκαταστάσεις και τα κτίρια της Επιχείρησης εάν δεν είναι εφοδιασμένος με την προαναφερόμενη κάρτα.

5. Ο Ανάδοχος ή/και οι Υπεργολάβοι του είναι υποχρεωμένος να χορηγεί στο προσωπικό του όλα τα κατάλληλα Μέσα Ατομικής Προστασία (ΜΑΠ) αναλόγως των εκτελούμενων εργασιών, να λαμβάνει όλα τα επιβαλλόμενα από το νόμο και τις διατάξεις των συνημμένων στη Σύμβαση τευχών του Ειδικού Κανονισμού Ασφαλείας της ΔΕΗ Α.Ε. μέτρα υγείας και ασφάλειας των εργαζομένων και να τηρεί τις υποχρεώσεις για τεχνικό ασφάλειας και γιατρό εργασίας, για εκτίμηση και πρόληψη επαγγελματικού κινδύνου, για προστασία από βλαπτικούς παράγοντες, ενημέρωση των εργαζομένων κλπ.
6. Η ΔΕΗ ως κύριος των συντηρούμενων εγκαταστάσεων ο οποίος έχει υπό τον έλεγχο του τον τόπο εργασίας, οφείλει αλλά και διατηρεί το δικαίωμα να επιβλέπει τις εργασίες συντήρησης όχι μόνον ως προς την ορθή εκτέλεσή τους, αλλά και ως προς τις υποχρεώσεις των Αναδόχων στα θέματα Ασφάλειας και Υγείας, να συνεργάζεται με τους Αναδόχους για την εφαρμογή τους, να συντονίζει τις δραστηριότητές τους για την προστασία των εργαζομένων από τους επαγγελματικούς κινδύνους και να μεριμνά για την αλληλοενημέρωσή τους (Π.Δ. 17/96, άρθρο 7 παράγραφος 9).
Επισημαίνεται ότι σε περίπτωση μη τήρησης από τον Ανάδοχο των υποχρεώσεών του σε θέματα Υγείας και Ασφάλειας στην Εργασία, η Επιχείρηση διατηρεί το δικαίωμα να επιβάλει τη διακοπή των εργασιών με ευθύνη του Αναδόχου, ο οποίος **σε κάθε περίπτωση** υποχρεούται να καλύψει με δαπάνες του οποιαδήποτε σχετική οικονομική επιβάρυνσή της (επιβολή προστίμων, δαπάνες αποκατάστασης, αποζημιώσεις υπέρ τρίτων κ.λπ.).
7. Ο Ανάδοχος θα καταθέτει πριν από την έναρξη των εργασιών κατάσταση με τα οχήματα και τον μηχανικό εξοπλισμό που θα χρησιμοποιηθεί στα πλαίσια εκτέλεσης της Σύμβασης απ' αυτόν ή/και τους Υπεργολάβους του, αντίγραφα από τις νόμιμες άδειες και τα πιστοποιητικά ελέγχου και επανελέγχων από πιστοποιημένους Φορείς για τα οχήματα και τα ανυψωτικά, τα οποία θα ανανεώνονται με ευθύνη του Αναδόχου ή/και των Υπεργολάβων, καθώς και ασφαλιστήρια συμβόλαια. Ο εξοπλισμός που θα καλύπτει πλήρως τις υπόψη απαιτήσεις θα εφοδιάζεται με ειδικό σήμα που θα χορηγείται από το αρμόδιο για την παρακολούθηση και εφαρμογή των όρων της Σύμβασης όργανο της ΔΕΗ.

Κανένα όχημα και εξοπλισμός του Αναδόχου ή των Υπεργολάβων του δεν θα χρησιμοποιείται στα πλαίσια της Σύμβασης, αν δεν είναι εφοδιασμένο με το προαναφερόμενο σήμα.

Άρθρο 5

Νυχτερινή, Υπερωριακή Εργασία-Εργασία τις Αργίες και Εορτές

Κατά τη διάρκεια εκτέλεσης του Έργου επιτρέπεται η νυχτερινή, υπερωριακή κλπ. εργασία, σύμφωνα με τα οριζόμενα στο άρθρο 15 των Γενικών Όρων.

Άρθρο 6

Οδοί προσπέλασης

Στην θέση του παρόντος Έργου δεν υπάρχουν ιδιαίτερα προβλήματα δρόμων προσπέλασης και ο Ανάδοχος μπορεί να χρησιμοποιεί τους υφιστάμενους δρόμους.

Ευθύνη του Αναδόχου είναι η κατασκευή δρόμων προσπέλασης στις περιοχές των δανειοθαλάμων, εφ' όσον δεν ικανοποιείται από τους τυχόν υπάρχοντες.

Άρθρο 7

Κυκλοφορία οχημάτων και μηχανημάτων Αναδόχου εντός του εργοταξίου

Ρητά ορίζεται ότι ο Ανάδοχος είναι αποκλειστικά υπεύθυνος στο θέμα της ασφάλισης και των απαιτούμενων από τις αρμόδιες Αρχές αδειών για την κυκλοφορία εντός του εργοταξίου των οχημάτων και μηχανημάτων του.

Άρθρο 8

Τρόπος πληρωμής - Δικαιολογητικά

Πέραν των αναφερομένων στο Άρθρο 34 των Γενικών Όρων για τη σύνταξη των Πιστοποιήσεων και λοιπών δικαιολογητικών, ισχύουν τα ακόλουθα :

1. Για την πληρωμή των εργασιών που εκτελέστηκαν θα συντάσσεται από τον Ανάδοχο και θα υποβάλλεται μετά το τέλος κάθε μήνα στην αρμόδια υπηρεσία της ΔΕΗ μηνιαίος λογαριασμός συνοδευόμενος από Πιστοποίηση και Συνοπτική Επιμέτρηση. Συγκεκριμένα πιστοποιείται το ποσό που προκύπτει από το άθροισμα της αξίας κάθε εργασίας που εκτελέστηκε κατά τη διάρκεια του μήνα, σύμφωνα με τη Συνοπτική Επιμέτρηση.

Η Συνοπτική Επιμέτρηση συντάσσεται με βάση το Ημερολόγιο του Έργου και υπογράφεται από την Επιβλέπουσα Υπηρεσία, τον Εντεταλμένο Μηχανικό και τον Ανάδοχο του Έργου.

Στη Συνοπτική Επιμέτρηση αναγράφεται το είδος και η ποσότητα των εργασιών που εκτελέστηκαν κατά τη διάρκεια του μήνα. Οι ποσότητες αυτές συνδυάζονται με τις αντίστοιχες τιμές στο δεύτερο φύλλο της Πιστοποίησης για να προκύψουν τα πιστοποιούμενα ποσά για τις εργασίες της Σύμβασης .

2. Για την πληρωμή των εκτελούμενων εργασιών απαιτείται:

Συγκεντρωτικός λογαριασμός ελεγμένος και υπογεγραμμένος από την Επιβλέπουσα Υπηρεσία συνοδευόμενος από μηνιαία Πιστοποίηση και Συνοπτική Επιμέτρηση σύμφωνα με την παρακάτω διαδικασία:

- Μετά τη λήξη κάθε μήνα ο Ανάδοχος συντάσσει σε έξι (6) αντίγραφα Συγκεντρωτικό Λογαριασμό, Πιστοποίηση και Συνοπτική Επιμέτρηση σε έντυπα που εγκρίνονται από την Προϊστάμενη Υπηρεσία, των οφειλομένων σ' αυτόν ποσών από τις εργασίες που εκτελέστηκαν. Για τμήματα του Έργου που κατά την κρίση της Επιβλέπουσας Υπηρεσίας δεν ήταν δυνατή η σύνταξη επιμετρήσεων κατά διακριτά και αυτοτελώς επιμετρήσιμα τμήματά του, επιτρέπεται να περιλαμβάνονται στην Πιστοποίηση εργασίες βάσει προσωρινών επιμετρήσεων για τις οποίες όμως έχουν ληφθεί επιμετρητικά στοιχεία.
- Η Επιβλέπουσα Υπηρεσία, μέσα σε προθεσμία 15 ημερών από τη λήψη του, υπογράφει το Συγκεντρωτικό Λογαριασμό, την Πιστοποίηση και τη Συνοπτική Επιμέτρηση βεβαιώνοντας έτσι ότι οι ποσότητες είναι σύμφωνες με τις Επιμετρήσεις, οι τιμές σύμφωνα με τη Σύμβαση και τις σχετικές διατάξεις και γενικά ότι έχουν διενεργηθεί στο Λογαριασμό και στην Πιστοποίηση όλες οι περικοπές και εκπτώσεις ποσών που προκύπτουν από τη Σύμβαση. Αν η Πιστοποίηση που έχει υποβληθεί έχει ασάφειες ή ανακρίβειες σε βαθμό που να είναι δυσχερής η διόρθωσή της, η Επιβλέπουσα Υπηρεσία επισημαίνει τις ανακρίβειες ή ασάφειες που διαπιστώθηκαν κατά τον έλεγχο και παραγγέλλει την ανασύνταξη και την επανυποβολή τους. Στην περίπτωση αυτή, η ως άνω οριζόμενη προθεσμία αρχίζει από την επανυποβολή της από τον Ανάδοχο.
- Μετά την έγκριση της Πιστοποίησης, του Συγκεντρωτικού Λογαριασμού και Συνοπτικής Επιμέτρησης από την Προϊστάμενη Υπηρεσία και τη προσκόμιση του θεωρημένου Τιμολογίου και των λοιπών δικαιολογητικών η Επιχείρηση υποχρεούται να προβαίνει στην πληρωμή του λογαριασμού την 24^η ημέρα του τρίτου μήνα από την ημερομηνία υποβολής στην Επιχείρηση όλων των σχετικών δικαιολογητικών τα οποία θα πρέπει να είναι επακριβή και πλήρη.

Ο Ανάδοχος βαρύνεται με τις κάθε είδους αποδοχές και υποχρεώσεις, σαν Εργοδότης, απέναντι στο προσωπικό του. Επίσης βαρύνεται με όλες τις εισφορές προς τα Ασφαλιστικά Ταμεία (ΙΚΑ κλπ) και προς κάθε τρίτο και για οποιαδήποτε βάρη προς το Δημόσιο, Δήμους, Κοινότητες, Ν.Π.Δ.Δ., το Εργολαβικό κέρδος και γενικά για κάθε δαπάνη. Η ΔΕΗ Α.Ε. απαλλάσσεται ρητά από όλες τις παραπάνω επιβαρύνσεις. Σημειώνεται ότι, μετά την έναρξη λειτουργίας της Αρχής Εκδίκασης Προδικαστικών Προσφυγών (ΑΕΠΠ), μεταξύ των φόρων και των τελών, τα οποία επιβαρύνεται ο Ανάδοχος, πλην του ΦΠΑ, ο οποίος επιβαρύνει την Επιχείρηση, θα συμπεριλαμβάνεται και η κράτηση 0,06% (άρθρ. 350 §3 ν.4412/2016), η οποία υπολογίζεται επί της αξίας κάθε πληρωμής προ φόρων και κρατήσεων της σύμβασης.

3. Πέραν των παραπάνω διατάξεων ο Ανάδοχος πριν από κάθε πληρωμή είναι υποχρεωμένος να προσκομίσει τα εξής δικαιολογητικά:
- ü Πιστοποίηση εκτέλεσης των εργασιών κατά τρόπο ικανοποιητικό και σύμφωνο με τους όρους της σύμβασης, εγκεκριμένα από το αρμόδιο όργανο της ΔΕΗ.
 - ü Τιμολόγιο του Εργολάβου υπέρ της ΔΕΗ.
 - ü Φορολογική ενημερότητα που να είναι σε ισχύ.
 - ü Ασφαλιστική Ενημερότητα που να είναι σε ισχύ.
 - ü Υπεύθυνη Δήλωση του νόμιμου εκπροσώπου του Εργολάβου/Αναδόχου με την οποία θα βεβαιώνεται ότι έχουν τηρηθεί απαρεγκλίτως οι διατάξεις της Εργατικής και Ασφαλιστικής Νομοθεσίας για το απασχολούμενο Προσωπικό από αυτόν ή/και τον Υπεργολάβο για την περίοδο αναφοράς του τιμολογίου.
 - ü Θεωρημένα από το ΙΚΑ αντίγραφα μισθολογικών καταστάσεων του προσωπικού του Εργολάβου/Αναδόχου ή/και Υπεργολάβου για την περίοδο αναφοράς του τιμολογίου.
 - ü Αντίγραφα παραστατικών, από τα οποία αποδεικνύεται η καταβολή μέσω Τραπέζης των αποδοχών των εργαζομένων στον Εργολάβο/Ανάδοχο ή Υπεργολάβο αυτού.

ü Κάθε άλλο έγγραφο που δύναται να αποδείξει την τήρηση της εργατικής και ασφαλιστικής νομοθεσίας για το προσωπικό που απασχολήθηκε την περίοδο αναφοράς του τιμολογίου, το οποίο τυχόν θα ζητηθεί από τα αρμόδια όργανα της ΔΕΗ.

4. Ο ΦΠΑ του τιμολογίου θα βαρύνει την Επιχείρηση με το ποσοστό που ορίζεται από την τρέχουσα φορολογική νομοθεσία.

Άρθρο 9 **Νέες τιμές μονάδος**

Στην περίπτωση που για τις ανάγκες του Έργου απαιτηθούν εργασίες που δεν περιλαμβάνονται στο συμβατικό τιμολόγιο, ο Ανάδοχος είναι υποχρεωμένος να τις εκτελέσει ως νέες εργασίες. Για τις εργασίες αυτές θα συντάσσονται νέες τιμές μονάδος. Οι τιμές μονάδας των νέων εργασιών θα προκύπτουν ως εξής:

Για τις Εργασίες Οδοποιίας, Υδραυλικών έργων, Η-Μ έργων : (ΟΝΟΜΑΣΤΙΚΗ ΤΙΜΗ ΑΤΕΟ-ΑΤΥΕ-ΑΤΗΕ/ΗΛΜ κλπ.) $\times 0,7214 \times 1,18 \times (100\text{-Τελικό Ποσοστό Έκπτωσης Αναδόχου})$

Όπου «ΟΝΟΜΑΣΤΙΚΗ ΤΙΜΗ ΑΤΕΟ-ΑΤΥΕ-ΑΤΗΕ/ΗΛΜ κλπ.» νοείται η τιμή κατά ΦΕΚ Β' 1746/2017 για έργα <1,5 εκατομμυρίων €.

Στην «ΟΝΟΜΑΣΤΙΚΗ ΤΙΜΗ ΑΤΕΟ-ΑΤΥΕ-ΑΤΗΕ/ΗΛΜ κλπ.» δεν θα περιλαμβάνεται Εργολαβικό Όφελος, ούτε Απρόβλεπτα κλπ.

Η Επιχείρηση δεν δεσμεύεται να ακολουθήσει τη λογική, τον καθορισμό εργασιών, τον τρόπο υπολογισμού τιμών κλπ. που ακολουθείται στο Ελληνικό Δημόσιο.

Εναλλακτικά, και σε περίπτωση αντικειμενικής αδυναμίας καθορισμού τιμής με βάση τα παραπάνω, ο καθορισμός νέων τιμών μονάδος θα γίνεται με βάση τις τιμές παρεμφερών εργασιών άλλων παρόμοιων Έργων της Επιχείρησης ή αν δεν υπάρχουν οι νέες τιμές μονάδας θα υπολογιστούν με κοστολόγηση, αφού ληφθούν υπόψη οι πάσης φύσεως ιδιαιτερότητες του Έργου.

Άρθρο 10 **Ασφάλεια εργασιών**

Ο Ανάδοχος με την υπογραφή της σύμβασης αναλαμβάνει το σύνολο των υποχρεώσεων που προκύπτουν από την ισχύουσα νομοθεσία και τον κανονισμό μεταλλευτικών λατομικών εργασιών (Κ.Μ.Λ.Ε.) για την Ασφάλεια & την Υγεία των εργαζομένων. Παράλληλα υποχρεούται να τηρεί αυστηρά τους Ειδικούς & Γενικούς Κανονισμούς Ασφάλειας Εργασιών του Λ.Κ.Δ.Μ.

Ενδεικτικά έχει την υποχρέωση να τηρεί τα παρακάτω:

1. Να έχει όλες τις απαραίτητες άδειες χειρισμού ή άλλων δεξιοτήτων του προσωπικού που πρόκειται να απασχολήσει στην Σύμβαση.
2. Να έχει όλες τις άδειες των μηχανικών μέσων που πρόκειται να χρησιμοποιήσει.
3. Να εκπαιδεύει το προσωπικό του σε θέματα Ασφάλειας Εργασίας σχετικά με το αντικείμενο απασχόλησης τους και να υποβάλλει στον Επιβλέποντα της Δ.Ε.Η. Α.Ε. την κατάσταση εκπαίδευσης του προσωπικού άπαξ ανά έτος και σε κάθε περίπτωση 15 εργάσιμες ημέρες μετά την ανάληψη κάθε Έργου, καθώς επίσης και μετά την ένταξη νέου προσωπικού σε αυτό.
4. Να θεωρήσει στην αρμόδια Επιθεώρηση Μεταλλείων την 1^η σελίδα των βιβλίων Τεχνικού Ασφαλείας, Ιατρού Εργασίας και Δυστυχημάτων και να την προσκομίσει στην Επιβλέπουσα Υπηρεσία.

5. Σε περίπτωση αντικατάστασης προσωπικού ή μηχανήματος υποχρεούται να το δηλώσει στην επιβλέπουσα αρχή και να έχει ταυτόχρονα τα προβλεπόμενα 1 & 2.
6. Να χορηγεί στο προσωπικό του όλα τα απαραίτητα για τις εκτελούμενες εργασίες Ατομικά και Ομαδικά Μέσα Προστασίας και να έχει εκπαιδεύσει το προσωπικό του στη χρήση αυτών των μέσων.
7. Σύμφωνα με τη ΜΟΔ 9-2 κεφ. Δ παρ. 14 & 15 της Δ.Ε.Η. Α.Ε. σε περίπτωση εργατικού ατυχήματος σε προσωπικό του Αναδόχου ο Ανάδοχος έχει υποχρέωση να προβεί σε όλες τις απαραίτητες ενέργειες που καθορίζονται από την ισχύουσα νομοθεσία δηλαδή οφείλει να αναγγείλει το ατύχημα στην Επιθεώρηση Μεταλλείων Β. Ελλάδος, στο Αστυνομικό τμήμα της περιοχής, στον Ασφαλιστικό φορέα του εργαζόμενου και στην Δ.Ε.Η. Α.Ε. (Επιβλέπουσα Αρχή).
8. Ο Ανάδοχος υποχρεούται σε εφαρμογή της σχετικής Νομοθεσίας (Κ.Μ.Λ.Ε. αρ. 9) να διασφαλίζει την παροχή υπηρεσιών πρώτων βοηθειών στο προσωπικό του σε περίπτωση ανάγκης (εφόσον απασχολεί περισσότερους από 30 εργαζόμενους στο Έργο)
9. Σε περίπτωση ανάγκης η Δ.Ε.Η. Α.Ε. δύναται να βοηθήσει για την μεταφορά ασθενούς ή τραυματία με δικά της μέσα (ασθενοφόρο – νοσηλευτικό προσωπικό) δεν φέρει όμως σε καμία περίπτωση ευθύνες για οτιδήποτε ήθελε προκύψει κατά τη διάρκεια αυτής της μεταφοράς.

Άρθρο 11

Ασφαλιστικές καλύψεις

1. Ο Ανάδοχος είναι υποχρεωμένος εντός 15 ημερών από την υπογραφή της Σύμβασης να προσκομίσει στην Επιβλέπουσα Υπηρεσία ασφαλιστήριο συμβόλαιο με τις παρακάτω καλύψεις, που να καλύπτει όλη τη διάρκεια του Έργου. Σε περίπτωση επαύξησης ή /και παράτασης διάρκειας του Έργου ο Ανάδοχος είναι υποχρεωμένος να προσκομίσει την αντίστοιχη παράταση του ασφαλιστηρίου συμβολαίου.

Αν ο Ανάδοχος δεν εκπληρώσει την υποχρέωσή του για ασφάλιση του Έργου, τότε η Επιχείρηση διατηρεί το δικαίωμα να καθυστερήσει την πληρωμή της 1^{ης} Πιστοποίησης εργασιών ή/και των επόμενων Πιστοποιήσεων μέχρι ο Ανάδοχος να προσκομίσει το ασφαλιστήριο συμβόλαιο. Το ίδιο ισχύει και για την επόμενη Πιστοποίηση από την ανακοίνωση στον Ανάδοχο της παράτασης της διάρκειας του Έργου.

Η Επιχείρηση διατηρεί το δικαίωμα να προχωρήσει στη διαδικασία του Άρθρου 39 των Γενικών Όρων της Σύμβασης σε περίπτωση που ο Ανάδοχος δεν εκπληρώσει, παρά τις οχλήσεις, την υποχρέωσή του για ασφάλιση του Έργου.

Όσο διάστημα η Σύμβαση δεν καλύπτεται από τις απαιτούμενες ασφαλιστικές καλύψεις ο Ανάδοχος είναι πλήρως και αποκλειστικά υπεύθυνος για το Έργο και μέχρι ύψους του προϋπολογισμού της Σύμβασης.
2. Οι Ασφαλιστικές καλύψεις που απαιτούνται στην συγκεκριμένη Σύμβαση σε συνδυασμό είναι:
 - α. Ασφάλιση κατά παντός κινδύνου,
 - β. Ασφάλιση Αστικής ευθύνης έναντι τρίτων,
 - γ. Ασφάλιση οχημάτων, μηχανημάτων κ.λ.π.,
 - δ. Ασφάλιση προσωπικού του Αναδόχου.
3. Τα ασφαλιστήρια συμβόλαια για κάθε μία από τις παραπάνω ασφαλίσεις θα πρέπει να περιέχουν και να καλύπτουν κατ' ελάχιστος τα καθοριζόμενα στο Τεύχος «Ασφαλίσεις».
4. Η Δ.Ε.Η. Α.Ε. δεν έχει καμία ευθύνη για τις συνηθισμένες βλάβες, ζημιές ή ατυχήματα, που θα γινόταν κατά την διάρκεια της εργασίας τόσο στα μηχανήματα, αυτοκίνητα και το

προσωπικό όσο και σε βάρος τρίτων ή σε βάρος του προσωπικού της ή των περιουσιακών στοιχείων της από την υπαιτιότητα του Αναδόχου.

5. Την ευθύνη φέρει ολόκληρη ο Ανάδοχος που θα είναι υποχρεωμένος να αποζημιώσει για σωματικές βλάβες ή θάνατο προσώπου, για ψυχική βλάβη ή ηθική βλάβη και για υλικές ζημιές όλων των παραπάνω προσώπων και πραγμάτων.
6. Επίσης, όλος ο εξοπλισμός θα πρέπει να είναι ασφαλισμένος, όπως προβλέπεται από την νομοθεσία. Την ευθύνη για την κανονική χρησιμοποίηση των ασφαλισμένων μέσων την έχει αποκλειστικά ο Ανάδοχος. Η Επιχείρηση έχει το δικαίωμα να κάνει έλεγχο για να διαπιστώσει, αν υπάρχουν ασφαλιστήρια συμβόλαια. Μεγαλύτερη ζημιά από τα ποσά της ασφαλιστικής κάλυψης μεγαλύτερες αξιώσεις από οποιαδήποτε αιτία, θα βαρύνουν μόνο τον Ανάδοχο.
7. Ο Ανάδοχος ευθύνεται αλληλέγγυα μετά της ασφαλιστικής εταιρίας για όλη την κάλυψη της ζημιάς και για την καταβολή οποιασδήποτε αποζημίωσης μέχρι ολικής κάλυψης αυτής. Τον Ανάδοχο δεν τον απαλλάσσει η ασφαλιστική κάλυψη από τις υποχρεώσεις και ευθύνες απέναντι της Επιχείρησης. Ενδεικτικά αναφέρεται ότι ο Ανάδοχος ευθύνεται για τις εξαιρέσεις και απαλλαγές, που περιλαμβάνονται στα ασφαλιστήρια.

Άρθρο 12 **Ημερολόγιο του Έργου**

Καθ' όλη τη διάρκεια του Έργου τηρείται με ευθύνη του Αναδόχου Ημερολόγιο Έργου (με διπλότυπα φύλλα), η μορφή του οποίου συμφωνείται μεταξύ του Αναδόχου και του Επιβλέποντος της Επιχείρησης. Στο Ημερολόγιο της Παροχής Υπηρεσίας θα καταχωρείται καθημερινά κάθε στοιχείο που θεωρείται ουσιώδες και έχει σχέση με την εκτέλεση του Έργου, όπως:

- Ημερομηνία έναρξης του Έργου
- Ημερομηνία πέρατος του Έργου
- Τα υλικά που τοποθετήθηκαν από τον Ανάδοχο
- Αναλυτική περιγραφή των εργασιών που εκτελέστηκαν,
- Ο συμφωνημένος χρόνος ολοκλήρωσης των εργασιών
- Τυχόν χρονική καθυστέρηση σε σχέση με το χρόνο που συμφωνήθηκε
- Χώρο παρατηρήσεων, όπου θα αναγράφονται κάποιες λεπτομέρειες που προέκυψαν κατά την εκτέλεση των εργασιών κλπ
- Οι καιρικές συνθήκες (εφόσον επηρεάζουν την ομαλή εξέλιξη του Έργου)
- Εντολές της Επιβλέπουσας Υπηρεσίας που αφορούν την αλλαγή της συνήθους ροής των εργασιών που επιβάλλεται από τις συνθήκες ή κάποιο έκτακτο γεγονός.

Το Ημερολόγιο του Έργου συμπληρώνεται από τον Ανάδοχο και θα υπογράφεται από τον ίδιο και τον αρμόδιο Επιβλέποντα Μηχανικό της Επιχείρησης.

Όσον αφορά τη μεταφορά εντολών από τον Εντεταλμένο Μηχανικό της Επιχείρησης προς τον Ανάδοχο για θέματα καθημερινής εργασίας, αυτή θα γίνεται προφορικά και εάν είναι αναγκαίο θα καταχωρείται και στο Ημερολόγιο. Σε όλες τις άλλες περιπτώσεις οι εντολές θα δίδονται στον Ανάδοχο εγγράφως.

Μεταξύ των άλλων, το Ημερολόγιο δεν μπορεί να χρησιμοποιείται για:

- α. Θέματα στα οποία προβλέπεται από τη Σύμβαση έγγραφη επικοινωνία μεταξύ Επιχείρησης και Αναδόχου.
- β. Διατύπωση απαιτήσεων και επίλυση διαφωνιών.

Άρθρο 13

Περιβαλλοντικοί όροι – Επιπτώσεις από την μη τήρηση των Περιβαλλοντικών Όρων

1. Ο Ανάδοχος υποχρεούται να συμμορφώνεται με την Εθνική και Ευρωπαϊκή νομοθεσία προστασίας του περιβάλλοντος.
2. Ο Ανάδοχος φέρει την ευθύνη απέναντι στο Νόμο για περιβαλλοντικά προβλήματα που προκαλεί κατά την εκτέλεση της Σύμβασης, σε περίπτωση δε που συνεχίζει να προκαλεί περιβαλλοντικά προβλήματα, παρά τις έγγραφες συστάσεις της Επιβλέπουσας Υπηρεσίας, τότε ο Ανάδοχος φέρει αμέριστα την ευθύνη απέναντι στο Νόμο, χωρίς καμία συνυπευθυνότητα της ΔΕΗ Α.Ε.
3. Ο Ανάδοχος υποχρεούται να συμμορφώνεται με τις Κοινές Υπουργικές Αποφάσεις Έγκρισης Περιβαλλοντικών Όρων (ΚΥΑ ΕΠΟ) που αφορούν στο χώρο εκτέλεσης της Σύμβασης:
 - Ορυχεία Πτολεμαΐδας: ΚΥΑ ΕΠΟ 114084/3671/23-10-2003, όπως τροποποιήθηκε από την ΚΥΑ ΕΠΟ 189708/3440/23-9-2008
 - Ορυχείο Αμυνταίου: ΚΥΑ ΕΠΟ 100533/201/23-01-2004, όπως τροποποιήθηκε από την ΚΥΑ ΕΠΟ 171001/324/22-8-2007
 - Ορυχείο Μαυροπηγής: ΚΥΑ ΕΠΟ 142453/753/23-02-2006, όπως τροποποιήθηκε από την ΚΥΑ ΕΠΟ 124313/2558/27-08-2009
 - Ορυχείο Κλειδίου (ΚΥΑ ΕΠΟ 146412/2407/23-05-06),
 - Ορυχείο Αχλάδας (ΚΥΑ ΕΠΟ 141094/325/31-01-06)
 - Χώρος απόθεσης στερεών παραπροϊόντων του ΑΗΣ Μελίτης-Αχλάδας (ΚΥΑ ΕΠΟ 86943/19-09-02)
4. Επίσης, ο Ανάδοχος οφείλει:
 - α) Να εφαρμόζει τον Κανονισμό Μεταλλευτικών και Λατομικών Εργασιών.
 - β) Να χρησιμοποιεί εξοπλισμό και να λειτουργεί εν γένει με τρόπο ώστε να μην παραβιάζει τη νομοθεσία που θέτει οριακές τιμές στάθμης θορύβου.
 - γ) Να λαμβάνει όλα τα μέτρα πυροπροστασίας.
 - δ) Να μην προβαίνει σε καύση υλικών οιασδήποτε μορφής στην περιοχή του έργου καθώς και σε απόρριψη μεταχειρισμένων ορυκτελαίων στο έδαφος.
 - ε) Να συλλέγει υλικά ρυπασμένα από επικίνδυνα απόβλητα χωριστά, σε ειδικούς κάδους και να τα παραδίδει σε εταιρίες, οι οποίες διαθέτουν σχετική άδεια για τη διαχείριση επικίνδυνων αποβλήτων, σύμφωνα με την ΚΥΑ 13588/725/2006 (ΦΕΚ 383/Β/06).
 - στ) Σε περιπτώσεις εκτάκτων περιστατικών που εγκυμονούν κινδύνους υποβάθμισης του περιβάλλοντος, να ενημερώνει άμεσα την Επιβλέπουσα Υπηρεσία.
5. Ο Ανάδοχος υπόκειται σε ελέγχους για την τήρηση των υποχρεώσεων του έναντι της περιβαλλοντικής νομοθεσίας και των ΚΥΑ ΕΠΟ των ορυχείων του ΛΚΔΜ. Οι έλεγχοι αυτοί πραγματοποιούνται από τα παρακάτω όργανα:
 - Από τον Περιβαλλοντικό Υπεύθυνο της Επιβλέπουσας Υπηρεσίας. Ο Περιβαλλοντικός Υπεύθυνος αναφέρει στον Διευθυντή της εν λόγω Υπηρεσίας τυχόν περιβαλλοντικά προβλήματα που προκύπτουν κατά την εκτέλεση της Σύμβασης και εισηγείται την επιβολή προστίμων, σύμφωνα με τα όσα αναφέρονται στη συνέχεια του παρόντος άρθρου.
 - Από τους Εσωτερικούς Περιβαλλοντικούς Επιθεωρητές που η ΔΛΚΔΜ έχει ορίσει, στο πλαίσιο εφαρμογής του πιστοποιημένου κατά ISO14001 Συστήματος Περιβαλλοντικής Διαχείρισης. Οι Εσωτερικοί Περιβαλλοντικοί Επιθεωρητές αναφέρονται στην Επιβλέπουσα Υπηρεσία, η οποία μπορεί να προχωρήσει στην

επιβολή προστίμων, σύμφωνα με τα όσα αναφέρονται στη συνέχεια του παρόντος άρθρου.

- Από στελέχη και εξωτερικούς συνεργάτες του ΕΛΟΤ, στο πλαίσιο των επιθεωρήσεων συμμόρφωσης με το πρότυπο ISO14001.
- Από τα Κλιμάκια Ελέγχου Περιβάλλοντος των αρμοδίων Νομαρχιακών Αυτοδιοικήσεων.
- Από το Ειδικό Σώμα Επιθεωρητών Περιβάλλοντος του ΥΠΕΚΑ.

Ο Ανάδοχος υποχρεούται να παρέχει κάθε δυνατή διευκόλυνση στα όργανα που εκτελούν περιβαλλοντικές επιθεωρήσεις και να συμμορφώνεται στις υποδείξεις τους.

6. Σε περίπτωση που ανακληθεί το πιστοποιητικό ISO14001 της ΔΛΚΔΜ λόγω μη συμμόρφωσης του Αναδόχου στα όσα προβλέπονται από την περιβαλλοντική νομοθεσία και τις ΚΥΑ ΕΠΟ των ορυχείων της ΔΛΚΔΜ, τα έξοδα επαναπιστοποίησης της ΔΛΚΔΜ κατά ISO14001 θα τον βαρύνουν.
7. Σε περίπτωση επιβολής χρηματικού προστίμου στην ΔΛΚΔΜ από τις Υπηρεσίες του ΥΠΕΚΑ ή της αρμόδιας Νομαρχιακής Αυτοδιοίκησης, το οποίο αφορά σε ενέργειες ή παραλείψεις του Αναδόχου, σχετικά με τη συμμόρφωσή του ως προς τα όσα προβλέπονται από την περιβαλλοντική νομοθεσία και τις ΚΥΑ ΕΠΟ των ορυχείων της ΔΛΚΔΜ, το πρόστιμο αυτό θα μετακυλιέται στον Ανάδοχο.
8. Σε περίπτωση επιβολής στην ΔΛΚΔΜ χρηματικών προστίμων που αθροιστικά ξεπερνούν τις 100.000 ευρώ, εξαιτίας ενεργειών ή παραλείψεων του Αναδόχου (στα πλαίσια της παρούσης ή και άλλων Συμβάσεων που εκτελούνται ή εκτελέστηκαν κατά το παρελθόν) που αφορούν στη συμμόρφωσή του ως προς τα όσα προβλέπονται από την περιβαλλοντική νομοθεσία και τις ΚΥΑ ΕΠΟ των ορυχείων της ΔΛΚΔΜ, η ΔΕΗ Α.Ε. διατηρεί το δικαίωμα, με απόφαση των αρμοδίων οργάνων της, να αποκλείσει προσωρινά ή οριστικά τον Ανάδοχο από διαδικασίες επιλογής Οικονομικού Φορέα, σύμφωνα με τα αναφερόμενα στο Άρθρο 13 του ΚΕΠΥ της ΔΕΗ Α.Ε.
9. Χρηματικά πρόστιμα και ποινές επιβάλλονται από την Επιβλέπουσα Υπηρεσία στον Ανάδοχο στις παρακάτω περιπτώσεις:
 - Πρόστιμο 500 ευρώ, κάθε φορά που δεν έχει λάβει επαρκή μέτρα πυροπροστασίας.
 - Πρόστιμο 1000 ευρώ κάθε φορά που διαπιστώνεται να καίει άχρηστα υλικά στην περιοχή του έργου ή να απορρίπτει μεταχειρισμένα ορυκτέλαια, πετρελαιοειδή κατάλοιπα και υδραυλικά υγρά στο έδαφος. Επισημαίνεται ότι η απουσία δεξαμενών συγκέντρωσης μεταχειρισμένων ορυκτελαίων στις εγκαταστάσεις του Αναδόχου, κατάλληλα προστατευμένες με τοιχίο/ανάχωμα, θεωρείται ισοδύναμη της απόρριψης μεταχειρισμένων ορυκτελαίων στο έδαφος.
 - Πρόστιμο 1000 ευρώ, κάθε φορά που διαπιστώνεται να μην συλλέγει υλικά ρυπασμένα από επικίνδυνα απόβλητα σε ειδικούς κάδους και να μην διαθέτει παραστατικά παράδοσης σε εταιρίες οι οποίες διαθέτουν σχετική άδεια για τη διαχείριση επικίνδυνων αποβλήτων, σύμφωνα με την ΚΥΑ 13588/725/2006 (ΦΕΚ 383/Β/06).
10. Σε περιπτώσεις που ο Ανάδοχος προκαλέσει περιβαλλοντικό ατύχημα οφείλει να συνεργαστεί με τη ΔΛΚΔΜ για τον σχεδιασμό και τη λήψη μέτρων για την αντιμετώπισή του. Οι δαπάνες για την άρση των συνεπειών θα βαρύνουν αποκλειστικά τον ίδιο

Άρθρο 14

Προσωρινή και Οριστική παραλαβή του Έργου

1. Η περάτωση των εργασιών καθορίζεται με την έκδοση αντίστοιχης βεβαίωσης. Για την έκδοση της βεβαίωσης περάτωσης των εργασιών απαιτείται η τήρηση της παρακάτω διαδικασίας:

Όταν λήξει η προθεσμία περάτωσης του συνόλου ή τμημάτων του Έργου, και εφόσον οι εργασίες έχουν περατωθεί και έχουν υποστεί ικανοποιητικά τις δοκιμασίες (αναφέρονται οι δοκιμασίες, εφόσον υπάρχουν), ο Προϊστάμενος της Επιβλέπουσας Υπηρεσίας εκδίδει βεβαίωση για το χρόνο περάτωσης των εργασιών. Η βεβαίωση αυτή σε καμία περίπτωση δεν μπορεί να θεωρηθεί ότι αναπληρώνει την παραλαβή του Έργου, η οποία διενεργείται σύμφωνα με τις σχετικές διατάξεις του Άρθρου 28 των Γενικών Όρων. Την έκδοση της βεβαίωσης μπορεί να ζητήσει ο Ανάδοχος και πριν από τη λήξη των προθεσμιών, αν έχει περατώσει το έργο.

Αν στις εργασίες που έχουν περατωθεί διαπιστωθούν μόνο επουσιώδεις ελλείψεις, που δεν επηρεάζουν τη λειτουργικότητα του Έργου, ο Προϊστάμενος της Επιβλέπουσας Υπηρεσίας γνωστοποιεί προς τον Ανάδοχο τις ελλείψεις που έχουν επισημανθεί και τάσσει εύλογη προθεσμία για την αποκατάστασή τους. Στην περίπτωση αυτή η βεβαίωση περάτωσης εκδίδεται μετά την εμπρόθεσμη αποκατάσταση των ελλείψεων και αναφέρει το χρόνο που περατώθηκε το Έργο.

2. Τα δικαιολογητικά που σύμφωνα με το άρθρο 28 των Γενικών Όρων πρέπει να συνοδεύουν την αίτηση του Αναδόχου για την Προσωρινή Παραλαβή είναι τα ακόλουθα:
 - 2.1 Η εγκεκριμένη, από την Επιχείρηση, Τελική Επιμέτρηση με αντίγραφο όλων των επιμέρους επιμετρήσεων.
 - 2.2 Πλήρης Κατάλογος όλων των ενημερωμένων σχεδίων με την σφραγίδα «ΟΠΩΣ ΚΑΤΑΣΚΕΥΑΣΤΗΚΕ», όπως επίσης και πλήρης κατάλογος οδηγιών λειτουργίας, συντήρησης και επισκευής και κάθε άλλη έγγραφη πληροφορία που αφορά στο Έργο.
 - 2.3 Έκθεση για όλες τις δοκιμές που έγιναν επί τόπου με όλα τα απαραίτητα δεδομένα και αποτελέσματα των δοκιμών (εφόσον απαιτείται από τη φύση του Έργου).
 - 2.4 Τις τυχόν εκκρεμείς διαφωνίες του Αναδόχου, για τις οποίες δεν έχει προσφύγει ακόμη στη διαδικασία του Άρθρου 34 των Γενικών Όρων.
3. Ως ημερομηνία Προσωρινής Παραλαβής θεωρείται η ημερομηνία που καθορίζεται στο Πρωτόκολλο.
4. Για την Οριστική Παραλαβή ισχύουν τα εξής:
 - 4.1 **Η διαδικασία της Οριστικής Παραλαβής του Έργου θα ξεκινήσει δώδεκα μήνες μετά την Προσωρινή Παραλαβή του Έργου.**
 - 4.2 Η προθεσμία που αναφέρεται στο Άρθρο 28, παρ. 3.4 των Γενικών Όρων για την ολοκλήρωση της σύνταξης των Πρωτοκόλλων Προσωρινής και Οριστικής Παραλαβής ορίζεται σε 4 μήνες από την ημερομηνία έναρξης της διαδικασίας της Προσωρινής και Οριστικής Παραλαβής αντίστοιχα.
5. Οι προθεσμίες έγκρισης του Πρωτοκόλλου Προσωρινής - Οριστικής Παραλαβής από το αρμόδιο όργανο της Επιχείρησης είναι ενενήντα (90) ημέρες από την υπογραφή τους από τον Ανάδοχο χωρίς επιφύλαξη, ή από την ημερομηνία που θα υποβάλλει τις αντιρρήσεις του, εάν το υπογράψει με επιφύλαξη, εντός την ανατρεπτικής προθεσμίας των 30 ημερών.

Άρθρο 15 **Τροποποίηση Σύμβασης**

Τροποποίηση της σύμβασης σύμφωνα με τα προβλεπόμενα στους Γενικούς Όρους αυτής μπορεί να πραγματοποιείται μόνον εφόσον συντρέχουν οι προβλέψεις του άρθρου 337 του Ν. 4412/2016

Άρθρο 16 **Υπεργολάβοι – Υποπρομηθευτές**

Μετά την ανάθεση της σύμβασης και το αργότερο κατά την έναρξη της εκτέλεσής της, ο ανάδοχος αναφέρει στη ΔΕΗ Α.Ε. την επωνυμία, τα στοιχεία επικοινωνίας και τους νομικούς εκπροσώπους των υπεργολάβων του, οι οποίοι δραστηριοποιούνται στα εν λόγω έργα και υπηρεσίες, εφόσον είναι γνωστά τη συγκεκριμένη χρονική στιγμή. Ο ανάδοχος υποχρεούται να γνωστοποιεί στη ΔΕΗ Α.Ε. οποιαδήποτε αλλαγή των πληροφοριών αυτών, κατά τη διάρκεια της σύμβασης καθώς και τις ως άνω υποχρεωτικές πληροφορίες σχετικά με τυχόν νέους υπεργολάβους τους οποίους ο ανάδοχος/ εργολάβος χρησιμοποιεί εν συνεχεία στα εν λόγω έργα και υπηρεσίες.

Άρθρο 17 **Ειδικά θέματα**

Ο Ανάδοχος αμέσως μετά την υπογραφή της Σύμβασης, θα παραδώσει στην Επιχείρηση (Επιβλέπουσα Υπηρεσία), για τις ανάγκες της επίβλεψης καθ' όλη τη διάρκεια του Έργου (μέχρι και την Οριστική Παραλαβή του), ένα καινούργιο αυτοκίνητο πέντε τουλάχιστον θέσεων με δυνατότητα κίνησης και στους τέσσερις τροχούς (4x4), τεσσάρων θυρών, κυβισμού τουλάχιστον 1600cc.

Το αυτοκίνητο θα χρησιμοποιείται από την Επιβλέπουσα Υπηρεσία κατά τη διάρκεια ισχύος της Σύμβασης για τις ανάγκες της επίβλεψης και θα παραμείνει στη διάθεση της Δ.Ε.Η. Α.Ε. μέχρι την έγκριση του Πρωτοκόλλου Οριστικής Παραλαβής του Έργου. Κατά την παράδοσή του στην Επιβλέπουσα Υπηρεσία και κατά την επιστροφή του στον Ανάδοχο θα υπογραφεί σχετικό Πρωτόκολλο Παράδοσης – Παραλαβής.

Ο Ανάδοχος κατά την παράδοση του αυτοκινήτου θα προσκομίσει ασφαλιστήριο συμβόλαιο, το οποίο υποχρεούται να ανανεώνει σε όλη την περίοδο του Έργου, μαζί με τυχόν παρατάσεις. Ο Ανάδοχος οφείλει να συντηρεί, να επισκευάζει και να ασφαρίζει το αυτοκίνητο καθ' όλη τη διάρκεια της παραχώρησής του στη Δ.Ε.Η. Α.Ε. Επίσης, θα μεριμνά για την πληρωμή των τελών κυκλοφορίας και για τους τακτικούς ελέγχους του αυτοκινήτου (κάρτα καυσαερίων, τέλη κυκλοφορίας).

Η Επιβλέπουσα Υπηρεσία αναλαμβάνει καθ' όλη τη διάρκεια της χρήσης του οχήματος από αυτή να χορηγεί τα καύσιμα για την κίνησή του, να το επανδρώνει αποκλειστικά με οδηγούς που έχουν τα νόμιμα προσόντα για την οδήγησή του και να το χρησιμοποιεί αποκλειστικά εντός των προδιαγραφών λειτουργίας του.

Το αυτοκίνητο θα παραδοθεί από τον Ανάδοχο στην Επιβλέπουσα Υπηρεσία εντός 30 ημερών από την ημερομηνία έναρξης ισχύος της Σύμβασης. Εάν ο Ανάδοχος καθυστερήσει την παράδοση του αυτοκινήτου ή δεν αποκαταστήσει μέσα σε εύλογο χρονικό διάστημα (το πολύ 7 ημερολογιακές ημέρες) τυχόν φυσιολογική βλάβη από την οποία ακινητεί το αυτοκίνητο ή δεν το αντικαταστήσει σε περίπτωση μόνιμης ή μακρόχρονης ακινητοποίησής του με άλλο ίδιων προδιαγραφών, η Επιβλέπουσα Υπηρεσία διατηρεί το δικαίωμα να μισθώσει αυτοκίνητο ίδιου τύπου και να αφαιρέσει τα μισθώματα από τις πληρωμές προς τον Ανάδοχο.

Άρθρο 18 **Παράβαση Σύμβασης - ΚΑΤΑΓΓΕΛΙΑ**

1. Εάν ο Ανάδοχος ήθελε παραβεί οποιονδήποτε απ' τους όρους και συμφωνίες της παρούσας σύμβασης, ρητά συνομολογούμενων όλων σαν εξ ίσου ουσιωδών, η ΔΕΗ θα καταγγέλλει τη σύμβαση με έγγραφη ανακοίνωσή της προς τον Ανάδοχο.
2. Τονίζεται ρητώς ότι η μη τήρηση των όρων που εμπεριέχονται στο Άρθρο 4 του παρόντος τεύχους των Ειδικών Όρων της σύμβασης (υποχρεώσεις για τη διασφάλιση

εργασιακών και ασφαλιστικών δικαιωμάτων εργαζομένων) συνιστά λόγο καταγγελίας της σύμβασης.

ΟΙ ΣΥΜΒΑΛΛΟΜΕΝΟΙ

ΓΙΑ ΤΟΝ ΑΝΑΔΟΧΟ

ΓΙΑ ΤΗΝ ΕΠΙΧΕΙΡΗΣΗ

ΠΕΡΙΕΧΟΜΕΝΑ

ΠΕΡΙΕΧΟΜΕΝΑ.....	1
ΠΙΝΑΚΑΣ ΣΧΕΔΙΩΝ	2
1. ΕΙΣΑΓΩΓΗ.....	3
2. ΑΝΤΙΚΕΙΜΕΝΟ – ΣΚΟΠΙΜΟΤΗΤΑ ΤΗΣ ΜΕΛΕΤΗΣ	4
3. ΠΕΡΙΓΡΑΦΗ ΥΦΙΣΤΑΜΕΝΗΣ ΚΑΤΑΣΤΑΣΗΣ	5
3.1 Δεσμευτικά στοιχεία – Υπάρχουσες μελέτες.....	5
3.4 Λοιπά χαρακτηριστικά - θεωρήσεις.....	7
3.5 Κανονισμοί – Προδιαγραφές - Βιβλιογραφία.....	7
4. ΠΕΡΙΓΡΑΦΗ ΠΡΟΤΑΣΗΣ.....	8
4.1 Γενικά.....	8
4.2 Κυκλοφοριακά χαρακτηριστικά.....	8
4.3 Γεωμετρικά χαρακτηριστικά	12
Οριζοντιογραφία	12
Μηκοτομές.....	13
Διατομές.....	13
5. ΣΗΜΑΝΣΗ - ΑΣΦΑΛΙΣΗ	14
6. ΚΑΤΑΣΚΕΥΑΣΤΙΚΑ ΣΤΟΙΧΕΙΑ	14
7. ΠΡΟΒΛΗΜΑΤΑ ΜΕΛΕΤΗΣ	15
8. ΑΠΑΛΛΟΤΡΙΩΣΕΙΣ.....	15
9. ΔΙΚΤΥΑ ΟΡΓΑΝΙΣΜΩΝ ΚΟΙΝΗΣ ΩΦΕΛΕΙΑΣ (ΟΚΩ)	15
10. ΔΑΝΕΙΑ - ΑΠΟΘΕΣΕΙΣ.....	15
11. ΣΤΟΙΧΕΙΑ ΤΕΧΝΙΚΩΝ.....	16
12. ΜΕΡΙΜΝΑ ΚΑΤΑ ΤΗΝ ΚΑΤΑΣΚΕΥΗ ΤΟΥ ΕΡΓΟΥ	16
ΠΑΡΑΡΤΗΜΑ Α – Στοιχεία Οριζοντιογραφίας.....	18
ΠΑΡΑΡΤΗΜΑ Β – Στοιχεία Μηκοτομής.....	20

ΠΙΝΑΚΑΣ ΣΧΕΔΙΩΝ

α/α	Αρ. Σχεδίου	Θέμα
1	Σ Γ 1	ΓΕΝΙΚΗ ΟΡΙΖΟΝΤΙΟΓΡΑΦΙΑ
2	Σ Ο 1	ΟΡΙΖΟΝΤΙΟΓΡΑΦΙΑ ΟΔΟΥ
3	Σ Ο 2	ΔΙΑΓΡΑΜΜΑ ΚΑΘΑΙΡΕΣΕΩΝ
4	Σ Ο 3.1 Σ Ο 3.2	ΔΙΑΓΡΑΜΜΑ ΕΙΔΙΚΩΝ ΕΡΓΑΣΙΩΝ
5	Σ Ο 4	ΣΗΜΑΝΣΗ - ΑΣΦΑΛΙΣΗ ΟΔΟΥ
6	ΣΜ 1 - ΣΜ 2	ΜΗΚΟΤΟΜΕΣ
7	ΣΔ 1 - ΣΔ 4	ΔΙΑΤΟΜΕΣ
8	Σ Τ 1	ΤΥΠΙΚΕΣ ΔΙΑΤΟΜΕΣ & ΛΕΠΤΟΜΕΡΕΙΕΣ ΤΕΧΝΙΚΩΝ

1. ΕΙΣΑΓΩΓΗ

Το παρόν τεύχος αποτελεί την τεχνική έκθεση που συνοδεύει τη συγκοινωνιακή μελέτη «Οριστικές μελέτες για την κατασκευή της Γ' Προσωρινής Παραλλαγής της Παλαιάς Ε.Ο. Κοζάνης – Πτολεμαΐδας στην περιοχή του πρώην Βιομηχανικού Συγκροτήματος του Ορυχείου Κύριου Πεδίου του ΛΚΔΜ», η οποία ανατέθηκε με την ΔΔΚΣΕ/ΤΕΔΣ/362Β/15-6-18 απόφαση έγκρισης ανάθεσης της ΔΕΗ/ΔΚΥΟΡ στον Μελετητή Αναστάσιο Μιχαήλ του Πέτρου (ΑΜ: 18965) και διεξήχθη σε ένα στάδιο (οριστική μελέτη).

Η μελέτη περιλαμβάνει τη σύνταξη οριστικής μελέτης οδοποιίας στην περιοχή μελέτης για την Γ' προσωρινή παραλλαγή της π.Ε.Ο. Κοζάνης – Πτολεμαΐδας (Δευτερεύον Εθνικό Οδικό Δίκτυο), ακολουθώντας τη νέα χάραξη. Η Μελέτη Οδοποιίας συνοδεύεται επίσης από Γεωλογική Μελέτη, Γεωτεχνική Μελέτη, Υδραυλική Μελέτη, καθώς και άλλες που πλαισιώνουν την πληρότητά της (Περιβαλλοντικά, Στατικά κλπ.)

Το συνολικό μήκος του κύριου άξονα της οδού της μελέτης ανέρχεται περίπου στα 2,58χλμ.

Για τις ανάγκες εκπόνησης της μελέτης, συγκεντρώθηκαν στοιχεία από τη ΔΕΗ/ΔΚΥΟΡ και έγινε σειρά επιτόπιων επισκέψεων για ανάλυση και καθορισμό των τελικών λύσεων.

2. ΑΝΤΙΚΕΙΜΕΝΟ – ΣΚΟΠΙΜΟΤΗΤΑ ΤΗΣ ΜΕΛΕΤΗΣ

Αντικείμενο της παρούσας μελέτης είναι η νέα χάραξη (Γ' Παραλλαγή) του οδικού τμήματος της π.Ε.Ο. Κοζάνης – Πτολεμαΐδας στο ύψος του ΑΗΣ Πτολεμαΐδας και ειδικότερα από τη θέση που βρίσκεται η γέφυρα των ταινιοδρόμων του ορυχείου, έως περίπου την είσοδο του παλαιού εργοστασίου (ΑΗΣ Πτολεμαΐδας).

Η νέα χάραξη σχεδιάζεται με σκοπό να αποδοθεί το προς αντικατάσταση τμήμα για εξόρυξη στη ΔΚΥΟΡ της ΔΕΗ και μέχρι να κατασκευαστεί η οριστική παραλλαγή της Ε.Ο. Κοζάνης – Πτολεμαΐδας. Ο χρόνος σχεδιασμού του νέου έργου λαμβάνεται ίσος με 10 έτη, δηλαδή μεγαλύτερος κατά 3 έτη σε σχέση με την εκτιμώμενη πραγματική διάρκεια λειτουργίας του. Σημειώνεται ότι αυτός ο χρόνος σχεδιασμού λήφθηκε υπ' όψη στο σχεδιασμό των έργων οδοποιίας, αλλά όχι στο σχεδιασμό των υδραυλικών έργων.

Στην αρχή και στο πέρας του νέου οδικού τμήματος θα κατασκευαστούν δύο κυκλικοί κόμβοι, καθώς και ένας τύπου T (προτεραιότητας) στο μέσο περίπου της χάραξης με σκοπό την εξυπηρέτηση, εκτός από το διαμπερές τμήμα της Εθνικής Οδού, των προσκείμενων εργοταξιακών και άλλων οδών κατά τη διάρκεια λειτουργίας του.

Η μελέτη οδοποιίας σε συνδυασμό με την παράλληλη εκπόνηση υδραυλικής, καθώς και άλλων μελετών για την ίδια περιοχή, βασισμένες σε νέα τοπογραφική μελέτη που αποτυπώνει επ' ακριβώς την υφιστάμενη κατάσταση, θα διατηρήσει και αναβαθμίσει την κυκλοφοριακή ικανότητα, την ασφάλεια κίνησης στην οδό και την προσαρμογή όλων των στοιχείων στα σύγχρονα δεδομένα που απαιτούνται για έργα αντίστοιχης κατηγορίας.

3. ΠΕΡΙΓΡΑΦΗ ΥΦΙΣΤΑΜΕΝΗΣ ΚΑΤΑΣΤΑΣΗΣ

Η περιοχή μελέτης, όπως περιγράφηκε νωρίτερα, είναι το οδικό τμήμα της π.Ε.Ο. Κοζάνης – Πτολεμαΐδας μεταξύ της γέφυρας των ταινιοδρόμων του ορυχείου κυρίου πεδίου, έως περίπου την είσοδο του παλαιού εργοστασίου (ΑΗΣ Πτολεμαΐδας) και για ένα συνολικό μήκος περίπου 2,5 Χλμ., ενώ βρίσκεται σε απόσταση περίπου 6Χλμ από την πόλη της Πτολεμαΐδας.



Στις παρακάτω ενότητες περιγράφονται τα χαρακτηριστικά της υφιστάμενης κατάστασης, ενώ αργότερα η προτεινόμενη λύση.

3.1 Δεσμευτικά στοιχεία – Υπάρχουσες μελέτες

Γεωλογικά-Γεωτεχνικά δεδομένα

Η παρούσα μελέτη συνοδεύεται από Γεωλογική και Γεωτεχνική Μελέτη, στις οποίες περιγράφονται αναλυτικά τα χαρακτηριστικά της περιοχής μελέτης. Τα αποτελέσματα αυτών λήφθηκαν υπ' όψη στον σχεδιασμό των προβλεπόμενων τεχνικών έργων.

Πέραν αυτού, σημειώνεται η καθημερινή φόρτιση του οδικού τμήματος από σχετικά σημαντικά φορτία (μεγάλες αξονικές δυνάμεις από τα διερχόμενα φορτηγά, λεωφορεία, κ.τ.λ.). Το γεγονός αυτό, όπως επίσης και ο χρόνος σχεδιασμού, έχουν ληφθεί υπ' όψη για τον σχεδιασμό των χαρακτηριστικών του νέου έργου.

Τοπογραφικό υπόβαθρο

Το σύνολο της μελέτης βασίζεται σε νέο τοπογραφικό υπόβαθρο που δημιουργήθηκε ειδικά για τις ανάγκες της παρούσας μελέτης. Σημειώνεται ότι το τοπογραφικό υπόβαθρο είναι εξαρτημένο στο κρατικό σύστημα συν/νων ΕΓΣΑ'87 και σε αυτό έγιναν όλα τα σχέδια της Μελέτης.

Δίκτυα Κοινής Ωφέλειας

Όσον αφορά τα δίκτυα αποχέτευσης και διάθεσης των ομβρίων, εκτελείται παράλληλη υδραυλική μελέτη που τα διαχειρίζεται λεπτομερώς.

Σημειώνεται ότι επί των μελετούμενων οδών υπάρχουν δίκτυα κοινής ωφέλειας (ευρυζωνικά δίκτυα), τα οποία όμως λόγω των εργασιών που προβλέπονται από την παρούσα μελέτη δεν επηρεάζονται. Σε κάθε περίπτωση θα πρέπει να ληφθεί μέριμνα κατά την κατασκευή του έργου για αυτά.

Ηλεκτροφωτισμός

Παράλληλα με τις υπόλοιπες μελέτες, εκτελείται και Μελέτη Ηλεκτροφωτισμού των τριών κόμβων της περιοχής μελέτης και αποτελεί ξεχωριστό αντικείμενο. Η συγκεκριμένη Μελέτη λήφθηκε υπ' όψη κατά τον σχεδιασμό των θέσεων ασφάλισης των οδών και την εγκατάσταση στηθαίων ασφαλείας.

Λοιπά στοιχεία-Δεσμεύσεις

Για τη σύνταξη της Συγκοινωνιακής Μελέτης, λήφθηκαν επίσης υπ' όψη:

- ✓ Ο φάκελος του έργου της ανάθεσης της Μελέτης
- ✓ Οι όροι της υπογραφείσας σύμβασης
- ✓ Κανονισμοί, Διατάγματα και βιβλιογραφία που αναφέρονται αναλυτικά σε επόμενη παράγραφο
- ✓ υφιστάμενες συνδέσεις ιδιοκτησιών επί της οδού
- ✓ Οι προφορικές και έγγραφες υποδείξεις του Εργοδότη (ΔΕΗ/ΔΚΥΟΡ) και Επιβλέπουσας Υπηρεσίας (Διεύθυνση Τεχνικών Έργων (Έδρα) της Περιφέρειας Δυτικής Μακεδονίας)
- ✓ Συνεχείς επιτόπιες αυτοψίες των μελετητών

Υπάρχουσες Μελέτες

Για τον προσδιορισμό της τελικής χάραξης και των επί μέρους χαρακτηριστικών της, λήφθηκαν επίσης υπ' όψη:

- ✓ Υδραυλική Μελέτη ρέματος ΣΟΥΛΟΥ (προσωρινή)
- ✓ Υδραυλική Μελέτη ρέματος ΣΟΥΛΟΥ (οριστική)
- ✓ Μελέτη Οριστικής χάραξης παραλλαγής π.Ε.Ο. Κοζάνης - Πτολεμαΐδας
- ✓ Υπάρχουσες Περιβαλλοντικές Μελέτες

- ✓ Εγκεκριμένοι Περιβαλλοντικοί όροι που αφορούν την περιοχή μελέτης

3.4 Λοιπά χαρακτηριστικά - θεωρήσεις

Κατά την ανάλυση του τοπογραφικού υποβάθρου, τις επιτόπιες αυτοψίες και τις συζητήσεις με την ΔΕΗ/ΔΚΥΟΡ και την Επιβλέπουσα Υπηρεσία, προέκυψαν επιπλέον τα παρακάτω:

- Στην περιοχή μελέτης υπάρχουν υπερβολικά μεγάλα σκάμματα ένεκα των ορυχείων και έγινε προσπάθεια αποφυγής της δημιουργίας αντίστοιχων επιχωμάτων για τις ανάγκες του νέου έργου.
- Υπάρχει η ανάγκη για διατήρηση κάποιων προσκείμενων οδικών τμημάτων που χρησιμοποιούνται είτε από και προς τα ορυχεία, είτε προς κτίρια Διοίκησης της ΔΕΗ
- Ο χρόνος σχεδιασμού του έργου δεν λήφθηκε υπ' όψη στα κριτήρια ασφάλειας

3.5 Κανονισμοί – Προδιαγραφές - Βιβλιογραφία

Για τον σχεδιασμό του οδικού τμήματος και τον προσδιορισμό των γεωμετρικών του χαρακτηριστικών, λαμβάνονται υπόψη οι ακόλουθοι Κανονισμοί, Προδιαγραφές και ελληνική ή ξένη βιβλιογραφία :

- Οδηγίες Μελετών Οδικών Έργων (ΟΜΟΕ) – Τεύχος 2 : Διατομές (ΟΜΟΕ-Δ), ΥΠΕΧΩΔΕ, Έκδοση 2001.
- Οδηγίες Μελετών Οδικών Έργων (ΟΜΟΕ) – Τεύχος 3 : Χαράξεις (ΟΜΟΕ-Χ), ΥΠΕΧΩΔΕ, Έκδοση 2001.
- Οδηγίες Μελετών Οδικών Έργων (ΟΜΟΕ) – Συστήματα Αναχαίτησης Οχημάτων (ΟΜΟΕ-ΣΑΟ), ΥΠΕΧΩΔΕ, Έκδοση 2010.
- ΟΣΜΕΟ – «Οδηγίες Σύνταξης Μελετών Έργων Οδοποιίας» της ΕΓΝΑΤΙΑ ΟΔΟΣ Α.Ε. (Αναθεώρηση Α3, Ιούνιος 2001).
- Κώδικας Οδικής Κυκλοφορίας (ν.3542/2007 ΦΕΚ 50/Α)
- Αθ. Νικολαΐδης, Εύκαμπτα Οδοστρώματα, Αθ. Νικολαΐδης, 2005
- Derek Pearson, Deterioration and Maintenance of Pavements, 2003
- Roundabouts – An Informational Guide, U.S. Department of Transportation
- Design Manual for Roads and Bridges (DMRB) – Vol.6 sec.2 – TD 16/07 – Geometric design of roundabouts.
- Πληθώρα ελληνικής και ξένης βιβλιογραφίας.

4. ΠΕΡΙΓΡΑΦΗ ΠΡΟΤΑΣΗΣ

4.1 Γενικά

Στο παρόν κεφάλαιο περιγράφονται όλα τα στοιχεία της προτεινόμενης λύσης. Η λύση περιλαμβάνει την υλοποίηση δύο κυκλικών κόμβων στα άκρα του προς μελέτη οδικού τμήματος, ενός κόμβου προτεραιότητας περίπου στο μέσο αυτού και φυσικά, το διαμήκες τμήμα που αποτελεί την Γ' Παραλλαγή της π.Ε.Ο. Κοζάνης - Πτολεμαΐδας.

Οι βασικές αρχές σχεδιασμού είναι η κυκλοφοριακή αναβάθμιση, η ομοιογένεια και η αισθητική που παράγεται από τη γενική διάταξη των κατασκευών.

Επισημαίνεται ότι σύμφωνα με τα ισχύοντα τεύχη των ΟΜΟΕ, το οδικό τμήμα κατατάσσεται στην ομάδα οδών **ΑII**, με προτεινόμενη διατομή την **β2**.

Στον επόμενο πίνακα παρουσιάζονται συνοπτικά τα ελάχιστα ή μέγιστα στοιχεία που χρησιμοποιήθηκαν για τον σχεδιασμό της τελικής λύσης της Συγκοινωνιακής Μελέτης, σύμφωνα με τις ισχύουσες οδηγίες ΟΜΟΕ.

Λειτουργική Κατάταξη οδού	ΑII
Χαρακτηρισμός Οδού	Δευτερεύον Εθν. Οδικό Δίκτυο (απόφ.ΔΜΕΟ/ε/Ο/1308 ΦΕΚ30/Β/19-1-1996)
Ταχύτητα μελέτης V_e	70 Χλμ/ώρα
Επιτρεπόμενη ταχύτητα $V_{επιτρ.}$	80 Χλμ/ώρα
Μέγιστη επίκλιση q_{max}	7 %
Ελάχιστη επίκλιση q_{min}	2,5 %
Ελάχιστη καμπύλη R	200 m.
Μέγιστες κατά μήκος κλίσεις	6 %
Ελάχιστες καμπύλες κοίλων κατακ. συναρμογών	2500 m.
Μήκος ορατότητας για στάση Sh	Κατά ΟΜΟΕ-Χ, σχήμα 10-2
Τυπική διατομή	B2

4.2 Κυκλοφοριακά χαρακτηριστικά

Η χρήση του μέγιστου δυνατού πλάτους που διατίθεται στην περιοχή μελέτης σε συνδυασμό με τα υπόλοιπα γεωμετρικά στοιχεία, καθώς επίσης και την εγκατάσταση διαχωριστικών νησίδων, κεντρικών κυκλικών νησίδων και truck-argons όπου χρειάζεται, προκειμένου για τη διευθέτηση και τον διαχωρισμό των επιφανειών κυκλοφορίας, θα επιδράσουν σημαντικά στον καθορισμό των προτεραιοτήτων.

Το σημαντικότερο, φυσικά, είναι ότι θα εφαρμοστεί η μέγιστη δυνατή οδική ασφάλεια στην κίνηση για τα οχήματα που διέρχονται από τον υπό μελέτη δρόμο, καθώς και αυτά που συμβάλλουν σε αυτόν μέσω της εγκατάστασης κατάλληλης σήμανσης, ασφάλισης και ορατοτήτων.

Κατά την ανάλυση των δεδομένων και πριν από τον οριστικό καθορισμό της τελικής οριζοντιογραφικής λύσης, πραγματοποιήθηκε προσομοίωση των οπισθοτροχιών διαφόρων τύπων οχημάτων με το λογισμικό AutoTURN 10.2, ώστε να δοκιμαστεί κάθε πιθανό σενάριο για τυχόντα προβλήματα στην κίνηση των οχημάτων.

Για την εφαρμογή των ελέγχων, επιλέχθηκε ως τυπικό όχημα σχεδιασμού το RAS-K-EAE-SZ (επικαθήμενο) με τα παρακάτω στοιχεία,

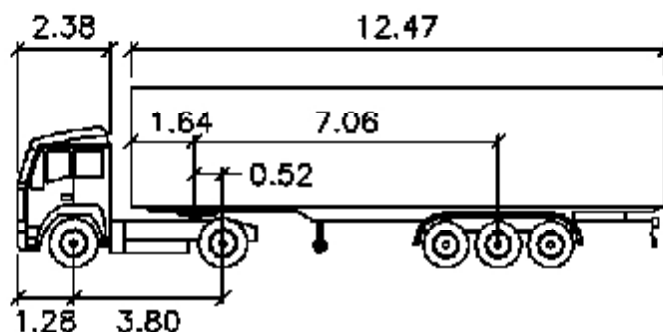

SZ

	meters		
Tractor Width	: 2.50	Lock to Lock Time	: 6.0
Trailer Width	: 2.50	Steering Angle	: 20.4
Tractor Track	: 2.50	Articulating Angle	: 70.0
Trailer Track	: 2.50		

και χρησιμοποιήθηκε προσομοιώνοντας κάθε φορά τις δυσμενέστερες κινήσεις εντός των κυκλικών κόμβων.

Παρακάτω παρουσιάζονται τα αποτελέσματα για κάθε κυκλικό κόμβο. Σημειώνεται ότι για λόγους απλότητας, η κίνηση των ευμενέστερων (πχ Ι.Χ. αυτοκίνητο) δεν απεικονίζεται.

Κυκλικός κόμβος R1 (αρχή οδού)



Κυκλικός κόμβος R2 (πέρασ οδού)



4.3 Γεωμετρικά χαρακτηριστικά

Η παρούσα τεχνική έκθεση συνοδεύεται από λεπτομερή Σχέδια, επί των οποίων παρουσιάζονται γραφικά και αναλυτικά όλα τα απαραίτητα στοιχεία γεωμετρίας της νέας οδού.

Συνοπτικά, τα γεωμετρικά αυτά στοιχεία είναι τα εξής:

Οριζοντιογραφία

Κυκλικός Κόμβος R1 (αρχή οδού)

Ο κυκλικός κόμβος R1 θα έχει εξωτερική διάμετρο 42μ, εσωτερική διάμετρο 29μ με truck apron 2,0μ. Δηλαδή η διάμετρος του διαμορφωμένου με κράσπεδο εσωτερικού κύκλου θα είναι 25,0μ. Τα πλάτη εισόδου θα είναι περίπου το πλάτος της κάθε λωρίδας κυκλοφορίας προσαυξημένα κατά ένα συντελεστή 1,20, ενώ οι ακτίνες εισόδου - εξόδου τουλάχιστον 20μ και 30μ αντίστοιχα, όπως φαίνεται και στο σχέδιο της οριζοντιογραφικής διαμόρφωσης. Το πλάτος της εσωτερικής μίας λωρίδας κυκλοφορίας θα είναι $5,50 + 1,00 = 6,50$ μ.

Κυκλικός Κόμβος R2 (πέρασ οδού)

Ο κυκλικός κόμβος R1 θα έχει εξωτερική διάμετρο 37μ, εσωτερική διάμετρο 24μ με truck apron 2,0μ. Δηλαδή η διάμετρος του διαμορφωμένου με κράσπεδο εσωτερικού κύκλου θα είναι 20,0μ. Τα πλάτη εισόδου θα είναι περίπου το πλάτος της κάθε λωρίδας κυκλοφορίας προσαυξημένα κατά ένα συντελεστή 1,20, ενώ οι ακτίνες εισόδου - εξόδου τουλάχιστον 20μ και 30μ αντίστοιχα, όπως φαίνεται και στο σχέδιο της οριζοντιογραφικής διαμόρφωσης. Το πλάτος της εσωτερικής μίας λωρίδας κυκλοφορίας θα είναι $5,50 + 1,00 = 6,50$ μ.

Κόμβος τύπου-T

Ο κόμβος τύπου-T που βρίσκεται περίπου στη Χ.Θ. 1+700 του κύριου άξονα και συνδέει τη νέα Γ' Παραλλαγή με το ορυχείο κύριου πεδίου της ΔΕΗ, καθώς και με τα κτίρια Διοίκησης, σχεδιάστηκε με κάμψη του άξονα της συμβαλλόμενης οδού ώστε να βελτιωθεί η ακτίνα συμβολής. Το πλάτος της δευτερεύουσας αυτής οδού είναι 7,00μ. Για τον σχεδιασμό του κόμβου αυτού χρησιμοποιήθηκαν λωρίδες επιβράδυνσης και επιτάχυνσης μήκους ίσου με 120μ, ενώ ταυτόχρονα δίδεται η δυνατότητα αριστερής στροφής εξόδου μέσω ξεχωριστής λωρίδας και με μήκος αναμονής ίσο με 25,00. Επίσης δίδεται η δυνατότητα αριστερής στροφής εισόδου. Για τις ανάγκες σχεδιασμού του εν λόγω κόμβου διαπλατύνθηκε ο κύριος δρόμος ώστε να δημιουργηθούν οι απαραίτητες νέες λωρίδες.

Κύριος άξονας

Το οδικό τμήμα του κύριου άξονα είναι σχεδιασμένο με ενιαίο οδόστρωμα και μία λωρίδα κυκλοφορίας ανά κατεύθυνση. Το πλάτος της ημιδιατομής είναι 3,75μ με επιπλέον έρεισμα 1,25μ. Δηλαδή το συνολικό πλάτος του οδοστρώματος θα είναι $1,25+3,75+3,75+1,25=10,0$ μ.

Συμβάλλοντες δρόμοι

Για τις υπόλοιπες οδούς που συμβάλλουν στους κυκλικούς κόμβους χρησιμοποιούνται τα υφιστάμενα πλάτη τους.

Μηκοτομές

Η μηκοτομή του κύριου άξονα σχεδιάστηκε ώστε να είναι σύμφωνη με τις ισχύουσες προδιαγραφές και με γνώμονα τη βέλτιστη δυνατή της ορατότητας.

Οι μηκοτομές των εσωτερικών δακτυλίων των κυκλικών κόμβων έγιναν με γνώμονα την επαρκή απορροή των ομβρίων υδάτων από το οδόστρωμα.

Όσον αφορά τις μηκοτομές των υπολοίπων οδικών τμημάτων (συμβαλλόμενες οδοί), αυτές προσαρμόζονται έτσι ώστε να γίνεται ομαλή υψομετρική σύνδεση με τον κύριο, κάθε φορά, άξονα.

Διατομές

Οι τυπικές διατομές που σχεδιάστηκαν για τις ανάγκες της παρούσας Μελέτης είναι γενικά τρεις, με διάφορα πλάτη, ανάλογα με το τμήμα στο οποίο εφαρμόζονται.

Όσον αφορά το τμήμα του κύριου άξονα, το πάχος Οδοστρωσίας - Ασφαλτικών είναι 0.50μ και η σύνθεσή του είναι:

1. Υπόβαση πάχους $2 \times 0,10 =$	0,20μ ΠΤΠ0150
2. Βάση πάχους $2 \times 0,10 =$	0,20μ ΠΤΠ0155
3. Ασφαλτική προεπάλειψη βάσης	ΑΣ11-Α201
4. Ασφαλτική στρώση βάσης	0,05 μ.ΠΤΠΑ260
5. Ασφαλτική συγκολλητική επάλειψη	ΑΣ12-Α201
<u>6. Ασφαλτική στρώση κυκλοφορίας πάχους</u>	<u>0.05μ ΠΤΠΑ265B</u>
Συνολικό Πάχος	0,50μ

Όσον αφορά τις διατομές των συμβαλλόμενων οδών, αυτές έχουν την ίδια με τα παραπάνω οδοστρωσία, αλλά ως πλάτος χρησιμοποιήθηκε το ίδιο με το υφιστάμενό τους για κάθε περίπτωση.

Η αποχέτευση του καταστρώματος γίνεται κατά περίπτωση μέσω είτε αβαθούς πλευρικής τάφρου, είτε μέσω σχαρών υδροσυλλογής. Οι επιμέρους λεπτομέρειες των τεχνικών αναλύονται στην **Υδραυλική Μελέτη**.

5. ΣΗΜΑΝΣΗ - ΑΣΦΑΛΙΣΗ

Η μελέτη συνοδεύεται από πλήρη Μελέτη Σήμανσης – Ασφάλισης.

Έγινε ιδιαίτερη προσπάθεια ώστε να καθοριστούν με τον βέλτιστο δυνατό τρόπο οι προτεραιότητες, να μπορούν να γίνουν άμεσα αντιληπτά τα όρια ταχύτητας και η γεωμετρία. Επίσης δόθηκε βαρύτητα στην πληρέστερη και κατά το δυνατόν απλούστερη πληροφόρηση για όλους τους χρήστες της οδού.

Επισημαίνεται ότι οι πινακίδες θα τοποθετούνται σε απόσταση 1,25 από την εκάστοτε οριογραμμή της οδού, ενώ το ύψος τοποθέτησης θα πρέπει να είναι τουλάχιστον 2μ.

Επί του ίδιου Σχεδίου, φαίνονται οι προβλεπόμενες θέσεις εγκατάστασης στηθαίων ασφαλείας. Αυτά τοποθετούνται σε σημεία όπου υπάρχουν είτε εμπόδια (σιδηροίστοι φωτισμού), είτε πρανή επιχωμάτων (μεγάλα τεχνικά, τεχνητά πρανή μεγάλου ύψους).

Επισημαίνεται ότι στις κατά πλάτος τομές που συνοδεύουν τη Μελέτη φαίνονται και οι θέσεις τοποθέτησης των στηθαίων ασφαλείας, Παρ' όλα αυτά, τα στηθαία θα τοποθετηθούν με βάση τη μελέτη Σήμανσης-Ασφάλισης και όχι με γνώμονα τις κατά πλάτος τομές, οι οποίες άλλωστε αποτελούν λεπτομέρεια των κατασκευαστικών στοιχείων του έργου και όχι της σήμανσης ή της ασφάλισης.

6. ΚΑΤΑΣΚΕΥΑΣΤΙΚΑ ΣΤΟΙΧΕΙΑ

Σε αυτό το κεφάλαιο γίνεται περιγραφή των λύσεων τεχνικού χαρακτήρα και της χρήσης υλικών κατασκευής.

Όσον αφορά τα οδοστρώματα, ήδη έχει γίνει εκτενής αναφορά την παρ. 4.3.

Κατά τα λοιπά κι επειδή δεν γίνεται η χρήση ιδιαίτερων υλικών για τις ανάγκες του συγκεκριμένου έργου, πέραν αυτών που περιγράφονται από τις υπόλοιπες Μελέτες που συνοδεύουν την παρούσα, το μόνο που επισημαίνεται είναι ότι ως υλικό επίστρωσης των νησίδων επιλέχθηκε η τσιμεντόστρωση και ο κυβόλιθος που προτείνεται να χρησιμοποιηθεί στου δύο δακτυλίου των truck-approachs.

Επιπλέον, προβλέπεται να γίνει τοποθέτηση γεωφάσματος διαχωρισμού στις θέσεις των δύο οχετών ΟΧ1 και ΟΧ2, του ΣΟΧ2, καθώς και μεταξύ των διατομών OD1_87 έως od1_A'6 επί του σκάμματος και πριν την επίχωση των εξυγιαντικών στρώσεων.

Τέλος, από τη Μελέτη προβλέπεται και η κατασκευή αναβαθμών αγκύρωσης του επιχώματος σε σημεία του κλάδου R2N λόγω της ύπαρξης του προσκείμενου ταμιευτήρα με σκοπό την ασφάλιση της κατασκευής του εκεί επιχώματος και κατά συνέπεια του οδοστρώματος.

7. ΠΡΟΒΛΗΜΑΤΑ ΜΕΛΕΤΗΣ

Κατά την εκπόνηση της μελέτης δεν παρουσιάστηκαν ιδιαίτερα προβλήματα. Τα μόνα ήταν κυρίως οι μηκοτομικές δεσμεύσεις που έπρεπε να ληφθούν υπ' όψη λόγω του έντονου αναγλύφου της περιοχής και των υφιστάμενων οδικών τμημάτων.

8. ΑΠΑΛΛΟΤΡΙΩΣΕΙΣ

Κατά την εκπόνηση της μελέτης δεν έχει γίνει η χρήση κάποιας απαλλοτρίωσης.

9. ΔΙΚΤΥΑ ΟΡΓΑΝΙΣΜΩΝ ΚΟΙΝΗΣ ΩΦΕΛΕΙΑΣ (ΟΚΩ)

Από τις επιτόπιες αυτοψίες, αλλά και από την τοπογραφική αποτύπωση, προέκυψε ότι από την ευρύτερη περιοχή του έργου διέρχονται τα παρακάτω δίκτυα, πέραν των υδραυλικών:

- Γραμμές οπτικών ινών
- Τηλεθέρμανση
- Αγωγός νερού
- Κολώνες ΔΕΗ
- Φωτισμός οδού

Με το προβλεπόμενο έργο δεν αναμένεται να επηρεαστούν τα δίκτυα αυτά.

Ειδικά για τα εναέρια δίκτυα της ΔΕΗ και τον οδοφωτισμό, γίνεται ειδική πρόβλεψη στα πλαίσια εκπόνησης της παρούσας μελέτης.

10. ΔΑΝΕΙΑ - ΑΠΟΘΕΣΕΙΣ

Η λήψη των απαιτούμενων δανείων και αδρανών, καθώς και η απόρριψη υλικών εκσκαφών θα γίνει στα ορυχεία της ΔΕΗ, σύμφωνα με τις υποδείξεις των αρμόδιων υπηρεσιών της.

11. ΣΤΟΙΧΕΙΑ ΤΕΧΝΙΚΩΝ

Τα τεχνικά αποχέτευσης ομβρίων κατά μήκος του άξονα όλου του έργου παρουσιάζονται αναλυτικά στην **Υδραυλική Μελέτη**.

Επισημαίνεται ότι ως φυσικοί αποδέκτες θα χρησιμοποιηθούν οι ίδιοι που χρησιμοποιούνται και σήμερα (ρέμα ΣΟΥΛΟΥ) κατά την υφιστάμενη κατάσταση, χωρίς καμία επιπλέον μεταβολή ή επιβάρυνσή τους.

12. ΜΕΡΙΜΝΑ ΚΑΤΑ ΤΗΝ ΚΑΤΑΣΚΕΥΗ ΤΟΥ ΕΡΓΟΥ

Λόγω της συνεχούς κυκλοφορίας οχημάτων από την περιοχή του έργου, θα πρέπει να δοθεί ιδιαίτερη έμφαση κατά την διάρκεια των εργασιών κατασκευής ώστε η ροή της κυκλοφορίας να είναι κατά το δυνατόν αδιάκοπη με τον ασφαλέστερο δυνατό τρόπο για τα διερχόμενα οχήματα, αλλά και το ανθρώπινο δυναμικό που θα εργαστεί σε αυτό. Ο κατασκευαστής θα πρέπει να σεβαστεί στο μέγιστο το ΣΑΥ του έργου για την αποφυγή ατυχημάτων.

Παρακάτω αναφέρεται **ενδεικτική** ακολουθία για την κατασκευή του έργου:

1. Εξυγίανση του παλιού ρέματος ΣΟΥΛΟΥ στη θέση της συμβολής του κύριου άξονα με τον κυκλικό R2.
 2. Κατασκευή των δύο τεχνικών του ρέματος και μικρή εκτροπή του ρέματος ΣΟΥΛΟΥ, όπου αυτό προβλέπεται από τη Μελέτη
 3. Κατασκευή των υπολοίπων τεχνικών που προβλέπονται από τη Μελέτη
 4. ολοκλήρωση οδοποιίας κύριου άξονα
 5. κατασκευή των δύο κυκλικών κόμβων με παράκαμψη της κυκλοφορίας παραπλεύρως
 6. ολοκλήρωση των νησίδων-κρασπέδων χωρίς τη διακοπή κυκλοφορίας και ολοκλήρωση εγκατάστασης ηλεκτροφωτισμού
 7. εγκατάσταση κατακόρυφης σήμανσης
 8. ολοκλήρωση των ειδικών εργασιών παρά την οδό
 9. επίστρωση με ασφαλικές στρώσεις που προβλέπονται από τη Μελέτη
 10. Διαγράμμιση των οδοστρωμάτων
 11. ολοκλήρωση των κατασκευών και εγκατάσταση φωτεινών σωμάτων
- Γενικά αναφέρεται ότι :

Τα παραπάνω είναι ενδεικτικά και σε καμία περίπτωση δεν μπορούν να αντικαταστήσουν τη συνεννόηση του Κατασκευαστή με την Υπηρεσία για την χρονική αλληλουχία των εργασιών.

Ο κατασκευαστής δεν μπορεί να αποκλείσει την οδό, χωρίς την σύμφωνη γνώμη της επιβλέπουσας Υπηρεσίας. Οι εκτροπές της κυκλοφορίας θα αποφασιστούν σε συνεννόηση με την επιβλέπουσα αρχή.

Η χρονική διάρκεια του αποκλεισμού πρέπει να είναι η ελάχιστη δυνατή.

Η χρονική στιγμή που θα ξεκινήσει ο αποκλεισμός της οδού θα αποφασισθεί από την επιβλέπουσα αρχή.

Θα πρέπει να ακολουθούνται όλοι οι κανόνες ασφάλειας στην κίνηση και στην εργασία λόγω της ιδιαιτερότητας του έργου.

Επισημαίνεται ότι τα πλάτη των οδών είναι γενικά επαρκή ώστε ένας πλήρης αποκλεισμός τους να είναι απίθανο να συμβεί.

ΠΑΡΑΡΤΗΜΑ Α - Στοιχεία Οριζοντιογραφίας

ΚΥΡΙΟΣ ΑΞΟΝΑΣ OD1						
α/α	Αρ. Κορυφής	X (m)	Y (m)	A εισοδου	Ακτίνα καμπύλης (m)	A εξοδου
1	K1	308402	4482460	0	310	0
2	K2	308908.4	4482809	0	250	0
3	K3	308314	4483149	0	500	0
4	K4	308056.5	4483431	0	1000	0
5	K5	307911.9	4483540	0	250	0
6	K6	307737.5	4483786	0	235	0
7	K7	307511.4	4483588	0	500	0
8	K8	307465.1	4483556	0	310	0
ΑΞΟΝΑΣ ΔΕΥΤΕΡΕΥΟΝΤΟΣ OD2						
α/α	Αρ. Κορυφής	X (m)	Y (m)	A εισοδου	Ακτίνα καμπύλης (m)	A εξοδου
1	K1	307778.7	4483722	100	200	100
2	K2	307821.4	4483663	0	50	0
3	K3	307816.7	4483639	100	200	100
ΑΞΟΝΑΣ ΚΥΚΛΙΚΟΥ ΚΟΜΒΟΥ R1						
α/α	Αρ. Κορυφής	X (m)	Y (m)	A εισοδου	Ακτίνα καμπύλης (m)	A εξοδου
1	K1	308384.826	4482462.638	0	14.49	0
2	K2	308370.328	4482462.638	0	14.49	0
3	K3	308370.328	4482433.638	0	14.49	0
4	K4	308399.328	4482433.638	0	14.49	0
5	K5	308399.328	4482462.638	0	14.49	0
6	K6	308384.836	4482462.638	0	14.49	0
ΑΞΟΝΑΣ ΝΟΤΙΟΥ ΚΛΑΔΟΥ R1S						
α/α	Αρ. Κορυφής	X (m)	Y (m)	A εισοδου	Ακτίνα καμπύλης (m)	A εξοδου
1	K1	308445.721	4482367.342	100	200	100
2	K2	308424.080	4482388.693	0	250	0
3	K3	308396.321	4482430.733	100	200	100
ΑΞΟΝΑΣ ΔΥΤΙΚΟΥ ΚΛΑΔΟΥ R1W						
α/α	Αρ. Κορυφής	X (m)	Y (m)	A εισοδου	Ακτίνα καμπύλης (m)	A εξοδου
1	K1	308341.558	4482407.859	100	200	100
2	K2	308369.385	4482433.762	100	200	100

ΑΞΟΝΑΣ ΚΥΚΛΙΚΟΥ ΚΟΜΒΟΥ R2						
α/α	Αρ. Κορυφής	Χ (m)	Υ (m)	Α εισοδου	Ακτίνα καμπύλης (m)	Α εξοδου
1	K1	307449.8	4483557.359	0	11.98	0
2	K2	307437.819	4483557.359	0	11.98	0
3	K3	307437.819	4483533.359	0	11.98	0
4	K4	307461.819	4483533.359	0	11.98	0
5	K5	307461.819	4483557.359	0	11.98	0
6	K6	307449.808	4483557.359	0	11.98	0
ΑΞΟΝΑΣ ΒΟΡΕΙΟΥ ΚΛΑΔΟΥ R2N						
α/α	Αρ. Κορυφής	Χ (m)	Υ (m)	Α εισοδου	Ακτίνα καμπύλης (m)	Α εξοδου
1	K1	307399.842	4483615.255	100	200	100
2	K2	307413.089	4483590.043	0	250	0
3	K3	307438.372	4483559.285	100	200	100
ΑΞΟΝΑΣ ΝΟΤΙΟΥ ΚΛΑΔΟΥ R2S						
α/α	Αρ. Κορυφής	Χ (m)	Υ (m)	Α εισοδου	Ακτίνα καμπύλης (m)	Α εξοδου
1	K1	307464.558	4483493.461	100	200	100
2	K2	307455.504	4483510.417	0	80	0
3	K3	307452.676	4483527.798	100	200	100

ΠΑΡΑΡΤΗΜΑ Β – Στοιχεία Μηκοτομής

ΚΥΡΙΟΣ ΑΞΟΝΑΣ ΟΔ1						
Κορυφή	Χιλ. Θέση	Υψόμετρο	Ακτίνα	T	d	Κλίση%
K0	-0.577	625.065	0	0	0	0
K1	110.818	623.654	4200	30.569	0.111	-1.267
K2	547.785	624.48	4500	55.813	0.346	0.189
K3	775.832	630.567	5000	94.247	0.888	2.669
K4	1027.364	627.799	15000	51.139	0.087	-1.1
K5	1284.526	626.723	10000	40.746	0.083	-0.419
K6	1554.086	623.398	15000	51.298	0.088	-1.233
K7	1700.181	622.595	4200	32.525	0.126	-0.549
K8	1857.668	619.291	5000	63.994	0.41	-2.098
K9	2102.171	620.419	0	0	0	0.461
ΑΞΟΝΑΣ ΔΕΥΤΕΡΕΥΟΝΤΟΣ ΟΔ2						
Κορυφή	Χιλ. Θέση	Υψόμετρο	Ακτίνα	T	d	Κλίση%
K0	-0.478	622.802	0	0	0	0
K1	27.643	622.851	1500	14.555	0.071	0.175
K2	76.588	623.887	500	14.697	0.216	2.115
K3	95.457	623.176	0	0	0	-3.763
ΑΞΟΝΑΣ ΚΥΚΛΙΚΟΥ ΚΟΜΒΟΥ R1						
Κορυφή	Χιλ. Θέση	Υψόμετρο	Ακτίνα	T	d	Κλίση%
K0	-0.44	625.194	0	0	0	0
K1	36.091	625.966	1200	25.044	0.261	2.112
K2	74.488	625.174	1200	13.284	0.074	-2.062
K3	91.421	625.2	0	0	0	0.152
ΑΞΟΝΑΣ ΝΟΤΙΟΥ ΚΛΑΔΟΥ R1S						
Κορυφή	Χιλ. Θέση	Υψόμετρο	Ακτίνα	T	d	Κλίση%
K0	-0.207	625.798	0	0	0	0
K1	32.029	625.758	1000	7.74	0.03	-0.125
K2	63.857	625.226	1000	13.326	0.089	-1.673
K3	81.381	625.4	0	0	0	0.993
ΑΞΟΝΑΣ ΔΥΤΙΚΟΥ ΚΛΑΔΟΥ R1W						
Κορυφή	Χιλ. Θέση	Υψόμετρο	Ακτίνα	T	d	Κλίση%
K0	-0.274	624.972	0	0	0	0
K1	38.613	625.54	0	0	0	1.461
ΑΞΟΝΑΣ ΚΥΚΛΙΚΟΥ ΚΟΜΒΟΥ R2						
Κορυφή	Χιλ. Θέση	Υψόμετρο	Ακτίνα	T	d	Κλίση%
K0	-0.352	620.4	0	0	0	0
K1	20.431	620.73	1000	14.271	0.102	1.587
K2	58.093	620.253	1000	10.56	0.056	-1.267
K3	75.512	620.4	0	0	0	0.845
ΑΞΟΝΑΣ ΒΟΡΕΙΟΥ ΚΛΑΔΟΥ R2N						

Κορυφή	Χιλ. Θέση	Υψόμετρο	Ακτίνα	T	d	Κλίση%
K0	-0.367	619.425	0	0	0	0
K1	22.259	619.613	2500	7.344	0.011	0.832
K2	51.963	620.035	1500	5.465	0.01	1.42
K3	68.58	620.392	0	0	0	2.148
ΑΞΟΝΑΣ ΝΟΤΙΟΥ ΚΛΑΔΟΥ R2S						
Κορυφή	Χιλ. Θέση	Υψόμετρο	Ακτίνα	T	d	Κλίση%
K0	-0.274	620.31	0	0	0	0
K1	21.542	620.147	1500	13.868	0.064	-0.745
K2	37.154	620.319	0	0	0	1.104



**Διεύθυνση Λειτουργικής Υποστήριξης ΛΚΔΜ
ΚΗ-ΜΜ&Ε/ΤΟΜΕΑΣ ΕΡΓΩΝ Π-Μ**

Αριθμός Διακήρυξης: 2018.202/ΛΚΔΜ

Αντικείμενο: «Κατασκευή της Γ' προσωρινής παραλλαγής τμήματος της Παλαιάς Εθνικής Οδού Κοζάνης – Πτολεμαΐδας στην περιοχή του πρώην Βιομηχανικού Συγκροτήματος του Ορυχείου Κυρίου Πεδίου του ΛΚΔΜ»

ΣΧΕΔΙΑ

ΤΕΥΧΟΣ 7 ΑΠΟ 11

ΔΗΜΟΣΙΑ ΕΠΙΧΕΙΡΗΣΗ ΗΛΕΚΤΡΙΣΜΟΥ Α.Ε.
Διεύθυνση Λειτουργικής Υποστήριξης ΛΚΔΜ
ΚΗ-ΜΜ&Ε/ΤΟΜΕΑΣ ΕΡΓΩΝ Π-Μ

Αριθμός Διακήρυξης: 2018.202/ΛΚΔΜ

ΑΝΤΙΚΕΙΜΕΝΟ: «Κατασκευή της Γ' προσωρινής παραλλαγής τμήματος της Παλαιάς Εθνικής Οδού Κοζάνης – Πτολεμαΐδας στην περιοχή του πρώην Βιομηχανικού Συγκροτήματος του Ορυχείου Κυρίου Πεδίου του ΛΚΔΜ»

ΣΧΕΔΙΑ

ΤΕΥΧΗ: Τεύχος Αναλυτικών Προμετρήσεων			
A.A.	ΑΡ. ΣΧ.	ΤΙΤΛΟΣ ΣΧΕΔΙΟΥ	ΚΛΙΜΑΚΑ
		ΤΕΧΝΙΚΗ ΕΚΘΕΣΗ	
1	ΣΟ-1	Οριζοντιογραφία Έργων	1:1000
2	ΣΤ-1	Τυπικές διατομές	1:50

Διατίθενται πλήρης σειρά σχεδίων της μελέτης σε cd από τον Τομέα Έργων Πολιτικού Μηχανικού που αφορά τις παρακάτω μελέτες:

ΓΕΩΛΟΓΙΚΗ ΜΕΛΕΤΗ

ΤΕΥΧΗ: Τεύχος Γεωλογικής Μελέτης			
A.A.	ΑΡ. ΣΧ.	ΤΙΤΛΟΣ ΣΧΕΔΙΟΥ	ΚΛΙΜΑΚΑ
1	Γ1	Γεωλογικός Χάρτης	1:500
2	Γ2	Γεωλογική Μηκοτομή	1:1.000

ΓΕΩΤΕΧΝΙΚΗ ΜΕΛΕΤΗ

ΤΕΥΧΗ: Τεύχος Γεωτεχνικής Μελέτης			
-----------------------------------	--	--	--

ΣΥΓΚΟΙΝΩΝΙΑΚΗ ΜΕΛΕΤΗ

ΤΕΥΧΗ: Τεύχος Αναλυτικών Προμετρήσεων			
---------------------------------------	--	--	--

A.A.	ΑΡ. ΣΧ.	ΤΙΤΛΟΣ ΣΧΕΔΙΟΥ	ΚΛΙΜΑΚΑ
		ΤΕΧΝΙΚΗ ΕΚΘΕΣΗ	
1	ΣΓ-1	Γενική Οριζοντιογραφία	1:50000
2	ΣΟ-1	Οριζοντιογραφία	1:1000
3	ΣΜ1-ΣΜ2	Μηκοτομή Οδού	1:1000/1:100
4	Ο4.1-4.2	Διάγραμμα Επικλίσεων	1:1000
5	ΣΔ1-ΣΔ4	Διατομές Οδού	1:100
6	ΣΟ-2	Διάγραμμα καθαιρέσεων	1:1000
7	ΣΟ-3.1, ΣΟ-3.2	Διάγραμμα ειδικών εργασιών	1:1000
8	ΣΟ-4	Διάγραμμα Σήμανσης - Ασφάλειας	1:1000
9	ΣΤ-1	Τυπικές διατομές	1:50

ΣΤΑΤΙΚΗ ΜΕΛΕΤΗ

ΤΕΥΧΗ: Τεύχος υδρολογικής διερεύνησης – Υδραυλικών υπολογισμών			
A.A.	ΑΡ. ΣΧ.	ΤΙΤΛΟΣ ΣΧΕΔΙΟΥ	ΚΛΙΜΑΚΑ
1	ΣΤ-01	Στατική μελέτη πλακών πρόσβασης	1:50
2	ΣΤ-1	Τυπικά τεχνικά –Κιβωτοειδής οχετός 6x4	1:50
3	ΣΤ-2	Τυπικά τεχνικά –Πτερυγότοιχοι οχετού 6x4	1:50
4	ΣΤ-02	Τεύχος υπολογισμών	

ΜΕΛΕΤΗ Η/Μ

ΤΕΥΧΗ: Τεύχος Η/Μ μελετών			
A.A.	ΑΡ. ΣΧ.	ΤΙΤΛΟΣ ΣΧΕΔΙΟΥ	ΚΛΙΜΑΚΑ
1	ΣΗ-01	Όδοφωτισμός_Κυκλικός κόμβος Κ3	1:500
2	ΣΗ-02	Όδοφωτισμός_Κόμβος Τ Κ2.	1:500
3	ΣΗ-03	Όδοφωτισμός_Κυκλικός κόμβος Κ1	1:500
4	ΣΗ-04	Λεπτομέρειες Όδοφωτισμός	-
5	ΣΗ-05	Μονογραμμικά Pillar_Όδοφωτισμός	-
6	ΣΗ-06	Όδοφωτισμός_Λεπτομέρεια_Βραχίονες & Τυπικός ιστός	1:10
7	ΣΗ-07	Όδοφωτισμός_Βάση στήριξης ιστών	1:10
8	ΣΗ-08	Τεχνική Περιγραφή - Τεχνική Μελέτη_Όδοφωτισμός	-



**Διεύθυνση Λειτουργικής Υποστήριξης ΛΚΔΜ
ΚΗ-ΜΜ&Ε/ΤΟΜΕΑΣ ΕΡΓΩΝ Π-Μ**

Αριθμός Διακήρυξης: 2018.202/ΛΚΔΜ

Αντικείμενο: «Κατασκευή της Γ' προσωρινής παραλλαγής τμήματος της Παλαιάς Εθνικής Οδού Κοζάνης – Πτολεμαΐδας στην περιοχή του πρώην Βιομηχανικού Συγκροτήματος του Ορυχείου Κυρίου Πεδίου του ΛΚΔΜ»

ΤΕΧΝΙΚΗ ΠΕΡΙΓΡΑΦΗ – ΤΕΧΝΙΚΕΣ ΠΡΟΔΙΑΓΡΑΦΕΣ

ΤΕΥΧΟΣ 6 ΑΠΟ 11

Αριθμός Διακήρυξης: 2018.202/ΛΚΔΜ

ΑΝΤΙΚΕΙΜΕΝΟ: «Κατασκευή της Γ' προσωρινής παραλλαγής τμήματος της Παλαιάς Εθνικής Οδού Κοζάνης – Πτολεμαΐδας στην περιοχή του πρώην Βιομηχανικού Συγκροτήματος του Ορυχείου Κυρίου Πεδίου του ΛΚΔΜ»

ΤΕΧΝΙΚΗ ΠΕΡΙΓΡΑΦΗ

ΑΝΤΙΚΕΙΜΕΝΟ

Αντικείμενο του έργου η νέα χάραξη (Γ' Παραλλαγή) του οδικού τμήματος που πρόσκειται στον ΑΗΣ Πτολεμαΐδας.

Στην αρχή και στο πέρας του νέου οδικού τμήματος θα κατασκευαστούν δύο κυκλικοί κόμβοι, καθώς και ένας τύπου Τ (προτεραιότητας) στο μέσο περίπου της χάραξης με σκοπό την εξυπηρέτηση, εκτός από το διαμπερές τμήμα της Εθνικής Οδού, των προσκείμενων εργοταξιακών και άλλων οδών κατά τη διάρκεια λειτουργίας του.

ΓΕΩΜΕΤΡΙΚΑ ΣΤΟΙΧΕΙΑ

Κυκλικός Κόμβος R1 (αρχή οδού)

Ο κυκλικός κόμβος R1 θα έχει εξωτερική διάμετρο 42μ, εσωτερική διάμετρο 29μ με truck apron 2,0μ. Δηλαδή η διάμετρος του διαμορφωμένου με κράσπεδο εσωτερικού κύκλου θα είναι 25,0μ. Τα πλάτη εισόδου θα είναι περίπου το πλάτος της κάθε λωρίδας κυκλοφορίας προσαυξημένα κατά ένα συντελεστή 1,20, ενώ οι ακτίνες εισόδου – εξόδου τουλάχιστον 20μ και 30μ αντίστοιχα, όπως φαίνεται και στο σχέδιο της οριζοντιογραφικής διαμόρφωσης. Το πλάτος της εσωτερικής μίας λωρίδας κυκλοφορίας θα είναι $5,50 + 1,00 = 6,50$ μ.

Κυκλικός Κόμβος R2 (πέρας οδού)

Ο κυκλικός κόμβος R1 θα έχει εξωτερική διάμετρο 37μ, εσωτερική διάμετρο 24μ με truck apron 2,0μ. Δηλαδή η διάμετρος του διαμορφωμένου με κράσπεδο εσωτερικού κύκλου θα είναι 20,0μ. Τα πλάτη εισόδου θα είναι περίπου το πλάτος της κάθε λωρίδας κυκλοφορίας προσαυξημένα κατά ένα συντελεστή 1,20, ενώ οι ακτίνες εισόδου – εξόδου τουλάχιστον 20μ και 30μ αντίστοιχα, όπως φαίνεται και στο σχέδιο της οριζοντιογραφικής διαμόρφωσης. Το πλάτος της εσωτερικής μίας λωρίδας κυκλοφορίας θα είναι $5,50 + 1,00 = 6,50$ μ.

Κόμβος τύπου-Τ

Ο κόμβος τύπου-Τ που βρίσκεται περίπου στη Χ.Θ. 1+700 του κύριου άξονα και συνδέει τη νέα Γ' Παραλλαγή με το ορυχείο κύριου πεδίου της ΔΕΗ, καθώς και με τα κτίρια Διοίκησης, σχεδιάστηκε με κάμψη του άξονα της συμβαλλόμενης οδού ώστε να βελτιωθεί η ακτίνα συμβολής. Το πλάτος της δευτερεύουσας αυτής οδού είναι 7,00μ. Για τον σχεδιασμό του κόμβου αυτού χρησιμοποιήθηκαν λωρίδες επιβράδυνσης και επιτάχυνσης μήκους ίσου με 120μ, ενώ ταυτόχρονα δίδεται η δυνατότητα αριστερής στροφής εξόδου μέσω ξεχωριστής λωρίδας και με μήκος αναμονής ίσο με 25,00. Επίσης δίδεται η δυνατότητα αριστερής στροφής εισόδου. Για τις ανάγκες σχεδιασμού του εν λόγω κόμβου διαπλατύνθηκε ο κύριος δρόμος ώστε να δημιουργηθούν οι απαραίτητες νέες λωρίδες.

Κύριος άξονας

Το οδικό τμήμα του κύριου άξονα είναι σχεδιασμένο με ενιαίο οδόστρωμα και μία λωρίδα κυκλοφορίας ανά κατεύθυνση. Το πλάτος της ημιδιατομής είναι 3,75μ με

επιπλέον έρεισμα 1,25μ. Δηλαδή το συνολικό πλάτος του οδοστρώματος θα είναι $1,25+3,75+3,75+1,25=10,0\mu$.

Συμβάλλοντες δρόμοι

Για τις υπόλοιπες οδούς που συμβάλλουν στους κυκλικούς κόμβους χρησιμοποιούνται τα υφιστάμενα πλάτη τους.

ΤΥΠΙΚΗ ΔΙΑΤΟΜΗ

Το πάχος Οδοστρωσίας – Ασφαλικών είναι 0.50μ και η σύνθεσή του είναι:

1. Υπόβαση πάχους $2 \times 0,10 = 0,20\mu$ ΠΤΠΟ150
2. Βάση πάχους $2 \times 0,10 = 0,20\mu$ ΠΤΠΟ155
3. Ασφαλική προεπάλειψη βάσης ΑΣ11-Α201
4. Ασφαλική στρώση βάσης 0,05 μ. ΠΤΠΑ260
5. Ασφαλική συγκολλητική επάλειψη ΑΣ12-Α201
6. Ασφαλική στρώση κυκλοφορίας πάχους 0,05μ ΠΤΠΑ265B

Συνολικό Πάχος 0,50μ

ΜΕΛΕΤΕΣ

Ο Φάκελλος του έργου συνοδεύεται από τις κάτωθι Μελέτες:

- Τοπογραφική Μελέτη
- Μελέτη Οδοποιίας
- Μελέτη Σήμανσης-Ασφάλισης
- Υδραυλική Μελέτη
- Γεωτεχνική μελέτη
- Γεωλογική Μελέτη
- Στατική Μελέτη
- Μελέτη Οδοφωτισμού

ΛΟΙΠΑ ΣΤΟΙΧΕΙΑ - ΠΕΡΙΟΡΙΣΜΟΙ

Για τον προσδιορισμό της τελικής χάραξης και των επί μέρους χαρακτηριστικών της, λήφθηκαν επίσης υπ' όψη:

- Υδραυλική Μελέτη ρέματος ΣΟΥΛΟΥ (προσωρινή)
- Υδραυλική Μελέτη ρέματος ΣΟΥΛΟΥ (οριστική)
- Μελέτη Οριστικής χάραξης παραλλαγής π.Ε.Ο. Κοζάνης – Πτολεμαΐδας
- Υπάρχουσες Περιβαλλοντικές Μελέτες
- Εγκεκριμένοι Περιβαλλοντικοί όροι που αφορούν την περιοχή μελέτης
- Στην περιοχή μελέτης υπάρχουν υπερβολικά μεγάλα σκάμματα ένεκα των ορυχείων και έγινε προσπάθεια αποφυγής της δημιουργίας αντίστοιχων επιχωμάτων για τις ανάγκες του νέου έργου.
- Υπάρχει η ανάγκη για διατήρηση κάποιων προσκείμενων οδικών τμημάτων που χρησιμοποιούνται είτε από και προς τα ορυχεία, είτε προς κτίρια Διοίκησης της ΔΕΗ
- Δίκτυα ΟΚΩ (Γραμμές οπτικών ινών, Αγωγοί ύδρευσης Εναέρια δίκτυα ΔΕΗ, κλπ.)

ΤΕΧΝΙΚΕΣ ΠΡΟΔΙΑΓΡΑΦΕΣ

1. ΠΕΡΙΕΧΟΜΕΝΑ

ΠΡΟΛΟΓΟΣ	5
1. ΕΛΛΗΝΙΚΕΣ ΤΕΧΝΙΚΕΣ ΠΡΟΔΙΑΓΡΑΦΕΣ (ΕΤΕΠ) ΚΑΙ.....	7
ΠΡΟΣΩΡΙΝΕΣ ΤΕΧΝΙΚΕΣ ΠΡΟΔΙΑΓΡΑΦΕΣ (ΠΕΤΕΠ) ΕΡΓΟΥ	7
2. ΣΥΜΠΛΗΡΩΜΑΤΙΚΕΣ ΤΕΧΝΙΚΕΣ ΠΡΟΔΙΑΓΡΑΦΕΣ ΕΡΓΟΥ.....	11
ΤΠ – 1 ΟΡΙΖΟΝΤΙΑ ΣΗΜΑΝΣΗ ΚΑΤΑΣΤΡΩΜΑΤΩΝ ΚΥΚΛΟΦΟΡΙΑΣ.....	11
ΤΠ – 2 ΑΣΦΑΛΤΙΚΗ ΣΥΓΚΟΛΛΗΤΙΚΗ ΕΠΑΛΕΙΨΗ	18
ΤΠ – 3 ΠΙΝΑΚΙΔΕΣ ΣΤΑΘΕΡΟΥ ΠΕΡΙΕΧΟΜΕΝΟΥ	19
ΤΠ – 4 ΧΑΛΥΒΔΙΝΑ ΣΤΗΘΑΙΑ ΑΣΦΑΛΕΙΑΣ	24
ΤΠ – 5 ΜΟΝΩΣΗ ΕΠΙΦΑΝΕΙΩΝ ΣΚΥΡΟΔΕΜΑΤΟΣ ΜΕ ΑΣΦΑΛΤΙΚΟ ΥΛΙΚΟ 30	
ΤΠ – 6 ΓΕΩΥΦΑΣΜΑΤΑ ΔΙΑΧΩΡΙΣΜΟΥ.....	32

ΠΡΟΛΟΓΟΣ

Με την απόφαση ΔΙΠΑΔ/ΟΙΚ/273/17.7.2012 (ΦΕΚ 2221Β' /30-07-2012) εγκρίθηκαν με υποχρεωτική εφαρμογή σε όλα τα Δημόσια Τεχνικά Έργα τετρακόσιες σαράντα (440) Ελληνικές Τεχνικές Προδιαγραφές (ΕΤΕΠ). Ακολούθως, με την Εγκύκλιο 26 (αρ. πρωτ. ΔΙΠΑΔ/οικ/356 4-10-2012) του Υπουργείου Ανάπτυξης, Ανταγωνιστικότητας, Υποδομών, Μεταφορών και Δικτύων, δόθηκαν οδηγίες για τη σύνταξη των Τευχών Δημοπράτησης, ώστε αυτά να εναρμονισθούν με τις ΕΤΕΠ. Όσα από τα εθνικά κανονιστικά κείμενα αντίκειται στις εγκεκριμένες ΕΤΕΠ, παύουν να ισχύουν από την ημερομηνία εφαρμογής τους, η οποία ορίστηκε δύο μήνες μετά τη δημοσίευση της απόφασης στην Εφημερίδα της Κυβερνήσεως, δηλαδή από 30-09-2012.

Με τις αποφάσεις:

- ΔΙΠΑΔ/οικ/469/23.09.2013 (ΦΕΚ 2542/Β/2013)
- ΔΙΠΑΔ/οικ/628/07.10.2014 (ΦΕΚ 2828/Β/2014)
- ΔΙΠΑΔ/οικ/667/30.10.2014 (ΦΕΚ 3068/Β/2014)
- Δ.Κ.Π./οικ/1211/16.08.16 (ΦΕΚ 2524/Β/2016)

έχει ανασταλεί η υποχρεωτική εφαρμογή συνολικά εξήντα οκτώ (68) ΕΤΕΠ. Με την Εγκύκλιο 17 αρ. πρωτ. ΔΚΠ/οικ./1322/7-9-2016 του Υ.ΥΠΟ.ΜΕ.ΔΙ. προτάθηκαν συνολικά 70 Προσωρινές Εθνικές Προδιαγραφές (ΠΕΤΕΠ) για την προσωρινή αντικατάσταση των αντίστοιχων ΕΤΕΠ (Παραρτήματα Α1-Α59, Β60-Β69, Γ70) οι οποίες έχουν εφαρμογή στην παρούσα μελέτη.

Το έργο θα κατασκευαστεί σύμφωνα με τις ΕΤΕΠ και τις ΠΕΤΕΠ οι οποίες παρατίθενται σε σχετικό πίνακα παρακάτω, σε συνδυασμό με τις συμπληρωματικές προδιαγραφές που ακολουθούν και τους όρους των υπολοίπων συμβατικών τευχών. Ο Εργολάβος είναι υποχρεωμένος να εκτελέσει όλες τις απαιτούμενες εργασίες για την κατασκευή του έργου με βάση τις ΕΤΕΠ και τις ΠΕΤΕΠ ή, αν δεν περιέχονται σε αυτές, με βάση τις λοιπές ισχύουσες τεχνικές προδιαγραφές του Ελληνικού Κράτους, ή της Ευρωπαϊκής Ένωσης, ή Κράτους αυτής εάν δεν καλύπτονται από Ελληνικές προδιαγραφές.

Το πλήρες κείμενο των Ελληνικών Τεχνικών Προδιαγραφών (ΕΤΕΠ) περιέχεται στο παράρτημα ΙΙ του ανωτέρω ΦΕΚ (2221Β' /30-07-2012), το οποίο είναι διαθέσιμο δωρεάν (Ν.3861/201) σε ηλεκτρονική μορφή από την ιστοσελίδα του Εθνικού Τυπογραφείου (www.et.gr) ενώ το πλήρες κείμενο των Προσωρινών Εθνικών Τεχνικών Προδιαγραφών (ΠΕΤΕΠ) είναι διαθέσιμο στην ιστοσελίδα του Υπουργείου Υποδομών και Μεταφορών

(http://www.ggde.gr/index.php?option=com_k2&view=item&id=656:anastoli_yproxreotikis_efarmogis_peninta_enea_ellinikon_texnikon_prodiagrafon_elot_etep&Itemid=285)

ΕΛΛΗΝΙΚΕΣ ΤΕΧΝΙΚΕΣ
ΠΡΟΔΙΑΓΡΑΦΕΣ (ΕΤΕΠ) ΕΡΓΟΥ

1. ΕΛΛΗΝΙΚΕΣ ΤΕΧΝΙΚΕΣ ΠΡΟΔΙΑΓΡΑΦΕΣ (ΕΤΕΠ) ΚΑΙ

2. ΠΡΟΣΩΡΙΝΕΣ ΤΕΧΝΙΚΕΣ ΠΡΟΔΙΑΓΡΑΦΕΣ (ΠΕΤΕΠ) ΕΡΓΟΥ

ΠΙΝΑΚΑΣ ΕΤΕΠ ΕΡΓΟΥ				ΠΙΝΑΚΑΣ ΠΕΤΕΠ ΕΡΓΟΥ			
α/α ΦΕΚ	ΚΩΔ. ΕΤΕΠ "ΕΛΟΤ ΤΠ 1501-" +	Τίτλος ΕΤΕΠ	Απόδοση ΕΤΕΠ στην Αγγλική	α/α Εγκ.	Αρίθμηση στο παράρτημα	ΚΩΔΙΚΟΣ ΠΕΤΕΠ	Τίτλος ΠΕΤΕΠ (Εγκύκλιος 17/07-09-2016)
	01	ΚΑΤΑΣΚΕΥΕΣ ΑΠΟ ΣΚΥΡΟΔΕΜΑ					
	01-01	Παραγωγή σκυροδέματος - εργασίες σκυροδέτησης					
1	01-01-01-00*	Παραγωγή και μεταφορά σκυροδέματος	Concrete production and transportation	1	A1	01-01-01-00	Παραγωγή και Μεταφορά σκυροδέματος
2	01-01-02-00	Διάστρωση σκυροδέματος	Concrete casting				
3	01-01-03-00*	Συντήρηση σκυροδέματος	Concrete curing	2	A2	01-01-03-00	Συντήρηση του σκυροδέματος
4	01-01-04-00*	Εργοταξιακά συγκροτήματα παραγωγής σκυροδέματος	Work site concrete batching plants	3	A3	01-01-04-00	Συγκροτήματα παραγωγής σκυροδέματος
5	01-01-05-00	Δονητική συμπίκνωση σκυροδέματος	Concrete compaction by vibration				
7	01-01-07-00	Σκυροδετήσεις ογκωδών κατασκευών	Mass concrete				
	01-02	Σίδηροι Οπλισμοί Σκυροδεμάτων					
8	01-02-01-00*	Χαλύβδινοι οπλισμοί σκυροδέματος	Steel reinforcement for concrete	4	A4	01-02-01-00	Χαλύβδινοι οπλισμοί σκυροδέματος
	01 -03 κλπ	Ικριώματα - καλούπια					
10	01-03-00-00*	Ικριώματα	Scaffolding (falsework)	5	A5	01-03-00-00	Ικριώματα
11	01-04-00-00	Καλούπια κατασκευών από σκυρόδεμα (τύποι)	Concrete formwork				
12	01-05-00-00	Καλούπια εμφανούς (ανεπένδυτου) έγχυτου σκυροδέματος	Formation of final surfaces in cast concrete without use of mortars				
	02	ΧΩΜΑΤΟΥΡΓΙΚΕΣ ΕΡΓΑΣΙΕΣ					

ΠΙΝΑΚΑΣ ΕΤΕΠ ΕΡΓΟΥ				ΠΙΝΑΚΑΣ ΠΕΤΕΠ ΕΡΓΟΥ			
	02-01	Προκαταρτικές εργασίες εκτέλεσης χωματοργικών					
13	02-01-01-00	Καθαρισμός, εκχέρσωση και κατεδαφίσεις στη ζώνη εκτέλεσης των εργασιών	Works zone grubbing and clearing				
14	02-01-02-00	Αφαίρεση επιφανειακού στρώματος εδαφικού υλικού	Removal of the top layer of the soil				
	02-02 κλπ	Εκσκαφές					
15	02-02-01-00*	Γενικές εκσκαφές οδοποιίας και υδραυλικών έργων	General excavations for Road and Hydraulic works	6	A6	02-02-01-00	Γενικές εκσκαφές
17	02-04-00-00	Εκσκαφές θεμελίων τεχνικών έργων	Excavations for foundation works				
19	02-06-00-00	Ανάπτυξη - εκμετάλλευση λατομείων και δανειοθαλάμων	Quarry sites and borrow areas development and exploitation				
	02-07	Επιχώματα / Επενδύσεις					
20	02-07-01-00*	Κατασκευή επιχωμάτων με κατάλληλα προϊόντα εκσκαφών ή δανειοθαλάμων	Construction of embankments with suitable excavation or borrow materials	7	A7	02-07-01-00	Κατασκευή επιχωμάτων με κατάλληλα προϊόντα εκσκαφών ή δανειοθαλάμων
21	02-07-02-00	Επανεπιχώσεις σκαμμάτων θεμελίων τεχνικών έργων	Refill of excavations for foundation works				
	05	ΕΡΓΑ ΟΔΟΠΟΙΑΣ					
	05-03	Οδοστρώματα					
115	05-03-01-00*	Στρώση έδρασης οδοστρώματος από ασύνδετα εδαφικά υλικά	Road pavement subgrade layer with unbound soil	26	A26	05-03-01-00	Στρώση έδρασης οδοστρώματος από ασύνδετα εδαφικά υλικά
118	05-03-03-00*	Στρώσεις οδοστρώματος από ασύνδετα αδρανή υλικά	Road pavement layers with unbound aggregates	27	A27	05-03-03-00	Στρώσεις οδοστρώματος από ασύνδετα αδρανή υλικά
122	05-03-11-01	Ασφαλτική προεπάλειψη	Asphalt pre-coating				
123	05-03-11-04*	Ασφαλτικές στρώσεις κλειστού τύπου	Hot mixed dense graded asphalt concrete layers	28	A28	05-03-11-04	Στρώσεις ασφαλτικού σκυροδέματος συνεχούς κοκκομετρικής διαβάθμισης (κλειστού τύπου)
	05-04	Σήμανση					

ΠΙΝΑΚΑΣ ΕΤΕΠ ΕΡΓΟΥ				ΠΙΝΑΚΑΣ ΠΕΤΕΠ ΕΡΓΟΥ			
131	05-04-03-00	Ανακλαστήρες οδοστρώματος	Retroreflecting road studs				
134	05-04-07-00*	Διατάξεις στήριξης πινακίδων κατακόρυφης σήμανσης	Traffic signs mounting and support systems	31	A31	05-04-07-00	Διατάξεις στήριξης πινακίδων κατακόρυφης σήμανσης
	08	ΥΔΡΑΥΛΙΚΑ ΕΡΓΑ					
	08-05	Στεγανώσεις και Αρμοί Τεχνικών Έργων					
191	08-05-02-03	Πλήρωση διάκενου αρμών κατασκευών από σκυρόδεμα	Concrete structures joint gap filling				
193	08-05-02-05	Σφράγιση αρμών κατασκευών από σκυρόδεμα με ελαστομερή υλικά	Concrete structures joint sealing using elastomeric materials				
	15-02	Καθαιρέσεις στοιχείων κατασκευών					
433	15-02-01-01	Καθαιρέσεις στοιχείων οπλισμένου σκυροδέματος με μηχανικά μέσα	Demolition of members of concrete structures by mechanical means				
	15-04	Ειδικές απαιτήσεις υγιεινής-ασφάλειας και προστασίας του περιβάλλοντος κατά τις κατεδαφίσεις-καθαιρέσεις					
440	15-04-01-00	Μέτρα υγείας - ασφάλεια και απαιτήσεις περιβαλλοντικής προστασίας κατά τις κατεδαφίσεις -καθαιρέσεις	Health - Safety and Environmental Protection requirements for demolition works				

ΣΥΜΠΛΗΡΩΜΑΤΙΚΕΣ ΤΕΧΝΙΚΕΣ
ΠΡΟΔΙΑΓΡΑΦΕΣ ΕΡΓΟΥ

2. ΣΥΜΠΛΗΡΩΜΑΤΙΚΕΣ ΤΕΧΝΙΚΕΣ ΠΡΟΔΙΑΓΡΑΦΕΣ ΕΡΓΟΥ

3. ΤΠ – 1 ΟΡΙΖΟΝΤΙΑ ΣΗΜΑΝΣΗ ΚΑΤΑΣΤΡΩΜΑΤΩΝ ΚΥΚΛΟΦΟΡΙΑΣ

1. ΑΝΤΙΚΕΙΜΕΝΟ ΕΡΓΑΣΙΩΝ - ΟΡΙΣΜΟΙ

Αντικείμενο της παρούσας προδιαγραφής είναι ο καθορισμός των απαιτήσεων για την υλοποίηση προσωρινής και μόνιμης οριζόντιας σήμανσης οδοστρωμάτων, με γραμμές συνεχείς ή διακεκομμένες, μηνύματα ή σύμβολα.

Προσωρινή ορίζεται η σήμανση η οποία υλοποιείται επί οδοστρωμάτων στα οποία προβλέπεται η διάστρωση πρόσθετων ασφαλτικών στρώσεων εντός συντόμου χρονικού διαστήματος, καθώς και η σήμανση που αποσκοπεί σε πρόσκαιρες κυκλοφοριακές ρυθμίσεις.

Μόνιμη ορίζεται η σήμανση η οποία υλοποιείται επί της τελικής στρώσης του οδοστρώματος.

2. ΚΡΙΤΗΡΙΑ ΑΠΟΔΟΧΗΣ ΕΝΣΩΜΑΤΟΥΜΕΝΩΝ ΥΛΙΚΩΝ

2.1. ΕΝΣΩΜΑΤΟΥΜΕΝΑ ΥΛΙΚΑ

Η οριζόντια σήμανση υλοποιείται με τα ακόλουθα υλικά:

- Χρώμα σήμανσης ενός ή περισσότερων συστατικών.
- Θερμοπλαστικά ή ψυχροπλαστικά υλικά.
- Επικολλούμενες ανακλαστικές ταινίες (προδιαμορφωμένη σήμανση).

Επίσης μπορεί να χρησιμοποιούνται και άλλοι τύποι υλικών, εφ' όσον τα τελικά προϊόντα φέρουν πιστοποιητικό καταλληλότητας σύμφωνα με το Πρότυπο EN 1436:1997.

Η προσωρινή σήμανση υλοποιείται ως εξής:

- Με χρώμα σήμανσης ή προδιαμορφωμένα στοιχεία σήμανσης (μπορεί να είναι και μη αφαιρούμενου τύπου, όταν η επιφάνεια του οδοστρώματος πρόκειται να επικαλυφθεί ή να αποξεσθεί).
- Αφαιρούμενα προδιαμορφωμένα στοιχεία σήμανσης, όταν επί της ίδιας επιφάνειας προβλέπεται αναδιάταξη της σήμανσης.

Το χρώμα της σήμανσης θα είναι:

- Λευκό για την συνήθη σήμανση (διαχωριστικές γραμμές, σύμβολα, μηνύματα).
- Κίτρινο για την εργοταξιακή σήμανση και για ειδικές απαγορεύσεις σε αστικές οδούς.

2.2 ΙΣΧΥΟΝΤΑ ΠΡΟΤΥΠΑ

Για τα υλικά της οριζόντιας σήμανσης έχουν υποχρεωτική εφαρμογή τα ακόλουθα Ευρωπαϊκά Πρότυπα (EN) που έχουν εγκριθεί από την Ευρωπαϊκή Επιτροπή Τυποποίησης (CEN) και έχουν λάβει τη μορφή Εθνικού Προτύπου από τον ΕΛΟΤ.

EN 1423:1997	Road markings materials – Wear simulators Υλικά οριζόντιας σήμανσης οδών – Προσομοιωτές φθοράς.
EN 1871:2000	Road markings materials – Physical properties for paint, thermoplastic and cold plastic - Υλικά οριζόντιας σήμανσης οδών. Φυσικές ιδιότητες βαφών, θερμοπλαστικών και ψυχροπλαστικών υλικών.
EN 1790:1998	Road markings materials – preformed road markings - Υλικά οριζόντιας σήμανσης οδών – Προδιαμορφωμένα προϊόντα οριζόντιας σήμανσης.
EN 1436:1997	Road markings materials – Road marking performance for road users – Προϊόντα οριζόντιας σήμανσης οδών – Επιδόσεις διαγράμμισης στο οδόστρωμα για τους χρήστες οδών.
EN 1424:1997	Road markings materials – Premix glass beads – Προϊόντα οριζόντιας σήμανσης οδών – Γυάλινα σφαιρίδια προανάμιξης (χάντρες).
EN 1824:1998	Road Trials – Δοκιμές πεδίου εφαρμογής
EN 13197:2001	Wear simulators – Προσομοιωτές φθοράς
EN 12802:2000	Road marking materials – Laboratory methods and identification – Υλικά οριζόντιας σήμανσης οδών – Εργαστηριακές μέθοδοι για ταυτοποίηση.
ENV 13459 - 1:1999	Road marking materials – Quality control – Part 1: Sampling from storage and testing – Υλικά οριζόντιας σήμανσης οδών – Έλεγχος ποιότητας – Μέρος 1: Δειγματοληψία από τις αποθήκες και δοκιμές.
ENV 13459 – 2:1999	Road marking materials – Quality control – Part 2 Guidelines for preparing quality plans for materials application – Υλικά οριζόντιας σήμανσης οδών – Έλεγχος ποιότητας – Μέρος 2: Κατευθυντήριες γραμμές για την προετοιμασία προγραμμάτων ποιότητας για εφαρμογή υλικών.
ENV 13459 – 3: 1999	Road marking materials – Quality control – Part 3: Performance in use – Υλικά οριζόντιας σήμανσης οδών – Έλεγχος ποιότητας – Μέρος 3: Απόδοση κατά την χρήση.

2.3 ΑΠΟΔΕΚΤΑ ΥΛΙΚΑ

Ο Ανάδοχος θα υποβάλλει στην Υπηρεσία για όλα τα υλικά που προτίθεται να χρησιμοποιήσει πιστοποιητικό δοκιμών κατά EN 1824:1998» ή κατά EN 13197.

Τα πιστοποιητικά θα προέρχονται από αναγνωρισμένα για την χορήγηση τέτοιων πιστοποιητικών εργαστήρια της Ευρωπαϊκής Ένωσης και θα υποβάλλονται υποχρεωτικά και με τεχνική μετάφραση στην Ελληνική γλώσσα.

Τα Πιστοποιητικά που θα υποβάλλονται πρέπει οπωσδήποτε να αναφέρουν:

- τον παραγωγό και την κωδική ονομασία του υλικού διαγράμμισης,
- τα στοιχεία εφαρμογής (σύνθεση, πάχος, αναλογία υλικών επίπασης κλπ),
- την κλάση κυκλοφορίας (P) (αριθμός διελεύσεων τροχών) για την οποία πραγματοποιήθηκαν οι δοκιμές σύμφωνα με τα Ευρωπαϊκά Πρότυπα EN1824 ή EN13197, για δοκιμές πεδίου ή προσομοιωτή αντίστοιχα.
- την κατηγορία του συντελεστή φωτεινότητας Qd,
- την κατηγορία του συντελεστή οπισθανάκλασης RL (για στεγνή διαγράμμιση),
- την κατηγορία του συντελεστή οπισθανάκλασης RLW (για υγρή διαγράμμιση),
- την κατηγορία του συντελεστή οπισθανάκλασης RLR (για διαγράμμιση σε συνθήκες βροχής),
- την τιμή της αντιολισθηρότητας SRT,
- την αντοχή του υλικού ,σε ποσοστό % εναπομένουσας επιφάνειας.

Ο παραγωγός και η κωδική ονομασία του υλικού διαγράμμισης που θα εφαρμοσθεί στο έργο θα πρέπει να ταυτίζονται με τα αναφερόμενα στο υποβληθέν Πιστοποιητικό.

Στον Πίνακα 1 παρουσιάζονται οι ελάχιστες απαιτήσεις ανά κατηγορία οδού, οι οποίες πρέπει να πιστοποιούνται στα προσκομιζόμενα Πιστοποιητικά και να διατηρούνται καθ' όλο τον χρόνο εγγύησης, εκτός εάν καθορίζεται διαφορετικά στην μελέτη.

Οι τιμές του Πίνακα 1 είναι σε συμφωνία με τα καθοριζόμενα στα EN 1436, EN 1790, EN 1824 και EN 13197.

Τα υλικά θα έχουν τα αντανεκλαστικά και αντιολισθηρά χαρακτηριστικά που προβλέπονται από τα πρότυπα EN1423 και EN 1424.

Το εργοστάσιο παραγωγής των υλικών εφαρμόζει σύστημα διασφάλισης ποιότητας κατά EN ISO 9000:2000-12.

Πίνακας 1: Επιλογή υλικών και επιδόσεων αντανακλαστικότητας και αντιολισθηρότητας

Κατηγορία οδού (σύμφωνα με ΟΜΟΕ-ΛΚΟΛ, πιν. 2-4)	Υλικά				Πιστοποιητικά Καταλληλότητας							Χρόνος εγγύησης	Ελάχιστοι συντελεστές [med. Lux ⁻¹ . m ⁻²]						Ελάχ. Τιμή SRT	
	Χρώμα	Θερμοπλαστικά	Ψυχροπλαστικά	Προδιαμορφ. σήμανση	Αριθμός Διέλευσης Τροχών		EN-1463						Φοιτηνότητα (στον χρόνο εγγύησης)	Οπισθοανάκλαση						
					EN-1824	EN-1463	Qd	RL	RLW	RLR	SRT			Qd	Στεγνή διαγράμμιση			Σε συνθ. υγρασίας		Σε συνθ. βροχής
															Αρχική	Στους 3 μήνες	Στον χρόνο εγγύησης			
		RL	RL	RL	RL	RL	SRT													
1	2	3	4	5	6	7	8	9	10	11	12	13	14	15	16	17	18	19	20	
Αστική		√																		
BI & BII	Αστικός Αυτοκινητόδρομος & Οδός ταχείας κυκλοφορίας	√		√(*)	√(*)	P5 (T2)	P7	Q2	R2 (R3)	RW 2	RR2	S3	30 (6)	100	300	200	100 (150)	35	35	55
BII & BIII	Αστική Αρτηρία & Κύρια Συλλεκτήρια Οδός	√				P5 (T1)	P6	Q2	R2 (R3)	RW 2	RR2	S1	30 (6)	100	300	200-100	100 (150)	35	35	45
BIV & BIV	Κύρια Συλλεκτήρια Οδός	√				P5 (T1)	P5	Q2	R2 (R3)	RW 2	RR2	S1	30 (6)	100	300	200	100 (150)	35	35	45
-	Διαβάσεις Πεζών	√	√(*)	√(*)	√(*)	P5 (T2)	P7	Q2	R2 (R3)	RW 2	RR2	S3	30 (6)	100	300	200	100 (150)	35	35	55
Υπεραστική																				
AI	Αυτοκινητόδρομος & Οδός ταχείας κυκλοφορίας	√	√	√(*)	√(*)	P5 (T2)	P7	Q2	R2 (R3)	RW 2	RR2	S3	30 (6)	100	300	200	100 (150)	35	35	55
AII	Οδός μεταξύ νομών/επαρχιών	√	√	√(*)	√(*)	P5 (T1)	P7	Q2	R2 (R3)	RW 2	RR2	S1	30 (6)	100	300	200	100 (150)	35	35	45
AIII	Οδός μεταξύ επαρχιών/οικισμών	√				P5 (T1)	P6	Q2	R2 (R3)	RW 2	RR2	S1	30 (6)	100	300	200-100	100 (150)	35	35	45
AIV	Οδός μεταξύ μικρών οικισμών & Συλλεκτήρια οδός	√				P5 (T1)	P5	Q2	R2 (R3)	RW 2	RR2	S1	30 (6)	100	300	200-100	100 (150)	35	35	45

Παρατηρήσεις:

1. Οι τιμές σε παρένθεση ισχύουν για προσωρινή σήμανση. Σε περίπτωση που ο προβλεπόμενος χρόνος ολοκλήρωσης των έργων είναι μεγαλύτερος των 6 μηνών, τότε ο χρόνος εγγύησης αυξάνεται αναλόγως.
2. (*). Όπου σημειώνεται √(*), συνιστάται (για λόγους οικονομίας) αυτό το υλικό να εφαρμόζεται μόνο σε νέα οδοστρώματα ή όταν προβλέπεται να γίνει νέα επιστροφή κυκλοφορίας τουλάχιστον ένα έτος μετά από την εγκατάσταση σήμανσης.
3. Αναδιαγράμμιση: Οι ανωτέρω τιμές ισχύουν και σε περίπτωση αναδιαγράμμισης.

3. ΜΕΘΟΔΟΣ ΚΑΤΑΣΚΕΥΗΣ – ΑΠΑΙΤΗΣΕΙΣ ΤΕΛΕΙΩΜΕΝΗΣ ΕΡΓΑΣΙΑΣ

- α. Οι εργασίες υλοποίησης της οριζόντιας σήμανσης περιλαμβάνουν:
- τη διευθέτηση της κυκλοφορίας για την ανεμπόδιστη υλοποίηση της οριζόντιας σήμανσης και τη λήψη μέτρων προστασίας του συνεργείου διαγράμμισης και της νωπής διαγράμμισης
 - τον καθαρισμό και την αφύγρανση του οδοστρώματος όπου πρόκειται να εφαρμοσθεί η σήμανση, με χρήση μηχανικών μέσων ή χειρονακτικά.
 - την προεργασία της σήμανσης (στίξη – πικετάρισμα) και την προετοιμασία των υλικών.
 - την υλοποίηση της σήμανσης και την άρση των μέτρων προστασίας μετά την ολοκλήρωση της εργασίας και την πλήρη στερεοποίηση των υλικών διάστρωσης.

Η κατασκευή της σήμανσης με απλό χρώμα θα γίνεται με διπλή επάλειψη η πρώτη με πάχος 250 μικρών και η επακολουθούσα δεύτερη με πάχος 380 μικρών.

β. Έχουν εφαρμογή, εφ' όσον δεν αντιβαίνουν προς τις απαιτήσεις της παρούσας ΤΠ, και οι διατάξεις των Ν. 2696/1999 & 3542/2007 (Κώδικας Οδικής Κυκλοφορίας) σε συνδυασμό με τις Γερμανικές Οδηγίες RMS-1¹ για την διαγράμμιση οδών και RMS-2² για τα γεωμετρικά χαρακτηριστικά της διαγράμμισης, οι προδιαγραφές ΠΤΠ ΧΡ-1, ΧΡ-2, ΧΡ-3 και ΧΡ-4 (ΦΕΚ 190Β'/79) για την οριζόντια σήμανση, καθώς και το τεύχος 7 των Οδηγιών Μελετών Οδικών Έργων : Προδιαγραφές και Οδηγίες Σήμανσης Εκτελούμενων Έργων σε οδούς (ΟΜΟΕ – ΣΕΕΟ), έκδοση 2010.

γ. Χρόνος στερεοποίησης
Ως χρόνος στερεοποίησης του υλικού διαγράμμισης θεωρείται το χρονικό διάστημα από την εφαρμογή του στο οδόστρωμα μέχρις ότου η διέλευση επιβατικού οχήματος δεν προκαλεί πλέον βλάβη στην διαγράμμιση και το υλικό δεν προσκολλάται στους τροχούς του οχήματος.

Ο χρόνος στερεοποίησης προσδιορίζεται με βάση την Γερμανική Προδιαγραφή ZTV-M 02-παρ.4.4.2. (Zusätzliche Technische Vertragsbedingungen und Richtlinien für Markierungen auf Strassen 2002) – Πρόσθετοι Τεχνικοί Συμβατικοί Όροι και κατευθυντήριες οδηγίες για την διαγράμμιση των οδοστρωμάτων (έκδοση 2002).

Ο χρόνος στερεοποίησης δεν επιτρέπεται να ξεπερνά τα 20 min (για σχετική υγρασία ατμόσφαιρας έως 80% και θερμοκρασία άνω των 10° C).

δ. Πάχος υμένα
Για τα υλικά διαγράμμισης, το πάχος του υμένα (με ή χωρίς αντανακλαστικές χάνδρες και αντιολισθηρό αδρανές) προσδιορίζεται με την βοήθεια σχετικού εξοπλισμού αμέσως μετά την εφαρμογή της διαγράμμισης.

Το πάχος του υμένα δεν επιτρέπεται να αποκλίνει περισσότερο από ± 0.05 mm από το προβλεπόμενο από το εργοστάσιο παραγωγής του υλικού διαγράμμισης, οπωσδήποτε όμως δεν επιτρέπεται να είναι μικρότερο από 0,5 mm προκειμένου για αναδιαγραμμίσεις και 0,6 mm για διαγραμμίσεις νέων οδοστρωμάτων ακόμα και σε περίπτωση ανάγλυφης διαγράμμισης.

Η διαγράμμιση κατά την εφαρμογή της πρέπει να έχει ελάχιστο πάχος υμένα 1,0 – 1,2mm για τα θερμοπλαστικά και ψυχροπλαστικά υλικά, 3 mm για τα ανάγλυφα υλικά και 0,6 – 0,8mm για τα χρώματα.

ε. Αντοχή διαγράμμισης

¹ RMS-1: Richtlinien für die Markierung von Strassen, Teil 1: Abmessung und geometrische Anordnung von Markierungszeichen

² RMS-2: Teil 2: Anwendung von Fahrbahnmarkierungen

Η αντοχή της διαγράμμισης καθορίζεται από το ποσοστό εναπομένουσας διαγραμμισμένης επιφάνειας σε σχέση με την αρχικά διαγραμμισμένη επιφάνεια.

Το ποσοστό εναπομένουσας διαγράμμισης θα πρέπει να είναι σε όλο το διάστημα εγγύηση 90%.

στ. Αναδιαγράμμιση

Σε περιπτώσεις αναδιαγράμμισης οδοστρωμάτων η υπάρχουσα διαγράμμιση της οδού είναι καθοριστική και σε καμία περίπτωση δεν επιτρέπεται να αλλοιωθεί ή να μεταβληθεί η σχεδίαση αυτής, εκτός εάν προβλέπεται από τη μελέτη και δοθεί γραπτή εντολή της Υπηρεσίας για την αλλαγή μορφής ή/και διαστάσεων της υπάρχουσας διαγράμμισης.

Η αναδιαγράμμιση (παλαιών διαγραμμίσεων) θα καλύπτει την υπάρχουσα διαγράμμιση κατά το μέγιστο δυνατό, έτσι ώστε να δημιουργείται καλαίσθητη και σαφής τελική εικόνα και να μην αλλοιώνεται (σύγχυση διαγραμμίσεων), ιδιαίτερα όταν καλύπτονται κενά τμήματα διακεκομμένων γραμμών.

Οι αποδεκτές αποκλίσεις των διαστάσεων των γραμμών, γραμμάτων και συμβόλων που καθορίζονται από την γερμανική προδιαγραφή ZTV-M 02-παρ.3.2, ισχύουν και για τις αναδιαγραμμίσεις, ακόμα και αν οι απαιτήσεις αυτές δεν πληρούνται από τις υφιστάμενες διαγραμμίσεις.

4. ΑΠΑΙΤΗΣΕΙΣ ΠΟΙΟΤΙΚΩΝ ΕΛΕΓΧΩΝ ΓΙΑ ΤΗΝ ΠΑΡΑΛΑΒΗ

α. Έλεγχος των πιστοποιητικών καταλληλότητας των υλικών διαγράμμισης σύμφωνα με τα αναφερόμενα στην παράγραφο 2.2 της παρούσας.

β. Έλεγχος της γεωμετρικής ακρίβειας και της συμμόρφωσης της υλοποιηθείσας οριζόντιας σήμανσης με τα σχέδια της μελέτης και με τα αναφερόμενα στην παράγραφο 3 της παρούσας.

γ. Έλεγχος των διαγραμμίσεων, των μηνυμάτων και των συμβόλων ώστε να έχουν ομοιογενή και ομοιόμορφη επιφάνεια με διακεκριμένες απολήξεις και σαφές περίγραμμα.

δ. Έλεγχος συμμόρφωσης των υλικών διαγράμμισης με τις απαιτήσεις του Πίνακα της παρούσας καθ' όλο τον χρόνο εγγύησης.

ε. Σε περίπτωση μη ικανοποίησης των ανωτέρω απαιτήσεων, η διαγράμμιση χαρακτηρίζεται κακότεχνη και αφαιρείται με δαπάνες του Αναδόχου, με εφαρμογή της αντίστοιχης Προδιαγραφής ΕΤΕΠ 05-04-01-00 (Αφαίρεση υφιστάμενης οριζόντιας σήμανσης). Ο Ανάδοχος υποχρεούται να επαναδιαγραμμίσει το κακότεχνο τμήμα, έτσι ώστε η νέα διαγράμμιση να ανταποκρίνεται στις απαιτήσεις μέχρι το τέλος του χρόνου εγγύησης.

5. ΟΡΟΙ ΥΓΙΕΙΝΗΣ ΚΑΙ ΑΣΦΑΛΕΙΑΣ ΚΑΤΑ ΤΗΝ ΕΚΤΕΛΕΣΗ ΤΩΝ ΕΡΓΑΣΙΩΝ

Επιστάται η προσοχή κατά την εκτέλεση των εργασιών υπό κυκλοφορία:

- εφαρμογή εργοταξιακής σήμανσης σύμφωνα με τις σχετικές διατάξεις του ΥΠΕΧΩΔΕ για την προστασία του προσωπικού του συνεργείου εκτέλεσης των διαγραμμίσεων και την ελαχιστοποίηση των οχλήσεων της διερχόμενης κυκλοφορίας.
- προστασία της νωπής διαγράμμισης μέχρις ότου σκληρυνθεί και αποκτήσει την απαιτούμενη αντοχή για την παραλαβή καταπονημένων από την διέλευση των αυτοκινήτων.

Τα υλικά διαγράμμισης (χρώματα, θερμο- και ψυχρο-πλαστικό, πρόσθετα επίπασης) απαιτούν χειρισμούς σύμφωνα με τις οδηγίες του εργοστασίου παραγωγής. Στην συσκευασία τους θα αναγράφεται ο βαθμός χημικής επικινδυνότητας, η μέθοδος ανάμειξης και οι επιτρεπόμενες θερμοκρασίες εφαρμογής (Γερμανικοί κανονισμοί Gef Stoff V για τον χειρισμό χημικών ουσιών).

6. ΤΡΟΠΟΣ ΕΠΙΜΕΤΡΗΣΗΣ ΚΑΙ ΠΛΗΡΩΜΗΣ ΕΡΓΑΣΙΑΣ

Η επιμέτρηση γίνεται σε τετραγωνικά μέτρα [m²] πραγματικής επιφάνειας οριζόντιας σήμανσης με βάση το χρησιμοποιηθέν υλικό. Στην περίπτωση υλοποίησης διακεκομμένης γραμμής δεν επιμετρώνται τα κενά.

Στις τιμές μονάδος συμπεριλαμβάνονται:

- Η προμήθεια και μεταφορά επί τόπου των έργων όλων των απαιτούμενων υλικών και μέσων για την εκτέλεση των εργασιών διαγράμμισης, συμπεριλαμβανομένων των φορτοεκφορτώσεων, του χαμένου χρόνου και της σταλίας των μέσων μεταφοράς, καθώς και της προσωρινής αποθήκευσης όλων των υλικών και μέσων επί τόπου του έργου.
- Κάθε είδους εργασία, όπως περιγράφεται στην παράγραφο 3, 4 και 5 της παρούσας για την πλήρη και ασφαλή ολοκλήρωση της υλοποίησης της οριζόντιας σήμανσης.

4. ΤΠ – 2 ΑΣΦΑΛΤΙΚΗ ΣΥΓΚΟΛΛΗΤΙΚΗ ΕΠΑΛΕΙΨΗ

1. ΑΝΤΙΚΕΙΜΕΝΟ ΕΡΓΑΣΙΩΝ

Οι εργασίες που προδιαγράφονται στην παρούσα ΤΠ αφορούν στην επάλειψη ασφαλτικού διαλύματος μέσης εξατμίσεως ME-5 επί ασφαλτομιγμάτων ανοιχτής συνθέσεως ή ασφαλτικού γαλακτώματος ταχείας διασπάσεως KE-1, πάνω στην οποία θα εδραστεί η ασφαλτική στρώση κυκλοφορίας σε πλάτος που φαίνεται στα σχέδια των διατομών.

2. ΕΙΔΙΚΑ ΧΑΡΑΚΤΗΡΙΣΤΙΚΑ ΕΡΓΑΣΙΩΝ

Η εκτέλεση της εργασίας θα είναι σύμφωνη με τα οριζόμενα στην Π.Τ.Π. Α 201 για τα διαλύματα ME-5 και Π.Τ.Π. Α 203 για τα διαλύματα KE-1 του Υπουργείου Περιβάλλοντος Χωροταξίας και Δημοσίων Έργων (Υ.ΠΕ.ΧΩ.Δ.Ε) ή του προγενέστερου Υπουργείου Δημοσίων Έργων (Υ.Δ.Ε).

Λόγω του μικρού πάχους των αντιολισθηρών ταπήτων, απαιτείται συγκολλητική επάλειψη με μικρή ποσότητα ασφαλτικού γαλακτώματος (να παραμένουν τελικά 300 gr/m² ασφαλτικού συνδετικού), για την αποφυγή δημιουργίας επιφάνειας ολίσθησης του τάπητα πάνω στην επιφάνεια έδρασης του. Αποβλέποντας στην επιτυχία μιας ομοιογενούς επάλειψης πάνω σε όλη την επιφάνεια, η διάχυση πρέπει να πραγματοποιείται με διανομέα ασφάλτου και με αραιωμένο ασφαλτικό γαλάκτωμα, με περιεκτικότητα 30% σε άσφαλτο. (Γαλάκτωμα με περιεκτικότητα σε άσφαλτο πχ. 60% αραιώνεται προσεκτικά, με προσθήκη υδατικής φάσης 100% - ζητούνται οδηγίες από το εργοστάσιο παραγωγής του γαλακτώματος – για λήψη γαλακτώματος που να δίνει υπόλειμμα ασφαλτικού 30%). Το γαλάκτωμα KE-1 εξαιτίας της μεγάλης περιεκτικότητας του σε άσφαλτο χρησιμοποιείται στη συγκόλληση μεταξύ των ασφαλτοστρωμάτων ελαχιστοποιώντας τις πιθανότητες να γλιστρήσουν οι δύο επιστρώσεις.

Ο καθορισμός του τύπου θα γίνεται από τον Ανάδοχο, θα υπόκειται όμως στην έγκριση της Επιβλέπουσας Υπηρεσίας.

3. ΕΠΙΜΕΤΡΗΣΗ – ΠΛΗΡΩΜΗ

Η επιμέτρηση και πληρωμή θα γίνει ανά τετραγωνικό μέτρο (m²) πλήρους κατασκευής ασφαλτικής συγκολλητικής (εργασία και υλικά) και συμπεριλαμβάνονται στο άρθρο του Τιμολογίου που αφορά στην αποκατάσταση ασφαλτικού οδοστρώματος.

Στην τιμή μονάδας περιλαμβάνονται η δαπάνη προμήθειας της ασφάλτου, του καθαρού (φωτιστικού) πετρελαίου, του αντιυδρόφιλου παρασκευάσματος και των λοιπών απαιτούμενων υλικών, η δαπάνη φορτοεκφόρτωσης, χαμένου χρόνου φορτοεκφόρτωσης και μεταφοράς των άνω υλικών στον τόπο των έργων, η δαπάνη παρασκευής (θέρμανση, ανάμιξη, αποθήκευση, φύλαξη κ.λπ.) και διάχυσης του ασφαλτικού διαλύματος ή γαλακτώματος, η δαπάνη καθαρισμού της επιφάνειας με αυτοκίνητη ψήκτρα κλπ., η επαναθέρμανση του διαλύματος αν χρειαστεί πριν από τη διάχυση, η δαπάνη της ενδεχόμενης διάστρωσης αδρανών υλικών επικάλυψης χωρίς την αξία παραγωγής ή προμήθειας και μεταφοράς αυτού στον τόπο της διάστρωσης, η δαπάνη κάθε εργαστηριακού ελέγχου που θα ζητηθεί από την Επιβλέπουσα Υπηρεσία, καθώς και κάθε άλλη απαιτούμενη δαπάνη (εργασία και υλικά) για μία άρτια και πλήρως εκτελεσμένη εργασία.

5. ΤΠ – 3 ΠΙΝΑΚΙΔΕΣ ΣΤΑΘΕΡΟΥ ΠΕΡΙΕΧΟΜΕΝΟΥ

1. ΑΝΤΙΚΕΙΜΕΝΟ ΕΡΓΑΣΙΩΝ

Αντικείμενο της παρούσας ΤΠ είναι ο καθορισμός των απαιτήσεων για τις Πινακίδες Σταθερού Περιεχομένου (ΠΣΠ).

Ως προς το περιεχόμενό τους οι ΠΣΠ χαρακτηρίζονται ως εξής:

- α. Πινακίδων αναγγελίας κινδύνου (Κ).
- β. Ρυθμιστικές πινακίδες (Ρ).
- γ. Πληροφοριακές πινακίδες (Π)
- δ. Πρόσθετες πινακίδες (Πρ)

Ως προς το μέγεθός τους χαρακτηρίζονται ως μικρές/μεσαίες/μεγάλες.

Βασικό χαρακτηριστικό των πινακίδων είναι η ανακλαστικότητα.

Οι ελάχιστες φωτοτεχνικές απαιτήσεις στα ανακλαστικά υλικά για πινακίδες σήμανσης αυτοκινητοδρόμων καθορίζονται από την ελάχιστη τιμή του ειδικού συντελεστή οπισθοανάκλασης R (retroreflection)³

Οι πινακίδες διαμορφώνονται με επικόλληση μεμβρανών αντανακλαστικών και μη ή/και αντιρρυπαντικών επί φύλλου αλουμινίου.

2. ΚΡΙΤΗΡΙΑ ΑΠΟΔΟΧΗΣ ΠΙΝΑΚΙΔΩΝ

5.1.

2.1. ΣΧΕΤΙΚΑ ΠΡΟΤΥΠΑ – ΚΑΝΟΝΙΣΜΟΙ

EN 12899-1:2001 Fixed vertical road traffic signs. Part 1: Fixed signs. Σταθερές πινακίδες κατακόρυφης οδικής σήμανσης. Μέρος 1: Πινακίδες σταθερού περιεχομένου

Το μέρος αυτού του EN 12899 καθορίζει τις απαιτήσεις για τις νέες πινακίδες: μη ανακλαστικές και ανακλαστικές πινακίδες σταθερού περιεχομένου, πινακίδες φωτιζόμενες την νύκτα με εξωτερικά φωτιστικά σώματα, διαφωτιστικές πινακίδες. Καθορίζει επίσης τα όρια επιδόσεων καθώς και κατηγορίες επιδόσεως της τελικής επίστρωσης και των υποκείμενων αυτής στρώσεων.

prEN 12899-4:2002 Fixed vertical road traffic signs. Part 14: Factory production control. Σταθερές πινακίδες κατακόρυφης οδικής σήμανσης. Μέρος 4: Έλεγχος εργοστασιακής παραγωγής.

Προδιαγράφονται οι απαιτούμενες δοκιμές πριν από την έναρξη της βιομηχανικής παραγωγής για την διασφάλιση της συμμόρφωσης προς τις απαιτήσεις του EN 12899-1.

prEN 12899-5:2002 Fixed vertical road materials for traffic signs. Part 5: Initial type testing. Σταθερές πινακίδες κατακόρυφης οδικής σήμανσης. Μέρος 5: Αρχικές δοκιμές τύπου.

DIN 67520-1 Retro-reflecting materials for traffic safety. Part 1. Photometric evaluation, measurement and characterization of retroreflectors and rectoflecting sheetings.

Οπισθοανακλαστικά υλικά οδικής ασφάλειας:

³ ΦΕΚ 953 Β/24-10-97

Μέρος 1: φωτομετρική αξιολόγηση, μέτρηση και κατηγοριοποίηση των οπισθανακλαστικών και οπισθανακλαστικών μεμβρανών.

Part 2. Photometric minimum requirements for retroreflective sheetings for traffic signs.

Μέρος 2: Ελάχιστες φωτομετρικές απαιτήσεις μικροπρισματικών οπισθανακλαστικών μεμβρανών.

ΟΜΟΕ-ΚΣΑ:2003 Τεύχος 6: Κατακόρυφη Σήμανση Αυτοκινητοδρόμων.

ΟΜΟΕ-ΣΕΕΟ:2010 Τεύχος 7: Προδιαγραφές και οδηγίες σήμανσης εκτελούμενων έργων.

Κ.Ο.Κ Κώδικας οδικής κυκλοφορίας: Ν 2696/1999 και Ν 3542/2007

5.2.

2.2. ΓΕΝΙΚΕΣ ΑΠΑΙΤΗΣΕΙΣ ΓΙΑ ΠΙΝΑΚΙΔΕΣ

Οι πινακίδες ως προς την κατασκευαστική τους διαμόρφωση, το περιεχόμενο και την ανακλαστικότητα, πρέπει να συμμορφώνονται με τις απαιτήσεις του προτύπου EN 12899-1:2001 και τις οδηγίες ΟΜΟΕ-ΚΣΑ:2003 του ΥΠΕΧΩΔΕ.

α. Έλασμα πινακίδων

Για την κατασκευή των πινακίδων θα χρησιμοποιούνται αποκλειστικά κράματα αλουμινίου

τύπου $AlMg_2$ ή $AlMgSi$ (alloy 6082), κατηγορίας «ανθεκτικά κράματα στο θαλάσσιο νερό» κατά DIN 1725, Μέρος 1. Το όριο αντοχής σε εφελκυσμό θα είναι τουλάχιστον $155 N/mm^2$ για πινακίδες με διαμορφωμένα άκρα ή ενισχυμένο πλαίσιο και τουλάχιστον $200 N/mm^2$ για επίπεδες πινακίδες.

Το πάχος του ελάσματος θα είναι εν γένει 3,0mm για τις επίπεδες πινακίδες. Οι διαστάσεις θα είναι οι καθοριζόμενες από την Μελέτη, σύμφωνα με τα προβλεπόμενα στις ΟΜΟΕ-ΚΣΑ (τυποποιημένες διαστάσεις).

β. Οπισθοανακλαστικές μεμβράνες

Οι προσκομιζόμενες πινακίδες προς τοποθέτηση στο έργο θα συνοδεύονται από πρόσφατα (τελευταίου έξι μηνών) πιστοποιητικά δοκιμής του ελάσματος και των ανακλαστικών μεμβρανών, εκδόσεως αναγνωρισμένου εργαστηρίου.

Η Υπηρεσία θα αξιολογεί τα προσκομιζόμενα πιστοποιητικά προκειμένου να εγκρίνει την τοποθέτηση των προτεινόμενων πινακίδων στο έργο.

Η ανακλαστικότητα των πινακίδων θα είναι η προβλεπόμενη από την μελέτη σήμανση της οδού (ανά θέση κατακόρυφης σήμανσης).

Ειδικώς για τις πινακίδες εργοταξιακής σήμανσης καθορίζεται ότι πρέπει να είναι υπέρ υψηλής ανακλαστικότητας (τύπου II).

Εάν προβλέπεται η εφαρμογή αντιρρυπαντικής μεμβράνης επί των πινακίδων (για προστασία έναντι graffiti ή/και εύκολη αφαίρεση αυτών) δεν θα πρέπει να μειώνεται η ονομαστική ανακλαστικότητά των.

Στην περίπτωση αυτή ο Ανάδοχος θα προσκομίζει σχετικό πιστοποιητικό από το οποίο θα

προκύπτουν τα χαρακτηριστικά της αντιρρυπαντικής μεμβράνης.

γ. Εγγυήσεις μεμβρανών

Οι χρησιμοποιούμενες μεμβράνες για την κατασκευή των πινακίδων θα συνοδεύονται από

εγγύηση του κατασκευαστή για την εναπομένουσα ανακλαστικότητά τους έναντι της αρχικής (των καινούργιων μεμβρανών), η οποία (εάν δεν καθορίζεται διαφορετικά στα τεύχη δημοπράτησης του έργου), η οποία θα είναι κατ' ελάχιστον:

Για μεμβράνες τύπου I: $\geq 50\%$ στα 7 χρόνια
Για μεμβράνες τύπου II: $\geq 80\%$ στα 7 χρόνια
 $\geq 60\%$ στα 10 χρόνια
Για μεμβράνες τύπου III: $\geq 80\%$ στα 7 χρόνια
 $\geq 60\%$ στα 12 χρόνια

δ. Εξαρτήματα στερέωσης

Τα εξαρτήματα στήριξης των πινακίδων θα είναι χαλύβδινα ή από κράμα αλουμινίου. Τα χαλύβδινα εξαρτήματα, οι κοχλίες, τα περικόχλια και οι ροδέλες θα είναι γαλβανισμένα κατά EN ISO 1461.

ε. Αναγραφές

Στην οπίσθια όψη των πινακίδων, η οποία θα είναι βαμμένη με χρώμα γκρι υψηλής αντοχής στις καιρικές συνθήκες, θα αναγράφεται φράση που σχετίζεται με την προστασία τους, σύμφωνα με τις οδηγίες της Υπηρεσίας (επισήμανση των προβλεπομένων κυρώσεων για πρόκληση βλάβης κ.λ.π.).

Θα αναγράφεται επίσης ο κωδικός της πινακίδας, το όνομα του κατασκευαστή και το τρίμηνο και έτος της προμήθειας.

στ. Λοιπές αποστάσεις

Ως προς τις γραμματοσειρές, τα χρώματα υποβάθρου και οπισθοανακλαστικών επιφανειών, τα σχήματα και τις ανοχές σχεδιασμού/υλοποίησης έχουν εφαρμογή τα καθοριζόμενα στις ΟΜΟΕ-ΚΣΕ και το πρότυπο EN 12899.

3. ΤΟΠΟΘΕΤΗΣΗ ΠΙΝΑΚΙΔΩΝ

Οι πινακίδες, μέχρι την τοποθέτησή τους θα φέρουν τις αυτοκόλλητες προστατευτικές μεμβράνες ή θα διατηρούνται στην εργοστασιακή συσκευασία τους.

Κατά τον χειρισμό τους προς τοποθέτηση θα δίδεται ιδιαίτερη προσοχή για την αποφυγή εκδορών της ανακλαστικής μεμβράνης ή/και ρύπανση της πινακίδας.

Οι πάσης φύσεως πινακίδες θα τοποθετούνται στις προβλεπόμενες από την μελέτη θέσεις επί των διατάξεων στήριξης που προβλέπονται κατά περίπτωση.

Η στήριξη θα γίνεται με τα προβλεπόμενα κατά τύπο πινακίδες γαλβανισμένα ή από κράμα αλουμινίου εξαρτήματα με κοχλίωση.

Απαγορεύεται η διάτρηση των πινακίδων επί τόπου του έργου για την διέλευση κοχλίων στερέωσης. Σε κάθε περίπτωση θα χρησιμοποιούνται μόνον τα τυποποιημένα εξαρτήματα

στήριξης που παραδίδει το εργοστάσιο κατασκευής.

Η σύσφιξη των περικοχλίων θα γίνεται με δυναμόκλειδο, σύμφωνα με τις οδηγίες του εργοστασίου κατασκευής, για την εξασφάλιση αφ' ενός μεν σταθερότητας και αφετέρου ευχερούς αποσυναρμολόγησης (όταν απαιτηθεί).

Όταν συντρέχουν λόγοι απόκρυψης του περιεχομένου της πινακίδας, θα χρησιμοποιείται φύλλο πολυαιθυλενίου μαύρου χρώματος, πάχους τουλάχιστον 0,1mm (100μm), το οποίο θα στερεώνεται με κολλητική ταινία στην πίσω πλευρά της πινακίδας. Η κολλητική ταινία θα πρέπει να αφαιρείται ευχερής χωρίς να αφήνει ίχνη στην επιφάνεια της πινακίδας.

4. ΑΠΑΙΤΗΣΕΙΣ ΠΟΙΟΤΙΚΩΝ ΕΛΕΓΧΩΝ ΓΙΑ ΤΗΝ ΠΑΡΑΛΑΒΗ

- Έλεγχος των πιστοποιητικών και λοιπών στοιχείων τεκμηρίωσης που συνοδεύουν τις παραληφθείσες στο εργοτάξιο πινακίδας/ανακλαστικότητα, χαρακτηριστικά μεμβρανών, υλικό κατασκευής, ποιότητα γαλβανίσματος εξαρτημάτων κ.λ.π.).
- Έλεγχος προκειμένου να διαπιστωθεί ότι οι πινακίδες δεν έχουν υποστεί κακώσεις κατά την μεταφορά ή φορτοεκφόρτωση (στρέβλωση, αποκόλληση, κ.λ.π.).
- Έλεγχος εάν τα περιεχόμενα και οι διαστάσεις των πινακίδων συμμορφώνονται με τα προβλεπόμενα στη μελέτη.
- Έλεγχος του πάχους του φύλλου αλουμινίου των πινακίδων με παχύμετρο.
- Έλεγχος της αναγραφής του κωδικού αριθμού της πινακίδας, του ονόματος του κατασκευαστή και του έτους κατασκευής στην πίσω πλευρά της πινακίδας.
- Έλεγχος της θέσης τοποθέτησης των πινακίδων σύμφωνα με τα σχέδια και τις προβλεπόμενες οριζοντιογραφικές ανοχές από την εγκεκριμένη μελέτη.
- Έλεγχος εξασφάλισης του κατά περίπτωση ελαχίστου περιτυπώματος οδικής κυκλοφορίας και πεζών στις θέσεις τοποθέτησης των πινακίδων.

5. ΟΡΟΙ ΥΓΙΕΙΝΗΣ & ΑΣΦΑΛΕΙΑΣ ΚΑΤΑ ΤΗΝ ΕΚΤΕΛΕΣΗ ΤΩΝ ΕΡΓΑΣΙΩΝ



Εφιστάται η προσοχή κατά την εκτέλεση των εργασιών τοποθέτησης των πινακίδων υπό κυκλοφορία:



- Εφαρμογή εργοταξιακής σήμανσης σύμφωνα με τις σχετικές διατάξεις του ΥΠΕΧΩΔΕ για την προστασία του προσωπικού τοποθέτησης των πινακίδων και την ελαχιστοποίηση των οχλήσεων της διερχόμενης κυκλοφορίας.
- Υποχρεωτική χρήση από το προσωπικό ανακλαστικών γιλέκων.
- Υποχρεωτική κάλυψη των πινακίδων με αδιαφανή μεμβράνη (π.χ. φύλλο πολυαιθυλενίου) μέχρι την ολοκλήρωση της τοποθέτησης των πινακίδων (ή/και της οριζόντιας σήμανσης αν υλοποιείται εκ παραλλήλου) ανά αυτοτελές τμήμα του έργου. Η μεμβράνη θα αφαιρείται συγχρόνως από όλες τις πινακίδες ανά τμήμα της οδού. Η απαίτηση αυτή έχει βαρύνουσα σημασία στις περιπτώσεις αλλαγής υφιστάμενης κατακόρυφης σήμανσης.

Εφιστάται επίσης η προσοχή στον χειρισμό ευμεγέθων πληροφοριακών πινακίδων υπό συνθήκες κυκλοφορίας. Η διέλευση μεγάλων οχημάτων μπορεί να προκαλέσει σημαντικές ταλαντώσεις της πινακίδας που δεν έχει ακόμη στερεωθεί που συνεπάγονται αυξημένους κινδύνους ατυχήματος.

ΤΡΟΠΟΣ ΕΠΙΜΕΤΡΗΣΗΣ

- Οι πληροφοριακές πινακίδες (Π και Πρ) επιμετρώνται σε τετραγωνικά μέτρα (m²) και διακρίνονται ως προς την ανακλαστικότητα της μεμβράνης και την θέση τοποθέτησης (σε γέφυρες σήμανσης ή πλευρικός στην οδό).
- Οι ρυθμιστικές πινακίδες (Ρ) και οι πινακίδες ένδειξης επικίνδυνων θέσεων (Κ) επιμετρώνται σε τεμάχια και διακρίνονται ως προς το μέγεθος, σύμφωνα με τον ακόλουθο πίνακα.

Σχήμα Πινακίδας		Μεγέθη [mm]		
		Μικρό	Μεσαίο	Μεγάλο
	Μήκος πλευράς	600	900	1200
	Διάμετρος	450	650	900
	Μήκος πλευράς	450	650	900

	Μήκος πλευράς	400	600	800
	Μήκος πλευράς	247	370	494

Στις μονάδες επιμέτρησης (m² ή τεμ) περιλαμβάνονται:

α. Η προμήθεια των πινακίδων και των εξαρτημάτων στήριξης αυτών, σύμφωνα με τα καθοριζόμενα στην παρούσα και την εγκεκριμένη μελέτη σήμανσης.

Οι φορείς στήριξης/ανάρτησης (ιστοί, δικτυώματα, γέφυρες σήμανσης) επιμετρώνται κατά περίπτωση ως ιδιαίτερα κατασκευαστικά αντικείμενα.

β. Η μεταφορά και φύλαξη στο εργοτάξιο και στην συνέχεια η προώθησή τους στις προβλεπόμενες

γ. Οι εργασίες ανύψωσης, σύνδεσης και στερέωσης των πινακίδων στις διατάξεις στήριξης.

δ. Η λήψη μέτρων ασφαλούς διευθέτησης της κυκλοφορίας (συμπεριλαμβανομένης της διάθεσης των απαιτούμενων μέσων εργοταξιακής σήμανσης) κατά την διάρκεια των εργασιών τοποθέτησης.

ε. Η κάλυψη των πινακίδων με αδιαφανή πλαστικά φύλλα (εφόσον προβλέπεται από την μελέτη) και η αφαίρεση αυτών όταν η νέα σήμανση τεθεί σε εφαρμογή.

6. ΤΠ – 4 ΧΑΛΥΒΔΙΝΑ ΣΤΗΘΑΙΑ ΑΣΦΑΛΕΙΑΣ

1. ΑΝΤΙΚΕΙΜΕΝΟ ΕΡΓΑΣΙΩΝ - ΟΡΙΣΜΟΙ

Η παρούσα προδιαγραφή έχει ως αντικείμενο τον καθορισμό των απαιτήσεων για την προμήθεια και εγκατάσταση Συστημάτων Αναχαίτισης Οχημάτων (ΣΑΟ).

Τα ΣΑΟ εντάσσονται στα συστήματα παθητικής ασφάλειας της οδού.

Βασικές κατηγορίες ΣΑΟ είναι:

- α. Τα χαλύβδινα στηθαία ασφαλείας με έλασμα διπλής αυλάκωσης (W).
- β. Τα προκατασκευασμένα ή χυτά επί τόπου στηθαία από σκυρόδεμα διατομής New Jersey (δεν προδιαγράφονται στην παρούσα).

Τα ΣΑΟ τοποθετούνται κατά μήκος των ορίων του καταστώματος της οδού ή εκατέρωθεν της κεντρικής διαχωριστικής νησίδας. Διακρίνονται σε μονόπλευρα και αμφίπλευρα.

Τα Συστήματα Αναχαίτισης Οχημάτων κατηγοριοποιούνται με βάση την επίδοσή τους.

Κατηγορίες επίδοσης:

- Ικανότητα συγκράτησης (κατά ΕΛΟΤ EN 1317-2).
- Λειτουργικό πλάτος.
- Κατηγορία σφοδρότητας πρόσκρουσης.

Η κατηγοριοποίηση ως προς την επίδοση γίνεται με βάση αποτελέσματα προτύπων δοκιμών πρόσκρουσης κατά EN 1317.

Ο τύπος στηθαίου που θα εφαρμόζεται κατά περίπτωση θα καθορίζεται από την εγκεκριμένη μελέτη σήμανσης/ ασφάλισης, σύμφωνα με τα καθοριζόμενα στις αντίστοιχες ΟΜΟΕ (Οδηγίες Μελετών Οδικών Έργων) του ΥΠΕΧΩΔΕ⁴.

Όταν λόγω της σκληρότητας του εδάφους ο χρόνος της έμπηξης (με κρούση) του ορθοστάτη υπερβαίνει τα 4min και ο ορθοστάτης αποκλίνει από την κατακόρυφο ή παρουσιάζεται παραμόρφωση στην κεφαλή του (όπως π.χ. στην περίπτωση εδάφους με λίθους μεγέθους >0,1m³) η εγκατάσταση των ορθοστατών θα γίνεται με διάτρηση του εδάφους και εγκιβωτισμό των ορθοστατών με σκυρόδεμα. Στην περίπτωση αυτή το εντός τους εδάφους μήκος τους περιορίζεται σε 0,80m.

Εάν υπάρχουν υπόγεια δίκτυα που εμποδίζουν την εισχώρηση του ορθοστάτη κατά 0,80m τουλάχιστον, θα κατασκευάζεται θεμελιολωρίδα από σκυρόδεμα διατομής πλάτους 1m και πάχους 0,60m επί της οποίας θα αγκυρώνονται οι ορθοστάτες (τοποθέτηση αντίστοιχη με εκείνη των γεφυρών).

2. ΚΡΙΤΗΡΙΑ ΑΠΟΔΟΧΗΣ ΕΝΣΩΜΑΤΟΥΜΕΝΩΝ ΥΛΙΚΩΝ

6.1.

2.1. ΙΣΧΥΟΝΤΑ ΠΡΟΤΥΠΑ

EN 10025-1:2004 Hot rolled products of structural steels - Part 1: General technical delivery conditions. - Δομικοί χάλυβες θερμής εξέλασης. Μέρος 1: Γενικοί τεχνικοί όροι παράδοσης» - S235 JR

⁴ Οι ΟΜΟΕ αναδιαμορφώθηκαν ώστε να είναι απολύτως συμβατές με την σειρά προτύπων EN 1317: Road restraint systems: Οδικά Συστήματα Αναχαίτισης. Οδηγίες για τα ΣΑΟ.

DIN 6914:1989-10	High-strength hexagon head bolts with large widths across flats for structural steel bolting - Υψηλής αντοχής μπουλόνια εξαγωνικής κεφαλής μεγάλου πλάτους κατά μήκος ελασμάτων για κοχλιώσεις χαλυβδίνων διατομών
DIN 6915:1989-10	High-strength hexagon nuts with large widths across flats for structural steel bolting - Υψηλής αντοχής εξαγωνικά περικόχλια μεγάλου πλάτους κατά μήκος ελασμάτων για κοχλιώσεις χαλυβδίνων διατομών
DIN 6916:1989-10	Round washers for high-strength structural steel bolting – Ροδέλες κυκλικού περιγράμματος για κοχλιώσεις υψηλής αντοχής χαλυβδίνων διατομών
DIN 6917:1989-10	Square taper washers for high-strength structural bolting of steel sections - Ροδέλες τετραγωνικού περιγράμματος, απομειούμενης διατομής (tapered) για κοχλιώσεις υψηλής αντοχής χαλυβδίνων διατομών
DIN 6918:1990-04	Square taper washers for high-strength structural bolting of steel channel sections - Square taper washers for high-strength structural bolting of steel channel sections - Ροδέλες τετραγωνικού περιγράμματος, απομειούμενης διατομής (tapered) για κοχλιώσεις υψηλής αντοχής χαλυβδίνων διατομών Ροδέλες τετραγωνικού περιγράμματος, απομειούμενης διατομής (tapered) για κοχλιώσεις υψηλής αντοχής χαλυβδίνων διατομών U
DIN 125	Washers; medium type, primarily for hexagon bolts – Ροδέλες, μεσαίου τύπου, για εξαγωνικά μπουλόνια
DIN 434:2000-04	Square taper washers for U-sections - Ροδέλες τετραγωνικού περιγράμματος απομειούμενης διατομής (tapered) για διατομές U
DIN 435:2000-01	Square taper washers for I-sections - Ροδέλες τετραγωνικού περιγράμματος, απομειούμενης διατομής (tapered) για κοχλιώσεις χαλυβδίνων διατομών
DIN 931:1987	Hexagon head bolts; product grades A and B – Εξαγωνικά μπουλόνια, τύποι προϊόντος A και B
DIN 934:1987-10	Hexagon nuts with metric coarse and fine pitch thread; product grades A and B – Εξαγωνικά περικόχλια με λεπτό μετρικό σπείρωμα, τύποι προϊόντος A και B
EN 1317-1:1998	Road restraint systems - Part 1: Terminology and general criteria for test methods - Οδικά συστήματα αναχαίτισης - Μέρος 1: Ορολογία και γενικά κριτήρια για μεθόδους δοκιμής
EN 10048:1996	Hot rolled narrow steel strip - Tolerances on dimensions and shape - Στενές χαλυβδοταινίες θερμής έλασης - Ανοχές διαστάσεων και σχήματος
EN ISO 1461:1999	«Hot dip galvanized coatings on fabricated iron and steel articles - Specifications and test methods (ISO 1461:1999) - Θερμό γαλβάνισμα δι' εμβαπτίσεως διαμορφωμένων σιδηρών και χαλυβδίνων στοιχείων. Προδιαγραφές και μέθοδοι δοκιμών».

2.2. ΑΠΑΙΤΗΣΕΙΣ ΓΙΑ ΤΑ ΣΤΟΙΧΕΙΑ ΤΩΝ ΣΤΗΘΑΙΩΝ

6.1.1.

2.2.1. ΥΛΙΚΑ ΧΑΛΥΒΔΙΝΩΝ ΣΤΗΘΑΙΩΝ

Γενικές απαιτήσεις

Διατομές δομικού χάλυβα: S235 JR κατά EN 10025-1:2004

Χαλύβδινες πλάκες ≤30 mm: S235 JR κατά EN 10025-1:2004

Χαλύβδινες πλάκες >30 mm: S235 JO κατά EN 10025-1:2004

Κοχλίες διαμ. ≥ 20 mm

Κοχλίες GD 10.9 κατά DIN 6914

Περικόχλια GD 10.9 κατά DIN 6915

Ροδέλες GD 10.9 κατά κατά DIN 6916

	GD 10.9 κατά DIN 6917:1989-10 (Διατομές I)
	GD 10.9 κατά DIN 6918:1990-04 (Διατομές U)
Κοχλίες διαμ. ≤16 mm	
Κοχλίες	GD 8.8 κατά DIN 931
Περικόχλια	GD 8.8 κατά DIN 934
Ροδέλες	GD 8.8 κατά DIN 125
	GD 8.8 κατά DIN 434:2000-04 (Διατομές I)
	GD 8.8 κατά DIN 435:2000-01 (Διατομές U)

Στοιχεία χαλύβδινων στηθαίων

- **Ορθοστάτης**

Ενδεικτικής διατομής U 120 ή μεγαλύτερης.

Ο ορθοστάτης θα είναι ενιαίος, εκτός από την περίπτωση προσθήκης χειρολισθήρα οπότε επιτρέπεται η ηλεκτροσυγκόλληση του τμήματος επιμήκυνσης σύμφωνα με τα τυπικά σχέδια. Η ηλεκτροσυγκόλληση θα γίνεται της εγκαταστάσεως του κατασκευαστή των στηθαίων, αποκλειομένης της εκτέλεσής της στο εργοτάξιο.

- **Προεξέχον παρέμβλημα**

Από χαλύβδινο έλασμα πάχους 3 mm με πλάτος ανεπτυγμένης επιφάνειας ίσο προς 435 mm κατά τα λοιπά σύμφωνα με το πρότυπο EN 1317-1:1998. Οι ανοχές των διαστάσεων θα είναι σύμφωνες με EN 10048:1996.

- **Αυλακωτό χαλύβδινο έλασμα**

Οι ανοχές στις διαστάσεις θα είναι σύμφωνες με το πρότυπο EN 10048:1996. Η αυλακωτή λαμαρίνα θα διαμορφώνεται σε τυποποιημένα τεμάχια μήκους 4310 mm (ωφέλιμο μήκος 4000 mm και μήκος επικάλυψης 310 mm).

Το στοιχείο θα αποτελείται από ενιαίο έλασμα και θα φέρει τις προβλεπόμενες από τα σχέδια οπές σύνδεσης και οπές στερέωσης, οι οποίες θα έχουν διανοιχτεί στο εργοστάσιο κατασκευής.

- **Εξαρτήματα σύνδεσης στοιχείων στηθαίου:**

Κοχλίες και περικόχλια σύνδεσης των στοιχείων του στηθαίου, πλάκες έδρασης του ορθοστάτη (εάν απαιτούνται), καθώς και τα ειδικά τεμάχια πέρατος της αυλακωτής λαμαρίνας.

- **Χειρολισθήρας**

Εάν προβλέπεται.

- **Στοιχείο απόληξης στηθαίου**

Χαλύβδινο έλασμα προς τοποθέτηση στους ακραίους ορθοστάτες για την αγκύρωση των άκρων του στηθαίου.

2.2.2. ΑΝΤΑΝΑΚΛΑΣΤΙΚΑ ΣΤΟΙΧΕΙΑ

Τα αντανakλαστικά στοιχεία, θα είναι χρώματος λευκού, κόκκινου ή κίτρινου, με ελάχιστη επιφάνεια 60cm², σύμφωνα με τα προβλεπόμενα από τη μελέτη σήμανσης/ασφάλισης της οδού.

Ενδεικτικοί τύποι αντανakλαστικών:

- Χαλύβδινο έλασμα με επικολλημένη στις δυο όψεις του ελάσματος μεμβράνη υπερυψηλής αντανakλαστικότητας τύπου III, ή πλαστικού φύλλου με υάλινα σφαιρίδια ισοδύναμης αντανakλαστικότητας.
- Αντανakλαστικά στοιχεία, διαστάσεων 0,84x0,10 ή 0,15m από λεπτό φύλλο αλουμινίου με αντανakλαστική μεμβράνη υπερυψηλής αντανakλαστικότητας τύπου III.

6.2.

2.3. ΣΤΟΙΧΕΙΑ ΠΡΟΣ ΥΠΟΒΟΛΗ

Πριν από την έναρξη των εργασιών εγκατάστασης των ΣΑΟ, ο Ανάδοχος θα υποβάλλει στην Υπηρεσία προς αξιολόγηση/έγκριση κατασκευαστικά σχέδια των στηθαίων που

προτίθεται να τοποθετήσει σύμφωνα με τις απαιτήσεις της μελέτης σήμανσης/ασφάλισης.

Ανάλογα με την ταχύτητα μελέτης της οδού, τη σύνθεση κυκλοφοριακού φόρτου και τη θέση τοποθέτησής τους επί της οδού. Τα προς εγκατάσταση χαλύβδινα στηθαία πρέπει να καλύπτονται από πιστοποιητικό διαπιστευμένου εργαστηρίου (σύμφωνα με την ισχύουσα Κοινοτική Νομοθεσία) για τις επιδόσεις τους σύμφωνα με EN 1317-1:1998, οι οποίες πρέπει να ανταποκρίνονται προς τις απαιτήσεις της μελέτης αναφορικά με την ικανότητα συγκράτησης κατά περίπτωση εφαρμογής.

Το γαλβάνισμα των χαλύβδινων στοιχείων θα γίνεται κατά EN ISO 1461:1999, μετά την εξέλαση, κοπή, διάνοιξη οπών και την κατά οποιονδήποτε τρόπο επεξεργασία των χαλύβδινων στοιχείων.

Ο Ανάδοχος θα υποβάλλει επίσης στην Υπηρεσία προς αξιολόγηση/έγκριση πιστοποιητικό διαπιστευμένου εργαστηρίου από το οποίο θα προκύπτει η ποιότητα του χάλυβα και του γαλβανίσματος.

3. ΜΕΘΟΔΟΣ ΤΟΠΟΘΕΤΗΣΗΣ – ΑΠΑΙΤΗΣΕΙΣ ΤΕΛΕΙΩΜΕΝΗΣ ΕΡΓΑΣΙΑΣ

6.3.

3.1. ΧΑΛΥΒΔΙΝΑ ΣΤΗΘΑΙΑ

Κατά τη φόρτωση από το εργοστάσιο για τη μεταφορά στη θέση αποθήκευσης ή τοποθέτησης των χαλύβδινων στοιχείων των στηθαίων, θα προστατεύεται η γαλβανισμένη επιφάνειά τους από φθορές. Κατά τη στοίβαξη θα χρησιμοποιούνται αποστάτες από υλικό που δεν θα προξενεί φθορές στη γαλβανισμένη επιφάνεια (π.χ. από ξύλο), ώστε τα μεταλλικά στοιχεία να μην έρχονται σε επαφή μεταξύ τους ή με τα μεταλλικά μέρη του μέσου μεταφοράς.

Πριν από την τοποθέτηση των ορθοστατών του στηθαίου, θα ελέγχεται η τυχόν ύπαρξη υπόγειων ηλεκτρικών δικτύων ή άλλων αγωγών που μπορεί να υποστούν βλάβη κατά την έμπηξη των ορθοστατών. Γενικώς επιτρέπεται η μεταβολή της απόστασης μεταξύ δύο διαδοχικών ορθοστατών μέχρι $\pm 30\text{cm}$. Επιτρέπεται επίσης η χρήση διπλής αυλακωτής λαμαρίνας εφόσον υπάρχει ανάγκη παράλειψης ενδιάμεσου ορθοστάτη, π.χ. για να αυξηθεί η απόσταση μεταξύ δυο ορθοστατών από 2m σε 4m.

Ο ορθοστάτης τοποθετείται οριζοντιογραφικά και υψομετρικά στις θέσεις που ορίζονται στα εγκεκριμένα σχέδια (απόσταση αυλακωτής λαμαρίνας από άκρη καταστρώματος, ύψος ορθοστάτη από την επιφάνεια πάκτωσης/στερέωσης, βυθίσεις άκρων στηθαίου κτλ.).

Η έμπηξη των ορθοστατών θα γίνεται με κρούση, εκτός αν τούτο συνεπάγεται αποδιοργάνωση του παράπλευρου οδοστρώματος. Στην περίπτωση αυτή θα διανοίγεται οπή κατάλληλη κατά περίπτωση διαστάσεων η οποία μετά την τοποθέτηση του ορθοστάτη θα επανεπιχώνεται με θραυστό υλικό λατομείου και θα συμπυκνώνεται.

Στην περίπτωση συνάντησης μεμονωμένων κροκάλων που εμποδίζουν την έμπηξη του ορθοστάτη, θα γίνεται εκσκαφή και αφαίρεση της κροκάλας, θα τοποθετείται ο ορθοστάτης και επανεπιχώνεται η οπή με διάστρωση και συμπύκνωση θραυστού λατομείου ανά στρώσεις πάχους 15cm.

Μετά την τοποθέτηση των ορθοστατών θα συνδέεται το αυλακωτό έλασμα και τα παρεμβλήματα με τους προβλεπόμενους από τον κατασκευαστή κοχλίες.

Όταν οι εργασίες γίνονται επί οδού υπό λειτουργία, θα προγραμματίζονται κατά τρόπο ώστε με το πέρας των εργασιών της ημέρας να έχει ολοκληρωθεί η τοποθέτηση του αυλακωτού ελάσματος επί των πακτωθέντων ορθοστατών χωρίς να προβάλλει στην προσερχόμενη κυκλοφορία. Στις προσωρινές αυτές απολήξεις θα λαμβάνονται

προστατευτικά μέτρα (εργοταξιακή σήμανση σύμφωνα με τις σχετικές οδηγίες του ΥΠΕΧΩΔΕ και των ΟΜΟΕ-ΣΕΕΟ).

Η συναρμολόγηση των τεμαχίων του ελάσματος θα γίνεται στην περιοχή του ορθοστάτη έτσι ώστε ο ορθοστάτης να αποτελεί τον «άξονα» του επικαλυπτόμενου τμήματος των δυο τεμαχίων. Η τοποθέτηση των οριζοντίων αυλακωτών ελασμάτων θα γίνεται έτσι ώστε το άκρο του επόμενου τεμαχίου (κατά τη φορά κίνησης των οχημάτων), να επικαλύπτεται από το προηγούμενο τεμάχιο.

Ταυτόχρονα με την συναρμολόγηση του αυλακωτού ελάσματος θα τοποθετούνται και τα προβλεπόμενα αντανακλαστικά στοιχεία.

Επισημαίνεται ότι σε οδικά τμήματα σε περιοχή με συχνές χιονοπτώσεις τα αντανακλαστικά στοιχεία θα είναι κατάλληλου τύπου προς τοποθέτηση στη στέψη του αυλακωτού ελάσματος.

Η κοχλίωση μεταξύ δύο διαδοχικών αυλακωτών ελασμάτων διερχομένων από αρμό γέφυρας θα γίνεται κατά τρόπο ώστε να εξασφαλίζεται η ολίσθηση μεταξύ των δύο τεμαχίων κατά τις συστολές – διαστολές της γέφυρας.

Αν για οποιοδήποτε λόγο προκληθεί φθορά σε γαλβανισμένη επιφάνεια θα αποκαθίσταται με διπλή επάλειψη από υλικό βάσης «σκόνης ψευδαργύρου – οξειδίου ψευδαργύρου». Η εργασία αποκατάστασης για το τμήμα των ορθοστατών που πακτώνεται και τα άκρα βύθισης των στηθαίων θα γίνεται πριν από την τοποθέτησή τους, ενώ για όλα τα υπόλοιπα στοιχεία θα γίνεται μετά την ολοκλήρωση της εγκατάστασης του στηθαίου.

Σε κάθε περίπτωση η εφαρμογή του υλικού επούλωσης της επιφάνειας θα γίνεται σύμφωνα με τις οδηγίες του εργοστασίου κατασκευής, και θα εξασφαλίζεται το ελάχιστο πάχος επικάλυψης που προδιαγράφεται.

Η σύνδεση των τμημάτων του χειρολισθήρα θα γίνεται με παρεμβολή συνδέσμου από γαλβανισμένο σιδηροσωλήνα μήκους 0,60 m διαμέτρου κατά 3 mm μικρότερης της διαμέτρου του χειρολισθήρα, ο οποίος θα τοποθετείται ισομερώς στο εσωτερικό του προς σύνδεση τεμαχίου. Για την αποφυγή της ολίσθησης του συνδέσμου θα διαμορφώνεται εξωτερική προεξοχή περί το μέσον του (π.χ. με ηλεκτροϊόντα).

Η σύνδεση των τεμαχίων του χειρολισθήρα με σωληνωτό σύνδεσμο μικρού μήκους με εφαρμογή κοχλίωσης δεν επιτρέπεται, γιατί κατά την πρόσκρουση οχήματος υπάρχει κίνδυνος να αποδεσμευθούν τα εκατέρωθεν τεμάχια του χειρολισθήρα, πράγμα που συνιστά ιδιαίτερο κίνδυνο για τους επιβάτες των οχημάτων.

Η απόληξη του στηθαίου θα διαμορφώνεται ως εξής:

- Με βύθιση του ακραίου τμήματος επί μήκους 12m, όταν αυτό προβάλλει προς την προσερχόμενη κυκλοφορία οχημάτων, ή επί μήκους 4,37m, όταν αυτό κατευθύνεται προς την κατεύθυνση κυκλοφορίας. Το βυθισμένο άκρο της λαμαρίνας του στηθαίου δεν επιτρέπεται να εξέχει πάνω από τη γύρω διαμορφωμένη επιφάνεια περισσότερο από 5cm.
- Με οριζοντιογραφική εκτροπή από την οριογραμμή του ασφαλτικού οδοστρώματος και κλίση του ακραίου τμήματος επί μήκους 12m ανάλογα με την ταχύτητα της οδού: $V[\text{km/h}]$.

Πίνακας 4: Ελάχιστη οριζόντια απόκλιση απόληξης χαλύβδινου στηθαίου.

V[km/h]	V≥110	100	90	80	70	60	50
Οριζόντια κλίση	1:15	1:14	1:12	1:11	1:10	1:8	1:7

Όταν προβλέπεται εφαρμογή στηθαίου σε θέση επί της οδού οριζοντιογραφική καμπύλη $R < 45m$, οι αυλακωτές λαμαρίνες θα καμπυλώνονται κατά την καμπύλη της χάραξης.

Η περίσφιξη των κοχλίων στερέωσης των στοιχείων του στηθαίου θα γίνεται με δυναμόκλειδο. Θα εφαρμόζονται οι ροπές που καθορίζονται στον ακόλουθο πίνακα.

Πίνακας 5: Ελάχιστες τιμές δυνάμεως περίσφιξης κοχλίων.

Διατομή Κοχλία	Ροπή [Nm]
M 10	17
M 16	70
M 12	83
M 16 ⁽¹⁾	70
M 16 ⁽²⁾	80

⁽¹⁾ Λειτουργία απλής σύνδεσης

⁽²⁾ Λειτουργία διατμητικού συνδέσμου

Στις πλάκες έδρασης των ορθοστατών επί τεχνικών έργων το κοχλιωτό μέρος των αγκυρίων δεν επιτρέπεται να εξέχει περισσότερο από 10 mm πάνω από το περικόχλιο.

Το συρρικνούμενο κονίαμα, για την οριζοντίωση της πλάκας έδρασης, αυτό θα έχει μέσο

πάχος το πολύ 5 mm. Εάν υπάρχει ανάγκη για πάχος >5 mm για την οριζοντίωση αυτό θα

υλοποιείται με πρόσθετη στρώση σκυροδέματος στις διαστάσεις κάτοψης της πλάκας έδρασης.

Η κίνηση του φορέα της γέφυρας στις θέσεις των αρμών πρέπει να λαμβάνεται υπόψη κατά την τοποθέτηση των ορθοστατών. Οι προβλεπόμενες αποστάσεις των ορθοστατών 1,33-1,34-1,33 m ισχύουν για θερμοκρασία +10°C. Εφόσον η τοποθέτηση γίνεται σε διαφορετική θερμοκρασία περιβάλλοντος θα πρέπει να προσδιορίζεται η απόσταση λαμβάνοντας υπόψη τη μεταβολή (\pm) του μήκους. Στις θέσεις των αρμών διαστολής του τεχνικού έργου τα περικόχλια σφίγγονται με την ελάχιστη δύναμη 70 Nm.

4. ΑΠΑΙΤΗΣΕΙΣ ΠΟΙΟΤΙΚΩΝ ΕΛΕΓΧΩΝ ΓΙΑ ΤΗΝ ΠΑΡΑΛΑΒΗ

- Έλεγχος των πιστοποιητικών που συνοδεύουν τα μεταλλικά στηθαία για την διαπίστωση ότι το αναφερόμενο «επίπεδο συγκράτησης» είναι το προβλεπόμενο από την μελέτη σήμανσης/ασφάλισης της οδού.
- Έλεγχος των ποιοτικών χαρακτηριστικών των υλικών κατασκευής των στηθαίων, σύμφωνα με την παράγραφο 2.2 της παρούσας.
- Οριζοντιογραφικός έλεγχος των θέσεων εφαρμογής των ΣΑΟ για την διαπίστωση συμμόρφωσης με τις απαιτήσεις της μελέτης.
- Δειγματοληπτικός έλεγχος των κατασκευαστικών ανοχών σύμφωνα με την παράγραφο 3 του παρόντος.
- Έλεγχος της στερέωσης των ορθοστατών και της σύνδεσης του αυλακωτού ελάσματος με τους ορθοστάτες σύμφωνα με τον Πίνακα 4. Εάν από τον έλεγχο σε τυχαίες θέσεις διαπιστωθεί απόκλιση από τις τιμές του εν λόγω πίνακα σε ποσοστό περισσότερο από 10% τότε θα ελέγχονται οι συνδέσεις με κοχλίες σε όλες τις θέσεις.
- Έλεγχος πληρώσεων ορθοστατών επί γεφυρών ή άλλων τεχνικών έργων σε ποσοστό τουλάχιστον 3%, σύμφωνα με τις προδιαγραφές του χρησιμοποιηθέντος αγκυρίου. Σε καμία από τις δοκιμαζόμενες αγκυρώσεις δεν πρέπει να διαπιστωθεί ολίσθηση.
- Έλεγχος των γαλβανισμένων επιφανειών για την διαπίστωση τυχόν φθορών.

- Έλεγχος της θέσης τοποθέτησης και των διαστάσεων των αντανakλαστικών στοιχείων των στηθαίων ασφαλείας σύμφωνα με τα τυπικά σχέδια.

Εάν κατά τους ως άνω ελέγχους διαπιστωθούν μη συμμορφώσεις, ο Ανάδοχος είναι υποχρεωμένος να τις αποκαταστήσει με δαπάνες του.

5. ΤΡΟΠΟΣ ΕΠΙΜΕΤΡΗΣΗΣ

Η επιμέτρηση των στηθαίων κάθε τύπου από χάλυβα θα γίνεται σε μέτρα μήκους (m).

Το βυθιζόμενο τμήμα των μεταλλικών στηθαίων και το ειδικό τεμάχιο απόληξης επιμετρώνται σε μέτρα μήκους και υπάγονται στην αντίστοιχη κατηγορία στηθαίων.

Οι τυχόν προβλεπόμενες επιμηκύνσεις ορθοστατών επιμετρώνται σε μέτρα μήκους.

Τα επιπλέον τεμάχια αυλακωτού ελάσματος τυποποιημένου μήκους 4310mm, που τοποθετούνται για τοπικές ενισχύσεις ή στο κάτω μέρος των ορθοστατών (σύμφωνα με την μελέτη ή τις εντολές της Υπηρεσίας), επιμετρώνται σε μέτρα μήκους.

Στις τιμές μονάδος περιλαμβάνονται:

- Η προμήθεια και μεταφορά επιτόπου του έργου όλων των υλικών που απαιτούνται για τη συναρμολόγηση ή κατασκευή των στηθαίων.
- Οι κάθε είδους εργασίες για την πλήρη κατασκευή/ συναρμολόγηση/ τοποθέτηση των στηθαίων.
- Η προμήθεια και τοποθέτηση των αντανakλαστικών στοιχείων παντός τύπου, σύμφωνα με τα εκάστοτε προβλεπόμενα στην μελέτη.

7. ΤΠ – 5 ΜΟΝΩΣΗ ΕΠΙΦΑΝΕΙΩΝ ΣΚΥΡΟΔΕΜΑΤΟΣ ΜΕ ΑΣΦΑΛΤΙΚΟ ΥΛΙΚΟ

7.1. 1.1 ΑΝΤΙΚΕΙΜΕΝΟ

1.1.1 Στο παρόν άρθρο προδιαγράφονται οι στεγανώσεις γεφυρών, υπογείων έργων [που κατασκευάζονται με μέθοδο «εκσκαφής και επίχωσης» (CUT & COVER)], οχετών, τοίχων αντιστήριξης, φρεατίων, επενδύσεων πασσαλοστοιχιών κλπ

1.1.2 Χωρίς αναγκαστικά να περιορίζονται σε αυτές οι εν λόγω στεγανώσεις επιτυγχάνονται γενικά με τις ακόλουθες εργασίες:

- α) Με ασφαλτικές επαλείψεις
- β) Με στρώσεις ασφαλτόπανου

7.2. 1.2 ΕΦΑΡΜΟΣΤΕΕΣ ΠΡΟΔΙΑΓΡΑΦΕΣ

1.2.1 Ασφαλτικές επαλείψεις

Έχει εφαρμογή η ΠΤΠ T110 με τις όποιες βελτιώσεις, τροποποιήσεις ή και συμπληρώσεις αναφέρονται παρακάτω

1.2.2 Στρώσεις ασφαλτόπανου

Έχουν εφαρμογή οι ΠΤΠ T87 και T110 με τις όποιες βελτιώσεις, τροποποιήσεις ή και συμπληρώσεις αναφέρονται παρακάτω

7.3. 1.3 ΟΡΙΣΜΟΙ

«Μονώσεις» των εξωτερικών επιφανειών του σκυροδέματος νοούνται όλα τα σχετικά μέτρα που λαμβάνονται για την επίτευξη της προστασίας των κατασκευών με επάλειψη με ασφαλτικό υλικό.

7.4.

1.4 ΕΙΔΙΚΑ ΧΑΡΑΚΤΗΡΙΣΤΙΚΑ ΤΩΝ ΕΡΓΑΣΙΩΝ

- 1.4.1** Πριν από την έναρξη των εργασιών, οι προς μόνωση επιφάνειες θα καθαρισθούν επιμελώς με συρματόβουρτσα ή πεπιεσμένο αέρα, από σκόνη ή ξένες ουσίες και θα διατηρηθούν καθαρές και στεγνές μέχρι την εκτέλεση των εργασιών. Η εργασία θα εκτελείται με τέτοιο τρόπο ώστε στην τελική επιφάνεια να μην εμφανίζονται φουσαλίδες, πόροι και κοιλότητες.
- 1.4.2** Το μονωτικό σύστημα (υλικά, τρόπος κατασκευής, έλεγχοι) πρέπει να προτείνεται έγκαιρα, από τον Ανάδοχο και να ανταποκρίνεται στις απαιτήσεις του παρόντος άρθρου. Προς τούτο ο Ανάδοχος υποχρεούται να υποβάλλει στην Υπηρεσία όλα τα σχετικά έγγραφα, δηλαδή οδηγίες εργοστασίου παραγωγής, οικείους κανονισμούς καθώς και πιστοποιητικά προηγούμενων εφαρμογών σε ανάλογα έργα. Σε κάθε περίπτωση πάντως η Υπηρεσία διατηρεί το δικαίωμα της αποδοχής ή απόρριψης της πρότασης του Αναδόχου αν δεν πεισθεί για την εξασφάλιση πλήρους αδιαβροχοποίησης.
- 1.4.3** Δεν θα εκτελούνται εργασίες όταν η θερμοκρασία του περιβάλλοντος είναι χαμηλότερη από 5 °C.

7.5.

1.5 ΤΕΧΝΙΚΕΣ ΚΑΙ ΣΥΜΒΑΤΙΚΕΣ ΠΡΟΔΙΑΓΡΑΦΕΣ ΥΛΙΚΩΝ ΚΑΙ ΕΡΓΑΣΙΕΣ

- 1.5.1 Γενικά**
- 1.5.1.1** Μετά την εφαρμογή του όποιου μονωτικού συστήματος θα εξασφαλίζεται πρόσκαιρη προστασία ώστε να αποφεύγονται βλάβες από την κυκλοφορία, ακόμη και του εργατοτεχνικού προσωπικού. Η οποιαδήποτε απαιτούμενη προστατευτική στρώση θα απλώνεται αμέσως μετά την τοποθέτηση ή διάστρωση του συνδετικού υλικού της στρώσης προστασίας.
- 1.5.1.2** Τα τελειώματα των επιφανειών που θα γίνονται σύμφωνα με τις εγκεκριμένες προδιαγραφές του εργοστασίου παραγωγής του κάθε συστήματος και μετά την παραλαβή από την Υπηρεσία της επιφάνειας προς μόνωση (υποβάθρου) που πρέπει να κυμαίνεται εντός των περιθωρίων ανοχών της παρούσας ΤΠ. Οι επιφάνειες πρέπει να είναι επίπεδες αλλά χωρίς να έχουν λειανθεί, στεγνές και εντελώς απαλλαγμένες από σκόνες, λάδια, παραφίνες και άλλα χαλαρά υλικά αμέσως πριν την εφαρμογή. Ειδικά στην περίπτωση χρήσης ασφαλτόπανου η επιφάνεια του σκυροδέματος θα εξομαλυνθεί με επίχρισμα πατητό πάχους 2εκ και αναλογίας 600χγρ τσιμέντου ανά μ³ κονιάματος.
- 1.5.2 Είδη μονώσεων και περιγραφή τους**
- Μετά τον πλήρη καθαρισμό των επιφανειών θα γίνεται επάλειψη αυτών με ασφαλικό μονωτικό υλικό σε δύο στρώσεις. Η επάλειψη της δεύτερης στρώσης θα εκτελείται μετά την πλήρη ξήρανση της πρώτης.
- 1.5.2.1 Μόνωση με διπλή ασφαλική επάλειψη**
- α) Εφαρμόζεται γενικά σε επιφάνειες σκυροδεμάτων και τσιμεντοκονιαμάτων.
- β) Στην επιφάνεια του σκυροδέματος ή τσιμεντοκονιάματος θα γίνει διπλή επάλειψη με ασφαλικό υλικό τύπου LANCOL ή άλλου εγκεκριμένου τύπου με όση ποσότητα απαιτείται.
- 1.5.2.2 Μόνωση με διπλή στρώση ασφαλτόπανου και τσιμεντοκονίαμα**

- α) Εφαρμόζεται κυρίως για την μόνωση επιφανειών από σκυρόδεμα, οριζόντιων φορέων γεφυρών/ οχετών στέψης.
- β) Η μόνωση θα γίνεται με διπλή στρώση ασφαλτόπανου με ανάλωση ανά στρώση τουλάχιστον 0,15χγρ/μ².
- γ) Η προστασία της μόνωσης θα γίνεται:
 - I. με τσιμεντοκονίαμα πάχους 2 εκ και αναλογία 600χγρ τσιμέντου ανά μ³
 - II. Υποχρεωτικά στους φορείς τεχνικών έργων υπό επίχωση (όταν προδιαγράφεται μόνωση του φορέα με διπλή στρώση ασφαλτόπανου).

7.6. 1.6 ΕΡΓΑΣΙΕΣ (ΚΟΝΔΥΛΙΑ) ΤΟΥ ΤΙΜΟΛΟΓΙΟΥ ΠΟΥ ΠΡΟΔΙΑΓΡΑΦΟΝΤΑΙ ΣΕ ΑΥΤΟ ΤΟ ΑΡΘΡΟ

1.6.1 Μόνωση με διπλή ασφατική επάλειψη

Η εργασία περιλαμβάνει:

- α) Όλες τις διαδικασίες έγκρισης του μονωτικού συστήματος, όπως περιγράφονται στην παράγραφο 1.4.2 του παρόντος.
- β) Την προμήθεια και μεταφορά επί τόπου των έργων όλων των απαιτούμενων υλικών και την κατεργασία και τοποθέτηση τους, όπως τα ανωτέρω περιγράφονται λεπτομερώς στις παραγράφους 1.5.1 και 1.5.2.1 του παρόντος.

1.6.2 Μόνωση με διπλή στρώση ασφαλτόπανου και τσιμεντοκονίαμα

Η εργασία περιλαμβάνει:

- α) Όλες τις διαδικασίες έγκρισης του στεγανοποιητικού συστήματος όπως περιγράφονται στην παράγραφο 1.4.2 του παρόντος
- β) Την προμήθεια και μεταφορά επί τόπου των έργων όλων των απαιτούμενων υλικών και την κατεργασία και τοποθέτηση τους όπως τα ανωτέρω περιγράφονται λεπτομερώς στις παραγράφους 1.5.1 και 1.5.2.2 του παρόντος.

1.7 ΕΠΙΜΕΤΡΗΣΗ ΚΑΙ ΠΛΗΡΩΜΗ

1.7.1 Μόνωση με διπλή ασφατική επάλειψη

- α) Η επιμέτρηση θα γίνεται σε μ² μόνωσης σύμφωνα με τα εγκεκριμένα σχέδια ή/και τις εντολές της Υπηρεσίας.
- β) Στην τιμή μονάδος περιλαμβάνονται όλες οι δαπάνες των εργασιών που προδιαγράφονται στο παρόν άρθρο και ειδικότερα στην παράγραφο 1.6.1 αυτού.

1.7.2 Μόνωση με διπλή στρώση ασφαλτόπανου και τσιμεντοκονίαμα

- α) Η επιμέτρηση θα γίνεται σε μ² μόνωσης, σύμφωνα με τα εγκεκριμένα σχέδια ή/και της εντολές της Υπηρεσίας, περιλαμβανομένων ανηγμένα και των οποιωνδήποτε επικαλύψεων.
- β) Στην τιμή μονάδας περιλαμβάνονται όλες οι δαπάνες των σχετικών εργασιών που προδιαγράφονται στο παρόν άρθρο και ειδικότερα στην παράγραφο 1.6.2 αυτού.

8. ΤΠ – 6 ΓΕΩΥΦΑΣΜΑΤΑ ΔΙΑΧΩΡΙΣΜΟΥ

1.1 Τα γεωυφάσματα που χρησιμοποιούνται για τον διαχωρισμό δύο εδαφικών στρώσεων (στις οποίες περιλαμβάνονται και οι στρώσεις επιδομής - υποδομής) με

διαφορετικές φυσικές ιδιότητες [κοκκομετρική σύνθεση, κατάσταση συνεκτικότητας (*consistency*), πυκνότητα] πρέπει να είναι κατασκευασμένα από συνθετικές ή άλλες ίνες, σύμφωνα με τις απαιτήσεις αυτού του άρθρου, σε μορφή λεπτής υδροπερατής μεμβράνης. Με το γεωύφασμα διαχωρισμού θα πρέπει να εξασφαλίζεται κατά μόνιμο τρόπο η αποφυγή ανάμιξης των δύο υλικών.

1.2 Πριν από την έναρξη τοποθέτησης γεωυφασμάτων ο Εργολάβος πρέπει να παρουσιάσει πιστοποιητικά από τα οποία συνάγεται ότι το γεωύφασμα που θα χρησιμοποιηθεί είναι ανθεκτικό στις επιδράσεις των υλικών των στρώσεων.

1.3 Τα γεωυφάσματα θα πρέπει κατά τη μεταφορά, αποθήκευση, τοποθέτηση στο έργο και επικάλυψη να προστατεύονται από τυχόν μηχανικές ή χημικές επιδράσεις. Τα γεωυφάσματα τα οποία υφίστανται βλάβη από το φως πρέπει να είναι συνεχώς κατάλληλα καλυμμένα μέχρι την τοποθέτησή τους. Εάν τα πιστοποιητικά δοκιμών που συνοδεύουν το γεωύφασμα δεν περιλαμβάνουν στοιχεία τέτοιων δοκιμών, το γεωύφασμα δε θα παραμένει εκτεθειμένο πέραν της μιας ημέρας μετά την αφαίρεση της συσκευασίας του.

1.4 ΕΦΑΡΜΟΣΤΕΕΣ ΠΡΟΔΙΑΓΡΑΦΕΣ

Όλα τα υλικά και στοιχεία θα είναι σύμφωνα με τα πρότυπα:

- ΕΛΟΤ EN ISO 9862 Γεωσυνθετικά - Δειγματοληψία και προετοιμασία δοκιμών - *Geosynthetics - Sampling and preparation of test specimens.*
- ΕΛΟΤ EN ISO 9864 Γεωσυνθετικά - Μέθοδος δοκιμής για τον προσδιορισμό της μάζας ανά μονάδα επιφάνειας γεωυφασμάτων και προϊόντων σχετικών με γεωυφάσματα. - *Geosynthetics - Test method for the determination of mass per unit area of geotextiles and geotextile-related products.*
- ΕΛΟΤ EN ISO 10319 Γεωυφάσματα - Δοκιμή εφελκυσμού πλατιών ταινιών - *Geotextiles – Widewidth tensile test.*
- ΕΛΟΤ EN ISO 11058 Γεωυφάσματα και προϊόντα σχετικά με γεωυφάσματα - Προσδιορισμός των χαρακτηριστικών της διείσδυσης νερού κανονικά στην επιφάνεια, χωρίς μηχανικό εξαναγκασμό. - *Geotextiles and geotextile-related products - Determination of water permeability characteristics normal to the plane, without load.*
- ΕΛΟΤ EN ISO 12236 Γεωσυνθετικά - Δοκιμή σε στατική διάτρηση (δοκιμή CBR). - *Geosynthetics - Static puncture test (CBR test).*
- ΕΛΟΤ EN ISO 12956 Γεωυφάσματα και προϊόντα σχετικά με γεωυφάσματα - Προσδιορισμός του χαρακτηριστικού μεγέθους ανοίγματος. - *Geotextiles and geotextile products - Determination of the characteristics opening size.*
- ΕΛΟΤ EN 13252 Γεωυφάσματα και προϊόντα σχετικά με γεωυφάσματα – Απαιτούμενα χαρακτηριστικά για χρήση σε συστήματα αποστράγγισης. - *Geotextiles and geotextile-related products - Required characteristics for use in drainage systems.*

1.5 Το ξηρό βάρος του γεωυφάσματος θα δίνεται σε g/m^2 (γραμ/μ²).

1.6 Η διαπερατότητα θα δίνεται σε λίτρα/μ²/δευτερόλεπτα ($\text{lit/m}^2/\text{sec}$). Η έκθεση δοκιμής θα δίνει επίσης τη μέση τιμή των μετρήσεων και την τυπική απόκλιση.

1.7 Το γεωύφασμα πρέπει:

α. Να είναι $\geq 280\text{gr/m}^2$, εφελκυστικής αντοχής τουλάχιστον 15kN/m μέγιστης ανηγμένης παραμόρφωσης 10% κατά την δοκιμή εφελκυσμού (κατά ΕΛΟΤ EN ISO 10319), επιμήκυνσης σε θραύση 50% ($\pm 20\%$), (κατά ΕΛΟΤ EN ISO 10319), αντοχής σε διάτρηση $\geq 3000\text{N}$ (κατά ΕΛΟΤ EN ISO 12236) και πάχους 1,25χλστ (κατά ΕΛΟΤ EN ISO 9864).

β. Να επιτρέπει τη ροή νερού μέσω αυτού, εγκάρσια προς το κύριο επίπεδο του σε κάθε κατεύθυνση με ταχύτητα τουλάχιστον 90 λίτρων/μ²/δευτερόλεπτο (κατά ΕΛΟΤ EN ISO 11058).

γ. Χαρακτηριστικό μέγεθος πόρων O₉₀ 100μm (κατά ΕΛΟΤ EN ISO 12956).

1.8 Οι ενώσεις του γεωφάσματος θα γίνονται είτε με επικάλυψη των φύλλων (κατά μήκος και κατά πλάτος), είτε με συρραφή. Στις ενώσεις των φύλλων του γεωφάσματος θα πρέπει να υπάρχει επικάλυψη τουλάχιστον 200 χλστ.

1.9 Η επιφάνεια επί της οποίας θα απλωθεί το γεωφάσμα δεν πρέπει να έχει προεξοχές ή εξογκώματα με οξείες ακμές ή γωνίες που μπορεί να προκαλέσουν βλάβη στο γεωφάσμα κατά την διάρκεια των εργασιών τοποθέτησης και επικάλυψης, ή κατά τη διάρκεια της λειτουργίας του.

Η τοποθέτηση του γεωφάσματος πρέπει να γίνεται έτσι ώστε να βρίσκεται σε συνεχή επαφή με την επιφάνεια επί της οποίας τοποθετείται χωρίς να υπάρχουν κενά ή εξάρσεις. Αμέσως μετά την τοποθέτηση θα ακολουθεί επικάλυψη του γεωφάσματος με προστατευτική στρώση υλικού, μέχρι δε την αποπεράτωση της εργασίας αυτής απαγορεύεται αυστηρά η μετακίνηση πάνω από μη προστατευμένο γεωφάσμα οποιουδήποτε μηχανήματος, οχήματος κλπ. που μπορεί να προκαλέσει βλάβη στο γεωφάσμα.

Η Επίβλεψη δύναται να ζητήσει την εκτέλεση πρόσθετων εργαστηριακών δοκιμών σε πιστοποιημένο εργαστήριο. Σύμφωνα με το ΕΛΟΤ EN 13252 οι δοκιμές για την επιβεβαίωση των μηχανικών χαρακτηριστικών του γεωφάσματος θα γίνονται επί δύο δειγμάτων (Α και Β) που θα λαμβάνονται από δύο διαφορετικά ρολά. Η δειγματοληψία θα ακολουθεί το πρότυπο ΕΛΟΤ EN ISO 9862.

1.10 Το νερό που θα χρησιμοποιείται στις δοκιμές διαπερατότητας πρέπει να μην περιέχει αέρα, όσο αυτό είναι δυνατό, και να παρέχεται μέσω ενός δοχείου αποθήκευσης και όχι κατευθείαν από το δίκτυο παροχής.

1.11 ΤΡΟΠΟΣ ΕΠΙΜΕΤΡΗΣΗΣ

Η επιμέτρηση για την προμήθεια, κοπή, τοποθέτηση, στερέωση, επικάλυψη ή ραφή των γεωφασμάτων θα γίνεται σε τετραγωνικά μέτρα (m²) καλυπτόμενης επιφάνειας (κατά περίπτωση), χωρίς να συνυπολογίζονται οι πάσης φύσεως επικαλύψεις. Δεν επιμετρούνται χωριστά, διότι είναι ενσωματωμένες, όλες οι αναγκαίες εργασίες, καθώς και τα πάσης φύσεως υλικά και εξοπλισμός, η εξασφάλιση και η κατανάλωση της ενέργειας, καθώς και κάθε άλλη συμπαραομαρτούσα δράση απαιτούμενη για την πλήρη και έντεχνη κατά τα ανωτέρω κατασκευή τους.

Ειδικότερα ενδεικτικά αλλά όχι περιοριστικά, δεν επιμετρούνται χωριστά τα παρακάτω:

Οι ως άνω τιμές μονάδος συμπεριλαμβάνουν:

- Την δαπάνη του απαιτούμενου εργατοτεχνικού προσωπικού, μέσων και εργαλείων για την εκτέλεση των εργασιών σύμφωνα με τους όρους της παρούσας ΤΠ.
- Την προμήθεια, μεταφορά, αποθήκευση και φύλαξη επί τόπου του έργου και τις πλάγιες μεταφορές των γεωφασμάτων.
- Τη φθορά και απομείωση των υλικών και τις πάσης φύσεως επικαλύψεις (οι οποίες δεν επιμετρώνται προς πληρωμή).
- Την δαπάνη τυχόν συμπληρωματικών δοκιμών, ελέγχων, που θα ζητηθούν από την Υπηρεσία.



**Διεύθυνση Λειτουργικής Υποστήριξης ΛΚΔΜ
ΚΗ-ΜΜ&Ε/ΤΟΜΕΑΣ ΕΡΓΩΝ Π-Μ**

Αριθμός Διακήρυξης: 2018.202/ΛΚΔΜ

Αντικείμενο: «Κατασκευή της Γ' προσωρινής παραλλαγής τμήματος της Παλαιάς Εθνικής Οδού Κοζάνης – Πτολεμαΐδας στην περιοχή του πρώην Βιομηχανικού Συγκροτήματος του Ορυχείου Κυρίου Πεδίου του ΛΚΔΜ»

ΓΕΝΙΚΟΙ ΟΡΟΙ

ΤΕΥΧΟΣ 8 ΑΠΟ 11

Αριθμός Διακήρυξης: 2018.202/ΛΚΔΜ

ΑΝΤΙΚΕΙΜΕΝΟ: «Κατασκευή της Γ' προσωρινής παραλλαγής τμήματος της Παλαιάς Εθνικής Οδού Κοζάνης – Πτολεμαΐδας στην περιοχή του πρώην Βιομηχανικού Συγκροτήματος του Ορυχείου Κυρίου Πεδίου του ΛΚΔΜ»

ΓΕΝΙΚΟΙ ΟΡΟΙ

Άρθρο 1. Ορολογία - Ορισμοί

Κατά την ερμηνεία της Σύμβασης ή κατά τη διεξαγωγή οποιασδήποτε σχετικής προς τη Σύμβαση αλληλογραφίας, οι ακόλουθοι όροι θα έχουν την παρακάτω έννοια:

- **Επιχείρηση** : η Δημόσια Επιχείρηση Ηλεκτρισμού (ΔΕΗ).
- **Ανάδοχος** : είναι το νομικό ή φυσικό πρόσωπο στο οποίο ανατέθηκε με Σύμβαση η εκτέλεση του Έργου.
- **Σύμβαση** : είναι η γραπτή συμφωνία μεταξύ της Επιχείρησης και του Αναδόχου για την εκτέλεση του Έργου. Στον όρο αυτό συμπεριλαμβάνονται και τα τυχόν συμπληρώματα της Σύμβασης.
- **Συμβαλλόμενοι** : είναι η Επιχείρηση και ο Ανάδοχος.
- **Επιβλέπουσα Υπηρεσία** : είναι η Τεχνική Υπηρεσία της ΔΕΗ που είναι αρμόδια για την παρακολούθηση, τον έλεγχο και τη διοίκηση της κατασκευής του Έργου.
- **Προϊσταμένη Υπηρεσία** : είναι Υπηρεσία της ΔΕΗ που προϊσταται της Επιβλέπουσας Υπηρεσίας.
- **Έργο ή Παροχή Υπηρεσίας** : είναι το αντικείμενο της Σύμβασης, όπως αυτό προσδιορίζεται στο Συμφωνητικό.
- **Εξοπλισμός** : είναι όλα τα μηχανήματα, συσκευές, εξαρτήματα, ανταλλακτικά κ.λ.π., που θα ενσωματωθούν στο Έργο ή θα παραδοθούν από τον Ανάδοχο στην Επιχείρηση για τη λειτουργία και τη συντήρηση του Έργου.
- **Μηχάνημα Έργου**: είναι μηχανήματα σταθερό ή μετακινούμενο (π.χ. αναμικτήρες σκυροδέματος, γερανοί, ελκυστήρες, προωθητήρες γαιών κ.λ.π.), που χρησιμοποιείται από τον Ανάδοχο για την εκτέλεση του Έργου.
- **Ελαττώματα** : είναι όλες ανεξαιρέτως οι επιζήμιες παρεκκλίσεις του Αναδόχου από τα οριζόμενα στη Σύμβαση ή η έλλειψη προβλεπομένων από τη Σύμβαση ιδιοτήτων του Έργου ή μέρους αυτού από όσα έχουν συμφωνηθεί με τη Σύμβαση , τα σφάλματα ή και οι εσφαλμένοι υπολογισμοί, οποιοδήποτε σφάλμα ή οποιαδήποτε ατέλεια του Έργου όπως αυτά νοούνται σύμφωνα με τους κανόνες της επιστήμης και τεχνικής, καθώς και οποιαδήποτε παράλειψη του Αναδόχου ως προς το Έργο και οποιαδήποτε νομικά ελαττώματα.

Η συνήθης φθορά δε θεωρείται ελάττωμα.

Άρθρο 2. Γλώσσα - αλληλογραφία και έγγραφα

1. Η επίσημη γλώσσα της Σύμβασης είναι η Ελληνική.

Τεχνικές Προδιαγραφές και διάφορα άλλα τεχνικά στοιχεία της Σύμβασης μπορεί, κατά την κρίση της ΔΕΗ, να είναι συνταγμένα στην Αγγλική γλώσσα.

2. Η μεταξύ της Επιχείρησης και του Αναδόχου αλληλογραφία θα γίνεται στην Ελληνική γλώσσα μέσω της Επιβλέπουσας Υπηρεσίας. Σε όσες περιπτώσεις τούτο κρίνεται αναγκαίο, για λόγους ταχύτητας ή εύρυθμης λειτουργίας της Σύμβασης, μπορεί η αλληλογραφία να γίνεται απευθείας μεταξύ Αναδόχου και των αρμοδίων Υπηρεσιών της Επιχείρησης, με την προϋπόθεση όμως της υποχρεωτικής κοινοποίησής της στην Επιβλέπουσα Υπηρεσία. Σε επείγουσες περιπτώσεις και εφόσον τούτο κρίνεται αναγκαίο, η αλληλογραφία μπορεί να διεξάγεται στην Αγγλική γλώσσα υπό την απαραίτητη προϋπόθεση ότι θα ακολουθεί και το επίσημο ελληνικό κείμενο.
3. Λέξεις ή φράσεις που σημειώνονται στα συντασσόμενα από τον Ανάδοχο σχέδια, πίνακες, πινακίδες ή διαγράμματα καθώς και υποβαλλόμενα τεχνικά έντυπα μπορεί να είναι συνταγμένα στην Αγγλική γλώσσα.
4. Ο Ανάδοχος υποχρεούται να μεταφράζει στην Ελληνική γλώσσα οποιαδήποτε κείμενα ή λέξεις σε σχέδια, πίνακες, πινακίδες, έγγραφα και οδηγίες λειτουργίας ή συντήρησης Εξοπλισμού του Έργου που θα ζητήσει, κατά εύλογη κρίση, η Επιχείρηση.
5. Σε όλες τις μελέτες, μετρήσεις, υπολογισμούς κ.λ.π., θα χρησιμοποιείται το Διεθνές Δεκαδικό Σύστημα, όπως αυτό ισχύει εκάστοτε.
6. Οι εγκρίσεις της Επιχείρησης που δίνονται στον Ανάδοχο, καθώς και η αλληλογραφία, μπορεί να γίνουν με τηλετύπημα ή fax. Η ημερομηνία του τηλετυπήματος ή του fax θα θεωρείται ως η ημερομηνία της έγκρισης ή της αλληλογραφίας.

Άρθρο 3. Σχέδια και Οδηγίες

1. Οι εργασίες που αναφέρονται στη Σύμβαση θα εκτελεστούν από τον Ανάδοχο σύμφωνα με τα σχέδια και τις Τεχνικές Προδιαγραφές που περιλαμβάνονται σ' αυτή. Ο Ανάδοχος είναι υποχρεωμένος να συμμορφωθεί ακριβώς και από κάθε άποψη με τα σχέδια και τις προδιαγραφές.
2. Η Επιβλέπουσα Υπηρεσία θα εφοδιάζει έγκαιρα τον Ανάδοχο με όλα τα σχέδια κατασκευής του Έργου. Απαγορεύεται στον Ανάδοχο να χρησιμοποιεί σχέδια κατασκευής εάν δεν είναι υπογεγραμμένα από αρμόδιο όργανο της Επιχείρησης και δεν είναι σφραγισμένα με τη σφραγίδα "ΚΑΤΑΛΛΗΛΟ ΓΙΑ ΚΑΤΑΣΚΕΥΗ".

Η έλλειψη σχεδίων κατασκευής δε μπορεί να προβληθεί ως δικαιολογία για καθυστερήσεις στην εκτέλεση του Έργου, εκτός από την περίπτωση κατά την οποία το σχέδιο που λείπει είναι αποδεδειγμένα απαραίτητο για την εκτέλεση του Έργου και ο Ανάδοχος το έχει ζητήσει έγκαιρα, τουλάχιστον τριάντα (30) ημερολογιακές ημέρες, πριν από την ημέρα κατά την οποία αυτό θα είναι απαραίτητο σύμφωνα με το Πρόγραμμα Εκτέλεσης Έργου και δεν του παραδόθηκε έγκαιρα.
3. Η Επιχείρηση δικαιούται, κατά την κρίση της, να τροποποιεί οποτεδήποτε τα εγκεκριμένα και σφραγισμένα με την ένδειξη "ΚΑΤΑΛΛΗΛΑ ΓΙΑ ΚΑΤΑΣΚΕΥΗ" σχέδια ή να τα ακυρώνει και να εκδίδει νέα και ο Ανάδοχος οφείλει να συμμορφώνεται με τα τροποποιημένα ή νέα σχέδια χωρίς να δικαιούται να προβάλλει οποιαδήποτε απαίτηση, εκτός από την πληρωμή του για τις εργασίες που ήδη έχει εκτελέσει με βάση τα εγκεκριμένα "ΚΑΤΑΛΛΗΛΑ ΓΙΑ ΚΑΤΑΣΚΕΥΗ" σχέδια που του είχαν δοθεί.
4. Κατά την πρόοδο του Έργου, η Επιχείρηση δικαιούται να παρέχει στον Ανάδοχο όσα τυχόν συμπληρωματικά ή νέα σχέδια ή οδηγίες κρίνει αναγκαία με σκοπό την πλήρη και αρμόζουσα εκτέλεση και συντήρηση του Έργου και ο Ανάδοχος οφείλει να συμμορφώνεται επακριβώς με τα πρόσθετα αυτά σχέδια και οδηγίες.
5. Οποιαδήποτε λεπτομέρεια που αναφέρεται στις Τεχνικές Προδιαγραφές και δε φαίνεται στα σχέδια ή φαίνεται σε αυτά αλλά δεν αναφέρεται στις Τεχνικές Προδιαγραφές έχει την ίδια ισχύ σαν να φαίνεται ή αναφέρεται και στα δύο. Σε περίπτωση που υπάρχουν διαφορές ανάμεσα στις Τεχνικές Προδιαγραφές και τα σχέδια, επικρατέστερες είναι οι Τεχνικές Προδιαγραφές. Σε περίπτωση ασυμφωνίας μεταξύ των αριθμών που υπάρχουν στα σχέδια ή στις Τεχνικές Προδιαγραφές, ο Ανάδοχος οφείλει να το αναφέρει αμέσως στην

Επιβλέπουσα Υπηρεσία και αυτή είναι υποχρεωμένη να αποφαινεται έγγραφα και χωρίς καθυστέρηση.

6. Για κάθε λεπτομέρεια που δεν αναφέρεται ευκρινώς στα σχέδια, τις Τεχνικές Προδιαγραφές ή τα Συμβατικά Τεύχη γενικά, ο Ανάδοχος οφείλει να ζητά έγκαιρα και οπωσδήποτε πριν από την εκτέλεση των σχετικών εργασιών, τις έγγραφες οδηγίες της Επιβλέπουσας Υπηρεσίας και να συμμορφώνεται απόλυτα με αυτές.
7. Εάν ο Ανάδοχος διαφωνεί με οποιαδήποτε από τα παραπάνω αναφερόμενα σχέδια, προδιαγραφές, οδηγίες, κατευθύνσεις ή εντολές της Επιβλέπουσας Υπηρεσίας, οφείλει να γνωστοποιεί στην Επιβλέπουσα Υπηρεσία έγγραφα, μέσα σε ανατρεπτική προθεσμία δεκαπέντε (15) ημερολογιακών ημερών, τη διαφωνία του αυτή και να εκθέτει ταυτόχρονα τους λόγους της διαφωνίας, άλλως θεωρείται ότι τα αποδέχεται πλήρως.
Εάν παρά τις αντιρρήσεις του Αναδόχου, η Επιχείρηση επιμένει έγγραφα στην εφαρμογή των σχεδίων και προδιαγραφών και την εκτέλεση των οδηγιών, κατευθύνσεων ή εντολών της, ο Ανάδοχος απαλλάσσεται της ευθύνης σε σχέση με την απόφαση της Επιχείρησης, αλλά δεν απαλλάσσεται από τις υποχρεώσεις του να συμμορφωθεί με αυτή και να την εφαρμόσει επακριβώς και επιμελώς.
8. Ο Ανάδοχος φέρει αμέριστα την ευθύνη και θα επιβαρύνεται με όλες τις σχετικές δαπάνες σε περίπτωση που εφαρμόσει οποιαδήποτε λύση που δε θα έχει την έγκριση της Επιχείρησης.
9. Ο Ανάδοχος συντάσσει και υποβάλλει για έγκριση στην Επιχείρηση μελέτες και σχέδια που αφορούν στα αναγκαία βοηθητικά έργα και στις εργοταξιακές εγκαταστάσεις.

Άρθρο 4. Μελέτες.

Η εκτέλεση του Έργου θα γίνει με βάση τη μελέτη η οποία δίδεται ολοκληρωμένη από την Επιχείρηση στον Ανάδοχο, εκτός αν άλλως προβλέπεται στους Ειδικούς Όρους.

Άρθρο 5. Εκπροσώπηση της Επιχείρησης

1. Η διοίκηση του Έργου, η παρακολούθηση και ο έλεγχος αυτού ασκούνται από την Επιχείρηση, μέσω της Επιβλέπουσας Υπηρεσίας και της Προϊσταμένης Υπηρεσίας.
Στα καθήκοντα της Επιβλέπουσας Υπηρεσίας περιλαμβάνονται η παρακολούθηση και ο έλεγχος της ποιότητας επί τόπου των Έργων και της ποσότητας των εργασιών και γενικά η τήρηση των όρων της Σύμβασης από τον Ανάδοχο.
Στα καθήκοντα της Προϊσταμένης Υπηρεσίας περιλαμβάνεται η άμεση εποπτεία της Επιβλέπουσας Υπηρεσίας και η επίλυση ή η προώθηση για επίλυση θεμάτων που προκύπτουν κατά την εκτέλεση της Σύμβασης και δε μπορούν να ρυθμιστούν άμεσα από την Επιβλέπουσα Υπηρεσία.
2. Τα όργανα της Επιχείρησης που θα ασκούν τα καθήκοντα και τις αρμοδιότητες της Επιβλέπουσας και της Προϊσταμένης Υπηρεσίας καθορίζονται στους Ειδικούς Όρους ή θα ορισθούν από την Επιχείρηση, με την υπογραφή της Σύμβασης.
3. Ο Προϊστάμενος της Επιβλέπουσας Υπηρεσίας, με έγγραφό του προς τον Ανάδοχο, δύναται να ορίσει το Μηχανικό που θα αποτελεί τον άμεσο βοηθό του και ο οποίος θα αποκαλείται στο εξής "Εντεταλμένος Μηχανικός" της Επιχείρησης.
Τα καθήκοντα και αρμοδιότητες του Εντεταλμένου Μηχανικού, εάν δεν ορίζεται διαφορετικά στο παραπάνω έγγραφο, θα είναι η παρακολούθηση και ο έλεγχος της ποιότητας και της ποσότητας των εργασιών και γενικά η τήρηση των όρων της Σύμβασης από τον Ανάδοχο. Για την αντικατάσταση ή αναπλήρωση του Εντεταλμένου Μηχανικού, απαιτείται προηγούμενη έγγραφη ανακοίνωση προς τον Ανάδοχο.
4. Η Προϊσταμένη Υπηρεσία μπορεί με έγγραφη ανακοίνωσή της, να γνωστοποιεί προς τον Ανάδοχο ότι και άλλα όργανα της Επιχείρησης, καθώς και τρίτα πρόσωπα εξουσιοδοτημένα από την Επιχείρηση, θα μπορούν να διενεργούν επιθεωρήσεις και ελέγχους σε σχέση με το εκτελούμενο Έργο.

5. Η παρακολούθηση και ο έλεγχος του Έργου από τα αρμόδια υπηρεσιακά όργανα της Επιχείρησης μπορεί να ασκηθεί εκτός από τον τόπο του Έργου και σε όλους τους χώρους που κατασκευάζονται τμήματα του Έργου και ο Ανάδοχος είναι υποχρεωμένος να εξασφαλίσει την απρόσκοπτη άσκηση των καθηκόντων των οργάνων αυτών, στα εργοστάσια που τυχόν κατασκευάζονται τμήματα του Έργου και γενικά σε όλους τους χώρους που κρίνει απαραίτητο η Επιχείρηση.
6. Η άσκηση των καθηκόντων των αρμοδίων οργάνων της Επιχείρησης ως προς την εκτέλεση της Σύμβασης δε μειώνει σε καμία περίπτωση τις ευθύνες του Αναδόχου σύμφωνα με τις διατάξεις της ισχύουσας Νομοθεσίας και τη Σύμβαση.

Ειδικότερα η Επιβλέπουσα Υπηρεσία και οι Μηχανικοί της, που ορίζονται σύμφωνα με τα παραπάνω, δε φέρουν καμιά ευθύνη έναντι τρίτων για ζημιές που οφείλονται στις εργασίες που εκτελούνται στο Εργοτάξιο από τον Ανάδοχο, όπως και για κάθε τυχόν θανατηφόρο ή όχι ατύχημα που ήθελε συμβεί στο προσωπικό της Επιχείρησης, του Αναδόχου ή σε κάθε τρίτο κατά την εκτέλεση της Έργου από τον Ανάδοχο.

Άρθρο 6. Εκπροσώπηση του Αναδόχου

1. Κατά την υπογραφή της Σύμβασης ο Ανάδοχος γνωστοποιεί στην Επιχείρηση τον κύριο εκπρόσωπό του, ο οποίος θα είναι νόμιμα εξουσιοδοτημένος να τον εκπροσωπεί σε όλα τα θέματα που αφορούν στην εκτέλεση της Σύμβασης και να προβαίνει, εξ ονόματός του, στην τακτοποίηση όλων των διαφορών και διαφωνιών που ενδεχομένως θα αναφύονται. Ο παραπάνω εκπρόσωπος του Αναδόχου θα είναι και ο Αντίκλητός του, εφόσον είναι εγκατεστημένος στην Ελλάδα, άλλως θα πρέπει ο Ανάδοχος να διορίσει Αντίκλητο που διαμένει στην Ελλάδα.
2. Ο Ανάδοχος, πριν από την έναρξη των εργασιών της Σύμβασης, είναι υποχρεωμένος με δαπάνες του να εγκαταστήσει στο εργοτάξιο κατάλληλα επανδρωμένο Γραφείο, το οποίο θα διατηρήσει καθ'όλη τη διάρκεια της εκτέλεσης του Έργου και τουλάχιστον μέχρι την Προσωρινή Παραλαβή του. Επίσης είναι δυνατόν να ζητηθεί η εγκατάσταση Γραφείου από τον Ανάδοχο και σε άλλες θέσεις σύμφωνα με τα καθοριζόμενα στους Ειδικούς Όρους.
3. Του Γραφείου στο Εργοτάξιο θα προΐσταται μηχανικός με επαρκή πείρα σε έργα παρόμοια με αυτό της Σύμβασης, ο οποίος θα ονομάζεται "Επιβλέπων Μηχανικός του Αναδόχου" και θα είναι ο μόνος και αποκλειστικά, σύμφωνα με την ισχύουσα νομοθεσία, υπεύθυνος των οποιωνδήποτε εργασιών που θα εκτελεστούν από τον Ανάδοχο στα πλαίσια της Σύμβασης.
Ο Επιβλέπων Μηχανικός έχει όλες τις κατά Νόμο ποινικές ή άλλες ευθύνες και είναι υποχρεωμένος να συμμορφώνεται πλήρως με τη Νομοθεσία, να βρίσκεται στο Εργοτάξιο και να παίρνει όλα τα απαραίτητα μέτρα ασφαλείας.
Ο Επιβλέπων Μηχανικός θα είναι πλήρως εξουσιοδοτημένος να ενεργεί ως τεχνικός εκπρόσωπος του Αναδόχου στις σχέσεις του με την Επιχείρηση και να υπογράφει εκ μέρους του Αναδόχου όλα τα σχετικά με την εκτέλεση των εργασιών έγγραφα.
Ο Ανάδοχος είναι υποχρεωμένος να ανακοινώνει στις κατά νόμο Αστυνομικές και λοιπές Αρχές το ονοματεπώνυμο και λοιπά κατά Νόμο στοιχεία του παραπάνω Επιβλέποντα Μηχανικού του.
4. Η Επιχείρηση έχει το δικαίωμα να ζητήσει εγγράφως την αντικατάσταση του Επιβλέποντα Μηχανικού αναφέροντας και τους λόγους της αιτούμενης αντικατάστασης, ο δε Ανάδοχος υποχρεούται να συμμορφώνεται προς την απαίτηση αυτή της Επιχείρησης μέσα σε εύλογο χρόνο από την έγγραφη ειδοποίησή του.
Ο Ανάδοχος έχει το δικαίωμα αντικατάστασης του Επιβλέποντα Μηχανικού του με άλλο μηχανικό οποτεδήποτε, υπό την προϋπόθεση ότι η αντικατάσταση αυτή θα γίνεται πριν την αποχώρηση του προηγούμενου Επιβλέποντα Μηχανικού.
5. Η αμοιβή του Επιβλέποντα Μηχανικού, καθώς και κάθε άλλη γενικά απαίτησή του για την επίβλεψη του Έργου, βαρύνει αποκλειστικά και μόνο τον Ανάδοχο.

6. Ρητά καθορίζεται ότι ο Ανάδοχος ευθύνεται έναντι της Επιχείρησης απεριόριστα και σε ολόκληρο για τις πράξεις και παραλείψεις του Επιβλέποντα Μηχανικού του και είναι υποχρεωμένος να αποκαθιστά αμέσως κάθε θετική ζημιά που προκαλείται εξαιτίας του σε βάρος της Επιχείρησης ή παντός τρίτου.
7. Με την εγκατάσταση του Γραφείου του στο Εργοτάξιο, ο Ανάδοχος είναι υποχρεωμένος να ανακοινώνει εγγράφως στην Επιχείρηση τα ονόματα των μελών του προσωπικού του εργοταξίου του, τα οποία είναι εξουσιοδοτημένα να παραλαμβάνουν αντ'αυτού τις οδηγίες και εντολές της Επιχείρησης.
8. Οποιοδήποτε άλλοι συνεργαζόμενοι με τον Ανάδοχο, όπως Υπεργολάβοι, Υποπρομηθευτές, κλπ., σε όλες τις κατά τη Σύμβαση τυχόν σχέσεις τους με την Επιχείρηση θα εκπροσωπούνται αποκλειστικά και μόνο από τον Ανάδοχο, ο οποίος υποχρεούται να περιλάβει σε όλες τις Συμβάσεις Υπεργολαβίας τον όρο αυτό. Κατά συνέπεια οι εντολές, οδηγίες, και γνωστοποιήσεις, όλα τα έγγραφα και όλη η αλληλογραφία θα περιορίζονται μεταξύ της Επιχείρησης και του Αναδόχου.

Άρθρο 7. Σχέσεις με άλλους Αναδόχους

1. Ο Ανάδοχος πρέπει να έχει πάντα υπόψη του ότι, στην περιοχή του Έργου ή σε γειτονικούς με αυτό χώρους, μπορεί να εκτελούνται από την Επιχείρηση ή άλλους Αναδόχους της εργασίες, που έχουν σχέση με τις εργασίες που εκτελεί ο ίδιος.
2. Ο Ανάδοχος οφείλει να ρυθμίζει την εκτέλεση των εργασιών του κατά τέτοιο τρόπο ώστε να μην εμποδίζονται από την εκτέλεσή τους οι άλλες εργασίες, να συνεργάζεται αρμονικά με την Επιχείρηση, τους εντολοδόχους της ή τους Αναδόχους της, να τους παρέχει κάθε δυνατή βοήθεια και συνδρομή και να συμμορφώνεται με όλες τις σχετικές οδηγίες ή κατευθύνσεις της Επιβλέπουσας Υπηρεσίας.
3. Ανεξαρτήτως των ανωτέρω, ενδεχόμενες συμφωνίες του Αναδόχου με τους άλλους Αναδόχους πρέπει προηγουμένως να τυγχάνουν της εγκρίσεως της Επιχείρησης, η οποία διατηρεί το δικαίωμα να απορρίψει τις συμφωνίες αυτές, στην περίπτωση που αντίκεινται στη Σύμβαση ή εμποδίζουν την έγκαιρη και άρτια κατασκευή του Έργου.
4. Κάθε διαφωνία ή κάθε διαφορά μεταξύ του Αναδόχου και των άλλων Αναδόχων θα διευθετείται, με τη μεσολάβηση της Επιβλέπουσας Υπηρεσίας, με σκοπό την απρόσκοπτη συνέχιση των εργασιών.
5. Ο Ανάδοχος οφείλει να συμμορφωθεί με τις αποφάσεις της Επιβλέπουσας Υπηρεσίας και, σε περίπτωση που διαφωνεί, μπορεί να ασκήσει κάθε νόμιμο δικαίωμά του, χωρίς η άσκηση αυτή να αναστείλει την εκτέλεση του Έργου.
6. Ο Ανάδοχος ευθύνεται αλληλέγγυα και σε ολόκληρο έναντι της Επιχείρησης, σε περίπτωση ζημιών σε τρίτους που θα προκληθούν από αυτόν χωριστά ή μαζί με άλλους Αναδόχους και Υπεργολάβους.

Άρθρο 8. Απαγόρευση Υποκατάστασης

1. Ο Ανάδοχος δε δικαιούται να υποκαταστήσει τον εαυτό του με οποιοδήποτε τρίτο πρόσωπο, είτε φυσικό είτε νομικό, στην εκτέλεση της Σύμβασης, ή οποιοδήποτε μέρους της, χωρίς προηγούμενη έγγραφη έγκριση της Επιχείρησης.

Εξαιρείται η περίπτωση κατά την οποία ο Ανάδοχος θα συγχωνευθεί με άλλη εταιρία ή θα απορροφηθεί από αυτή, υπό τον όρο ότι η νέα εταιρία θα αναλάβει όλα τα από τη Σύμβαση δικαιώματα και όλες τις από αυτή υποχρεώσεις του Αναδόχου έναντι της Επιχείρησης, μετά από έγγραφη ειδοποίηση προς την Επιχείρηση και απόδειξη του γεγονότος.

Στην περίπτωση υποκαταστάσεως θα υπογραφεί από μέρους όλων των ενδιαφερομένων μερών Συμπλήρωμα της Σύμβασης και θα αντικατασταθούν οι Εγγυητικές Επιστολές της Σύμβασης.

Σε περίπτωση που πτωχεύσουν ή τεθούν υπό αναγκαστική διαχείριση μέλη Κοινοπραξίας, τα εναπομείναντα μέλη υποχρεούνται να ολοκληρώσουν την εκτέλεση Σύμβασης και να

αναλάβουν όλες τις υποχρεώσεις των πτωχευσάντων ή των τεθέντων υπό αναγκαστική διαχείριση μελών, όπως αυτές απορρέουν από τη Σύμβαση.

2. Ως Υπεργολάβοι ή Υποπρομηθευτές του Αναδόχου νοούνται αυτοί οι οποίοι έχουν αναλάβει από τον Ανάδοχο τη βιομηχανοποίηση ή κατασκευή ή εγκατάσταση τμήματος του Έργου, με έγγραφη Σύμβαση προμήθειας ή Έργου.
3. Σε περίπτωση εγκρίσεως από την Επιχείρηση της υποκατάστασης, ολικά ή μερικά, του Αναδόχου ή της εκτέλεσης μέρους του Έργου με Υπεργολάβους, ο Ανάδοχος δεν απαλλάσσεται από τις ευθύνες και υποχρεώσεις του που απορρέουν από τη Σύμβαση, αλλά θα παραμένει απευθείας και εξολοκλήρου υπεύθυνος για όλες τις πράξεις ή παραλείψεις του Υποκαταστάτη, των Υπεργολάβων ή του προσωπικού τους, ωσάν αυτές οι πράξεις ή παραλείψεις να οφείλοντο στον ίδιο τον Ανάδοχο, ο οποίος και παραιτείται ανεπιφύλακτα του δικαιώματος της διζήσεως.

Η παραιτήση αυτή, αναφορικά, με τους Υπεργολάβους ή Υποκαταστάτες, πρέπει επίσης να αναφέρεται σε όλες τις Συμβάσεις υπεργολαβίας ή υποκατάστασης που συνάπτει ο Ανάδοχος, ο οποίος θα παρέχει επίσης τη διαβεβαίωση ότι οι όροι και οι διατάξεις των εν λόγω υπεργολαβικών Συμβάσεων είναι απολύτως σύμφωνοι με τους όρους και τις διατάξεις της Σύμβασης που έχει συνάψει με την Επιχείρηση για την εκτέλεση του Έργου.

Επίσης στις εν λόγω Συμβάσεις των Υπεργολάβων και Υποπρομηθευτών με τον Ανάδοχο, πρέπει να αναφέρεται ότι οι Υποκαταστάτες και Υπεργολάβοι, κατά την εκτέλεση της Σύμβασης, θα ευθύνονται καθένας πλήρως και από κοινού, αδιαίρετα και σε ολόκληρο μαζί με τον Ανάδοχο, έναντι της Επιχείρησης για το αντικείμενο της αντίστοιχης υπεργολαβίας ή υποκατάστασης.

4. Ο Ανάδοχος είναι ελεύθερος να διαλέξει τους Υποπρομηθευτές και Υπεργολάβους του με δική του ευθύνη και με τις εξής προϋποθέσεις:
 - α. Οι υποψήφιοι Υποπρομηθευτές και Υπεργολάβοι θα είναι έμπειροι και αξιόπιστοι Οίκοι.
 - β. Η επιλογή κάποιου Υποπρομηθευτή ή Υπεργολάβου για κύρια τμήματα του Έργου θα υπόκειται στην έγκριση της Επιχείρησης. Η έγκριση αυτή θα αφορά μόνο στην από τεχνικής πλευράς εμπειρία και αξιοπιστία τους.

Τα κύρια τμήματα του Έργου, για τα οποία η Επιχείρηση θα ζητήσει την έγκριση των Υποπρομηθευτών ή Υπεργολάβων, καθώς και τα απαραίτητα δικαιολογητικά για την απόδειξη της εμπειρίας και αξιοπιστίας των αναφέρονται στους Ειδικούς Όρους.
 - γ. Στην περίπτωση που ο Ανάδοχος επιθυμεί να αντικαταστήσει κάποιον εγκεκριμένο Υποπρομηθευτή ή Υπεργολάβο του, θα μπορεί να το κάνει μόνο με τη συγκατάθεση της Επιχείρησης.

5. Η παραπάνω διαδικασία δεν είναι απαραίτητη σε περίπτωση που οι Υπεργολάβοι και Υποπρομηθευτές αναφέρονται στη Σύμβαση, οπότε τα παραπάνω στοιχεία έχουν ήδη υποβληθεί και εγκριθεί από την Επιχείρηση.

Σε περίπτωση πάντως που ο Ανάδοχος θέλει να αντικαταστήσει κάποιον από τους Υπεργολάβους και τους Υποπρομηθευτές αυτούς, θα πρέπει να ζητήσει την έγκριση της ΔΕΗ, σύμφωνα με την παραπάνω παράγρ. 4γ.

6. Κάθε παραγγελία που τυχόν θα δοθεί από τον Ανάδοχο στους εγκεκριμένους από την Επιχείρηση Υπεργολάβους ή Υποπρομηθευτές και που αφορά σε κύρια τμήματα που απαιτούνται για την κατασκευή ή εγκατάσταση του Εξοπλισμού, πρέπει να αποστέλλεται και στην Επιχείρηση, ταυτόχρονα με την έκδοσή της, σε ένα (1) αντίγραφο στη γλώσσα έκδοσής της και σε δύο (2) αντίγραφα στην Ελληνική γλώσσα.

Στα αντίγραφα κάθε τέτοιας παραγγελίας πρέπει να φαίνονται :

- Η ημερομηνία της παραγγελίας
- Ο αριθμός της παραγγελίας

- Το όνομα του κατασκευαστή
- Πλήρης περιγραφή του υλικού
- Η χώρα προέλευσης
- Η κατ' εκτίμηση ημερομηνία αποστολής

Με αίτημα της Επιχείρησης, ο Ανάδοχος υποχρεούται να παρέχει παρόμοια αντίτυπα παραγγελιών και για μη κύρια τμήματα του Εξοπλισμού.

Επίσης ο Ανάδοχος, κατόπιν αιτήσεως της Επιχείρησης, θα μεταφράζει, με δαπάνες του, στην Ελληνική γλώσσα οποιαδήποτε τμήματα παραγγελιών που θα κρίνει αναγκαία η ΔΕΗ.

7. Ο Ανάδοχος, ή οι Υπεργολάβοι του, υπογράφουν όλες τις παραγγελίες που αφορούν στον Εξοπλισμό και απευθύνονται προς τους Υποπρομηθευτές οι οποίοι και τις εκτελούν στο όνομα και για λογαριασμό του Αναδόχου ή του Υπεργολάβου.

Σε όλες αυτές τις παραγγελίες πρέπει να αναφέρεται ότι το αντικείμενό τους αφορά στο υπό εκτέλεση Έργο της Επιχείρησης.

Άρθρο 9. Εκχώρηση

1. Απαγορεύεται, είναι άκυρη και χωρίς νομικό αποτέλεσμα για την Επιχείρηση, η μεταβίβαση ή η εκχώρηση, από τον Ανάδοχο σε οποιοδήποτε τρίτο φυσικό ή νομικό πρόσωπο, οποιασδήποτε απαιτήσης ή δικαιώματος ή αγωγής που μπορεί να έχει κατά της Επιχείρησης και προκύπτει από τη Σύμβαση ή σε σχέση με αυτή, εάν γίνει χωρίς προηγούμενη έγγραφη έγκριση της ΔΕΗ.
2. Με την έγκρισή της, η Επιχείρηση μπορεί να καθορίζει την έκταση και τις προϋποθέσεις της εκχώρησης.

Άρθρο 10. Γνώση των τοπικών συνθηκών

1. Ο Ανάδοχος βεβαιώνει ότι έχει επισκεφθεί την περιοχή του Έργου και έχει προβεί σε επιτόπια εξέταση της τοποθεσίας του, των γειτονικών χώρων, της ύπαρξης τυχόν δουλείας διέλευσης και ότι ενημερώθηκε για τις απαιτούμενες βοηθητικές εγκαταστάσεις, τον τύπο εξοπλισμού, τη θέση και καταλληλότητα των υλικών κατασκευής, τα μέσα προσπέλασης στην τοποθεσία του Έργου, τις τοπικές εργασιακές συνθήκες και όλες τις άλλες τοπικές συνθήκες που μπορούν να επιδράσουν με οποιοδήποτε τρόπο στην εκτέλεση των εργασιών ή στο κόστος τους.
2. Ο Ανάδοχος βεβαιώνει επίσης ότι οι συμβατικές τιμές είναι αποτέλεσμα δικών του υπολογισμών και βασίζονται στη δική του γνώση και εκτίμηση των συνθηκών και κινδύνων που υπάρχουν και όχι σ' οποιαδήποτε περιγραφή ή δήλωση της Επιχείρησης.
3. Στοιχεία σχετικά με τις συνθήκες υπεδάφους, υδρολογικά στοιχεία ή άλλες παρατηρήσεις, που ενδεχομένως έχει η Επιχείρηση, θα βρίσκονται στη διάθεση του Αναδόχου για ενημέρωσή του και μόνο, πλην όμως δεν υπάρχει καμία ρητή ή υπονοούμενη εγγύηση της Επιχείρησης για οποιαδήποτε ερμηνεία τους.

Ο Ανάδοχος δηλώνει ότι αποδέχεται τα παραπάνω και ότι σχημάτισε δική του γνώμη, με επιτόπια επιθεώρηση της περιοχής και με άλλες έρευνες που θεώρησε αναγκαίες και ότι έδωσε δική του ερμηνεία στα στοιχεία που τέθηκαν υπ' όψη του και αναλαμβάνει ρητά και ανεπιφύλακτα τη σχετική ευθύνη και τον κίνδυνο.

4. Σε καμία περίπτωση ο Ανάδοχος δε δικαιούται αποζημίωσης ή πρόσθετης αμοιβής για λόγους που αφορούν στις συνθήκες εκτέλεσης του Έργου, πλην των ρητά αναφερομένων στη Σύμβαση.

Άρθρο 11. Εξασφάλιση χώρων

1. Ο Ανάδοχος είναι υποχρεωμένος, επιπλέον των χώρων και γηπέδων που τυχόν διέθεσε η Επιχείρηση, να εξασφαλίσει με δαπάνες του τους χώρους και τα γήπεδα που θα χρειαστεί για να εκπληρώσει τις υποχρεώσεις του που απορρέουν από τη Σύμβαση, εκτός αν ορίζεται διαφορετικά στους Ειδικούς Όρους.

2. Η Επιχείρηση δε θα επιβαρυνθεί σε καμία περίπτωση με οποιαδήποτε δαπάνη, ούτε θα θεωρηθεί υπεύθυνη σχετικά με τις ενέργειες του Ανάδοχου για την εξασφάλιση χώρων ή γηπέδων, εκτός αν καθορίζεται διαφορετικά στους Ειδικούς Όρους.

Άρθρο 12. Αρχαιότητες και αντικείμενα αξίας

1. Όλα τα απολιθώματα, λείψανα, νομίσματα, αντικείμενα αξίας ή αρχαιότητες, κτίσματα και λοιπά κάθε φύσεως πολύτιμα αντικείμενα, γεωλογικού ή αρχαιολογικού ενδιαφέροντος, που τυχόν θα ανεβρεθούν κατά την εκτέλεση των εργασιών στο Εργοτάξιο, θεωρούνται ως ανήκοντα αποκλειστικά στην Επιχείρηση ή στο Ελληνικό Δημόσιο.
2. Ο Ανάδοχος υποχρεούται να ειδοποιεί αμέσως τις αρμόδιες Αρχές και την Επιχείρηση για την αποκάλυψη ή ανεύρεση τέτοιων αντικειμένων, και μέχρι τη λήψη σχετικών οδηγιών της Επιχείρησης ή των αρμοδίων Αρχών, πρέπει να μεριμνά για τη διαφύλαξη των ανωτέρω αντικειμένων και να προβαίνει, εφόσον παρίσταται ανάγκη, στην αναστολή των εργασιών για την πρόληψη ζημιών στα εν λόγω αντικείμενα.
3. Ο Ανάδοχος δε δικαιούται καμιάς άλλης αποζημίωσης ή αμοιβής για την αποκάλυψη και διατήρηση των εν λόγω αντικειμένων, πέραν αυτής που προβλέπεται από την Ελληνική Νομοθεσία.
4. Σε περίπτωση καθυστέρησης εκτέλεσης των εργασιών λόγω αποκάλυψης τέτοιων αντικειμένων θα εφαρμόζονται οι διατάξεις του Άρθρου 36 των Γενικών Όρων περι Ανωτέρας Βίας.

Άρθρο 13. Βοηθητικά έργα - Προστασία δρόμων, γεφυρών.

1. Όλα τα βοηθητικά έργα (όπως δρόμοι προσπέλασης στο εργοτάξιο, βοηθητικές διευρύνσεις σηράγγων, βοηθητικές σήραγγες ή φρεάτια προσπέλασης, οδηγοί σήραγγες ή φρεάτια για τη διευκόλυνση του Αναδόχου, περιλαμβανομένων όλων των μέτρων υποστήριξης ή οποιασδήποτε άλλης παρεμφερούς εργασίας, εργοταξιακές εγκαταστάσεις, τάφροι αποστράγγισης, εγκαταστάσεις για την παροχή ηλεκτρικής ενέργειας, εγκαταστάσεις ύδρευσης και τηλεπικοινωνιών κλπ) θα γίνονται με δαπάνες του Αναδόχου, αλλά θα πρέπει σε κάθε περίπτωση οι σχετικές μελέτες, τα σχέδια και οι μέθοδοι κατασκευής τους να εγκρίνονται από την Επιβλέπουσα Υπηρεσία. Η έγκριση αυτή δε μειώνει καθόλου την πλήρη ευθύνη του Αναδόχου για τις εν λόγω εργασίες.
2. Ο Ανάδοχος έχει το δικαίωμα να χρησιμοποιεί με δική του ευθύνη τους δρόμους προσπέλασης που ήδη υπάρχουν, ενώ οποιοδήποτε πρόσθετοι δρόμοι που τυχόν θα απαιτηθούν για την εκτέλεση του Έργου, θα κατασκευαστούν με φροντίδα και με δαπάνες του Αναδόχου.

Η Επιχείρηση δεν αναλαμβάνει καμία ευθύνη για την κατάσταση στην οποία βρίσκονται οι υφιστάμενοι δρόμοι ή για τη συντήρησή τους ή ακόμη για τυχόν κατασκευές που υπάρχουν πάνω σ' αυτούς και που μπορεί να χρησιμοποιήσει ο Ανάδοχος για την εκτέλεση του Έργου ή για τη μετακίνησή του προς και από το εργοτάξιο.

Ο Ανάδοχος δε δικαιούται καμία πληρωμή για την κατασκευή των οποιωνδήποτε προσωρινών δρόμων που είναι αναγκαίοι για την εκτέλεση του Έργου, καθώς και για τη βελτίωση, επισκευή ή συντήρηση των δρόμων που ήδη υπάρχουν, καθώς και των κατασκευών που βρίσκονται πάνω σ' αυτούς.

Δρόμοι που επηρεάζονται από την εκτέλεση του Έργου θα διατηρούνται ανοικτοί στην κυκλοφορία με δαπάνη του Αναδόχου, διαφορετικά ο Ανάδοχος θα εξασφαλίζει την προσπέλαση προς το εργοτάξιο με κατάλληλους παρακαμπτηρίους δρόμους. Οποιοσδήποτε ζημίες, σε δρόμους προσπέλασης που υπάρχουν ή στις κατασκευές τους, θα επιδιορθώνονται κατά τις υποδείξεις της Επιβλέπουσας Υπηρεσίας με φροντίδα και δαπάνες του Αναδόχου.

3. Ο Ανάδοχος είναι υποχρεωμένος, σε συνεργασία πάντοτε με τις αρμόδιες Αρχές, Οργανισμούς ή τρίτους ή τους ιδιοκτήτες και σύμφωνα με τις οδηγίες τους, να παίρνει με δικές του δαπάνες όλα τα απαραίτητα μέτρα για να μπορεί το κοινό να χρησιμοποιεί ελεύθερα και ανενόχλητα τους δρόμους, τις γέφυρες, τις σιδηροδρομικές γραμμές, τις

γραμμές ηλεκτρισμού, τις τηλεγραφικές ή τηλεφωνικές γραμμές κ.λ.π. Ακόμη, ο Ανάδοχος είναι υποχρεωμένος, με δικές του δαπάνες, να προσλαμβάνει και διατηρεί όλους τους απαραίτητους φύλακες, να προμηθεύεται και να συντηρεί όλα τα απαιτούμενα σήματα, πινακίδες και προσωρινές κατασκευές και γενικά να προβαίνει σε κάθε απαραίτητη επισκευή, αντικατάσταση ή άλλη ενέργεια για να εξασφαλιστεί η παραπάνω ελεύθερη χρήση και προστασία, σύμφωνα με τις υποδείξεις των αρμοδίων Αρχών ή Οργανισμών.

4. Σε περίπτωση που οι ανωτέρω εγκαταστάσεις πάθουν ζημία λόγω της εκτέλεσης του Έργου, η ευθύνη για αποζημίωση βαρύνει αποκλειστικά και μόνο τον Ανάδοχο. Η τυχόν συνυπαιτιότητα τρίτων στην πρόκληση ζημιάς στις εγκαταστάσεις και κατασκευές που αναφέρονται παραπάνω δεν έχει νομικό αποτέλεσμα ή επίπτωση για την Επιχείρηση, δεδομένου ότι ο Ανάδοχος είναι ο μόνος υπεύθυνος έναντι αυτής.
5. Σε Έργα που εκτελούνται μέσα ή έξω από πόλεις και ανεξάρτητα από το ύψος προϋπολογισμού, όταν αυτά προκαλούν σημαντική ενόχληση στην κυκλοφορία των πεζών και των οχημάτων, ο Ανάδοχος είναι υποχρεωμένος να τοποθετεί, με δαπάνες του, πινακίδες σύμφωνα με τις οδηγίες της Επιβλέπουσας Υπηρεσίας.
6. Σε περίπτωση που η μελέτη του Έργου εκπονείται από τον Ανάδοχο, θα πρέπει, κατά το σχεδιασμό του Έξοπλισμού, να έχει πάντοτε υπόψη του τις υπάρχουσες δυνατότητες για τη μεταφορά του. Οι συνέπειες και κάθε είδους δυσκολίες, που θα προκύψουν κατά τη μεταφορά, αναλαμβάνονται από τον Ανάδοχο.

Άρθρο 14. Προσωπικό του Αναδόχου

1. Ο Ανάδοχος υποχρεούται να διαθέσει, με δική του ευθύνη και δαπάνες, όλο το προσωπικό που απαιτείται για την εκπλήρωση των υποχρεώσεων του που προκύπτουν από τη Σύμβαση και είναι υπεύθυνος, δυνάμει του Αστικού και Ποινικού Ελληνικού Δικαίου, για όλες τις πράξεις ή και παραλείψεις του εν λόγω προσωπικού, που σχετίζονται με το Έργο.
2. Το προσωπικό που απασχολεί ο Ανάδοχος για την εκτέλεση του Έργου ασχέτως ειδικότητας, πρέπει να είναι ικανό, αριθμητικά επαρκές, ειδικευμένο και να έχει όλα τα προσόντα και τις προϋποθέσεις που προβλέπονται από την Ελληνική Νομοθεσία και τους σχετικούς Κανονισμούς, ώστε να εξασφαλίζεται η έγκαιρη και άρτια αποπεράτωση του Έργου.
3. Ο Ανάδοχος οφείλει να υποβάλει στην Επιχείρηση, με την εγκατάστασή του στο εργοτάξιο, κατάσταση του προσωπικού που θα απασχολεί (αριθμός, ειδικότητα) καθώς και κάθε πληροφορία που κρίνει απαραίτητη η Επιχείρηση για το προσωπικό αυτό. Οφείλει δε να πληροφορεί την Επιχείρηση προκαταβολικά για οποιαδήποτε ουσιαστική αυξομείωση του αριθμού του προσωπικού του καθ'όλη τη διάρκεια εκτέλεσης των εργασιών και μέχρι την Προσωρινή Παραλαβή.
4. Ο Ανάδοχος οφείλει να υποβάλει στην Επιχείρηση, 45 ημέρες πριν από την άφιξη αλλοδαπού προσωπικού του στη Ελλάδα, έγγραφα στοιχεία με τα οποία αποδεικνύεται η καταλληλότητα (εκπαίδευση, προσόντα) του προσωπικού αυτού που αποστέλλεται στην Ελλάδα για τις ανάγκες της Σύμβασης, όπως και κάθε άλλο στοιχείο που θεωρείται αναγκαίο για να υποστηριχθεί από την Επιχείρηση η έκδοση από τις αρμόδιες Ελληνικές Αρχές των αναγκαίων αδειών εργασίας, θεωρήσεων διαβατηρίων κλπ. Τυχόν δαπάνες για τα παραπάνω βαρύνουν τον Ανάδοχο.
5. Η Επιχείρηση έχει το δικαίωμα να ζητά, με έγγραφη ειδοποίηση προς τον Ανάδοχο, την απομάκρυνση οποιουδήποτε μέλους του προσωπικού του (Έλληνα ή αλλοδαπού) που κρίνεται για οποιοδήποτε βάσιμο λόγο ως ακατάλληλο. Ο Ανάδοχος είναι υποχρεωμένος χωρίς αντιρρήσεις να απομακρύνει το μέλος αυτό του προσωπικού του με δικές του δαπάνες και δεν μπορεί να το ξαναχρησιμοποιήσει στο Έργο χωρίς προηγούμενη γραπτή έγκριση της Επιχείρησης.
6. Στην περίπτωση που αποσύρεται ή απομακρύνεται από το εργοτάξιο ένα μέλος του προσωπικού του Αναδόχου που εκτελεί εξειδικευμένη εργασία, ο Ανάδοχος δε δύναται να επικαλεσθεί την απομάκρυνση αυτή ως λόγο καθυστέρησης για την εκτέλεση του Έργου ή οποιουδήποτε τμήματός του.

7. Ο Ανάδοχος αναλαμβάνει την πλήρη ευθύνη, σύμφωνα με τους όρους και τις προβλέψεις που καθορίζονται στο Άρθρο αυτό, για το δικό του προσωπικό και για το προσωπικό των υποπρομηθευτών και των υπεργολάβων του.

Άρθρο 15. Νυχτερινή, υπερωριακή εργασία - Εργασία τις αργίες και εορτές

1. Επιτρέπεται η εκτέλεση από τον Ανάδοχο νυχτερινής ή υπερωριακής εργασίας και εργασίας κατά τις αργίες και εορτές, σύμφωνα με όσα ορίζονται από τους Νόμους του Κράτους, εκτός αν υπάρχει ρητή απαγορευτική εντολή της Επιχείρησης.

Στις περιπτώσεις αυτές, ο Ανάδοχος δε δικαιούται πρόσθετης αποζημίωσης, υποχρεούται όμως να τηρεί όλους τους Νόμους και Κανονισμούς που αφορούν σε τέτοιες εργασίες.

2. Ο Ανάδοχος είναι υποχρεωμένος να ανακοινώνει στην Επιβλέπουσα Υπηρεσία γραπτά, πριν από 24 τουλάχιστον ώρες, την πρόθεσή του να εκτελέσει εργασία νυχτερινή, υπερωριακή ή κατά τις αργίες και εορτές.
3. Αν ο Ανάδοχος δε μπορεί να εξασφαλίσει έγκριση από τις Αρμόδιες Αρχές για υπερωριακή εργασία, αυτό δε θα αποτελέσει δικαιολογία για παράταση των προθεσμιών εκτέλεσης του Έργου.

Ειδικά για την υπερωριακή εργασία, η Επιχείρηση θα συνηγορεί, εφόσον κρίνεται απαραίτητο και δεν υπάρχει δυνατότητα χρησιμοποίησης περισσότερου προσωπικού, αλλά δε μπορεί να εγγυηθεί την εξασφάλιση της σχετικής έγκρισης από τις αρμόδιες Αρχές.

4. Κατά την εκτέλεση της νυχτερινής εργασίας, ο Ανάδοχος υποχρεούται να παρέχει με δαπάνη του πρόσθετο και ικανοποιητικό φωτισμό για την ασφάλεια του προσωπικού του και παντός τρίτου, καθώς και κατάλληλα μέσα που να επιτρέπουν την καλή τοποθέτηση και επιθεώρηση των υλικών και την από κάθε άποψη σωστή εκτέλεση των εργασιών.
5. Εάν για την ασφάλεια του Έργου ή την ασφάλεια των εγκαταστάσεων της Επιχείρησης ή την τεχνική αρτιότητα του Έργου ή την τήρηση των συμβατικών προθεσμιών ή εξαιτίας άλλων περιορισμών στις ώρες εργασίας που επιβάλουν τρίτοι (Δημόσιες Υπηρεσίες, Δήμοι και Κοινότητες, σημαντικοί Καταναλωτές κλπ.) είναι αναγκαία, κατά την κρίση της Επιχείρησης, η νυχτερινή ή υπερωριακή εργασία ή η εκτέλεση εργασίας κατά τις αργίες και εορτές, ο Ανάδοχος είναι υποχρεωμένος, μετά από σχετική εντολή, να την πραγματοποιεί χωρίς αντίρρηση και χωρίς καμία ιδιαίτερη αποζημίωση, εφόσον δεν προβλέπεται διαφορετικά στους Ειδικούς Όρους.

Άρθρο 16. Εργοτάξια και λοιπές εγκαταστάσεις του Αναδόχου

1. Ο Ανάδοχος είναι υποχρεωμένος με δικές του δαπάνες να κατασκευάζει, συντηρεί και διατηρεί σε λειτουργία Εργοτάξια και λοιπές εγκαταστάσεις, που απαιτούνται για την κατασκευή του Έργου και που θα χρησιμοποιούνται τόσο για γραφεία, συνεργεία, αποθήκες, κτίριο πρώτων βοηθειών κλπ., όσο και για διαμονή του προσωπικού του.

Οι εγκαταστάσεις αυτές, έστω και αν είναι προσωρινές, πρέπει να πληρούν τους όρους υγιεινής, να παρέχουν λογικές ανέσεις και να έχουν νερό πόσιμο, πυροσβεστικές συσκευές και αποχετευτικές και ηλεκτρικές εγκαταστάσεις.

2. Όλα τα κτίρια και οι εγκαταστάσεις, που θα απαιτηθούν για τους προηγούμενους σκοπούς, θα κατασκευάζονται με βάση σχέδια, που θα εκπονεί ο Ανάδοχος και θα εγκρίνει η Επιβλέπουσα Υπηρεσία, σε κατάλληλες τοποθεσίες που εγκρίνει επίσης η Επιβλέπουσα Υπηρεσία.

Οι εγκρίσεις αυτές της Επιχείρησης δε μειώνουν την αποκλειστική ευθύνη του Αναδόχου σχετικά με την κατασκευή όλων των κτισμάτων και τη χρησιμοποίηση των εγκαταστάσεων αυτών.

3. Ο Ανάδοχος είναι υποχρεωμένος, εφόσον το απαιτήσουν οι αρμόδιες Δημόσιες Υπηρεσίες, να μεριμνά, με δαπάνες του, για την έκδοση των αναγκαίων οικοδομικών και άλλων αδειών για την κατασκευή των εργοταξιακών του εγκαταστάσεων και κτιρίων.
4. Η διαχείριση, λειτουργία, συντήρηση και φύλαξη των προαναφερομένων εγκαταστάσεων ανήκει στον Ανάδοχο και πρέπει να γίνεται πάντοτε σύμφωνα με τους Νόμους και

Κανονισμούς ασφάλειας, υγιεινής και δημόσιας τάξης. Ο Ανάδοχος είναι υποχρεωμένος να εκδίδει κανονισμούς λειτουργίας των εγκαταστάσεων αυτών και να παίρνει τα κατάλληλα μέτρα για την εφαρμογή τους.

5. Ο Ανάδοχος πρέπει να εξασφαλίσει και να διατηρεί κατάλληλες εγκαταστάσεις υγιεινής για όλο το προσωπικό που απασχολείται στο Έργο. Για το σκοπό αυτό θα προβλεφθούν επαρκείς και κατάλληλες εγκαταστάσεις στα γραφεία του Αναδόχου, τους καταυλισμούς και σ'άλλες τέτοιες θέσεις μέσα στην περιοχή του Έργου ή κοντά σ'αυτή, σύμφωνα με τις οδηγίες και εγκρίσεις που θα δοθούν από την Επιβλέπουσα Υπηρεσία.
6. Ο Ανάδοχος υποχρεούται να εγκαταστήσει και να διατηρεί σε καλή λειτουργία πυροσβεστικές συσκευές, μέσα ή κοντά σ'όλα τα κτίρια. Επίσης, θα εξασφαλίσει χημικούς πυροσβεστήρες που θα τοποθετηθούν κατάλληλα στις εργοταξιακές εγκαταστάσεις. Τα μέτρα που προβλέπονται για την προστασία από φωτιά και την κατάσβεσή της, πρέπει να είναι σύμφωνα με τον Κανονισμό Πυροπροστασίας και τις λοιπές ισχύουσες σχετικές διατάξεις και τις οδηγίες της Επιβλέπουσας Υπηρεσίας, χωρίς αυτό να μειώνει κατά οποιοδήποτε τρόπο την αποκλειστική ευθύνη του Αναδόχου.
7. Ο Ανάδοχος είναι ακόμη υποχρεωμένος να εγκαταστήσει και να διατηρεί σε καλή κατάσταση λειτουργίας τηλεφωνικό σύστημα που θα εξυπηρετεί τους κυριότερους χώρους του Έργου. Ειδικότερα, θα γίνει πρόβλεψη για εγκατάσταση και συντήρηση τηλεφώνου μέσα στα γραφεία του Αναδόχου, στο κέντρο Πρώτων Βοηθειών και σ'οποιοδήποτε άλλο σημείο του Εργοταξίου θα απαιτηθεί.

Το τηλεφωνικό σύστημα του Αναδόχου θα συνδέεται με το τηλεφωνικό σύστημα της Επιχείρησης είτε μέσω των υπηρεσιακών γραμμών που υπάρχουν, είτε μέσω ραδιοτηλεφωνικών εγκαταστάσεων. Η χρήση τηλεφώνων του Αναδόχου θα επιτρέπεται ανά πάσα στιγμή και στους υπαλλήλους της Επιχείρησης για τις ανάγκες του Έργου.

8. Ανάλογα με το μέγεθος και τη φύση του Έργου είναι δυνατό με τους Ειδικούς Όρους να αυξηθούν ή μειωθούν οι απαιτήσεις της Επιχείρησης για τις Εργοταξιακές εγκαταστάσεις του Αναδόχου.

Άρθρο 17. Καθαριότητα Εργοταξίου - Καθαρισμός της περιοχής του Έργου

1. Κατά τη διάρκεια εκτέλεσης των εργασιών, καθώς και μετά την αποπεράτωσή τους και μέχρι τη διάλυση του Εργοταξίου, ο Ανάδοχος θα είναι υπεύθυνος για τη διατήρηση της καθαριότητας στους χώρους εργασίας, καθώς και για την έγκαιρη και με κατάλληλο τρόπο απομάκρυνση ή καταστροφή άχρηστων υλικών και άλλων απορριμμάτων σε τοποθεσίες που επιτρέπουν η Επιβλέπουσα Υπηρεσία και οι Δημόσιες Αρχές. Ο Ανάδοχος υποχρεούται να διατηρεί μόνιμο και ιδιαίτερο προσωπικό που θα φροντίζει για την καθαριότητα.
2. Κατά τη διάρκεια εκτέλεσης του Έργου, ο Ανάδοχος με δαπάνες του θα μεριμνά για την απαιτούμενη διακίνηση των μηχανημάτων, των ανταλλακτικών, χρησίμων υλικών ή υλικών περισυλλογής, εφοδίων, κλπ., καθώς επίσης και για τη μεταφορά, ταξινόμηση και αποθήκευσή τους σε χώρους που θα καθορισθούν από την Επιχείρηση. Επίσης θα προβαίνει στη διάθεσή τους ακολουθώντας τις οδηγίες της Επιχείρησης.
3. Αμέσως μετά την αποπεράτωση του Έργου, ο Ανάδοχος είναι υποχρεωμένος να κατεδαφίσει τις άχρηστες εγκαταστάσεις, τα κτίρια και τα υπόλοιπα βοηθητικά έργα, να απομακρύνει τα υλικά κατεδάφισης και να φροντίσει για τον καθαρισμό του Εργοταξίου. Είναι υποχρεωμένος επίσης, να αποκομίσει από το Εργοτάξιο τα μηχανήματα, τα υλικά και τα εφόδια ιδιοκτησίας του, καθώς και όλα τα κατάλοιπα ή απορρίμματα, που προέρχονται από την εκτέλεση του Έργου.
4. Ο Ανάδοχος θα εκτελέσει κάθε κατεδάφιση, αποκομιδή και εκκαθάριση με ευθύνη, φροντίδες και δαπάνες του, ύστερα από γραπτή οδηγία της Επιβλέπουσας Υπηρεσίας .

Αν ο Ανάδοχος δε συμμορφωθεί με τις υποχρεώσεις του, που αναφέρονται στις προηγούμενες παραγράφους, η Επιχείρηση έχει το δικαίωμα, αφού περάσει άπρακτη η λογική προθεσμία που θα δοθεί στον Ανάδοχο για το σκοπό αυτό, να εκτελέσει για

λογαριασμό του, με δαπάνες και ευθύνη του, τις εργασίες κατεδάφισης, αποκομιδής και εκκαθάρισης που προβλέπονται στο Άρθρο αυτό.

5. Η Επιχείρηση διατηρεί το δικαίωμα να ζητήσει γραπτά από τον Ανάδοχο να περιέλθουν, ολικά ή μερικά, στην κυριότητά της μετά την αποπεράτωση του Έργου τα βοηθητικά έργα και οι βοηθητικές εγκαταστάσεις που αναφέρονται στα Άρθρα 13 και 16 των Γενικών Όρων, οπότε στην περίπτωση αυτή οι υποχρεώσεις του Αναδόχου για κατεδάφιση και αποκομιδή δε θα ισχύουν.

Ο Ανάδοχος σε τέτοιες περιπτώσεις δε θα έχει το δικαίωμα να ζητήσει οποιαδήποτε άλλη αμοιβή ή αποζημίωση, εκτός από την πληρωμή της αξίας εκποίησης των υλικών, του εξοπλισμού και των εξαρτημάτων, αφαιρουμένων των δαπανών περισυλλογής, που έχουν ενσωματωθεί στα βοηθητικά αυτά έργα και στις εγκαταστάσεις και τα οποία, σε διαφορετική περίπτωση, θα αποκόμιζε ο Ανάδοχος. Το ύψος της αποζημίωσης θα καθοριστεί μεταξύ Επιχείρησης και Αναδόχου.

Άρθρο 18. Μηχανήματα, εργαλεία και υλικά

1. Ο Ανάδοχος είναι υποχρεωμένος, με δικές του δαπάνες, να προβαίνει στην προμήθεια, εγκατάσταση και λειτουργία οποιωνδήποτε μηχανημάτων, εργαλείων, υλικών και εφοδίων, αναγκαίων ή χρήσιμων για την εκτέλεση του Έργου. Τα υπόψη μηχανήματα, εργαλεία, υλικά και εφόδια, καθώς και όλα τα ικριώματα, εγκαταστάσεις, βοηθητικά κτίρια, που χρησιμοποιούνται προσωρινά ή οριστικά στο Έργο, πρέπει να είναι κατάλληλα για τη χρήση που προορίζονται και να παρέχουν πλήρη ασφάλεια για το Έργο και το προσωπικό. Για το σκοπό αυτό, η Επιχείρηση έχει το δικαίωμα να κάνει οποτεδήποτε, σύμφωνα με τις διατάξεις των Τεχνικών Προδιαγραφών ή τις απαιτήσεις των Κανονισμών που ισχύουν, δειγματοληψίες ή/και δοκιμές στα υλικά και στις εργασίες που εκτελούνται. Οι δαπάνες των δοκιμών αυτών θα βαρύνουν τον Ανάδοχο, εκτός αν καθορίζεται διαφορετικά στους Ειδικούς Όρους.
2. Η Επιχείρηση δικαιούται να απαγορεύσει τη χρήση ή/και την εγκατάσταση οποιουδήποτε μηχανήματος, εργαλείου, βοηθητικής εγκατάστασης κ.λ.π., εφόσον θεωρεί τη χρήση ή την εγκατάστασή τους ως μη ασφαλή.
3. Απαγορεύεται στον Ανάδοχο να απομακρύνει από τον τόπο του Εργοταξίου οποιοδήποτε μηχάνημα, εργαλείο, υλικό ή εφόδιο ή οποιαδήποτε εγκατάσταση που έχει προσκομιστεί στο Εργοτάξιο ή που έχει κατασκευαστεί σ' αυτό, χωρίς προηγούμενη γραπτή έγκριση της Επιβλέπουσας Υπηρεσίας.
4. Ανεξάρτητα από τη γενική υποχρέωση που έχει ο Ανάδοχος να συντηρεί διαρκώς τα μηχανήματά του και να τα διατηρεί σε κατάσταση που να παρέχουν πλήρη ασφάλεια για το Έργο και το προσωπικό, έχει επί πλέον την υποχρέωση να προσκομίζει για κάθε ανυψωτικό μηχάνημα (γερανό, αναβατόριο κλπ) που θα χρησιμοποιηθεί για την κατασκευή του Έργου, πριν την άφιξη του στο Εργοτάξιο, πρόσφατο πιστοποιητικό που να έχει εκδοθεί από ειδικό επίσημο Οργανισμό Ασφάλειας και με το οποίο θα αποδεικνύεται ότι το μηχάνημα έχει υποβληθεί σε δοκιμές ασφαλείας που προβλέπονται στους σχετικούς Κανονισμούς. Τα πιστοποιητικά αυτά θα ανανεώνει κάθε χρόνο.

Η προσκόμιση αυτή δεν αναιρεί την αποκλειστική ευθύνη του Αναδόχου για την ασφαλή λειτουργία των μηχανημάτων αυτών.

Άρθρο 19. Ευθύνες του Αναδόχου

1. Ο Ανάδοχος ευθύνεται για την άρτια, πλήρη, εμπρόθεσμη, έντεχνη και σύμφωνη προς τους κανόνες της σύγχρονης επιστήμης και τεχνικής, εκτέλεση οποιουδήποτε τμήματος καθώς και του συνόλου του Έργου. Ο Ανάδοχος και οι Υπεργολάβοι του υποχρεούνται να συμμορφώνονται αυστηρά προς τους ισχύοντες στην Ελλάδα σχετικούς Νόμους, Διατάγματα, Κανονισμούς και Αστυνομικές διατάξεις (περιλαμβανομένων και των σχετικών με την προστασία του περιβάλλοντος διατάξεων), έγγραφες διαταγές από Δημόσιες, Δημοτικές ή άλλες Αρχές, που θα αναφέρονται σε νόμιμες απαιτήσεις τους για την εκτέλεση εργασιών από τον Ανάδοχο, καθώς και προς τους Κανονισμούς και τις έγγραφες

εντολές και οδηγίες της Επιχείρησης (συμπεριλαμβανομένων των Κανονισμών Ασφαλείας της Επιχείρησης).

Επίσης πρέπει να:

- εκτελούν το Έργο υπό ασφαλείς συνθήκες όσον αφορά τις εργασίες και όλο το απασχολούμενο σ' αυτές προσωπικό, καθώς επίσης και τους τρίτους.
- εκδίδουν με μέριμνά τους και δαπάνες τους κάθε άδεια που προβλέπεται από τους παραπάνω Νόμους και Διατάγματα, εκτός αν άλλως ορίζεται στους Ειδικούς Όρους.
- αναφέρουν αμέσως στην Επιχείρηση και τις Αρμόδιες Αρχές και παίρνουν όλα τα αναγκαία μέτρα, σε περίπτωση ατυχήματος σε οποιοδήποτε άτομο ή ζημίας σε οποιαδήποτε ιδιοκτησία (συμπεριλαμβανομένων αυτών της Επιχείρησης).
- αναφέρουν στην Επιχείρηση οποιαδήποτε ζημιά ή απώλεια του Εξοπλισμού και του Έργου.
- ανακοινώνουν στην Επιχείρηση τις διαταγές που απευθύνονται ή κοινοποιούνται σε αυτούς κατά τη διάρκεια εκτέλεσης του Έργου και τα διάφορα έγγραφα των Αρχών, σχετικά με τα υποδεικνυόμενα μέτρα ελέγχου, ασφαλείας κ.λ.π.

2. Ειδικότερα και μέχρι την Προσωρινή Παραλαβή του Έργου:

2.1 Ο Ανάδοχος ευθύνεται και φέρει τον κίνδυνο οποιασδήποτε ζημίας ή απώλειας ή καταστροφής του Εξοπλισμού και του Έργου, καθώς και των κάθε είδους εγκαταστάσεων του στο Εργοτάξιο, από οποιοδήποτε λόγο ή αιτία, περιλαμβανομένων των περιστατικών Ανωτέρας Βίας, κατά τα οριζόμενα στο Άρθρο 40 των Γενικών Όρων, είναι δε υποχρεωμένος να επισκευάζει ή να αντικαθιστά κάθε τμήμα του Έργου ή του Εξοπλισμού, που έχει υποστεί βλάβη, κατά τρόπο που να ικανοποιεί πλήρως την Επιχείρηση.

2.2 Ο Ανάδοχος ευθύνεται για την αποκατάσταση οποιουδήποτε ελαττώματος του Έργου, όπως καθορίζεται στο Άρθρο 30 των Γενικών Όρων.

2.3 Επίσης ο Ανάδοχος ευθύνεται:

- * έναντι τρίτων, έναντι του προσωπικού της Επιχείρησης, καθώς και έναντι του δικού του προσωπικού και των Υπεργολάβων του, για ζημίες γενικά, στις οποίες συμπεριλαμβάνονται οι ζημίες σε ιδιοκτησία, οι σωματικές βλάβες ή και θάνατος οποιουδήποτε προσώπου, ακόμη και αυτών που δεν καλύπτονται από τα συνήθη ασφαλιστήρια συμβόλαια.
- * έναντι της Επιχείρησης, για κάθε είδους ζημίες ή άμεσες θετικές δαπάνες που θα υποστεί λόγω μη εκπλήρωσεως από τον Ανάδοχο των συμβατικών του υποχρεώσεων ή που απορρέουν από ελαττώματα του Έργου ή ακόμη και από την εκτέλεση του Έργου σύμφωνα με τη Σύμβαση, καθώς και από περιστατικά που συμβαίνουν κατά την εκτέλεση.

Ο Ανάδοχος δεν ευθύνεται για τις έμμεσες δαπάνες, διαφυγόντα κέρδη και απώλειες ενέργειας.

3. Από την ημερομηνία της Προσωρινής Παραλαβής του Έργου και μέχρι την Οριστική Παραλαβή του, ο Ανάδοχος ευθύνεται για όλες τις αναφερόμενες περιπτώσεις της προηγούμενης παραγράφου 2, αλλά μόνο για λόγους που οφείλονται σε αυτόν τον ίδιο ή στους εκπροσώπους του και Υποκαταστάτες του ή/και σε ελαττώματα του Έργου.

4. Ο Ανάδοχος αναλαμβάνει την υποχρέωση, με την απαιτούμενη επέκταση του Ασφαλιστηρίου Συμβολαίου του, να μην εγείρει οποιαδήποτε αγωγή, σε καμία περίπτωση, κατά της Επιχείρησης ή να μη θεωρήσει την Επιχείρηση ή τους συμβούλους της ή τη Διοίκηση και το προσωπικό της υπεύθυνους για οποιαδήποτε ζημιά ή/και απώλεια ή/και καταστροφή του Εξοπλισμού ή του Έργου, καθώς επίσης αναλαμβάνει την υποχρέωση να μην εγείρει αγωγή στην περίπτωση ζημιών ιδίου ή τρίτων, καθώς και για σωματική βλάβη ή θάνατο οποιουδήποτε προσώπου, που θα συμβούν σε οποιοδήποτε χρόνο.

5. Τέλος για κάθε μη εκπλήρωση ή πλημμελή εκπλήρωση των υποχρεώσεων του Αναδόχου ή των Υπεργολάβων του, ευθύνεται αποκλειστικά ο Ανάδοχος και αναλαμβάνει κάθε σχετική ευθύνη που προκύπτει από τη Σύμβαση, είτε αστική είτε ποινική, έναντι της Επιχείρησης και κάθε τρίτου. Επίσης ο Ανάδοχος υποχρεούται να αναλάβει με δαπάνες του την υπεράσπιση της Επιχείρησης σε κάθε τυχόν σχετική αγωγή και μήνυση, που θα εγείρει οποιοσδήποτε κατά της Επιχείρησης ή/και του προσωπικού της, για λόγους που έχουν σχέση με τη Σύμβαση.
6. Οι ευθύνες του Αναδόχου για αποζημίωση της Επιχείρησης, που απορρέουν από τη Σύμβαση, σε καμία περίπτωση δε θα υπερβαίνουν το 100% του Συμβατικού Τιμήματος προσαυξημένο με το τίμημα των τυχόν πρόσθετων εργασιών και των συμπληρωμάτων της Σύμβασης καθώς και με τις αναθεωρήσεις τους.

Άρθρο 20. Παραιτήσεις και Εγκρίσεις

1. Σε περίπτωση που η Επιχείρηση επιλέξει να παραιτηθεί από οποιαδήποτε δικαιώματά της, που απορρέουν από τη Σύμβαση, σε σχέση με τον έλεγχο του Έργου ή τμήματός του, ή στην περίπτωση που η Επιχείρηση εγκρίνει οποιοδήποτε έγγραφο, σχέδιο ή ενέργεια του Αναδόχου, η παραίτηση αυτή από δικαίωμα ή η παροχή έγκρισης κατ'ουδένα τρόπο απαλλάσσει τον Ανάδοχο των ευθυνών του, που απορρέουν από τη Σύμβαση.
2. Ο Ανάδοχος παραιτείται ρητά και ανεπιφύλακτα όλων των κατά τα Άρθρα 325-329, 695 και 1106 του Αστικού Κώδικα δικαιωμάτων του.

Επίσης παραιτείται εκτός των ανωτέρω διατάξεων του Αστικού Κώδικα και του άρθρου 388 του Αστικού Κώδικα ή/και των δικαιωμάτων του που απορρέουν από οποιοδήποτε άλλο Νόμο, διάταξη κλπ που είναι σε ισχύ ή θα ισχύσει στο μέλλον και αφορούν σε αναθεώρηση ή/και αναπροσαρμογή του συμβατικού τιμήματος, έναντι του οποίου αυτός ανέλαβε την εκτέλεση του Έργου και τούτο ανεξάρτητα οποιωνδήποτε τυχόν μεταβολών συνθηκών, εκτός αν ορίζεται διαφορετικά στη Σύμβαση, δοθέντος ότι τον κίνδυνο της απρόοπτης μεταβολής των συνθηκών τον θεωρεί ο Ανάδοχος ως ενδεχόμενο και τον αποδέχεται.

Άρθρο 21. Διπλώματα Ευρεσιτεχνίας

1. Ο Ανάδοχος εγγυάται ότι τόσο αυτός, όσο και οι Υπεργολάβοι ή Υποπρομηθευτές του, έχουν στην κατοχή τους όλα τα απαιτούμενα διπλώματα ευρεσιτεχνίας και την κυριότητα, που τους επιτρέπουν και τους παρέχουν το δικαίωμα χρησιμοποίησης του Εξοπλισμού ή μέρους αυτού, ώστε να μπορούν να εκπληρώσουν όλες τις υποχρεώσεις τους που απορρέουν από τη Σύμβαση.
2. Ο Ανάδοχος υποχρεούται, με δαπάνες του, να αναλαμβάνει την υπεράσπιση της Επιχείρησης εναντίον κάθε αγωγής κατ' αυτής, που βασίζεται σε ισχυρισμό ότι ο Εξοπλισμός που πουλήθηκε στην Επιχείρηση ή το Έργο που εκτελέσθηκε για λογαριασμό της, με βάση τη Σύμβαση, ή οποιοδήποτε τμήμα ή είδος ή χρήση αυτών, συνιστούν προσβολή δικαιώματος που πηγάζει από δίπλωμα ευρεσιτεχνίας ή σχεδίου ή πνευματικής ιδιοκτησίας τρίτου.

Η Επιχείρηση οφείλει να ειδοποιεί αμέσως και εγγράφως τον Ανάδοχο για κάθε τέτοια αγωγή και να παρέχει σ' αυτόν την απαιτούμενη εξουσιοδότηση και τις αναγκαίες πληροφορίες και συνδρομή για την, με δαπάνες του, υπεράσπιση της Επιχείρησης.

3. Ο Ανάδοχος υποχρεούται να αποζημιώνει πλήρως την Επιχείρηση για κάθε αποζημίωση ή δαπάνη, τις οποίες τυχόν θα υποχρεούται να καταβάλει η Επιχείρηση ως συνέπεια των ανωτέρω αγωγών.
4. Σε περίπτωση που, ως συνέπεια των αξιώσεων που προαναφέρθηκαν, θα κριθεί τελεσίδικα ότι ο πωληθείς Εξοπλισμός ή αυτός που πρόκειται να πωληθεί ή το Έργο που πρόκειται να εκτελεσθεί ή οποιοδήποτε τμήμα ή είδος τους ή οποιαδήποτε χρήση τους, συνιστούν προσβολή δικαιώματος που πηγάζει από δίπλωμα ευρεσιτεχνίας τρίτου και απαγορευθεί η χρήση τους, ο Ανάδοχος πρέπει αμέσως και με δαπάνες του:
 - να εξασφαλίσει για την Επιχείρηση το δικαίωμα να χρησιμοποιεί τέτοιο Εξοπλισμό και Έργο, ή

- να αντικαταστήσει ή τροποποιήσει τα είδη που συνιστούν την προσβολή τέτοιου δικαιώματος, κατά τρόπο που να ικανοποιεί την Επιχείρηση, είτε με άλλα είδη που δε συνιστούν προσβολή, είτε τροποποιώντας αυτά έτσι ώστε να μη συνιστούν τέτοια προσβολή.

Σε όλες τις ανωτέρω περιπτώσεις η Επιχείρηση διατηρεί όλα τα δικαιώματα για αποζημίωση και για απαίτηση καταβολής ποινικών ρητρών, σύμφωνα με το σχετικό άρθρο του Συμφωνητικού, καθώς και για καταγγελία της Σύμβασης με βάση το Άρθρο 43 των Γενικών Όρων.

5. Απαιτήσεις εξ αιτίας προσβολής δικαιωμάτων που πηγάζουν από διπλώματα ευρεσιτεχνίας, οι οποίες επηρεάζουν την εκτέλεση του Έργου, θεωρούνται ως ελαττώματα με όλες τις συνέπειες που προβλέπονται από το Άρθρο 30 των Γενικών Όρων.

Άρθρο 22. Εγγυήσεις - Εγγυητικές Επιστολές

1. Ο Ανάδοχος εγγυάται την πιστή εκπλήρωση όλων των από τη Σύμβαση υποχρεώσεων του καθώς και την καλή και τεχνικά άρτια, σύμφωνα προς τους όρους της Σύμβασης και τους παραδεδεγμένους κανόνες της σύγχρονης επιστήμης, εκτέλεση και λειτουργία του Εξοπλισμού και όλου του Έργου, ώστε αυτό να είναι κατάλληλο για τον σκοπό για το οποίο συμφωνήθηκε και προορίζεται. Επίσης ο Ανάδοχος εγγυάται την εκτέλεση του Έργου, τόσο μερικά όσο και ολικά, μέσα στις προθεσμίες που καθορίζονται στη Σύμβαση.

Επίσης ο Ανάδοχος εγγυάται ότι το Έργο θα είναι απαλλαγμένο κάθε ελαττώματος. Η εγγύηση αυτή δεν καλύπτει συνήθη φθορά, φθορές και ζημιές που οφείλονται σε έλλειψη συντήρησης από τη ΔΕΗ ή σε σφάλματα κατά τη λειτουργία, καθώς και ελαττώματα τα οποία, αν και έγιναν αντιληπτά από τη ΔΕΗ, δε γνωστοποιήθηκαν στον Ανάδοχο.

2. Σε περίπτωση μη τήρησης από τον Ανάδοχο των εγγυηθέντων από αυτόν, η Επιχείρηση δικαιούται να ασκήσει όλα τα σχετικά δικαιώματα που της παρέχονται από τη Σύμβαση. Η μη άσκηση όμως από την Επιχείρηση οποιουδήποτε από τα δικαιώματά της, δε θα ερμηνεύεται ως παραίτηση της Επιχείρησης από τα δικαιώματα αυτά.
3. Για την ακριβή, εμπρόθεσμη και πιστή εκπλήρωση των από τη Σύμβαση υποχρεώσεων του, συμπεριλαμβανομένων των υποχρεώσεων του προς τρίτους έναντι των οποίων η Επιχείρηση τυχόν θα ευθύνεται σύμφωνα με τους Ελληνικούς Νόμους για καταβολή προστίμων και ποινικών ρητρών λόγω της μη εκπλήρωσης των υποχρεώσεων του Αναδόχου όπως αυτές απορρέουν από τη Σύμβαση, ο Ανάδοχος παρέχει εγγυήσεις που αποτελούνται:

- Από την εγγύηση με μορφή κρατήσεων που γίνονται σε κάθε πληρωμή προς τον Ανάδοχο.
- Από την Εγγυητική Επιστολή Καλής Εκτέλεσης που κατατίθεται από τον Ανάδοχο κατά την υπογραφή της Σύμβασης.
- Από την Εγγυητική Επιστολή Προκαταβολής που κατατίθεται για την ανάληψη από τον Ανάδοχο σχετικής προκαταβολής, αν προβλέπεται από τη Σύμβαση.

4. Κράτηση για Εγγύηση Καλής Εκτέλεσης.

Στον Ανάδοχο θα γίνεται κράτηση για Εγγύηση Καλής Εκτέλεσης ίση με το ποσοστό που καθορίζεται στο Συμφωνητικό επί του συνολικού ποσού κάθε πληρωμής. Οι κρατήσεις αυτές θα επιστρέφονται άτοκα, όπως καθορίζεται στο Συμφωνητικό.

5. Εγγυητική Επιστολή Καλής Εκτέλεσης.

- 5.1. Ο Ανάδοχος υποχρεούται να παράσχει στην Επιχείρηση, Εγγυητική Επιστολή Καλής Εκτέλεσης, σύμφωνα με υπόδειγμα της ΔΕΗ, που εκδίδεται με δαπάνες του από Τράπεζα πρώτης τάξεως, της αποδοχής της ΔΕΗ, Ελληνική ή Αλλοδαπή, το ποσό της οποίας θα ανέρχεται σε ποσοστό δέκα επί τοις εκατό (10%) του Συμβατικού Τιμήματος.

Η Εγγυητική Επιστολή Καλής Εκτέλεσης θα αντικαταστήσει την Εγγυητική Επιστολή Συμμετοχής στο Διαγωνισμό που βρίσκεται στα χέρια της Επιχείρησης.

- 5.2. Για οποιαδήποτε αύξηση του Συμβατικού Τιμήματος στην οποία περιλαμβάνεται και η τυχόν αναθεώρηση τιμών και εφόσον μια ή περισσότερες αυξήσεις μαζί υπερβαίνουν το 10% του Συμβατικού Τιμήματος, ο Ανάδοχος υποχρεούται να καταθέσει συμπληρωματικές Εγγυητικές Επιστολές Καλής Εκτέλεσης.
- 5.3. Σε περίπτωση που ο Ανάδοχος αρνείται να καταθέσει τις ως άνω συμπληρωματικές Εγγυητικές Επιστολές Καλής Εκτέλεσης, τότε η Επιχείρηση δικαιούται να παρακρατεί τα αντίστοιχα ποσά από οποιαδήποτε πληρωμή προς τον Ανάδοχο, μέχρι την κατάθεση των Εγγυητικών Επιστολών.
- 5.4. Η Επιχείρηση, κατά την κρίση της, δικαιούται να κηρύξει καταπεσούσα την Εγγυητική Επιστολή Καλής Εκτέλεσης, μερικά ή ολικά, λόγω οποιασδήποτε απαίτησής της κατά του Αναδόχου, που απορρέει από τη Σύμβαση.
- 5.5. Με την προϋπόθεση ότι στο μεταξύ δε θα συντρέξει λόγος για κατάπτωση, η Εγγυητική Επιστολή Καλής Εκτέλεσης θα επιστραφεί στην Τράπεζα μετά την Οριστική Παραλαβή του Έργου, εκτός εάν θα πρέπει να καλύψει αναλογικά τμήμα του Έργου που πρόκειται να παραληφθεί οριστικά αργότερα, σύμφωνα με τα προβλεπόμενα στο Άρθρο 31 των Γενικών Όρων.
- Η Εγγυητική Επιστολή Καλής Εκτέλεσης δε θα επιστραφεί, εφόσον υπάρχουν απαιτήσεις της Επιχείρησης κατά του Αναδόχου, οπότε μπορεί να αντικατασταθεί από τον Ανάδοχο με άλλη που να καλύπτει τις εν λόγω απαιτήσεις. Επίσης στο Συμφωνητικό προβλέπονται οι τυχόν περιπτώσεις στις οποίες μέρος της Εγγυητικής Επιστολής Καλής Εκτέλεσης επιστρέφεται με την έγκριση του Πρωτοκόλλου Προσωρινής Παραλαβής.
- 5.6. Για την επιστροφή της Εγγυητικής Επιστολής Καλής Εκτέλεσης, ο Ανάδοχος πρέπει να υποβάλει σχετική αίτηση στην Επιχείρηση.

6. Εγγυητική Επιστολή Προκαταβολής

- 6.1. Η Προκαταβολή, που τυχόν χορηγείται στον Ανάδοχο με βάση όσα ορίζονται στο Συμφωνητικό, θα καλύπτεται από ισόποσο Εγγυητική Επιστολή Προκαταβολής, σύμφωνα με υπόδειγμα της ΔΕΗ, που θα εκδίδεται με δαπάνες του από Τράπεζα πρώτης τάξεως, της αποδοχής της Επιχείρησης, Ελληνική ή Αλλοδαπή και η οποία θα παραδοθεί στην Επιχείρηση πριν από τη λήψη της Προκαταβολής.
- 6.2. Η Εγγυητική Επιστολή Προκαταβολής αποδεσμεύεται τμηματικά με την πρόοδο απόσβεσης της Προκαταβολής.
- 6.3. Η Επιχείρηση με έγγραφη πρόσκληση προς τον Ανάδοχο δικαιούται να αναλάβει από την παραπάνω Εγγυητική Επιστολή το αντίστοιχο ποσό προκαταβολής, σε όποια έκταση δεν έχει συμψηφισθεί το ποσό αυτό με ποσά που οφείλονται στον Ανάδοχο, σε περίπτωση έκπτωσης του ή καταγγελίας της Σύμβασης, όπως επίσης και σε περίπτωση καθυστέρησης εκτέλεσης της Σύμβασης συνέπεια της οποίας επιβραδύνεται η απόσβεση της προκαταβολής.

Άρθρο 23. Πρόγραμμα Εκτέλεσης Έργου

1. Ο Ανάδοχος, με βάση τη συνολική και τις τμηματικές προθεσμίες συντάσσει και υποβάλλει, μέσα σε 30 ημέρες από την υπογραφή της Σύμβασης εκτός αν στο Συμφωνητικό προβλέπεται διαφορετικά, το χρονοδιάγραμμα κατασκευής του Έργου το οποίο πρέπει να εξασφαλίζει την κανονική εκτέλεσή του και να περιλαμβάνει τη χρονική διαδοχή των ποσοτήτων ανά εργασία ή ομάδα εργασιών σε τέτοια μορφή και λεπτομέρεια όπως θα περιγράφεται στο Συμφωνητικό.

Επίσης ο Ανάδοχος, αν του ζητηθεί από την Επιχείρηση, υποχρεούται να υποβάλει γενική περιγραφή των ενεργειών και μεθόδων τις οποίες προτείνει να υιοθετηθούν για την εκτέλεση των εργασιών, καθώς και αναλυτικά διαγράμματα χρηματικών ροών όλων των πληρωμών του Έργου.

2. Η Επιχείρηση, το αργότερο μέσα σε είκοσι (20) ημέρες από την υποβολή του χρονοδιαγράμματος, είναι υποχρεωμένη να το εγκρίνει ή να το επιστρέψει για τροποποιήσεις σύμφωνα με τις παρατηρήσεις και τα σχόλια της. Ο Ανάδοχος, μέσα σε προθεσμία δέκα (10) ημερών από της επιστροφής του χρονοδιαγράμματος, υποχρεούται να το επανυποβάλει τροποποιημένο σύμφωνα με τις υποδείξεις και η Επιχείρηση υποχρεούται να το εγκρίνει εντός δέκα (10) ημερών, άλλως θεωρείται ότι έχει εγκριθεί.
3. Το εγκεκριμένο χρονοδιάγραμμα μαζί με τα λοιπά στοιχεία που τυχόν θα ζητηθούν (μέθοδοι εκτέλεσης, χρηματικές ροές κλπ.), σύμφωνα με την παράγραφο 1 του παρόντος Άρθρου, αποτελεί το Πρόγραμμα Εκτέλεσης Έργου.
4. Η υποβολή από τον Ανάδοχο και η έγκριση από την Επιχείρηση του Προγράμματος Εκτέλεσης Έργου δεν απαλλάσσει τον Ανάδοχο από οποιεσδήποτε ευθύνες και υποχρεώσεις του που προκύπτουν από τις συμβατικές διατάξεις.
5. Αναπροσαρμογές του Προγράμματος Εκτέλεσης Έργου μπορεί να εγκρίνονται σε περιπτώσεις που κριθεί από την Επιχείρηση ότι η πρόοδος των εργασιών υστερεί και δεν ανταποκρίνεται στο Πρόγραμμα Εκτέλεσης Έργου, οπότε ο Ανάδοχος είναι υποχρεωμένος να επιφέρει τις αναγκαίες τροποποιήσεις για να είναι δυνατή η πραγματοποίηση και ολοκλήρωση των εργασιών μέσα στις προθεσμίες που προβλέπονται στη Σύμβαση.

Επίσης το Πρόγραμμα Εκτέλεσης Έργου αναπροσαρμόζεται σε περίπτωση παράτασης προθεσμίας ή σε περίπτωση μεταβολής του αντικειμένου του Έργου.

Άρθρο 24. Προθεσμίες

1. Ο Ανάδοχος αναλαμβάνει την υποχρέωση να αποπερατώσει κάθε τμήμα, καθώς και το σύνολο του Έργου, μέσα στις προθεσμίες που καθορίζονται στο Συμφωνητικό και να συμμορφώνεται με το Πρόγραμμα Εκτέλεσης του Έργου.
2. Ο Ανάδοχος υποχρεούται να λάβει όλα τα αναγκαία μέτρα για την αποφυγή κάθε καθυστέρησης. Αν ο Ανάδοχος δεν τηρήσει οποιεσδήποτε από τις εγκεκριμένες προθεσμίες, τμηματικές ή συνολική, θα εφαρμόζονται τα προβλεπόμενα από το Άρθρο 41 των Γενικών Όρων σε σχέση με τις Ποινικές Ρήτρες για καθυστερήσεις και θα επέρχονται οι συνέπειες που προβλέπονται από το ίδιο Άρθρο.
3. Σε περίπτωση υπέρβασης της συμβατικής προθεσμίας (τμηματικής ή συνολικής), κατά χρονικό διάστημα τέτοιο που να εξαντλείται το αντίστοιχο ανώτατο όριο των Ποινικών Ρητρών που επιβάλλονται για καθυστερήσεις, ανεξάρτητα από την επιβολή των Ποινικών Ρητρών θα εφαρμόζονται τα προβλεπόμενα στις διατάξεις του Άρθρου 43 των Γενικών Όρων περί καταγγελίας της Σύμβασης. Στην περίπτωση αυτή η καταγγελία θα θεωρείται ότι οφείλεται σε υπαιτιότητα του Αναδόχου.
4. Οι προθεσμίες θα παρατείνονται από την Επιχείρηση για όσο χρόνο κρίνεται εύλογο, εφόσον οι καθυστερήσεις οφείλονται είτε σε λόγους που αφορούν στη ΔΕΗ, είτε σε Ανωτέρα Βία, όπως αυτή καθορίζεται στο Άρθρο 40 των Γενικών Όρων.
5. Ρητά καθορίζεται ότι η Επιχείρηση δεν υποχρεούται να προχωρήσει σε καμία τροποποίηση των προθεσμιών, αν ο Ανάδοχος δεν προβεί στις ακόλουθες ενέργειες:
 - Ειδοποιήσει εγγράφως την Επιχείρηση ότι προτίθεται να ζητήσει παράταση προθεσμίας, μέσα σε ανατρεπτική προθεσμία δεκαπέντε (15) ημερών από τότε που εμφανίστηκε κάποιο γεγονός το οποίο δικαιολογεί την παράταση.
 - Αποστέλλει μέσα σε προθεσμία δέκα (10) ημερών, από τη λήξη του γεγονότος, έγγραφη έκθεση για την ακριβή φύση και έκταση του γεγονότος, όπως επίσης και για τις επιπτώσεις του στην εκτέλεση των εργασιών. Στην έκθεση θα περιλαμβάνεται και λεπτομερής αιτιολόγηση της παράτασης την οποία ζητά, κατά τέτοιο τρόπο ώστε η έκθεσή του να διερευνηθεί έγκαιρα.

Άρθρο 25. Μεταβολές κατά την εκτέλεση του Έργου

1. Η Επιχείρηση, εκτός από τα δικαιώματά της που απορρέουν από τα Άρθρα 3, 4 και 26 των Γεν. Όρων, έχει επίσης το δικαίωμα να επιφέρει κατά τη διάρκεια εκτέλεσης του Έργου

οποιοσδήποτε μεταβολές στη μορφή, στην ποιότητα, στο είδος και στην ποσότητα οποιουδήποτε τμήματος του Έργου, που επιβάλλονται για την αρτιότητα ή τη λειτουργικότητα του Έργου. Για το σκοπό αυτό μπορεί να δώσει στον Ανάδοχο οποιοσδήποτε από τις παρακάτω εντολές:

- α. να αυξήσει ή να μειώσει την ποσότητα οποιασδήποτε εργασίας ή τμήματος του Έργου που περιλαμβάνεται στη Σύμβαση.
 - β. να παραλείψει οποιαδήποτε εργασία ή τμήμα του Έργου.
 - γ. να μεταβάλει τον χαρακτήρα ή την ποιότητα ή το είδος οποιασδήποτε εργασίας ή τμήματος του Έργου.
 - δ. να εκτελέσει οποιοσδήποτε επιπλέον εργασίες, μελέτες, προμήθειες Εξοπλισμού κ.λ.π, που είναι απαραίτητες για την αποπεράτωση του Έργου.
2. Ο Ανάδοχος δεν μπορεί να προβεί σε καμία τροποποίηση, από τις αναφερόμενες παραπάνω (1αδ), χωρίς έγγραφη εντολή της Επιχείρησης.

Οι τροποποιήσεις που γίνονται με σχετική εντολή της Επιχείρησης δεν εξασθενούν ούτε ακυρώνουν κατά οποιοδήποτε τρόπο τη Σύμβαση. Οι συνέπειες, εάν υπάρχουν, θα αντιμετωπίζονται όπως προβλέπεται κατωτέρω.

3. Όλες οι μεταβολές, που γίνονται με Εντολή Τροποποίησης, θα αποτιμώνται με βάση τις τιμές που αναφέρονται στη Σύμβαση, εφόσον οι τιμές αυτές, κατά τη κρίση της Επιχείρησης, είναι εφαρμόσιμες.

Εάν στη Σύμβαση δεν περιλαμβάνονται τιμές που μπορεί να χρησιμοποιηθούν, καθορίζονται νέες τιμές, με βάση τιμές της Σύμβασης για παρεμφερείς εργασίες. Για εργασίες που δεν περιλαμβάνονται στις προηγούμενες περιπτώσεις οι τιμές μπορεί να καθορίζονται με βάση τα πραγματικά στοιχεία κόστους.

Για την εξακρίβωση του κόστους μπορεί να διενεργούνται δοκιμαστικές εργασίες, σύμφωνα με σχετικές οδηγίες της Επιχείρησης.

4. Σε περίπτωση ασυμφωνίας των δύο μερών η Επιχείρηση θα καθορίσει τις τιμές που κατά τη γνώμη της θεωρούνται κατάλληλες και εύλογες και θα εφαρμόζονται τα προβλεπόμενα στο Άρθρο 42 των Γενικών Όρων.
5. Ο Ανάδοχος υποχρεούται να προβεί στις μεταβολές χωρίς καθυστέρηση και δεν έχει δικαίωμα να αρνηθεί την υποχρέωση αυτή.
6. Κατ' εξαίρεση, και αν δεν είναι δυνατόν να εφαρμοσθεί ένας από τους παραπάνω τρόπους καθορισμού νέας τιμής, η Επιχείρηση μπορεί να δίνει εντολή στον Ανάδοχο να εκτελεσθεί μια εργασία με παρακολούθηση, Στην περίπτωση αυτή καθορίζεται η νέα τιμή (για το σύνολο της εργασίας) με βάση στοιχεία που προκύπτουν από επιτόπια καθημερινή παρακολούθηση και σύνταξη σχετικού Πρωτοκόλλου. Πριν από την έναρξη της εργασίας η Επιχείρηση εγκρίνει τα ημερομίσθια του εργατοτεχνικού προσωπικού, τις εργοδοτικές επιβαρύνσεις και λοιπές κρατήσεις του προσωπικού του Αναδόχου, τα μισθώματα των μηχανημάτων και την αξία των υλικών που πρόκειται να χρησιμοποιηθούν, καθώς επίσης καθορίζει τον αριθμό του απαιτούμενου προσωπικού κατά ειδικότητα, τον αριθμό και το είδος των μηχανημάτων και των άλλων μέσων και ορίζει το είδος και την ποσότητα των απαιτούμενων υλικών.

Κατά τη διάρκεια της εκτέλεσης των εργασιών με καθημερινή παρακολούθηση, ο Ανάδοχος θα παρέχει κάθε ημέρα μια πλήρη κατάσταση σε δύο αντίγραφα, με τα ονόματα, την ασχολία και το χρόνο απασχόλησης όλων των εργαζομένων στην εν λόγω εργασία, την περιγραφή και την ποσότητα όλων των υλικών που ενσωματώθηκαν και την περιγραφή και το χρόνο λειτουργίας των μηχανημάτων που χρησιμοποιήθηκαν.

Η κατάσταση θα ελέγχεται και θα υπογράφεται από την Επιβλέπουσα Υπηρεσία και ένα αντίγραφο θα επιστρέφεται στον Ανάδοχο, ο οποίος στο τέλος της εργασίας θα παραδίδει στην Επιβλέπουσα Υπηρεσία μια κατάσταση με πλήρη στοιχεία κόστους για όλα τα υλικά, μηχανήματα και προσωπικό που χρησιμοποιήθηκαν. Με τα στοιχεία της εν λόγω

κατάστασης θα καθορίζεται το ποσό που θα καταβληθεί στον Ανάδοχο ως "τιμή μονάδας νέας εργασίας".

Εάν για οποιαδήποτε αιτία ο Ανάδοχος δεν παραδίδει τις καταστάσεις αυτές, η Επιχείρηση δύναται να καθορίσει την τιμή είτε με βάση στοιχεία παρακολούθησης που τηρεί η Επιβλέπουσα Υπηρεσία, είτε σε τέτοιο ύψος ώστε κατά την άποψή της η τιμή να κρίνεται εύλογη και δίκαια.

7. Όταν οι σχετικές μεταβολές έχουν ως αποτέλεσμα την καθυστέρηση εκτέλεσης ολικά ή μερικά, του Έργου, τότε συμφωνείται παράταση των σχετικών προθεσμιών σύμφωνα με τα οριζόμενα στο Άρθρο 24 των Γενικών Όρων.
8. Η Επιχείρηση δια της Προϊσταμένης Υπηρεσίας έχει το δικαίωμα κατά τη διάρκεια κατασκευής του Έργου, να δεχθεί ή να απορρίψει προτάσεις του Αναδόχου για ήσσονος σημασίας μεταβολές στη μορφή, στην ποιότητα, στο είδος και στην ποσότητα οποιουδήποτε τμήματος του.

Άρθρο 26. Έλεγχος του Έργου

1. Η εκτέλεση του Έργου από τον Ανάδοχο θα υπόκειται στο συνεχή γενικό έλεγχο και επιθεώρηση της Επιχείρησης ή άλλων προσώπων που έχουν ορισθεί από την Επιχείρηση για το σκοπό αυτό. Κατά την άσκηση του δικαιώματος αυτού η Επιχείρηση θα έχει ελεύθερη πρόσβαση σε όλα τα μέρη που εκτελούνται εργασίες σχετικές με το Έργο.
2. Η Επιχείρηση, αν από τον έλεγχο, που ασκεί σύμφωνα με το Άρθρο αυτό, θεωρήσει ότι η μέθοδος εργασίας ή τα υλικά, το προσωπικό και τα μέσα που χρησιμοποιεί ο Ανάδοχος δεν είναι επαρκή ή κατάλληλα ή δεν εκτελούνται σύμφωνα με τα εγκεκριμένα Σχέδια, Πρότυπα, Κανονισμούς, Τεχνικές Προδιαγραφές κλπ. οδηγίες ώστε να εξασφαλίζονται η τέλεια, οικονομική, εμπρόθεσμη, και απόλυτα σύμφωνη με τους όρους της Σύμβασης εκτέλεση και αποπεράτωση του Έργου, έχει το δικαίωμα να δίδει εντολές προς τον Ανάδοχο και ο Ανάδοχος υποχρεούται να συμμορφώνεται με τις εντολές αυτές, χωρίς να δικαιούται οποιαδήποτε πρόσθετη πληρωμή ή αύξηση των τιμών ή παράταση προθεσμιών.

Στην περίπτωση που ο Ανάδοχος δε συμμορφωθεί με τις παραπάνω εντολές μέσα στις καθοριζόμενες σ' αυτές προθεσμίες, η Επιχείρηση θα δικαιούται κατά την κρίση της και με τη ρητή επιφύλαξη κάθε άλλου δικαιώματος της που απορρέει από τη Σύμβαση, να λάβει κάθε μέτρο και:

- Να εκτελέσει η ίδια με δικά της συνεργεία ή με άλλο εργολάβο οποιαδήποτε εργασία, προβαίνουσα, εκτός των άλλων, ακόμη και σε αγορές υλικών, πληρωμές ημερομισθίων ή άλλων δαπανών αναγκαίων για την εκτέλεση του Έργου με ευθύνη και σε βάρος και για λογαριασμό του Αναδόχου ή
 - Να δώσει εντολή διακοπής των εργασιών. Οι εργασίες αυτές θα επαναρχίζουν μόνο μετά τη συμμόρφωση του Αναδόχου με τα ανωτέρω δεδομένα και στοιχεία ή αφού ο Ανάδοχος προσκομίσει επαρκείς εξηγήσεις που να ικανοποιούν την Επιχείρηση. Ο Ανάδοχος θα είναι υπεύθυνος για τις δυσμενείς συνέπειες (καθυστερήσεις, οικονομικές επιβαρύνσεις κ.λ.π) που τυχόν προκύπτουν από την αιτία αυτή ή
 - Να προβεί σε έκπτωση του Αναδόχου, σύμφωνα με το Άρθρο 43 των Γενικών Όρων.
3. Οι παρατηρήσεις της Επιχείρησης σχετικά με τον τρόπο εκτέλεσης των εργασιών θα γίνονται πάντα στους αρμόδιους εκπροσώπους του Αναδόχου, δοθέντος ότι ο Ανάδοχος έχει την αποκλειστική ευθύνη για την εκτέλεση των εργασιών και αυτός μόνο έχει το δικαίωμα να δίνει εντολές ή οδηγίες στο προσωπικό του και στους Υπερεργολάβους του.

Σε περίπτωση όμως που, κατά την κρίση της Επιχείρησης, η εκτέλεση των εργασιών γίνεται με τρόπο που θέτει σε άμεσο κίνδυνο το Έργο ή την ιδιοκτησία της ΔΕΗ ή τρίτων ή την ασφάλεια των υπαλλήλων της ή άλλου τρίτου προσώπου, έχει το δικαίωμα η Επιχείρηση να δώσει εντολές απευθείας στο προσωπικό του Αναδόχου να αναστείλει τις εργασίες.

4. Η άσκηση του ελέγχου από την Επιχείρηση με κανένα τρόπο δεν ελαττώνει την ευθύνη του Αναδόχου.

Άρθρο 27. Επιθεώρηση στα εργοστάσια κατασκευής και δοκιμές

1. Ο Εξοπλισμός και τα υλικά που θα χρησιμοποιηθούν θα είναι μόνο καινούργια, σε άριστη κατάσταση και δε θα γίνονται δεκτά μεταποιημένα.

Κανένα τμήμα του Εξοπλισμού, του οποίου η προμήθεια ή η χρησιμοποίηση θα γίνει σε σχέση με τη Σύμβαση, δεν θα στέλνεται στο Έργο πριν γίνει επιθεώρηση που να ικανοποιεί την Επιχείρηση και πριν υπογραφεί και παραδοθεί, από τον εξουσιοδοτημένο ειδικό εκπρόσωπό της ή επιθεωρητή της Επιχείρησης, η σχετική άδεια για την αποστολή.

Εξαιρούνται οι περιπτώσεις της παραγράφου 10 για τις οποίες όμως δίνεται από την Επιχείρηση γραπτή απαλλαγή από την επιθεώρηση, καθώς και οι περιπτώσεις τις παραγράφου 11 του Άρθρου αυτού.

2. Η επιθεώρηση του Εξοπλισμού στα εργοστάσια και η χορήγηση άδειας για την αποστολή του ή η παραίτηση της Επιχείρησης από τα δικαιώματά της σχετικά με την επιθεώρηση οποιουδήποτε τμήματος του Εξοπλισμού, δεν απαλλάσσουν τον Ανάδοχο από την πλήρη ευθύνη του σχετικά με την παράδοση του Εξοπλισμού έτσι ώστε αυτός να είναι σύμφωνος με τους όρους της Σύμβασης, ούτε επηρεάζουν οποιαδήποτε απαίτηση ή οποιοδήποτε δικαίωμα ή προνόμιο της Επιχείρησης στην περίπτωση που ο Ανάδοχος χρησιμοποίησε ή προμήθευσε ελαττωματικό ή ακατάλληλο Εξοπλισμό, καθώς επίσης δε μπορεί να θεωρηθεί ότι ο Εξοπλισμός αυτός έχει παραληφθεί από την Επιχείρηση.

3. Η Επιχείρηση με δαπάνες της και με τον ειδικό εκπρόσωπο επιθεωρητή της (υπάλληλο ή τρίτο) έχει το δικαίωμα ελεύθερης εισόδου, ανά πάσα στιγμή, κατά τις εργάσιμες ημέρες και ώρες αλλά και μετά από αυτές, σε όλα τα τμήματα ή εργαστήρια των εργοστασίων όπου κατασκευάζονται τμήματα του Εξοπλισμού ή εκτελείται εργασία σχετική με το Έργο, ώστε να επιθεωρεί τον Εξοπλισμό ή οποιοδήποτε τμήμα αυτού καθώς και κάθε υλικό που θα προμηθεύσει ο Ανάδοχος. Επίσης μπορεί να παρακολουθεί κάθε μέθοδο παραγωγικής διαδικασίας και οποιαδήποτε άλλη εργασία ή δραστηριότητα του Αναδόχου σχετική με την προμήθεια του Εξοπλισμού ή τμημάτων αυτού, σύμφωνα με τη Σύμβαση.

Η επιθεώρηση και οι δοκιμές γίνονται μέσα στα πλαίσια ενός λεπτομερούς προγράμματος δοκιμών, που θα προετοιμαστεί από τον Ανάδοχο έγκαιρα και θα εγκριθεί από την Επιχείρηση, σύμφωνα με τις τεχνικές προδιαγραφές της Σύμβασης. Το πρόγραμμα αυτό είναι δυνατόν να τροποποιηθεί κατά τη θεώρηση της μελέτης και των σχεδίων.

Ο Ανάδοχος, αφού γίνει η θεώρηση της μελέτης και των σχεδίων, έχει υποχρέωση να ειδοποιεί τηλεγραφικά την Επιχείρηση και τον επιθεωρητή της, είκοσι (20) τουλάχιστον ημερολογιακές ημέρες πριν από την ημερομηνία που ο Εξοπλισμός θα είναι έτοιμος, για επιθεώρηση και δοκιμές ή για οριστική συναρμολόγηση στα εργοστάσιά του ή των Υποπρομηθευτών του.

4. Για τη διευκόλυνση του επιθεωρητή της Επιχείρησης, ο Ανάδοχος έχει υποχρέωση να του διαθέσει, χωρίς καμία επιπλέον δαπάνη για την Επιχείρηση, τους χώρους και εγκαταστάσεις γραφείων και επιθεωρήσεως που αυτός θα ζητήσει, καθώς και να του παρέχει όλες τις απαραίτητες διευκολύνσεις για τη διεξαγωγή της επιθεώρησης και των δοκιμών σύμφωνα με την κρίση της Επιχείρησης.

Επίσης ο Ανάδοχος υποχρεούται να παρέχει στον επιθεωρητή αντίγραφα όλης της αλληλογραφίας, σχετικά με θέματα επιθεώρησης ή δοκιμών, που ανταλλάσσεται με τη ΔΕΗ.

5. Μετά την επιθεώρηση και τις δοκιμές, θα συντάσσεται από τον Ανάδοχο "Εκθεση Δοκιμών", σύμφωνα με τις τεχνικές προδιαγραφές και τους όρους της Σύμβασης ή σύμφωνα με τους κανόνες της Τεχνικής και της Επιστήμης.

Η "Εκθεση Δοκιμών" θα υπογράφεται από τον ειδικό εκπρόσωπο επιθεωρητή της Επιχείρησης και από τον αρμόδιο εκπρόσωπο του Αναδόχου και θα υποβάλλεται στην Επιχείρηση σε επτά (7) αντίγραφα με όλα τα συνημμένα (φύλλα δοκιμών κ.λ.π.).

Οι "Εκθέσεις Δοκιμών" θα είναι λεπτομερείς και πλήρεις και θα δίνουν ακριβή στοιχεία για τη διαδικασία, τα αποτελέσματα των δοκιμών και τις παρατηρήσεις. Δηλώσεις γενικού περιεχομένου θα γίνουν δεκτές μόνο ως συμπέρασμα των "Εκθέσεων Δοκιμών".

6. Η Επιχείρηση μετά από επιθεώρηση μπορεί, κατά την κρίση της, να απορρίψει οποιοδήποτε τμήμα του Εξοπλισμού, που είναι ελαττωματικό ή ακατάλληλο για τη χρήση που προορίζεται ή γιατί δεν είναι σύμφωνο με τους όρους της Σύμβασης.

Στην περίπτωση αυτή που τα αποτελέσματα των δοκιμών και της επιθεώρησης δεν είναι σύμφωνα με τους όρους της Σύμβασης, ο Ανάδοχος έχει υποχρέωση με δικές του δαπάνες να αποκαταστήσει ή να αντικαταστήσει τον Εξοπλισμό και να προσκαλέσει τον επιθεωρητή της Επιχείρησης να παρευρεθεί στις νέες δοκιμές και επιθεώρηση, για τις οποίες και θα συνταχθεί νέα "Εκθεση Δοκιμών".

7. Στην περίπτωση που θα επαναληφθούν οι δοκιμές ή αναβληθούν χωρίς προηγούμενη γραπτή ειδοποίηση, από υπαιτιότητα του Αναδόχου ή επειδή αυτός δε συμμορφώθηκε με τους όρους της Σύμβασης, η μισθοδοσία, τα οδοιπορικά και λοιπά έξοδα του επιθεωρητή της Επιχείρησης θα επιβαρύνουν τον Ανάδοχο.

8. Ο Ανάδοχος θα έχει δικαίωμα να εκτελέσει τις δοκιμές με απουσία του επιθεωρητή, εφόσον ο επιθεωρητής αυτός δεν προσέλθει για την παρακολούθηση των δοκιμών μέσα σε πέντε (5) ημερολογιακές ημέρες, από την καθορισμένη ημερομηνία των δοκιμών, όπως αυτή έχει καθοριστεί με τα οριζόμενα στην παράγραφο 4 του Άρθρου αυτού. Στην περίπτωση αυτή ο Ανάδοχος θα συντάσσει τα σχετικά φύλλα δοκιμών με τα αποτελέσματα των μετρήσεων και στη συνέχεια λεπτομερή "Εκθεση Δοκιμών" που θα υπογράφεται από τον εκπρόσωπό του και θα στέλνεται στην Επιχείρηση και στον επιθεωρητή της.

Η Επιχείρηση μετά από έλεγχο των σχετικών φύλλων δοκιμών και εφόσον κατά τη γνώμη της αυτά είναι σύμφωνα με τη Σύμβαση, θα χορηγεί άδεια αποστολής για τον Εξοπλισμό αυτό, μέσα σε προθεσμία τριάντα (30) ημερών από τη λήψη της πιο πάνω "Εκθεσης".

Οι τυχόν αντιρρήσεις της Επιχείρησης, πάνω στο περιεχόμενο της παραπάνω "Εκθεσης" του Αναδόχου, θα γνωστοποιούνται εγγράφως στον Ανάδοχο ή στον εκπρόσωπό του, μέσα σε τριάντα (30) ημερολογιακές ημέρες από την ημερομηνία που θα παραληφθεί η παραπάνω "Εκθεση".

Αν αποδειχθούν δικαιολογημένες οι αντιρρήσεις της Επιχείρησης, οι δαπάνες για την επανάληψη των δοκιμών, για τη μεταφορά στο εργοστάσιο ή στον τόπο δοκιμής και για την επιστροφή, αν υπάρξει ανάγκη, στο εργοστάσιο του Εξοπλισμού, καθώς και οι δαπάνες του επιθεωρητή της Επιχείρησης, θα επιβαρύνουν τον Ανάδοχο που θα έχει ακόμη την υποχρέωση να αντικαταστήσει, να επισκευάσει ή να αποκαταστήσει όλα τα ελαττώματα που διαπιστώθηκαν κατά τις δοκιμές.

Στις περιπτώσεις όμως που η Επιχείρηση επιμένει να επαναληφθούν οι δοκιμές με την παρουσία εκπροσώπου της, τότε εφόσον οι νέες δοκιμές επιβεβαιώσουν την ακρίβεια εκείνων που έγιναν αρχικά από τον Ανάδοχο, οι δαπάνες των τελευταίων δοκιμών θα καταβληθούν από την Επιχείρηση και οι προθεσμίες παράδοσης θα παραταθούν για όσο χρονικό διάστημα αυτές επηρεάστηκαν πραγματικά από την αιτία αυτή.

9. Ο Ανάδοχος μπορεί επίσης να αποστείλει τον Εξοπλισμό ή τμήμα του χωρίς να προηγηθεί Επιθεώρηση, εφόσον η Επιχείρηση εκδώσει γραπτή απαλλαγή από την υποχρέωση επιθεώρησης.

10. Στην περίπτωση που είτε στο Συμφωνητικό είτε στις τεχνικές προδιαγραφές έχει συμφωνηθεί ρητά ότι η Επιχείρηση παραιτείται από το δικαίωμά της να πραγματοποιήσει ορισμένες δοκιμές στον Εξοπλισμό ή να επιθεωρήσει ορισμένα τμήματα, ο Ανάδοχος μπορεί να αποστείλει τον Εξοπλισμό ή τμήμα του, χωρίς η Επιχείρηση να το δοκιμάσει ή να το επιθεωρήσει.

11. Εξοπλισμός για τον οποίο η Σύμβαση δεν καθορίζει ειδικές δοκιμές θα πρέπει να συνοδεύεται από πιστοποιητικά αναγνωρισμένων Γραφείων Δοκιμών ή αρμοδίων Δημοσίων Υπηρεσιών. Οι "Εκθέσεις δοκιμών τύπου" ή τα πιστοποιητικά δοκιμών, που

αναφέρονται στις τεχνικές προδιαγραφές ως απαίτηση, θα εκδίδονται από Εργαστήρια εξουσιοδοτημένα να εκτελούν δοκιμές τύπου και όχι από τον κατασκευαστή του υλικού ή του Εξοπλισμού. Προκειμένου για τις "Εκθέσεις δοκιμών τύπου" θα αναφερθούν μία προς μία όλες οι δοκιμές που θα εκτελεστούν με τα σχετικά αποτελέσματα, καθώς και οι προδιαγραφές ή τυποποιήσεις (standards) στις οποίες βασίσθηκε η εκτέλεση των δοκιμών.

12. Οι διατάξεις του Άρθρου αυτού έχουν εφαρμογή και για τους Υποπρομηθευτές και τους Υπεργολάβους του Αναδόχου.

Άρθρο 28. Συσσκευασία και διακριτικές ενδείξεις - Αποστολή και αποθήκευση του Εξοπλισμού

1. Συσσκευασία και διακριτικές ενδείξεις

1.1. Ο Ανάδοχος υποχρεούται να συσκευάζει τον Εξοπλισμό με προσοχή και ανάλογα προς τα εκάστοτε χρησιμοποιούμενα μέσα μεταφοράς, ώστε να είναι προφυλαγμένος σε κάθε περίπτωση από οποιοσδήποτε καιρικές συνθήκες καθώς και από οποιονδήποτε κίνδυνο μεταφοράς.

Κατά τη συσκευασία του Εξοπλισμού, ο Ανάδοχος θα ακολουθεί τις τυχόν οδηγίες της Επιχείρησης.

1.2. Ο Εξοπλισμός, με ή χωρίς συσκευασία, θα περιγράφεται στον "Πίνακα Συσσκευασίας" του Αναδόχου, με τρόπο που να διευκολύνει την αναγνώρισή του κατά την άφιξη στον τόπο προορισμού του και κατά την αποσυσκευασία του. Στον "Πίνακα Συσσκευασίας" θα αναφέρονται ο αριθμός της Σύμβασης, το είδος της συσκευασίας, ο αύξων αριθμός του κιβωτίου, εμπορευματοκιβωτίου ή δέματος, το καθαρό και μικτό βάρος, όπως και οι εξωτερικές διαστάσεις της συσκευασίας ή του Εξοπλισμού.

Η περιγραφή του Εξοπλισμού στον "Πίνακα Συσσκευασίας" πρέπει να ανταποκρίνεται προς την περιγραφή της Σύμβασης και απέναντι από την περιγραφή κάθε είδους θα αναφέρεται ο αντίστοιχος αριθμός (εάν υπάρχει) στον Πίνακα Υλικών και Τιμών της Σύμβασης.

Μετά τη συσκευασία, θα αποστέλλονται αμέσως αεροπορικώς στην Επιχείρηση, πέντε (5) αντίγραφα του "Πίνακα Συσσκευασίας" του Αναδόχου ή άλλου εγγράφου που χρησιμοποιείται σαν "Πίνακας Συσσκευασίας".

1.3. Τα υλικά συσκευασίας θα περιέρχονται στην ιδιοκτησία της Επιχείρησης, εκτός των εμπορευματοκιβωτίων (CONTAINERS).

1.4. Κάθε κιβώτιο, εμπορευματοκιβώτιο ή δέμα θα φέρει επ'αυτού ενδείξεις του περιεχομένου ή των περιεχομένων σ' αυτό τμήματος ή τμημάτων του Εξοπλισμού, του βάρους, καθώς και κατάλληλες οδηγίες για τον τρόπο χειρισμού και ανάρτησης κατά τη φόρτωση - εκφόρτωση.

Όλες οι διακριτικές ενδείξεις της συσκευασίας πρέπει να είναι ευανάγνωστα χαραγμένες ή γραμμένες με ανεξίτηλη γραφή και στις δύο πλευρές κάθε κιβωτίου, εμπορευματοκιβωτίου ή δέματος. Σε καμιά περίπτωση δεν επιτρέπεται αναγραφή των διακριτικών ενδείξεων με κιμωλία ή μαρκαδόρο.

1.5. Η χώρα προέλευσης πρέπει να αναγράφεται ευκρινώς σε κάθε αποστελλόμενο τεμάχιο, συσκευασμένο ή μη. Η μη συμμόρφωση προς τον όρο αυτό μπορεί να επιφέρει την επιβολή βαρύτερων προστίμων από το Ελληνικό Δημόσιο, τα οποία θα βαρύνουν τον Ανάδοχο.

1.6. Όλα τα τεμάχια, συσκευασμένα ή μη, πρέπει επίσης να φέρουν αύξοντα αριθμό που θα είναι αντίστοιχος με τον αύξοντα αριθμό του σχετικού "Πίνακα Συσσκευασίας".

1.7. Στην εξωτερική επιφάνεια όλων γενικά των κιβωτίων, εμπορευματοκιβωτίων ή δεμάτων πρέπει να αναγράφονται τα παρακάτω στοιχεία:

α. Ανάδοχος της ΔΕΗ ΕΛΛΑΣ (Όνομα του Αναδόχου)

β. (σύντομη περιγραφή του Έργου)

γ. (ενδεικτική περιγραφή περιεχομένου του δέματος)

δ. / (αριθμός της Σύμβασης) (αύξων αριθμός τεμαχίου)

ε. Μικτό βάρος, χλγρ.

στ. Καθαρό βάρος, χλγρ.

ζ. Εξωτερικές ολικές διαστάσεις, μέτρα

- 1.8. Σε όλα τα μη συσκευασμένα τεμάχια, έστω και εάν αυτά φορτώνονται σε δεσμίδες, πρέπει να είναι γραμμένες όλες οι διακριτικές ενδείξεις με βαφή ή σταμπαρισμένες. Σε περίπτωση που η αναγραφή των διακριτικών ενδείξεων στα μη συσκευασμένα τεμάχια δεν μπορεί να γίνει με βαφή ή σταμπάρισμα μπορούν να χρησιμοποιούνται μεταλλικά πλακίδια, ασφαλώς προσδεδεμένα στο προς αποστολή δέμα ή τεμάχιο, στα οποία θα αναγράφονται όλες οι απαιτούμενες διακριτικές ενδείξεις.

2. Αποστολή και αποθήκευση του Εξοπλισμού

- 2.1. Ο Ανάδοχος δύνатаι να προβαίνει στη φόρτωση του Εξοπλισμού μόνο μετά την έκδοση της άδειας που προβλέπεται στο Άρθρο 27 των Γενικών Όρων.

- 2.2. Ο Ανάδοχος, με δική του ευθύνη και δαπάνη, προβαίνει στη μεταφορά (συμπεριλαμβανομένων των σχετικών δαπανών της φορτώσεως, εκφορτώσεως, μεταφορτώσεως, κλπ.) του Εξοπλισμού, από τα εργοστάσια ή αποθήκες όπου αυτός κατασκευάζεται ή ευρίσκεται αποθηκευμένος, στο Εργοτάξιο.

Ο Ανάδοχος υποχρεούται να λάβει τα δέοντα μέτρα για την άμεση εκφόρτωση, αποθήκευση και τοποθέτηση του Εξοπλισμού, όπως και κάθε άλλου υλικού απαραίτητου για το Έργο, στο Εργοτάξιο και μάλιστα κατά τρόπο ώστε αυτά να μπορούν να χρησιμοποιηθούν αμέσως.

Η Επιχείρηση θα έχει το δικαίωμα, σε περίπτωση μη τήρησης των υποχρεώσεων αυτών από τον Ανάδοχο, να προβεί με χρέωσή του στην εκτέλεση των παραπάνω ενεργειών.

Στην περίπτωση αυτή η Επιχείρηση δε θα ευθύνεται για τυχόν ζημιές, απώλειες ή ελλείμματα του Εξοπλισμού, των υλικών κλπ.

- 2.3. Ο Ανάδοχος υπέχει τις ίδιες παραπάνω υποχρεώσεις όσον αφορά τα μηχανήματα, τα εφόδια και το κάθε είδους υλικό, τα οποία είναι αναγκαία για την εγκατάσταση του Εξοπλισμού ή για την κανονική λειτουργία των Εργοταξίων και γενικά την αποπεράτωση του Έργου, ανεξάρτητα του εάν μέρος του Εξοπλισμού ή του Έργου διατεθεί ή εκτελεσθεί απολογιστικά ή όχι.

Άρθρο 29. Στατιστικά και λοιπά στοιχεία του Έργου - Ημερολόγιο

1. Ο Ανάδοχος είναι υποχρεωμένος να υποβάλει στην Επιβλέπουσα Υπηρεσία, όταν του ζητηθούν και κατά τα χρονικά διαστήματα που θα καθορίσει αυτή, εκθέσεις προόδου εργασιών, δελτία αγορών υλικών, καταστάσεις δαπανών, εκθέσεις για αποστολές και αγορές, εκθέσεις για φορτώσεις και οποιεσδήποτε άλλες εκθέσεις θα του ζητηθούν.
2. Ο Ανάδοχος είναι υποχρεωμένος να τηρεί με ακρίβεια και πλήρη ενημερότητα, σύμφωνα με τους εκάστοτε Νόμους, όλα τα λογιστικά βιβλία, στοιχεία και μητρώα που αφορούν στο προσωπικό που απασχολεί (σχετικά με τους μισθούς, τα ημερομίσθια και τα επιδόματά τους, τις ασφαλιστικές και άλλες εισφορές κλπ.), τα βιβλία και τα μητρώα για τις απογραφές του εξοπλισμού, των μηχανημάτων, των εργαλείων και υλικών που προσκομίστηκαν στο Εργοτάξιο και χρησιμοποιούνται σ' αυτό και γενικά όλα τα βιβλία, δελτία, καταστάσεις σχετικές με την πρόοδο των εργασιών.
3. Ο Ανάδοχος είναι υποχρεωμένος να τηρεί καθημερινά Ημερολόγιο του Έργου.

Το Ημερολόγιο τηρείται σύμφωνα με τις οδηγίες της Επιβλέπουσας Υπηρεσίας σε βιβλίο με αριθμημένα εις διπλούν φύλλα, το ένα εκ των οποίων είναι διάτρητο και μπορεί να αποκοπεί. Το Ημερολόγιο υπογράφεται από εξουσιοδοτημένους εκπροσώπους του Αναδόχου και της Επιχείρησης και μετά, την υπογραφή το ένα αποκοπόμενο φύλλο περιέρχεται στην Επιβλέπουσα Υπηρεσία.

Άρθρο 30. Ελαττώματα του Έργου

1. Σε κάθε περίπτωση που, κατά τη διάρκεια της εκτέλεσης των εργασιών και μέχρι την Οριστική Παραλαβή του Έργου, οποιοδήποτε τμήμα του ή η ποιότητα της εργασίας ή τα υλικά που χρησιμοποιούνται ή που χρησιμοποιήθηκαν για την εκτέλεση των εργασιών είναι κατά την κρίση της Επιχείρησης ελαττωματικά, ατελή ή ακατάλληλα ή δεν πληρούν τις απαιτήσεις των προδιαγραφών και γενικά δε συμφωνούν με εκείνα που ορίζονται στη Σύμβαση, η Επιβλέπουσα Υπηρεσία δικαιούται, με έγγραφη εντολή της, να ζητήσει από τον Ανάδοχο να προβεί σε οποιαδήποτε διόρθωση, αντικατάσταση ή πρόσθετη εργασία την οποία κρίνει απαραίτητη.
2. Ο Ανάδοχος υποχρεούται να συμμορφώνεται με την προσήκουσα επιμέλεια και ταχύτητα και με δικές του δαπάνες στις παραπάνω εντολές της Επιβλέπουσας Υπηρεσίας, εκτελώντας, σύμφωνα μ' αυτές, όλες τις συμπληρωματικές εργασίες οι οποίες απαιτούνται για την απομάκρυνση και αντικατάσταση των ελαττωματικών, ατελών, ελλειπών ή ακαταλλήλων υλικών, καθώς και για την κατεδάφιση και αποκατάσταση της ατελούς ή κακότεχνης εργασίας.
3. Στην περίπτωση που ο Ανάδοχος διαφωνήσει, ολικά ή μερικά, στις εντολές της Επιβλέπουσας Υπηρεσίας, υποχρεούται, εντός ανατρεπτικής προθεσμίας δέκα (10) ημερολογιακών ημερών από της λήψεως της εντολής, να υποβάλει εγγράφως τις αντιρρήσεις του, αναφέροντας και τους λόγους.
Εάν η διαφωνία δεν καταστεί δυνατόν να επιλυθεί με συμφωνία των ενδιαφερομένων μερών, η επίλυση θα γίνεται κατά τη διαδικασία του Άρθρου 42 των Γενικών Όρων. Μέχρι να επιλυθεί η διαφωνία ο Ανάδοχος υποχρεούται να συμμορφώνεται, με δαπάνες του, με τις εντολές της Επιχείρησης.
4. Σε περίπτωση που ο Ανάδοχος δε συμμορφώνεται προς τις εντολές της Επιβλέπουσας Υπηρεσίας μέσα στην προθεσμία που του έχει ταχθεί, η Επιχείρηση δικαιούται να λαμβάνει οποιαδήποτε μέτρα ήθελε κρίνει αναγκαία, με δαπάνες και ευθύνη του Αναδόχου, για τη συνέχιση και αποπεράτωση του Έργου.
5. Ο Ανάδοχος σε καμιά περίπτωση δεν απαλλάσσεται από τις συμβατικές του υποχρεώσεις, επικαλούμενος την παρουσία ή την προηγούμενη επιθεώρηση της Επιβλέπουσας Υπηρεσίας ή οποιουδήποτε άλλου εκπροσώπου της Επιχείρησης στον τόπο των εργασιών (εργοστάσιο, εργοτάξιο κλπ) εάν μεταγενέστερα διαπιστωθεί ελαττωματική εργασία, παραλείψεις ή ατέλειες, εκτός αν αυτές οφείλονται σε έγγραφες εντολές ή οδηγίες της Επιχείρησης.
6. Ο Ανάδοχος θα είναι πλήρως υπεύθυνος για κάθε καθυστέρηση, που προέρχεται από την εφαρμογή του παρόντος Άρθρου, στην πρόοδο και την αποπεράτωση του Έργου. Εξαιρέση αποτελούν οι περιπτώσεις εκείνες κατά τις οποίες η λύση της διαφωνίας ήθελε αποβεί υπέρ του Αναδόχου.
7. Η Επιχείρηση δύναται κατά την κρίση της να αποδεχθεί κάθε Έργο με ελαττώματα ως μειωμένης ποιότητας και να καθορίσει μια εύλογα μειωμένη τιμή για πληρωμή προς τον Ανάδοχο, λαμβάνοντας επίσης υπόψη της και τις τυχόν ποινικές ρήτρες που πρέπει να καταβληθούν.

Άρθρο 31. Προσωρινή και Οριστική Παραλαβή του Έργου

1. Προσωρινή Παραλαβή

- 1.1. Μετά την περάτωση των εργασιών, όπως αυτή ορίζεται στους Ειδικούς Όρους και την επιτυχή ολοκλήρωση των δοκιμών που τυχόν προβλέπονται, ο Ανάδοχος δικαιούται να ζητήσει την Προσωρινή Παραλαβή του Έργου υποβάλλοντας προς

τούτο έγγραφη αίτηση, η οποία καταχωρείται στο Πρωτόκολλο της Επιβλέπουσας Υπηρεσίας. Η αίτηση του Αναδόχου για την Προσωρινή Παραλαβή πρέπει απαραίτητως να συνοδεύεται από τα δικαιολογητικά, όπως αυτά αναφέρονται στους Ειδικούς Όρους.

Η Επιχείρηση υποχρεούται μέσα σε τριάντα (30) ημέρες από την υποβολή της αίτησης, και με την προϋπόθεση ότι ο Ανάδοχος έχει συμμορφωθεί με τα οριζόμενα στους Ειδικούς Όρους, να κάνει αποδεκτή την αίτηση και να προχωρήσει στη διαδικασία της Προσωρινής Παραλαβής. Στην ίδια προθεσμία θα πρέπει να γνωστοποιήσει στον Ανάδοχο τους λόγους της τυχόν απόρριψης της αίτησης.

Η Προσωρινή Παραλαβή διενεργείται από Επιτροπή Προσωρινής Παραλαβής που αποτελείται από όργανα της Επιχείρησης και έχει συσταθεί αρμοδίως.

Η Επιτροπή Προσωρινής Παραλαβής προσκαλεί έγκαιρα τον Ανάδοχο να παρακολουθήσει, με δικές του δαπάνες, τις εργασίες της Επιτροπής.

Εάν ο Ανάδοχος παραλείψει να ζητήσει την Προσωρινή Παραλαβή του Έργου, η Επιχείρηση δύναται να προβεί στη σχετική διαδικασία, ειδοποιώντας εγγράφως τον Ανάδοχο για να παραστεί.

- 1.2. Η Επιτροπή Προσωρινής Παραλαβής παραλαμβάνει το Έργο από τεχνική άποψη ποσοτικά και ποιοτικά, με, κατά την κρίση της, γενικές ή σποραδικές καταμετρήσεις και ελέγχους.

Η Επιτροπή καταγράφει τις διαπιστώσεις και παρατηρήσεις της, ιδίως για τα τυχόν ελαττώματα, καθώς και τις προτάσεις της για τη διευθέτηση όλων των τεχνικών εκκρεμοτήτων που προκύπτουν.

- 1.3. Η Επιτροπή Προσωρινής Παραλαβής μπορεί, παρά τις διαπιστώσεις και παρατηρήσεις της, να προχωρήσει στην Προσωρινή Παραλαβή του Έργου, αλλά στην περίπτωση αυτή όλα τα δικαιώματα της Επιχείρησης και οι απαιτήσεις της, σύμφωνα με τη Σύμβαση, θα διατηρηθούν έως ότου τα ελαττώματα, τα οποία εξακριβώθηκαν από την Επιτροπή Παραλαβής, αποκατασταθούν πλήρως.

Στις περιπτώσεις που, ως αποτέλεσμα των διαπιστώσεών της, η Επιτροπή Παραλαβής θεωρήσει απαραίτητο να αναβάλει την Προσωρινή Παραλαβή μέχρι τη διευθέτηση όλων των σχετικών εκκρεμοτήτων, θα το δηλώσει στον Ανάδοχο και η διαδικασία της Προσωρινής Παραλαβής θα επαναληφθεί, με φροντίδα και έξοδα του Αναδόχου, μετά τη συμμόρφωση του τελευταίου στις προτάσεις και συστάσεις της Επιχείρησης.

- 1.4. Για την παραλαβή συντάσσεται Πρωτόκολλο μέσα σε προθεσμία που καθορίζεται στους Ειδικούς Όρους. Η προθεσμία αυτή μπορεί να παραταθεί με αιτιολογημένη απόφαση της Επιτροπής που θα γνωστοποιηθεί στον Ανάδοχο. Το Πρωτόκολλο αυτό υπογράφεται και από τον Ανάδοχο και συντάσσεται σε δύο (2) πρωτότυπα από τα οποία ο Ανάδοχος παίρνει το ένα. Στην περίπτωση που ο Ανάδοχος δεν παρίσταται στην Παραλαβή, αν και έχει προσκληθεί, όπως και στην περίπτωση που ο Ανάδοχος αρνηθεί την υπογραφή του Πρωτοκόλλου, το Πρωτόκολλο του κοινοποιείται ή του αποστέλλεται επί αποδείξει. Εάν ο Ανάδοχος υπογράψει το Πρωτόκολλο με επιφύλαξη ή το Πρωτόκολλο του γνωστοποιηθεί κατά τα ανωτέρω, δικαιούται να υποβάλει τις αντιρρήσεις του εντός ανατρεπτικής προθεσμίας τριάντα (30) ημερών, από την υπογραφή του Πρωτοκόλλου ή από την κοινοποίησή ή αποστολή του, άλλως θεωρείται ότι το αποδέχεται ανεπιφύλακτα.
- 1.5. Το Πρωτόκολλο υπόκειται στην έγκριση της Επιχείρησης που γίνεται μέσα σε προθεσμία που καθορίζεται στους Ειδικούς Όρους. Η προθεσμία αυτή υπολογίζεται από την ημερομηνία που ο Ανάδοχος θα υπογράψει χωρίς επιφύλαξη το Πρωτόκολλο ή από την ημερομηνία που θα υποβάλλει τις αντιρρήσεις του, αν υπογράψει με επιφύλαξη.

Ως ημερομηνία Προσωρινής Παραλαβής καθορίζεται η ημερομηνία που προσδιορίζεται στο Πρωτόκολλο.

- 1.6. Η ως άνω Προσωρινή Παραλαβή δεν απαλλάσσει τον Ανάδοχο από οποιασδήποτε ευθύνες και υποχρεώσεις του, που προκύπτουν από τη Σύμβαση, ούτε αποστερεί την Επιχείρηση από κανένα από τα δικαιώματα και τις απαιτήσεις της και ιδίως από το δικαίωμά της να αξιώσει την αποκατάσταση χωρίς πρόσθετη πληρωμή, κατά τα οριζόμενα στο Άρθρο 30 των Γενικών Όρων, οποιασδήποτε ελαττωματικής, ατελούς, ή ελλιπούς εργασίας, που θα διαπιστωθεί ή θα προκύψει μετά την Προσωρινή Παραλαβή.
 - 1.7. Οι διατάξεις του Άρθρου αυτού έχουν ανάλογη εφαρμογή και για τις περιπτώσεις τμημάτων Έργων που έχουν αυτοτελή χρήση και που η παραλαβή τους προβλέπεται από τη Σύμβαση, καθώς επίσης και σε όλες τις περιπτώσεις διακοπής της Σύμβασης, όπως στις περιπτώσεις διάλυσης, έκπτωσης κλπ.
 - 1.8. Η Επιχείρηση δικαιούται ακόμη και πριν από την Προσωρινή Παραλαβή να λάβει στην κατοχή της ή να χρησιμοποιήσει οποιοδήποτε τμήμα του Έργου που έχει αποπερατωθεί ολικά ή μερικά. Η κατοχή ή χρησιμοποίηση τμημάτων του Έργου δε θα θεωρείται παραλαβή κατά τις διατάξεις του παρόντος Άρθρου. 2.
- 2. Περίοδος Εγγύησης**
- 2.1. Η περίοδος εγγύησης είναι η περίοδος κατά την οποία ο Ανάδοχος εγγυάται την καλή λειτουργία του Έργου, τη μη ύπαρξη ελαττωμάτων και την ύπαρξη των ιδιοτήτων που συμφωνήθηκαν.
Κατά την περίοδο εγγύησης ο Ανάδοχος είναι υποχρεωμένος να επιθεωρεί τακτικά το Έργο και να αποκαθιστά, χωρίς καθυστέρηση με έξοδα του και ευθύνη του, κάθε ελάττωμα ή βλάβη ή ζημία, όπως προβλέπεται στη Σύμβαση.
 - 2.2. Η ημερομηνία της Προσωρινής Παραλαβής, που ορίζεται από το εγκεκριμένο από την Επιχείρηση Πρωτόκολλο, θα θεωρείται ως ημερομηνία έναρξης της Περιόδου Εγγύησης για το Έργο. Η περίοδος εγγύησης ορίζεται σε δώδεκα (12) μήνες.
- 3. Οριστική Παραλαβή**
- 3.1. Η Οριστική Παραλαβή του Έργου θα διενεργείται μετά το πέρας της περιόδου εγγύησης και με την προϋπόθεση ότι ο Ανάδοχος θα έχει προβεί, κατά τρόπο που θα ικανοποιεί πλήρως την Επιχείρηση, στην αποκατάσταση οποιασδήποτε ελαττωματικής, ατελούς ή ανεπαρκούς εργασίας, που είτε έχει διαπιστωθεί από την Επιτροπή Παραλαβής, είτε έχει παρουσιαστεί ή διαπιστωθεί κατά την περίοδο εγγύησης.
 - 3.2. Με τη λήξη της Περιόδου εγγύησης, ο Ανάδοχος υποχρεούται να γνωστοποιήσει εγγράφως στην Επιχείρηση ότι το Έργο είναι έτοιμο για την Οριστική Παραλαβή, υποβάλλοντας σχετική αίτηση.
Η Επιχείρηση, εφόσον συμφωνεί, υποχρεούται μέσα σε τριάντα (30) ημέρες από την υποβολή της αίτησης να την κάνει αποδεκτή και να προχωρήσει στη διαδικασία της Οριστικής Παραλαβής. Στην ίδια προθεσμία θα πρέπει να γνωστοποιήσει στο Ανάδοχο τους λόγους της τυχόν απόρριψης της αίτησης.
Η Οριστική Παραλαβή διενεργείται από Επιτροπή Οριστικής Παραλαβής που αποτελείται από όργανα της Επιχείρησης και έχει συσταθεί αρμοδίως.
Η Επιτροπή Οριστικής Παραλαβής προσκαλεί έγκαιρα τον Ανάδοχο να παρακολουθήσει, με δικές του δαπάνες, τις εργασίες της Επιτροπής.
 - 3.3. Η Επιτροπή Οριστικής Παραλαβής εξετάζει τη συμμόρφωση του Αναδόχου με τα θέματα που αναφέρονται στο Πρωτόκολλο Προσωρινής Παραλαβής, με όλα τα θέματα που έχουν σχέση με την ποιότητα του Έργου και με τα θέματα που έχουν προκύψει κατά τη διάρκεια της Περιόδου Εγγύησης, καθώς και με κάθε άλλο θέμα σχετικό με την καλή εκτέλεση της Σύμβασης.

- 3.4. Η Επιτροπή Οριστικής Παραλαβής, το αργότερο μέσα στην προθεσμία που καθορίζεται στους Ειδικούς Όρους, θα συντάσσει το σχετικό Πρωτόκολλο Οριστικής Παραλαβής.

Στην περίπτωση που ο Ανάδοχος δεν παρίσταται στην Παραλαβή, όπως και στην περίπτωση που ο Ανάδοχος αρνηθεί την υπογραφή του Πρωτοκόλλου, το Πρωτόκολλο του κοινοποιείται επί αποδείξει. Εάν ο Ανάδοχος υπογράψει το Πρωτόκολλο με επιφύλαξη ή το Πρωτόκολλο του κοινοποιηθεί κατά τα ανωτέρω, δικαιούται να υποβάλει τις αντιρρήσεις του εντός ανατρεπτικής προθεσμίας τριάντα (30) ημερών, από την υπογραφή του Πρωτοκόλλου ή από την κοινοποίησή του, άλλως θεωρείται ότι το αποδέχεται ανεπιφύλακτα.

- 3.5. Η Οριστική Παραλαβή θεωρείται ότι έχει συντελεσθεί με την έγκριση του Πρωτοκόλλου από την Επιχείρηση, η οποία γίνεται μέσα στην προθεσμία που καθορίζεται στους Ειδικούς Όρους. Η προθεσμία αυτή υπολογίζεται από την ημερομηνία που ο Ανάδοχος θα υπογράψει χωρίς επιφύλαξη το Πρωτόκολλο ή από την ημερομηνία που θα υποβάλει τις αντιρρήσεις του, αν το υπογράψει με επιφύλαξη.

Άρθρο 32. Κυριότητα του Έργου

1. Για τους σκοπούς και μόνο της Σύμβασης θεωρείται ότι η κυριότητα του Εξοπλισμού και του Έργου περιέρχεται στην Επιχείρηση από την ημερομηνία Προσωρινής Παραλαβής, η οποία θα πραγματοποιηθεί σύμφωνα με τους όρους του Άρθρου 31 των Γενικών Όρων. Μέχρι την εν λόγω ημερομηνία, ο Ανάδοχος θα φέρει τον κίνδυνο της απώλειας, ζημιάς ή/και καταστροφής του Εξοπλισμού και του Έργου, που θα οφείλονται σε οποιοδήποτε λόγο ή αιτία, συμπεριλαμβανομένων και των περιπτώσεων Ανωτέρας Βίας.

Εν τούτοις, από της αποστολής στο εργοτάξιο του Εξοπλισμού που προορίζεται για το Έργο και μέχρι τη μεταβίβαση της κυριότητας στην Επιχείρηση, η Επιχείρηση διατηρεί το δικαίωμα κατασχέσεως του Εξοπλισμού και ο Ανάδοχος το αποδέχεται και συμφωνεί να προβεί σε όλες τις δέουσες ενέργειες για την άσκηση του εν λόγω δικαιώματος από την Επιχείρηση.

Η άσκηση του δικαιώματος αυτού από την Επιχείρηση σε καμιά περίπτωση δε θα παρακωλύει την εκπλήρωση των υποχρεώσεων του Αναδόχου που απορρέουν από τη Σύμβαση.

2. Η μεταβίβαση κυριότητας, σε καμιά περίπτωση και για οποιαδήποτε αιτία, δε μειώνει τις ευθύνες του Αναδόχου που απορρέουν από τη Σύμβαση και ειδικότερα αυτές που απορρέουν από τα Άρθρα 19, 22 και 31 των Γενικών Όρων, καθώς επίσης και τις ευθύνες του σχετικά με οποιαδήποτε ελαττώματα του Έργου ή/και τις υποχρεώσεις της Επιχείρησης έναντι τρίτων, μετά την ημερομηνία της Προσωρινής Παραλαβής.

Άρθρο 33. Συμβατικό Τίμημα - Αναθεώρηση

1. Το Συμβατικό Τίμημα αναφέρεται στο Άρθρο 3 του Συμφωνητικού και υπόκειται σε αναθεώρηση, σύμφωνα και σε όποια έκταση προβλέπεται στο Άρθρο 8 του Συμφωνητικού.
2. Η Επιχείρηση θα καταβάλει και ο Ανάδοχος θα πληρωθεί το Συμβατικό Τίμημα, αποδεχόμενος ότι έλαβε υπόψη του όλους τους σχετικούς παράγοντες και όλες τις συνθήκες και μεταβολές, οι οποίες δύνανται κατ'οποιοδήποτε τρόπο να επηρεάσουν την εκτέλεση της Σύμβασης, την αξία του Εξοπλισμού που θα προμηθεύσει, τις εργασίες που θα εκτελέσει και τις υπηρεσίες που θα παράσχει.
3. Ο Ανάδοχος εγγυάται επίσης την ακρίβεια και την επάρκεια των τιμών του (κατά την έννοια του Άρθρου 696 ΑΚ) και αποδέχεται ότι το παραπάνω τίμημα θα αποτελεί πλήρη αποζημίωσή του και ότι αυτό καλύπτει, εκτός αν άλλως ορίζεται στο Συμφωνητικό, όλες τις απαιτούμενες δαπάνες για την εκτέλεση του Έργου και στις οποίες περιλαμβάνονται χωρίς περιορισμό και όλως ενδεικτικώς, οι δαπάνες των μισθών και ημερομισθίων του προσωπικού του, οι δαπάνες για μετακινήσεις του προσωπικού του, η αξία του Εξοπλισμού και οποιωνδήποτε και όλων των υλικών και εφοδίων τα οποία θα ενσωματωθούν στο

Έργο, οι δαπάνες χρησιμοποίησης μηχανημάτων, οι δαπάνες μεταφοράς, ασφάλισης, εναποθήκευσης, δοκιμών, οι δαπάνες λειτουργίας, συντήρησης, απόσβεσης, μίσθωσης μηχανημάτων και οχημάτων, οι δαπάνες εφαρμογής των σχεδίων και εντολών, προσπέλασης στο Έργο και στις θέσεις λήψεως των υλικών, οι δαπάνες εργοταξιακών εγκαταστάσεων του Αναδόχου, τα γενικά έξοδα (συμπεριλαμβανομένων των φόρων, τελών, δασμών κλπ.), οι κάθε είδους επιβαρύνσεις σε σχέση με το κάθε κατηγορίας προσωπικό του στις οποίες περιλαμβάνονται ιδίως οι εισφορές του εργοδότη σε όλους του ασφαλιστικούς οργανισμούς, οι δασμοί που επιβάλλονται σε όλα τα εισαγόμενα από το εξωτερικό υλικά, εφόδια και Εξοπλισμούς, το κέρδος του Αναδόχου, οι δαπάνες συντήρησης σε ολόκληρη τη χρονική διάρκεια που καθορίζεται στη Σύμβαση, καθώς και κάθε άλλη δαπάνη που συνεπάγεται η συμμόρφωσή του στις προβλέψεις της Σύμβασης για την αποπεράτωση και την Οριστική Παραλαβή του Έργου.

4. Το Συμβατικό Τμήμα δεν υπόκειται σε καμία άλλη αναθεώρηση εκτός απ'αυτή που προβλέπεται στην πιο πάνω παράγραφο 1 του παρόντος Άρθρου.

Ο Ανάδοχος παραιτείται ρητά από κάθε δικαίωμα του για αναπροσαρμογή του τιμήματος ή λύση της Σύμβασης, που απορρέει από το άρθρο 388 του Ελληνικού Αστικού Κώδικα, καθώς και για τις περιπτώσεις που αναφέρονται στην παράγραφο 2 του Άρθρου 20 των Γενικών Όρων.

Άρθρο 34. Τρόπος πληρωμής - Συμφηφισμός απαιτήσεων - Εκκαθάριση Λογαριασμών

1. Οι πληρωμές προς τον Ανάδοχο θα γίνονται σύμφωνα με τους όρους της Σύμβασης την 24^η ημέρα του τρίτου μήνα, από την ημερομηνία υποβολής στην Επιχείρηση όλων των σχετικών δικαιολογητικών τα οποία θα πρέπει να είναι επακριβή και πλήρη. Μέσα στην προθεσμία αυτή θα πρέπει να έχουν ολοκληρωθεί από την Επιχείρηση και οι πάσης φύσεως έλεγχοι της ακρίβειας και της πληρότητας των υποβληθέντων δικαιολογητικών. Σε περίπτωση αργίας, ως ημερομηνία εξόφλησης των τιμολογίων θα θεωρείται η αμέσως επόμενη εργάσιμη ημέρα.
2. Για την πραγματοποίηση των πληρωμών, ο Ανάδοχος υποχρεούται να υποβάλει τα απαραίτητα δικαιολογητικά κατά περίπτωση, όπως αυτά καθορίζονται στους Ειδικούς Όρους.
3. Εκτός αν καθορίζεται διαφορετικά στους Ειδικούς Όρους, όλες οι πληρωμές, οι σχετικές με το Έργο, θα γίνονται από την Επιχείρηση προς τον Ανάδοχο και ο Ανάδοχος θα είναι αποκλειστικά υπεύθυνος έναντι οποιωνδήποτε τρίτων για τις πληρωμές προς αυτούς.
4. Ο Ανάδοχος είναι υποχρεωμένος να συνεχίσει χωρίς διακοπή την εκτέλεση του Έργου, ανεξάρτητα από οποιοδήποτε διακανονισμό ή / και καθυστέρηση πληρωμής των συμβατικών ποσών, σε περίπτωση καθυστέρησης των πληρωμών από υπαιτιότητα της Επιχείρησης, μετά τα χρονικά όρια που καθορίζονται στην παράγραφο 1 του παρόντος Άρθρου.
5. Οι πληρωμές προς τον Ανάδοχο σε δραχμές θα γίνονται μέσω λογαριασμού μίας Ελληνικής Τράπεζας που θα προσδιοριστεί από τον Ανάδοχο έγκαιρα.
6. Καμιά πληρωμή δε θα γίνεται στον Ανάδοχο χωρίς συμμόρφωσή του προς τους κανονισμούς των Ελληνικών Φορολογικών Αρχών, οι οποίοι ισχύουν κατά το χρόνο της πληρωμής (Πιστοποιητικό Φορολογικής Ενημερότητας κλπ.). Πληρωμές σε μετρητά θα γίνονται μέχρι του ανωτάτου ορίου που καθορίζεται κάθε φορά από την Ελληνική Νομοθεσία.
7. Στο τέλος κάθε τριμήνου, από την ημερομηνία έναρξης ισχύος της Σύμβασης, όπως επίσης και πριν από την οριστική εκκαθάριση των πληρωμών, ο Ανάδοχος θα αποδεικνύει με αντίστοιχα πιστοποιητικά ότι έχουν πλήρως εκπληρωθεί όλες οι υποχρεώσεις του προς το ΙΚΑ ή και σε άλλους Ασφαλιστικούς Οργανισμούς, σε σχέση με το προσωπικό του.

Αν η έκδοση των παραπάνω πιστοποιητικών είναι φανερά αδύνατη για τον Ανάδοχο, εναπόκειται στη διακριτική ευχέρεια της Επιχείρησης να δεχθεί στη θέση των

πιστοποιητικών αυτών, άλλα ικανοποιητικά αποδεικτικά στοιχεία ή/και εγγυήσεις που θα καλύπτουν την Επιχείρηση σχετικά με τα οποιαδήποτε ποσά που τυχόν θα απαιτήσουν το ΙΚΑ ή οι άλλοι Ασφαλιστικοί Οργανισμοί.

8. Ο Ανάδοχος θα εκπληρώνει όλες τις υποχρεώσεις του, που απορρέουν από τη Σύμβαση, σε σχέση με πληρωμές κάθε φόρου, δασμού, κρατήσεων και λοιπών τελών που τυχόν οφείλει να καταβάλει με βάση την ισχύουσα Νομοθεσία, όπως επίσης θα είναι πλήρως υπεύθυνος να αποκαθιστά κάθε ζημιά που θα υποστεί η Επιχείρηση, εξαιτίας της μη εκπλήρωσης από αυτόν των παραπάνω υποχρεώσεών του.
9. Η Επιχείρηση θα παρακρατεί, από τα προσκομιζόμενα προς πληρωμή τιμολόγια του Αναδόχου, οποιαδήποτε ποσά οφείλει να πληρώσει ο Ανάδοχος έναντι φόρου εισοδήματος ή οποιωνδήποτε άλλων επιβαρύνσεων υπέρ της Πολιτείας ή των Ασφαλιστικών Ιδρυμάτων ή υπέρ οποιουδήποτε τρίτου.
10. Η Επιχείρηση διατηρεί το δικαίωμα συμψηφισμού των τυχόν απαιτήσεών της, που απορρέουν από τη Σύμβαση, με οποιαδήποτε πληρωμή προς τον Ανάδοχο. Το δικαίωμα αυτό μπορεί να ασκηθεί ακόμη και αν το ποσό της απαίτησης δεν έχει επιδικασθεί ή ο Ανάδοχος έχει αντιρρήσεις αναφορικά προς την απαίτηση αυτή.

Ο συμψηφισμός αυτός θα πραγματοποιηθεί μόνο εάν ο Ανάδοχος δεν προβεί σε τακτοποίηση της απαίτησης κατά τρόπο που να ικανοποιεί την Επιχείρηση. Για το σκοπό αυτό η Επιχείρηση πρέπει να στέλνει έγγραφη ειδοποίηση στον Ανάδοχο ορίζοντας ένα εύλογο χρονικό διάστημα για την ικανοποίηση της απαίτησης και μέχρι να ικανοποιηθεί η απαίτηση, η Επιχείρηση δύναται να αναστείλει ισόποσες πληρωμές προς τον Ανάδοχο.

Πριν από την Οριστική Παραλαβή του Έργου ο Ανάδοχος θα καταθέσει στην Επιχείρηση ανέκκλητη δήλωση ότι ο ίδιος ευθύνεται, σε κάθε περίπτωση, για οποιαδήποτε τυχόν απαίτηση των Υποπρομηθευτών και Υπεργολάβων του, έναντι της Επιχείρησης.

11. Η οριστική εκκαθάριση των λογαριασμών και των τυχόν ληξιπρόθεσμων πληρωμών κατά το χρόνο που θα γίνει η εκκαθάριση θα πραγματοποιηθεί με τον όρο απόλυτης συμμόρφωσης προς την ισχύουσα νομοθεσία και τις διατάξεις της Σύμβασης.

Άρθρο 35. Επιμέρους αναλυτικοί λογαριασμοί.

1. Κατά τη διάρκεια της κατασκευής του Έργου θα καταγράφονται όλα τα αναγκαία στοιχεία για την επιμέτρηση των ποσοτήτων των εκτελουμένων εργασιών.
2. Τα επιμετρητικά στοιχεία λαμβάνονται από κοινού από εξουσιοδοτημένους εκπροσώπους της Επιβλέπουσας Υπηρεσίας της Επιχείρησης και του Αναδόχου και καταχωρούνται σε επιμετρητικά φύλλα, σε δύο (2) τουλάχιστον αντίγραφα, που υπογράφονται από τα δύο μέρη και που καθένα τους παίρνει από ένα αντίγραφο.

Οι καταχωρήσεις στα επιμετρητικά φύλλα πρέπει να γίνονται με κάθε δυνατή ακρίβεια και, εφόσον απαιτείται, να συμπληρώνονται με σκαριφήματα ή σχέδια ή οποιαδήποτε άλλα στοιχεία.

3. Η Επιβλέπουσα Υπηρεσία έχει το δικαίωμα να αρνείται την καταχώρηση στα επιμετρητικά φύλλα ελαττωματικών εργασιών ή ακατάλληλων υλικών.

Σε καμία περίπτωση η καταχώρηση στα επιμετρητικά φύλλα δεν αποτελεί απόδειξη ότι η εργασία είναι ικανοποιητική ή τα υλικά κατάλληλα. Τα οποιαδήποτε ελαττώματα, σφάλματα, παραλείψεις ή ατέλειες διέπονται από τις διατάξεις του Άρθρου 30 των Γενικών Όρων.

4. Με βάση τις καταχωρήσεις στα επιμετρητικά φύλλα ο Ανάδοχος συντάσσει σε τέσσερα (4) αντίγραφα επιμετρήσεις που θα καλύπτουν διαχωρίσιμα και αυτοτελώς επιμετρήσιμα, κατά την άποψη της Επιχείρησης, μέρη του Έργου.

Η επιμέτρηση περιλαμβάνει συνοπτική περιγραφή της κάθε εργασίας, με ένδειξη του αντίστοιχου άρθρου του Τιμολογίου ή των "τιμών μονάδας νέων εργασιών", τους αναλυτικούς υπολογισμούς για τον προσδιορισμό της ποσότητας των εργασιών που

εκτελέστηκαν και τα αναγκαία επιμετρητικά σχέδια και διαγράμματα που συντάχθηκαν με βάση τα εγκεκριμένα σχέδια του Άρθρου 3 των Γενικών Όρων.

5. Στην περίπτωση που κατά τη λήψη των επιμετρητικών στοιχείων οι πραγματικές διαστάσεις ή/και ποσότητες είναι μεγαλύτερες από τις αντίστοιχες των εγκεκριμένων σχεδίων, οι επιμετρήσεις συντάσσονται πάντοτε με βάση τις διαστάσεις ή/και ποσότητες που φαίνονται στα εγκεκριμένα σχέδια, εκτός αν οι μεγαλύτερες διαστάσεις ή/και ποσότητες προέκυψαν από γραπτή εντολή της Επιχείρησης.

Αν οι πραγματικές διαστάσεις ή/και ποσότητες είναι μικρότερες από τις αντίστοιχες των εγκεκριμένων σχεδίων, οι επιμετρήσεις θα συντάσσονται με βάση τις διαστάσεις αυτές εφόσον η Επιχείρηση κάνει δεκτό ότι οι μικρότερες διαστάσεις δε θέτουν σε κίνδυνο την ασφάλεια του Έργου και δε δημιουργούν κακοτεχνία, για την οποία ισχύουν οι διατάξεις του Άρθρου 30 των Γενικών Όρων.

6. Οι επιμετρήσεις, συνοδευόμενες από τα επιμετρητικά φύλλα και τα αναγκαία επιμετρητικά σχέδια, υποβάλλονται από τον Ανάδοχο στη Επιβλέπουσα Υπηρεσία για έλεγχο, αφού υπογραφούν απ' αυτόν με την ένδειξη "όπως συντάχθηκε από τον Ανάδοχο". Η Επιβλέπουσα Υπηρεσία μετά από τον σχετικό έλεγχο και την τυχόν διόρθωση των υπολογισμών τις κοινοποιεί στον Ανάδοχο, ο οποίος αν δεν τις αποδέχεται μπορεί να ακολουθήσει τη διαδικασία του Άρθρου 42 περί διαφωνιών.
7. Όταν πρόκειται για εργασίες που η ποσοτική τους επαλήθευση δε θα είναι δυνατή, όπως είναι εργασίες που πρόκειται να επικαλυφθούν από άλλες και να μην είναι τελικά εμφανείς ή όταν πρόκειται για χαρακτηρισμό της σκληρότητας των εδαφών ή όταν οι ποσότητες που παραλαμβάνονται επιβάλλεται να ζυγιστούν, ο Ανάδοχος υποχρεούται να καλέσει την Επιβλέπουσα Υπηρεσία και από κοινού να προβούν στην καταμέτρηση, χαρακτηρισμό ή ζύγιση και να συντάξουν πρωτόκολλο παραλαβής αφανών εργασιών, πρωτόκολλο χαρακτηρισμού εκσκαφών ή πρωτόκολλο ζύγισης αντίστοιχα.

Όλα τα παραπάνω πρωτόκολλα θα ληφθούν υπ' όψη για τη σύνταξη των σχετικών επιμετρήσεων για τις οποίες ισχύουν οι όροι των προηγούμενων παραγράφων.

8. Ο Ανάδοχος δεν έχει το δικαίωμα να καλύψει τα αφανή τμήματα του Έργου προτού να ληφθούν τα στοιχεία για τη σύνταξη των σχετικών πρωτοκόλλων.
9. Ο Ανάδοχος είναι υποχρεωμένος, μέχρι και την Οριστική Παραλαβή, εφόσον το ζητήσει η Επιχείρηση, να αποκαλύπτει οποιοδήποτε τμήμα αφανούς εργασίας για έλεγχο τυχόν ελαττωμάτων, ελλείψεων, βλαβών ή ατελειών.

Σε περίπτωση διαπίστωσης τέτοιων ελαττωμάτων κλπ. οι δαπάνες για την αποκάλυψη, τις επισκευές και την αποκατάσταση στην αρχική τους κατάσταση βαρύνουν τον Ανάδοχο, ενώ στην αντίθετη περίπτωση όλες οι σχετικές δαπάνες βαρύνουν την Επιχείρηση.

Ο Ανάδοχος είναι υποχρεωμένος να υποβάλει στη Επιβλέπουσα Υπηρεσία το αργότερο μέσα σε δύο (2) μήνες από την περάτωση του Έργου ή όπως άλλως ορίζεται στους Ειδικούς Όρους, τις τυχόν επιμετρήσεις που δεν έχουν ακόμα υποβληθεί.

Σε περίπτωση που δεν υποβληθούν εμπρόθεσμα από τον Ανάδοχο όλες οι επιμετρήσεις, επιβάλλεται σε βάρος του, για κάθε συμπληρωμένο μήνα καθυστέρησης, ειδική Ποινική Ρήτρα που ανέρχεται σε ποσοστό δύο χιλιοστών (2 ο/οο) επί του συνολικού ποσού που έχει καταβληθεί μέχρι τότε στον Ανάδοχο.

Ανεξάρτητα από την επιβολή της Ποινικής Ρήτρας, οι επιμετρήσεις είναι δυνατό να συντάσσονται από την Επιχείρηση, που μπορεί να χρησιμοποιήσει γι' αυτό ιδιώτες τεχνικούς και συνεργεία, καταλογίζοντας τη σχετική δαπάνη σε βάρος του Αναδόχου. Οι επιμετρήσεις που συντάσσονται μ' αυτό τον τρόπο κοινοποιούνται στον Ανάδοχο.

10. Μέσα σε προθεσμία δέκα πέντε (15) ημερών από την επιστροφή προς τον Ανάδοχο της τελευταίας επιμέτρησης, ο Ανάδοχος υποχρεούται να συντάξει και υποβάλει στη Επιβλέπουσα Υπηρεσία την Τελική Επιμέτρηση, δηλαδή τελικό συνοπτικό πίνακα που ανακεφαλαιώνει τις ποσότητες όλων των επιμέρους επιμετρήσεων και των πρωτοκόλλων αφανών εργασιών. Οι ποσότητες που εμφανίζονται στον εν λόγω πίνακα τίθενται όπως

ελέγχθηκαν από την Επιβλέπουσα Υπηρεσία ή όπως διορθώθηκαν κατά τη διαδικασία περί επιλύσεως διαφωνιών του Άρθρου 42 των Γενικών Όρων.

Η καταχώρηση αυτή στην Τελική Επιμέτρηση δε θα ερμηνεύεται ως παραίτηση του Αναδόχου από διαφωνίες που έχουν ασκηθεί εμπρόθεσμα και εκκρεμούν ούτε παρέχει το δικαίωμα σ' αυτόν να υποβάλει νέες.

Η εν λόγω Τελική Επιμέτρηση τελεί υπό την έγκριση της Προϊσταμένης Υπηρεσίας.

Άρθρο 36. Αυξομειώσεις Προϋπολογισμού

1. Εάν η αρτιότητα ή η λειτουργικότητα του Έργου επιβάλει αύξηση στις ποσότητες των εργασιών ή εκτέλεση εργασιών που δεν προβλέπονται από τη Σύμβαση, ο Ανάδοχος είναι υποχρεωμένος να εκτελέσει τις πρόσθετες αυτές εργασίες με τις συμβατικές τιμές ή με "τιμές μονάδας νέων εργασιών", όπως καθορίζεται στο Άρθρο 25 των Γενικών Όρων, μέχρι δαπάνης 50% πλέον του Συμβατικού Τιμήματος του Έργου όπως αυτό καθορίζεται στο Συμφωνητικό. Αύξηση του Συμβατικού Τιμήματος του Έργου πάνω από 50% δεν επιτρέπεται.
2. Αν η αύξηση των απαιτητών εργασιών, για την αρτιότητα ή λειτουργικότητα του Έργου, συνεπάγεται αύξηση μεγαλύτερη του 100% της συμβατικής δαπάνης κάθε ομάδας ομοειδών εργασιών, όπως οι ομάδες αυτές προσδιορίζονται με τη Σύμβαση και με την προϋπόθεση ότι το συνολικό Συμβατικό Τμήμα δε θα υπερβαίνει το 50% που καθορίζεται στην προηγούμενη παράγραφο, ο Ανάδοχος υποχρεούται να εκτελέσει τις επιπλέον ποσότητες, μπορεί όμως να ζητήσει νέες τιμές γι' αυτές. Στην περίπτωση αυτή γίνεται ιδιαίτερη συμφωνία για τις τιμές και σε περίπτωση διαφωνίας εφαρμόζεται η διαδικασία του Άρθρου 42 των Γενικών Όρων. Η υποβολή τυχόν αντιρρήσεων του Αναδόχου ή η εκκρεμότητα των διαφορών που έχουν ανακύψει δε δίνει το δικαίωμα στον Ανάδοχο να αρνηθεί ή να καθυστερήσει την εκτέλεση των εν λόγω εργασιών.
3. Η Επιχείρηση δικαιούται να μειώσει το αντικείμενο της Σύμβασης μέχρι και κατά 25 % του Συμβατικού Τιμήματος του Έργου χωρίς ο Ανάδοχος να δικαιούται οποιαδήποτε αποζημίωση.
4. Όλα τα όρια ή ποσοστά του παρόντος Άρθρου αναφέρονται στις αρχικές ποσότητες και τιμές μονάδας της Σύμβασης μαζί με τα απρόβλεπτα και δεν περιλαμβάνεται σ' αυτά αναθεώρηση τιμών, μεταγενέστερη τροποποίησή τους, ή οποιαδήποτε αποζημίωση.

Άρθρο 37. Φόροι, Δασμοί και λοιπές επιβαρύνσεις του Αναδόχου

1. Τον Ανάδοχο βαρύνουν όλες οι δαπάνες για εκτελωνισμούς, φόρους, τέλη, δασμούς, κρατήσεις και οποιεσδήποτε άλλες νόμιμες επιβαρύνσεις, όπως ισχύουν κατά το χρόνο που δημιουργείται η υποχρέωση καταβολής τους.
2. Με βάση την υποχρέωσή του αυτή ο Ανάδοχος πρέπει να τηρεί όλες τις νόμιμες διατυπώσεις και τα φορολογικά και λοιπά στοιχεία, που απαιτούνται από την Ελληνική Νομοθεσία και να συμμορφώνεται αυστηρά προς όλες τις διαδικασίες που καθορίζονται από τις ισχύουσες διατάξεις της Ελληνικής Νομοθεσίας.

Τον Ανάδοχο βαρύνουν επίσης πρόσθετοι φόροι, δασμοί ή/και πρόστιμα για τη μη πιστή τήρηση των παραπάνω υποχρεώσεων του και σε περίπτωση που από τις αρμόδιες Αρχές οι επιβαρύνσεις αυτές, εκ λάθους ή παραδρομής, χρεωθούν στην Επιχείρηση, θα καταβληθούν από αυτήν αλλά θα παρακρατηθούν από την πρώτη πληρωμή του Αναδόχου.

3. Δασμοί, φόροι και άλλες σχετικές επιβαρύνσεις, που καταβλήθηκαν τυχόν από την Επιχείρηση λόγω παράλειψης του Αναδόχου, των Υπεργολάβων του και Υποπρομηθευτών του να συμμορφωθούν προς τις κείμενες διατάξεις της φορολογικής Νομοθεσίας θα απαιτηθούν από την Επιχείρηση και θα εισπραχθούν έντοκα από τον Ανάδοχο οποτεδήποτε και κατά οποιονδήποτε τρόπο ακόμη και με παρακράτηση πληρωμών κλπ.
4. Ειδικότερα και όλως ενδεικτικά και όχι περιοριστικά ο Ανάδοχος υποχρεούται για τα παρακάτω.

- 4.1. Φόροι, Δασμοί και λοιπές επιβαρύνσεις εκτός Ελλάδας. Όλοι οι φόροι, δασμοί και λοιπές σχετικές επιβαρύνσεις που αναφέρονται ή που θα επιβληθούν εκτός Ελλάδας στον Ανάδοχο, στους Υποπρομηθευτές του, στους Υπεργολάβους του και στο Προσωπικό τους, καθώς επίσης και στα υλικά, στον Εξοπλισμό και στις εργασίες που απαιτούνται να γίνουν εκτός Ελλάδας για την εκτέλεση του Έργου, όπως προβλέπεται από τη Σύμβαση, θα βαρύνουν τον Ανάδοχο.
- 4.2. Φόροι, Δασμοί και λοιπές επιβαρύνσεις στην Ελλάδα Δασμοί εισαγωγής, όλοι οι τελωνιακοί δασμοί και οι σχετικοί φόροι κάθε είδους, καθώς και όλες οι κάθε είδους λοιπές επιβαρύνσεις που επιβάλλονται ή που θα επιβληθούν επί του Εξοπλισμού, πρώτων υλών, ημικατεργασμένων και έτοιμων προϊόντων, ανταλλακτικών κάθε είδους μηχανήματος, υλικών και προϊόντων που θα ενσωματωθούν στο Έργο, θα βαρύνουν τον Ανάδοχο.
- 4.3. Φόρος εισοδήματος και σχετικές δαπάνες του Αναδόχου, των Υπεργολάβων του, των Υποπρομηθευτών του κ.λ.π.

Ο Ανάδοχος, οι Υπεργολάβοι και οι Υποπρομηθευτές του, και το Προσωπικό, (Έλληνες ή ξένοι), που απασχολείται απ' αυτούς, θα πληρώσουν το φόρο εισοδήματος και τις σχετικές επιβαρύνσεις που θα επιβληθούν στην Ελλάδα, αναφορικά με το Έργο και σύμφωνα με την Ελληνική Νομοθεσία και τις Διμερείς Κυβερνητικές Συμφωνίες, εάν υπάρχουν τέτοιες.

Για το σκοπό αυτό η Επιχείρηση θα εφαρμόζει τις παρακρατήσεις οι οποίες προβλέπονται από τη φορολογική Νομοθεσία.

Ο Ανάδοχος θα φέρει το βάρος και θα είναι υπεύθυνος για την πληρωμή στην Ελλάδα των λοιπών φόρων, των Δημοτικών φόρων και τελών, των εισφορών, των εργατοτεχνικών εισφορών, των συνεισφορών και οποιωνδήποτε άλλων επιβαρύνσεων, οι οποίες επιβάλλονται ή πρόκειται να επιβληθούν στην Ελλάδα, αναφορικά με το Έργο, υπέρ του Δημοσίου, των Δήμων και Κοινοτήτων και άλλων τοπικών Αρχών, Ιδρυμάτων και Ταμείων Δημοσίου ενδιαφέροντος (όπως το Ίδρυμα Κοινωνικών Ασφαλίσεων (ΙΚΑ), ΤΣΜΕΔΕ κ.λ.π) και οι οποίες δαπάνες αφορούν στον ίδιο και στο Προσωπικό Ελληνικής ή ξένης υπηκοότητας πάσης φύσεως και κατηγορίας που απασχολείται απ' τον Ανάδοχο, τους Υπεργολάβους του και τους Υποπρομηθευτές του.

Η Επιχείρηση δε φέρει καμιά ευθύνη στην περίπτωση αδυναμίας εξοφλήσεως χρέους εκ μέρους του Αναδόχου, του προσωπικού του Αναδόχου, των Υπεργολάβων και Υποπρομηθευτών του. Ο Ανάδοχος, οι Υπεργολάβοι και Υποπρομηθευτές του υποχρεούνται να συμμορφώνονται απόλυτα και με δικά τους έξοδα προς τις διατάξεις της Ελληνικής Νομοθεσίας, η οποία αφορά στη φορολογία, ασφάλιση κ.λ.π.

Οποιαδήποτε διαφορά προκύψει εξαιτίας μείωσης ή αύξησης των συντελεστών του φόρου εισοδήματος, ο οποίος ισχύει στην Ελλάδα κατά την ημερομηνία του Διαγωνισμού και έχει άμεση επίδραση επί του Αναδόχου ή/και του προσωπικού του, θα είναι υπέρ ή σε βάρος του Αναδόχου ή/και του προσωπικού του.

- 4.4. Εισαγωγή μηχανημάτων, εργαλείων, εξαρτημάτων κλπ. με υποχρέωση επανεξαγωγής. Ο Ανάδοχος είναι αποκλειστικά υπεύθυνος για όλα τα είδη τα οποία εισάγονται για τις ανάγκες του Έργου με υποχρέωση επανεξαγωγής τους, συμμορφούμενος προς τις σχετικές διατάξεις των Νόμων. Επιπρόσθετος ο Ανάδοχος θα είναι υπεύθυνος για την εφαρμογή των σχετικών διατάξεων των Ελληνικών Νόμων περί λαθρεμπορίου.

Τα εισαχθέντα είδη με υποχρέωση επανεξαγωγής, μπορεί να μεταβιβαστούν σε τρίτα πρόσωπα μόνο σύμφωνα με τις διατάξεις της ισχύουσας Ελληνικής Νομοθεσίας.

Σε περίπτωση που θα απολεσθούν είδη εισαχθέντα επί επανεξαγωγή, η Επιχείρηση και οι σχετικές Τελωνιακές Αρχές θα ειδοποιηθούν δεόντως και πάραυτα.

- 4.5. Λογιστικά βιβλία και έγγραφα Ο Ανάδοχος θα τηρεί όλα τα στοιχεία, τα λογιστικά, φορολογικά και λοιπά βιβλία τα οποία απαιτούνται από την Ελληνική Νομοθεσία, θα

συμμορφώνεται αυστηρά προς όλες τις διαδικασίες οι οποίες απαιτούνται από τις σχετικές διατάξεις και θα δίνει όλα τα στοιχεία, τα έγγραφα και τις πληροφορίες τις οποίες η Επιχείρηση, κατά την άποψή της, δύναται να ζητήσει σχετικά με οποιαδήποτε απαίτηση έναντι των Ελληνικών Αρχών.

5. Την Επιχείρηση βαρύνει και δεν περιλαμβάνεται στο Συμβατικό Τμήμα, ο ΦΠΑ ή ισοδύναμος φόρος που επιβάλλεται ή θα επιβληθεί στην Ελλάδα επί των τιμολογίων του Εξοπλισμού και των άλλων τιμολογίων υπηρεσιών, που θα εκδοση ο Ανάδοχος προς την Επιχείρηση, στα πλαίσια της παρούσας Σύμβασης.

Άρθρο 38. Ασφαλίσεις

1. Ο Ανάδοχος πέραν από τις λοιπές υποχρεώσεις και ευθύνες του που απορρέουν από τη Σύμβαση, είναι υποχρεωμένος, εκτός εάν προβλέπεται διαφορετικά στους Ειδικούς Όρους της Σύμβασης και σύμφωνα με τα οριζόμενα σ' αυτούς, να συνομολογήσει με ασφαλιστικές εταιρείες (ελληνικές ή ξένες) και να διατηρεί και να παρακολουθεί με δικές του δαπάνες, τις παρακάτω ασφαλίσεις:
 - α. Ασφάλιση κατά παντός κινδύνου
 - β. Ασφάλιση έναντι κινδύνων από τυχαία περιστατικά και ανωτέρα βία (πυρκαϊά, σεισμός κ.λ.π.)
 - γ. Ασφάλιση αστικής ευθύνης του Αναδόχου έναντι τρίτων
 - δ. Ασφάλιση μεταφοράς
 - ε. Ασφάλιση των οχημάτων, μηχανημάτων έργου κλπ του Αναδόχου
 - στ. Ασφάλιση του προσωπικού του Αναδόχου
 - ζ. Ασφάλιση υλικών χορηγουμένων από τη ΔΕΗ στον Ανάδοχο
2. Τα ασφαλιστήρια συμβόλαια για κάθε μία από τις παραπάνω ασφαλίσεις θα πρέπει να περιέχουν και να καλύπτουν κατ' ελάχιστον τα καθοριζόμενα στο Τεύχος "Ασφαλίσεις".

Άρθρο 39. Αναστολή Εργασιών στο Εργοτάξιο

1. Ο Ανάδοχος υποχρεούται, ύστερα από γραπτή εντολή της Επιχείρησης, να αναστέλλει την εκτέλεση των εργασιών στο Εργοτάξιο σε οποιοδήποτε τμήμα του Έργου ή στο σύνολό του, για όσο χρονικό διάστημα και με όποιο τρόπο η Επιχείρηση κρίνει αναγκαίο.
2. Για να θεωρηθεί μια διακοπή εργασιών ότι συνιστά αναστολή εκτέλεσης των εργασιών, κατά τις διατάξεις του παρόντος Άρθρου, θα πρέπει να έχει γίνει μετά από έγγραφη εντολή της Επιβλέπουσας Υπηρεσίας.

Σε περίπτωση τέτοιας έγγραφης εντολής διακοπής, ο Ανάδοχος θα δικαιούται να ζητήσει και η Επιχείρηση υποχρεούται να καθορίσει, την απαιτούμενη παράταση προθεσμίας και τα πλήρως δικαιολογημένα και αποδεδειγμένα έξοδα του Αναδόχου που πραγματοποιήσει μέσα στο Εργοτάξιο, εξαιτίας της διακοπής αυτής, εκτός των περιπτώσεων κατά τις οποίες η εν λόγω διακοπή:

- α. προκύπτει από εφαρμογή άλλων διατάξεων της Σύμβασης, ή
 - β. προέρχεται από λόγους για τους οποίους ευθύνεται ο Ανάδοχος ή
 - γ. οφείλεται σε λόγους ασφαλείας του Έργου ή οποιουδήποτε τμήματος του.
3. Εφόσον η παραπάνω έγγραφη εντολή διακοπής αφορά το σύνολο των εργασιών στο Εργοτάξιο και διαρκέσει περισσότερο από ενενήντα (90) συνεχείς ημερολογιακές ημέρες ή αν οι τμηματικές διακοπές οι οποίες αφορούν σε τμήματα του Έργου ή αφορούν σε χρονικές περιόδους διακοπών είτε όλου του Έργου είτε σε τμήματα αυτού, διαρκέσουν αθροιστικά περισσότερο από εκατόν είκοσι (120) ημερολογιακές ημέρες, τότε ο Ανάδοχος έχει το δικαίωμα, ύστερα από γραπτή ανακοίνωση προς την Επιβλέπουσα Υπηρεσία, να ζητήσει την άδεια να επαναρχίσει τις εργασίες.

Εάν η σχετική άδεια δεν του δοθεί μέσα σε προθεσμία είκοσι (20) ημερολογιακών ημερών από την αποστολή της ανακοίνωσης ή εφόσον δεν υπάρξει συμφωνία μεταξύ Επιχείρησης και Αναδόχου για περαιτέρω παράταση της διακοπής των εργασιών, τότε ο Ανάδοχος δύναται να προβεί στην καταγγελία της Σύμβασης. Η καταγγελία αυτή θα έχει τις ίδιες συνέπειες που προβλέπονται για την περίπτωση ανυπαίτιας καταγγελίας της Σύμβασης του Άρθρου 43 των Γενικών Όρων.

4. Σε περίπτωση που η Επιβλέπουσα Υπηρεσία δεν έχει εκδώσει εντολή διακοπής και εφόσον ο Ανάδοχος θεωρεί ότι οι εργασίες έχουν διακοπεί εξαιτίας της Επιχείρησης, οφείλει να το γνωστοποιήσει στην Επιβλέπουσα Υπηρεσία εγγράφως, μέσα σε μια προθεσμία επτά (7) ημερών, από την ημέρα που ο Ανάδοχος θεωρεί ότι έχουν διακοπεί οι εργασίες, με πλήρη στοιχεία που να δικαιολογούν την άποψή του.
5. Τυχόν διακοπή εκτέλεσης του Έργου, από πράξεις ή παραλείψεις του Αναδόχου, για τριάντα (30) συνεχείς ημερολογιακές ημέρες ή σε σύνολο σαράντα (40) διακοπτόμενων ημερολογιακών ημερών για οποιοδήποτε λόγο ή αιτία, εκτός των περιπτώσεων Ανωτέρας Βίας όπως αυτή καθορίζεται στο Άρθρο 40 των παρόντων Γενικών Όρων, παρέχει στην Επιχείρηση το δικαίωμα, κατά την κρίση της και υπό τη ρητή επιφύλαξη κάθε άλλου δικαιώματός της που απορρέει από τη Σύμβαση, να συνεχίσει η ίδια το Έργο ή να το αναθέσει σε άλλον Ανάδοχο.

Στην περίπτωση αυτή η Επιχείρηση ή ο νέος Ανάδοχος θα δικαιούνται να χρησιμοποιήσουν τις βοηθητικές εγκαταστάσεις, τα μηχανήματα, τον εξοπλισμό, τα σχέδια, τα εργαλεία, τις αποθήκες, τα υλικά και εφόδια του Αναδόχου που βρίσκονται στο Εργοτάξιο, καθώς και γενικά τα κτίρια και τις εγκαταστάσεις του Αναδόχου, χωρίς να αναλάβει η ΔΕΗ οποιαδήποτε υποχρέωση για ζημιές που θα προκληθούν σ' αυτά ή για τη φθορά αυτών από τη συνήθη χρήση.

6. Κατά τη διάρκεια οποιασδήποτε και για οποιοδήποτε λόγο διακοπής, ο Ανάδοχος είναι υποχρεωμένος να λαμβάνει όλα τα κατάλληλα, κατά την κρίση της Επιχείρησης, μέτρα για τη συντήρηση και προστασία του Έργου, καθώς και για τα υλικά και τον Εξοπλισμό που βρίσκονται στο Εργοτάξιο.

Επίσης ο Ανάδοχος ευθύνεται έναντι της Επιχείρησης για όλες τις άμεσες δαπάνες στις οποίες ενδεχομένως θα υποβληθεί η Επιχείρηση και για όλες τις πραγματικές ζημιές τις οποίες αυτή ενδεχομένως θα υποστεί λόγω της μη τήρησης των υποχρεώσεων του Αναδόχου. Η Επιχείρηση μπορεί να συμψηφίζει τις απαιτήσεις αυτές με οποιαδήποτε ποσά που οφείλονται σ' αυτόν για οποιονδήποτε λόγο και αιτία, σύμφωνα με τη Σύμβαση.

Άρθρο 40. Ανωτέρα Βία

1. Όλα τα περιστατικά τα οποία επηρεάζουν την εκτέλεση του Έργου και ξεφεύγουν, κατά εύλογη κρίση, από τον έλεγχο του Αναδόχου, και τα οποία ήταν αδύνατο να προβλεφθούν ή προληφθούν, παρ' όλη την επιμέλεια την οποία θα έδειχνε κάθε επιμελής και σωστά σκεπτόμενος Ανάδοχος, θεωρούνται ως περιστατικά Ανωτέρας Βίας.

Οι Απεργίες από αναγνωρισμένες ενώσεις εργαζομένων, ανταπεργίες (Lockouts) ή μέτρα και απαγορεύσεις από μέρους των Αρχών, κωλυσιπλοΐα, επιβολή στρατιωτικού νόμου και παρόμοιας φύσης περιστατικά, θεωρούνται περιστατικά Ανωτέρας Βίας.

Τα περιστατικά Ανωτέρας Βίας, που επηρεάζουν το Έργο, είναι αποδεκτά μόνο ως λόγος καθυστέρησης και όχι ως λόγος αποζημίωσης του Αναδόχου. Ο Ανάδοχος δε δικαιούται να εγείρει κατά της Επιχείρησης απαιτήσεις που αφορούν οποιοσδήποτε τυχόν δαπάνες ή και οικονομική επιβάρυνσή του, ως συνέπεια περιστατικού Ανωτέρας Βίας.

2. Για να θεωρηθεί και αναγνωρισθεί από την Επιχείρηση ένα γεγονός Ανωτέρας Βίας, ο Ανάδοχος θα πρέπει να αποδείξει με επίσημα έγγραφα το περιστατικό καθώς επίσης ότι το γεγονός έχει κατευθείαν σχέση με την καθυστέρηση στην εκτέλεση ή στη συνέχιση των εργασιών και ότι η καθυστέρηση στην επίτευξη των καθοριζόμενων από τη Σύμβαση προθεσμιών οφείλεται αποκλειστικά στο γεγονός αυτό.

3. Η μη εκπλήρωση ή η καθυστέρηση για εκπλήρωση από κάποιον Υπεργολάβο ή Υποπρομηθευτή των υποχρεώσεων του προς τον Ανάδοχο, καθώς επίσης και η τυχόν αποτυχία στην κατασκευή τμημάτων του Έργου ή πρώτης ύλης, (όπως αποτυχία κατά τη χύτευση, κ.λ.π.), δε θα θεωρείται ως περιστατικό Ανωτέρας Βίας.
4. Σε περίπτωση που ο Ανάδοχος θεωρήσει ότι συνέβη περιστατικό Ανωτέρας Βίας, λόγω του οποίου δεν μπόρεσε να εκπληρώσει, ολικά ή μερικά, τις υποχρεώσεις του που απορρέουν από τη Σύμβαση, θα πρέπει να γνωστοποιήσει το γεγονός αυτό εγγράφως στην Επιχείρηση, παρέχοντας όσο το δυνατόν περισσότερες πληροφορίες. Η εν λόγω γνωστοποίηση πρέπει να γίνει το αργότερο μέσα σε ανατρεπτική προθεσμία δέκα πέντε (15) ημερών από την επέλευση του περιστατικού αυτού, εκτός από την περίπτωση κατά την οποία απαιτείται, λόγω της φύσης του περιστατικού, να ειδοποιηθεί αμέσως η Επιχείρηση.
5. Οι συνέπειες που είχε το γεγονός γνωστοποιούνται από τον Ανάδοχο με την υποβολή όλων των σχετικών στοιχείων και πληροφοριών στην Επιβλέπουσα Υπηρεσία εντός δέκα (10) ημερολογιακών ημερών από το πέρας του περιστατικού αυτού. Η Επιχείρηση υποχρεούται να γνωστοποιήσει στον Ανάδοχο εάν αποδέχεται ότι το περιστατικό αυτό εμπίπτει στις διατάξεις του παρόντος Άρθρου, μέσα σε τριάντα (30) ημερολογιακές ημέρες από την υποβολή των στοιχείων του Αναδόχου.
6. Η μη συμμόρφωση του Αναδόχου, για οποιονδήποτε λόγο ή αιτία, προς τον προαναφερθέντα όρο περί γνωστοποίησης και υποβολής στοιχείων κλπ., εντός των πιο πάνω καθοριζόμενων ανατρεπτικών προθεσμιών, καθιστά απαράδεκτη οποιαδήποτε αίτηση του Αναδόχου για παράταση προθεσμίας.
7. Ο χρόνος κατά τον οποίο μπορούν να παραταθούν οι συμβατικές προθεσμίες θα καθορισθεί, με βάση τον πραγματικά απολεσθέντα χρόνο.
8. Για όσο χρόνο συνεχίζεται το περιστατικό Ανωτέρας Βίας, ο Ανάδοχος υποχρεούται να λάβει κάθε ενδεδειγμένο μέτρο προς περιορισμό των εκ του περιστατικού αυτού απορρεουσών ζημιών. Ο Ανάδοχος πρέπει επίσης να καταβάλει αποδεδειγμένα κάθε δυνατή προσπάθεια για εξουδετέρωση, χωρίς χρονοτριβή των συνεπειών οποιουδήποτε γεγονότος Ανωτέρας Βίας, (π.χ. ζημιές στον Εξοπλισμό, τυχόν καθυστερήσεις κλπ.).
9. Σε περίπτωση ολικής ή σημαντικής καταστροφής του Έργου, λόγω περιστατικού Ανωτέρας Βίας, πριν από την Προσωρινή Παραλαβή, η Επιχείρηση δύναται εντός έξι (6) μηνών από της ημερομηνίας κατά την οποία έλαβε χώρα το εν λόγω περιστατικό να ζητήσει από τον Ανάδοχο να προβεί στην εκ νέου κατασκευή του Έργου και ο Ανάδοχος υποχρεούται να αποδεχθεί αυτό με τους ίδιους όρους και προϋποθέσεις όπως αυτοί αναφέρονται στη Σύμβαση με εξαίρεση τις προθεσμίες παραδόσεων, το συνολικό Συμβατικό Τίμημα και τους όρους πληρωμής, για τα οποία τα συμβαλλόμενα μέρη θα προβούν σε νέα συμφωνία. Είναι ευνόητο ότι όλα ανεξαιρέτως τα καταβληθέντα από την Επιχείρηση ποσά έναντι του Συμβατικού Τιμήματος, θα συμψηφισθούν έναντι του νέου αυτού τιμήματος. Σε περίπτωση κατά την οποία η χρονική περίοδος των έξι (6) μηνών περάσει άπρακτη, η Σύμβαση λύεται αυτομάτως χωρίς συνέπειες για τα συμβαλλόμενα μέρη, εκτός του ότι η Επιχείρηση δικαιούται επιστροφής από τον Ανάδοχο όλων των ποσών που του έχει καταβάλει και δεν υποχρεούται να καταβάλει στον Ανάδοχο τυχόν ληξιπρόθεσμες οφειλές της.

Άρθρο 41. Ποινικές Ρήτρες

1. Ανεξάρτητα και πέρα από τα δικαιώματα της Επιχείρησης που προκύπτουν από τα Άρθρα 19 και 43 των Γενικών Όρων, ο Ανάδοχος υποχρεούται, χωρίς αντιρρήσεις, να καταβάλει στην Επιχείρηση Ποινικές Ρήτρες είτε για υπέρβαση συμβατικής προθεσμίας λόγω υπαιτιότητάς του, είτε για άλλους λόγους που τυχόν προβλέπονται στο Συμφωνητικό.
2. Οι Ποινικές Ρήτρες θα καταβάλλονται, λόγω αθετήσεως ή μη εκπληρώσεως από τον Ανάδοχο των συμβατικών του υποχρεώσεων και ανεξάρτητα αν έχει ή όχι προκληθεί απώλεια ή ζημία (θετική ή αποθετική) στην Επιχείρηση.

3. Η καταβολή των Ποινικών Ρητρών θα γίνεται από τον Ανάδοχο σωρευτικά και επιπλέον από κάθε αποζημίωση για αποκατάσταση κάθε θετικής ζημίας ή απώλειας που έχει υποστεί η Επιχείρηση ως αποτέλεσμα αντισυμβατικής συμπεριφοράς του Αναδόχου.
4. Η Επιχείρηση παρακρατεί τα ποσά των Ποινικών Ρητρών είτε από τις Εγγυήσεις Καλής Εκτέλεσης του Έργου είτε από οποιοδήποτε ποσό οφείλεται και πρέπει να καταβληθεί από την Επιχείρηση στον Ανάδοχο για οποιαδήποτε αιτία.
5. Οι όροι με βάση τους οποίους θα καταβάλλονται Ποινικές Ρήτρες, το ύψος των καταβαλλομένων ποσών, όπως και οποιοδήποτε άλλοι όροι σε σχέση προς αυτές, καθορίζονται στο Συμφωνητικό.

Άρθρο 42. Απαιτήσεις - Διαφωνίες

1. Απαιτήσεις

1.1. Σε κάθε περίπτωση που ο Ανάδοχος θεωρεί ότι δικαιούται να προβάλει απαίτηση σε σχέση με οποιοδήποτε θέμα που αφορά στη Σύμβαση, υποχρεούται να το γνωστοποιεί στην Επιβλέπουσα Υπηρεσία μέσα σε μια ανατρεπτική προθεσμία 15 ημερών από την ημερομηνία που εμφανίστηκε το γεγονός για το οποίο προτίθεται να υποβάλει την απαίτηση.

Με την εμφάνιση του γεγονότος, ο Ανάδοχος υποχρεούται να τηρεί όλα τα απαραίτητα στοιχεία κατά τρόπο που κρίνεται αναγκαίος για την υποστήριξη του αιτήματος που προτίθεται να θέσει.

1.2. Η Επιβλέπουσα Υπηρεσία, αμέσως με τη λήψη της παραπάνω γνωστοποίησης και χωρίς αυτό να συνεπάγεται οποιαδήποτε παραδοχή της ευθύνης της Επιχείρησης, δικαιούται να επιθεωρεί τα τηρούμενα στοιχεία και να δίδει οδηγίες στον Ανάδοχο να τηρεί και περαιτέρω κατάλληλα στοιχεία που θεωρεί απαραίτητα και ο Ανάδοχος υποχρεούται να τα τηρεί και να παρέχει στην Επιβλέπουσα Υπηρεσία αντίγραφα όλων των στοιχείων, μόλις του ζητηθούν.

1.3. Μέσα σε τριάντα (30) ημέρες από την αποστολή της παραπάνω γνωστοποίησης, ο Ανάδοχος υποχρεούται να παραδίδει στην Επιβλέπουσα Υπηρεσία οικονομική ανάλυση της απαίτησης του, που θα συνοδεύεται με λεπτομερή αιτιολόγησή της. Στην περίπτωση κατά την οποία το γεγονός για το οποίο έχει τεθεί η απαίτηση συνεχίζεται, η οικονομική ανάλυση θα θεωρείται προσωρινή και ο Ανάδοχος, κατά εύλογα διαστήματα ή όταν το ζητά η Επιβλέπουσα Υπηρεσία, θα δίδει νεώτερα συγκεντρωτικά στοιχεία. Σε τέτοια περίπτωση ο Ανάδοχος υποχρεούται να δώσει την τελική οικονομική ανάλυση μέσα σε προθεσμία 30 ημερών από τη λήξη του γεγονότος.

1.4. Εάν ο Ανάδοχος δε συμμορφώνεται με τις διατάξεις του παρόντος Άρθρου, το δικαίωμα του για πληρωμή, εφόσον το αίτημα του γίνει δεκτό από την Επιχείρηση, περιορίζεται μέχρι του σημείου που η Επιχείρηση θεωρεί ότι μπορεί να επαληθευτεί από τα τηρηθέντα στοιχεία.

2. Διαφωνίες

2.1. Κάθε διαφωνία, συμπεριλαμβανομένης και αυτής που σχετίζεται με μη ικανοποιητική για τον Ανάδοχο ρύθμιση απαίτησής του σύμφωνα με τα παραπάνω, ή οποιουδήποτε είδους διένεξη, που αναφύεται οποτεδήποτε κατά τη διάρκεια ισχύος της Σύμβασης, θα γνωστοποιείται γραπτώς στην Προϊσταμένη Υπηρεσία, από τον Ανάδοχο με "Αίτηση Επίλυσης Διαφωνίας" όπου θα υπάρχει ρητή υπενθύμιση ότι η διαφωνία αυτή γίνεται με βάση το παρόν άρθρο.

2.2. Στην "Αίτηση Επίλυσης Διαφωνίας", ο Ανάδοχος θα εκθέτει σαφώς το θέμα που αφορά στη διαφωνία. Ειδικότερα στην Αίτηση θα περιλαμβάνονται τα ακόλουθα:

- σαφής περιγραφή της υπό κρίση διαφωνίας.
 - έκθεση των πραγματικών περιστατικών στα οποία βασίζεται η διαφωνία.
 - η αιτουμένη αποκατάσταση ή και το τυχόν σε σχέση προς αυτή χρηματικό ποσό.
 - όλα τα αποδεικτικά στοιχεία που αφορούν στη διαφωνία, όπως επίσης και κάθε στοιχείο που θεωρείται απαραίτητο.
- 2.3. Η Προϊστάμενη Υπηρεσία υποχρεούται, το αργότερο σε ενενήντα (90) ημέρες από την ημέρα κατά την οποία έλαβε την αίτηση αυτή, να γνωστοποιήσει στον Ανάδοχο την απόφαση της Επιχείρησης.
- 2.4. Σε περίπτωση που ο Ανάδοχος δεν ικανοποιείται με την απόφαση αυτή της Επιχείρησης ή στην περίπτωση κατά την οποία δε λάβει απάντηση μέσα στην παραπάνω προθεσμία, μπορεί να προσφύγει στα τακτικά Δικαστήρια των Αθηνών.
- Πριν από την προσφυγή στα Δικαστήρια ο Ανάδοχος μπορεί να ζητήσει την επίλυση της διαφωνίας του με φιλικές διαπραγματεύσεις. Στην περίπτωση αυτή και εφόσον τούτο γίνει αποδεκτό από την Επιχείρηση, συγκροτείται, από το αρμόδιο όργανο της Επιχείρησης, Επιτροπή Φιλικού Διακανονισμού η οποία διαπραγματεύεται με τον Ανάδοχο την επίλυση της διαφωνίας.
- 2.5. Η ύπαρξη διαφωνίας μεταξύ των συμβαλλομένων δεν αναστέλλει την εκτέλεση του Έργου, ούτε αίρει την υποχρέωση του Ανάδοχου να ακολουθεί τις εντολές της Επιχείρησης σχετικά με την έγκαιρη και την άρτια εκτέλεση των Έργου.

Άρθρο 43. Καταγγελία της Σύμβασης

1. Καταγγελία της Σύμβασης με υπαιτιότητα του Αναδόχου.

- 1.1. Με την επιφύλαξη όλων των δικαιωμάτων της Επιχείρησης που προκύπτουν από τις υπόλοιπες διατάξεις της Σύμβασης, στις περιπτώσεις που ο Ανάδοχος καθυστερήσει χωρίς εύλογη δικαιολογία την έναρξη των εργασιών ή εάν παρά τις προηγούμενες έγγραφες επισημάνσεις δεν υποβάλει το χρονοδιάγραμμα του Έργου όπως προβλέπεται στο Άρθρο 23 των Γενικών Όρων ή εάν δε συμμορφώνεται προς τις διατάξεις της Σύμβασης και καθυστερεί την πρόοδο των εργασιών ώστε να είναι προφανώς αδύνατη η εμπρόθεσμη εκτέλεση του Έργου ή εάν οι εργασίες που εκτελεί είναι κατά σύστημα κακότεχνες ή τα υλικά που χρησιμοποιεί δεν ανταποκρίνονται στις προδιαγραφές ή αν επιμόνως και εξακολουθητικά παραβαίνει ή δεν εφαρμόζει τα εγκεκριμένα σχέδια και δε συμμορφώνεται με τις οδηγίες, τις κατευθύνσεις και εντολές της Επιχείρησης ή εάν συστηματικά παραλείπει την τήρηση των κανόνων ασφαλείας των εργαζομένων ή προστασίας του περιβάλλοντος, η Επιχείρηση δικαιούται, για οποιαδήποτε από τα παραπάνω, να απευθύνει "Ειδική Πρόσκληση" προς τον Ανάδοχο στην οποία απαραίτητα μνημονεύονται οι διατάξεις του παρόντος Άρθρου και στην οποία περιλαμβάνεται συγκεκριμένη περιγραφή ενεργειών ή εργασιών που πρέπει να εκτελεστούν από τον Ανάδοχο, μέσα σε προθεσμία που τάσσεται από την "Ειδική Πρόσκληση".

Η προθεσμία στην περίπτωση αυτή καθορίζεται με βάση το συντομότερο δυνατό από τεχνικής απόψεως χρόνο για την εκπλήρωση της αντίστοιχης υποχρέωσης, και σε καμιά περίπτωση δε μπορεί να είναι μικρότερη από δεκαπέντε (15) ημέρες.

Εάν ο Ανάδοχος δε συμμορφωθεί με την παραπάνω έγγραφη "Ειδική Πρόσκληση" μέσα στην προθεσμία που έχει καθοριστεί, η Επιχείρηση δικαιούται με εξώδικη δήλωση προς τον Ανάδοχο, η οποία κοινοποιείται με Δικαστικό Επιμελητή, να προβεί στην καταγγελία της Σύμβασης μερικά ή ολικά.

- 1.2. Η Σύμβαση λύεται αυτοδικαίως όταν ο Ανάδοχος πτωχεύσει. Στην περίπτωση αυτή ισχύουν και τα αναφερόμενα στην παρ. 2.4 του παρόντος Άρθρου.

Η Σύμβαση καταγγέλλεται, κατά την κρίση της Επιχείρησης, όταν ο Ανάδοχος τεθεί σε αναγκαστική διαχείριση ή σε περίπτωση κοινοπραξίας όταν πτωχεύσουν ή τεθούν σε αναγκαστική διαχείριση όλα τα κοινοπρακτούντα μέρη, όπως επίσης στην περίπτωση που κατά παράβαση των διατάξεων του Άρθρου 8 των Γενικών Όρων ο Ανάδοχος υποκατέστησε τον εαυτό του ολικά ή μερικά κατά την εκτέλεση της Σύμβασης με οποιοδήποτε τρίτο.

2. Οριστικοποίηση Καταγγελίας - Έκπτωση Αναδόχου.

- 2.1. Η καταγγελία οριστικοποιείται και ο Ανάδοχος εκπίπτει της Σύμβασης (Επικύρωση της Έκπτωσης), αν δεν υποβληθεί μέσα σε προθεσμία δεκαπέντε (15) ημερών ένσταση του Αναδόχου ή αν απορριφθεί η ένσταση. Η ένσταση που ασκείται εμπρόθεσμα αναστέλλει την απόφαση έκπτωσης μέχρι να εκδοθεί η απόφαση επί της ένστασης.

Για την ένσταση αποφασίζει η Επιχείρηση μέσα σε ανατρεπτική προθεσμία δύο (2) μηνών από την κατάθεση της ένστασης.

- 2.2. Με την οριστικοποίηση της καταγγελίας της Σύμβασης, σύμφωνα με τα παραπάνω, ο Ανάδοχος αποξενούται και αποβάλλεται από το Έργο και γίνεται εκκαθάριση της Σύμβασης το συντομότερο δυνατό.

- 2.3. Η Επιχείρηση δικαιούται είτε να συνεχίσει η ίδια την εκτέλεση του Έργου, είτε να το αναθέσει σε άλλον Ανάδοχο. Η Επιχείρηση και ο νέος Ανάδοχος δικαιούνται να χρησιμοποιούν εφόσον το κρίνουν απαραίτητο, τα μηχανήματα, τα εργαλεία, τα υλικά τα εφόδια, τις εγκαταστάσεις και λοιπά μέσα του έκπτωτου Αναδόχου, τα οποία έχουν προσκομισθεί ή ανεγερθεί από αυτόν στον τόπο του Έργου.

- 2.4. Κατά του οριστικά έκπτωτου Αναδόχου, με την επιφύλαξη όλων των δικαιωμάτων της Επιχείρησης για αποζημίωση, επέρχονται αθροιστικά οι εξής συνέπειες:

α. γίνεται άμεσα απαιτητό το αναπόσβεστο μέρος της προκαταβολής

β. καταπίπτουν υπέρ της Επιχείρησης οι Εγγυήσεις Καλής Εκτέλεσης του Έργου

γ. γίνονται άμεσα απαιτητές οποιεσδήποτε οφειλόμενες Ποινικές Ρήτρες μέχρι την ημερομηνία της καταγγελίας.

- 2.5. Για την εκκαθάριση της Σύμβασης η Επιχείρηση θα διενεργήσει παρουσία του Αναδόχου, το δυνατό συντομότερα, την απογραφή της υπάρχουσας κατάστασης και θα καθορίσει το συνολικό ποσό (εάν υπάρχει) με το οποίο τιμολογούνται οι εργασίες που έχουν εκτελεσθεί σύμφωνα με τη Σύμβαση και θα καθορίσει επίσης και την αξία των τυχόν υπαρχόντων αχρησιμοποίητων ή μερικώς χρησιμοποιημένων υλικών, καθώς και οποιωνδήποτε προσωρινών εργασιών.

Σε περίπτωση που ο έκπτωτος Ανάδοχος, αν και κλήθηκε, δεν παραστάθηκε, η Επιχείρηση μπορεί να προβεί η ίδια στην απογραφή και θα χρεοπιστώσει ανάλογα τον Ανάδοχο.

3. Ανυπαίτιος Καταγγελία

- 3.1. Η Επιχείρηση, κατά την κρίση της, δικαιούται σε οποιοδήποτε χρόνο κατά τη διάρκεια ισχύος της Σύμβασης, να την καταγγείλει ολικά ή μερικά, με την προϋπόθεση ότι θα ειδοποιήσει εγγράφως τον Ανάδοχο, τουλάχιστον ένα (1) μήνα πριν από την ημερομηνία που καθορίζεται στην ειδοποίηση, ως ημερομηνία καταγγελίας της.

- 3.2. Σε περίπτωση τέτοιας καταγγελίας της Σύμβασης, η Επιχείρηση υποχρεούται να επιστρέψει το εναπομένον υπόλοιπο των Εγγυήσεων Καλής Εκτέλεσης και να καταβάλει στον Ανάδοχο κάθε ποσό που οφείλεται σε αυτόν σύμφωνα με τους όρους της Σύμβασης για όλες τις εργασίες που εκτελέστηκαν από αυτόν.

Επίσης η Επιχείρηση υποχρεούται να καταβάλει στον Ανάδοχο την αξία των υλικών που έχουν προσκομισθεί και αποζημίωση για τις δαπάνες του Αναδόχου για υλικά που βρίσκονται στο στάδιο της παραγωγής ή της προμήθειας.

Ειδικά για τον προσδιορισμό των τυχόν δαπανών παραγωγής ή προμήθειας υλικών, ο Ανάδοχος υποχρεούται να προσκομίσει τα απαραίτητα αποδεικτικά στοιχεία που θα αποδεικνύουν την αναγκαιότητα έναρξης παραγωγής ή ανάθεσης προμήθειας με βάση το Πρόγραμμα Εκτέλεσης Έργου καθώς και παραστατικά που να αιτιολογούν τα σχετικά έξοδα.

- 3.3. Σε περίπτωση που η Σύμβαση διαλυθεί με υπαιτιότητα της Επιχείρησης και έχουν εκτελεσθεί εργασίες αξίας μικρότερης από τα τρία τέταρτα (3/4) του Συμβατικού Τιμήματος, η Επιχείρηση καταβάλει επιπλέον στον Ανάδοχο το αναπόσβεστο μέρος των εγκαταστάσεών του, καθώς και αποζημίωση για τεκμαιρόμενο όφελος, που δε μπορεί να είναι μεγαλύτερο του 5% του ποσού που απομένει από το Συμβατικό Τίμημα, αφού αυτό μειωθεί κατά το ένα τέταρτο (1/4) και μετά αφαιρεθούν το αναπόσβεστο μέρος των εγκαταστάσεών του, η αξία των εργασιών και των υλικών που έχουν τιμολογηθεί και τα υπόλοιπα ποσά που αναφέρονται στην παράγραφο 3.2 του παρόντος Άρθρου, για τα οποία αποζημιώνεται ο Ανάδοχος.

Για τον προσδιορισμό της αποζημίωσης αυτής, λαμβάνονται υπόψη όλες οι σχετικές συνθήκες και ιδίως το μέγεθος του Έργου και ο χρόνος αποδέσμευσης του Αναδόχου.

Άρθρο 44. Δωσιδικία - Δίκαιο της Σύμβασης

1. Για την επίλυση οποιασδήποτε διαφοράς που αναφύεται από την εφαρμογή της Σύμβασης και δεν καθίσταται δυνατόν να επιλυθεί σύμφωνα με τις διατάξεις της, συμφωνείται ρητά ότι αποκλειστικά αρμόδια είναι τα τακτικά Δικαστήρια Αθηνών.
2. Η Σύμβαση θα ερμηνεύεται και θα διέπεται αποκλειστικά από τη Νομοθεσία του Ελληνικού Κράτους.

ΟΙ ΣΥΜΒΑΛΛΟΜΕΝΟΙ

ΓΙΑ ΤΟΝ ΑΝΑΔΟΧΟ

ΓΙΑ ΤΗΝ ΕΠΙΧΕΙΡΗΣΗ

**Διεύθυνση Λειτουργικής Υποστήριξης ΛΚΔΜ
ΚΗ-ΜΜ&Ε/ΤΟΜΕΑΣ ΕΡΓΩΝ Π-Μ**

Αριθμός Διακήρυξης: 2018.202/ΛΚΔΜ

Αντικείμενο: «Κατασκευή της Γ' προσωρινής παραλλαγής τμήματος της Παλαιάς Εθνικής Οδού Κοζάνης – Πτολεμαΐδας στην περιοχή του πρώην Βιομηχανικού Συγκροτήματος του Ορυχείου Κυρίου Πεδίου του ΛΚΔΜ»

ΑΣΦΑΛΙΣΕΙΣ**ΤΕΥΧΟΣ 9 ΑΠΟ 11**

ΔΗΜΟΣΙΑ ΕΠΙΧΕΙΡΗΣΗ ΗΛΕΚΤΡΙΣΜΟΥ Α.Ε.
Διεύθυνση Λειτουργικής Υποστήριξης ΛΚΔΜ
ΚΗ-ΜΜ&Ε/ΤΟΜΕΑΣ ΕΡΓΩΝ Π-Μ

Αριθμός Διακήρυξης: 2018.202/ΛΚΔΜ

ΑΝΤΙΚΕΙΜΕΝΟ: «Κατασκευή της Γ' προσωρινής παραλλαγής τμήματος της Παλαιάς Εθνικής Οδού Κοζάνης – Πτολεμαΐδας στην περιοχή του πρώην Βιομηχανικού Συγκροτήματος του Ορυχείου Κυρίου Πεδίου του ΛΚΔΜ»

ΑΣΦΑΛΙΣΕΙΣ

1. Γενικοί Όροι Ασφάλισης
2. Γενικοί Όροι Ασφαλιστηρίων Συμβολαίων
3. Ειδικότερο περιεχόμενο Ασφαλιστηρίων
 - 3.1 Ασφάλιση Κατά Παντός Κινδύνου
 - 3.2 Ασφάλιση Κατά Κινδύνων από Τυχαία Περιστατικά και Ανωτέρα Βία.
 - 3.3 Ασφάλιση Αστικής Ευθύνης έναντι Τρίτων
 - 3.4 Ασφάλιση Μεταφοράς
 - 3.5 Ασφάλιση Οχημάτων, Μηχανημάτων κλπ.
 - 3.6 Ασφάλιση Προσωπικού
 - 3.7 Ασφάλιση Υλικών «ΔΕΗ Α.Ε.» που χορηγούνται στον Ανάδοχο

1. Γενικοί Όροι Ασφάλισης

Κατά την κατάρτιση των ασφαλίσεων που θα συναφθούν σύμφωνα με τα οριζόμενα στο Άρθρο 38 των Γενικών Όρων της Διακήρυξης θα πρέπει να τηρούνται οι ακόλουθοι γενικοί όροι:

- 1.1 Κατά τη σύναψη των σχετικών Ασφαλιστηρίων, ο Ανάδοχος πρέπει να συμμορφώνεται και να λαμβάνει υπόψη τις διατάξεις των Νόμων, Νομοθετικών Διαταγμάτων, Κανονισμών κλπ. που ισχύουν εκάστοτε και έχουν εφαρμογή στην Ελλάδα.
- 1.2 Ο Ανάδοχος πρέπει να συμμορφώνεται με τους όρους κλπ. των Ασφαλιστηρίων. Οι παρεχόμενες ασφαλιστικές καλύψεις, η οικονομικοί και ασφαλιστικοί όροι, εξαιρέσεις, απαλλαγές κλπ. υπόκεινται σε κάθε περίπτωση στην τελική έγκριση της «ΔΕΗ Α.Ε.»
- 1.3 Οι ασφαλίσεις δεν απαλλάσσουν ούτε περιορίζουν κατά κανένα τρόπο τις υποχρεώσεις και ευθύνες του Αναδόχου που απορρέουν από τη Σύμβαση, ιδιαίτερα σε ότι αφορά στις προβλεπόμενες, από τα σχετικά Ασφαλιστήρια Συμβόλαια, εξαιρέσεις, εκπτώσεις, προνόμια, περιορισμούς κλπ. Ο Ανάδοχος παραμένει αποκλειστικά υπεύθυνος για την αποκατάσταση ζημιών σε πρόσωπα ή/και πράγματα, πέραν από τα ποσά κάλυψης των Ασφαλιστηρίων.
- 1.4 Σε περίπτωση που ο Ανάδοχος παραλείψει ή αμελήσει να συμμορφωθεί με τις ασφαλιστικές υποχρεώσεις του ή οι ασφαλίσεις που θα συνυπολογιστούν ως μη ικανοποιητικές από τη «ΔΕΗ Α.Ε.», η τελευταία δικαιούται να συνάψει, στο όνομα και με δαπάνες του Αναδόχου, τα απαιτούμενα Ασφαλιστήρια και να παρακρατήσει (εντόκως με το νόμιμο επιτόκιο υπερημερίας) το ποσό των ασφαλιστρών, είτε από τις οφειλόμενες σε αυτόν πληρωμές, είτε με κατάπτωση ανάλογου ποσού από την Εγγυητική Επιστολή Καλής Εκτέλεσης του Αναδόχου.
Επίσης σε περίπτωση που ο Ανάδοχος αμελεί ή δυστροπεί να καταβάλει στους ασφαλιστές το οφειλόμενο ποσό των ασφαλιστρών, η «ΔΕΗ Α.Ε.», για να αποφύγει ενδεχόμενη ακύρωσή τους, δικαιούται να καταβάλει τα ασφάλιστρα στους ασφαλιστές για λογαριασμό του Αναδόχου και να παρακρατήσει τα αντίστοιχα ποσά ως ανωτέρω.
Η «ΔΕΗ Α.Ε.» επίσης επιφυλάσσεται του δικαιώματος της να παρακρατεί από οφειλόμενες πληρωμές του Αναδόχου κάθε ποσό που δεν είναι δυνατό να εισπραχθεί από τους ασφαλιστές λόγω εξαιρέσεων, απαλλαγών κλπ. που τυχόν υπάρχουν στους όρους των εν λόγω Ασφαλιστηρίων.
- 1.5 Σε περίπτωση που η Ασφαλιστική Εταιρία, με την οποία ο Ανάδοχος συνυπολόγησε τα σχετικά Ασφαλιστήρια Συμβόλαια, παραλείψει ή αρνηθεί (μερικά ή ολικά) να καταβάλει αποζημίωση για οποιαδήποτε ζημιά κλπ., για οποιοδήποτε λόγο ή αιτία, ο Ανάδοχος έχει την αποκλειστική ευθύνη για την αποκατάσταση της μη εξοφλημένης ζημιάς ή βλάβης κλπ., σύμφωνα με τους όρους της Σύμβασης και η «ΔΕΗ Α.Ε.» δικαιούται να παρακρατήσει από οποιοδήποτε λογαριασμό του ή εγγύησή του τα ποσά οποιασδήποτε φύσης, που, κατά την κρίση της, απαιτούνται για την αποκατάσταση της εν λόγω ζημιάς ή βλάβης.

2. Γενικοί Όροι Ασφαλιστηρίων Συμβολαίων

Στα Ασφαλιστήρια Συμβόλαια που θα καταρτίσει ο Ανάδοχος με τις Ασφαλιστικές Εταιρίες για κάλυψη των Ασφαλίσεων που προβλέπονται στο Άρθρο 38 των Γενικών Όρων της Διακήρυξης θα περιλαμβάνονται οπωσδήποτε οι ακόλουθοι γενικοί όροι:

- 2.1 Θα πρέπει να αναφέρεται ρητά ότι στην έννοια της λέξης «Ανάδοχος» περιλαμβάνεται και το πάσης φύσεως προσωπικό που απασχολείται με οποιαδήποτε σχέση εργασίας από τον Ανάδοχο για το υπόψη Έργο, καθώς επίσης και οι τυχόν Υπεργολάβοι και Υποπρομηθευτές του Αναδόχου.
- 2.2 Η «ΔΕΗ Α.Ε.» θα είναι συνασφαλιζόμενη.
- 2.3 Τα εν λόγω Ασφαλιστήρια δε δύνανται να ακυρωθούν, τροποποιηθούν ή λήξουν χωρίς τη γραπτή, με συστημένη επιστολή πριν από τριάντα (30) ημέρες, σχετική ειδοποίηση της Ασφαλιστικής Εταιρίας, τόσο προς τον Ανάδοχο, όσο και προς τη «ΔΕΗ Α.Ε.» («ΔΕΗ Α.Ε.»/ΔΟΛ, Αθήνα).
- 2.4 Ο Ανάδοχος, προκειμένου να εξασφαλιστεί η «ΔΕΗ Α.Ε.» για τις απαιτήσεις της απ' αυτόν σε σχέση με τα ποσά του έχει καταβάλει (με εξαίρεση τις προκαταβολές έναντι ισόποσων εγγυητικών επιστολών ή άλλων εγγυήσεων που αποδέχθηκε η «ΔΕΗ Α.Ε.»), υποχρεώνεται να ζητήσει από τους ασφαλιστές του να συμπεριλάβουν τόσο στο Κατά Παντός Κινδύνου όσο και στα άλλου τύπου Ασφαλιστήρια, που καλύπτουν το ίδιο το Έργο, τον εξής Ειδικό Όρο:

«Σε περίπτωση μερικής ή ολικής καταστροφής ή βλάβης του Έργου:

α. Προκειμένου η Ασφαλιστική Εταιρία να καταβάλει στον Ανάδοχο τη σχετική με τη ζημία κλπ. αποζημίωση πρέπει να έχει λάβει προηγουμένως την έγγραφη για το σκοπό αυτό συγκατάθεση της «ΔΕΗ Α.Ε.»

β. Εφόσον η «ΔΕΗ Α.Ε.» δεν παρέχει στην Ασφαλιστική Εταιρία την εν λόγω συγκατάθεση, η απαίτηση του Αναδόχου κατά της Ασφαλιστικής Εταιρίας για την καταβολή της αποζημίωσης εκχωρείται στη «ΔΕΗ Α.Ε.», αυτόματα και χωρίς άλλες διατυπώσεις (ειδική ή άλλου είδους εντολή ή εξουσιοδότηση από τον Ανάδοχο) και η Ασφαλιστική Εταιρία αποδέχεται από τούδε και υποχρεώνεται να καταβάλει τη σχετική αποζημίωση στη «ΔΕΗ Α.Ε.», μετά από αίτησή της.

Η εκχώρηση της απαίτησης αυτής του Αναδόχου στη «ΔΕΗ Α.Ε.» κατ' ουδένα τρόπο τον απαλλάσσει από τις ευθύνες και υποχρεώσεις του, που απορρέουν από τη Σύμβαση, που έχει συνάψει με τη «ΔΕΗ Α.Ε.»».

3. Ειδικότερο περιεχόμενο Ασφαλιστηρίων Συμβολαίων

Στα Ασφαλιστήρια Συμβόλαια, που υποχρεούται να συνάψει ο Ανάδοχος, θα πρέπει να περιλαμβάνονται, κατά περίπτωση, οι ακόλουθοι όροι και προϋποθέσεις:

3.1 Ασφάλιση ΚΑΤΑ ΠΑΝΤΟΣ ΚΙΝΔΥΝΟΥ

3.1.1 Ειδικοί Όροι

Το ασφαλιστήριο ΚΑΤΑ ΠΑΝΤΟΣ ΚΙΝΔΥΝΟΥ θα υποβάλλεται από τον Ανάδοχο, 15 ημέρες πριν από την έναρξη των εργασιών ή την εγκατάσταση του Αναδόχου στον τόπο του Έργου (οποιοδήποτε από τα δύο συμβεί πρώτα), στην Επιβλέπουσα Υπηρεσία της «ΔΕΗ Α.Ε.».

Το Ασφαλιστήριο και η Βεβαίωση Ασφάλισης (COVER NOTES) φυλάσσονται στη «ΔΕΗ Α.Ε.» («ΔΕΗ Α.Ε.»/ΔΟΛ, Αθήνα).

3.1.2 Αντικείμενα ασφάλισης

α. Η συνολική αξία του υπό κατασκευήν Έργου (Εξοπλισμός, υλικά, εργασίες κλπ.) συμπεριλαμβανομένων των τυχόν συμπληρωμάτων της Σύμβασης, αναθεωρήσεων ή/και αναπροσαρμογών (θετικών ή αρνητικών) του αρχικού Συμβατικού Τιμήματος.

Η ασφαλιστική αυτή κάλυψη θα παρέχεται έναντι οποιασδήποτε απώλειας, ζημιάς ή καταστροφής, μερικής ή ολικής, που οφείλονται ή προκαλούνται από οποιοδήποτε λόγο ή αιτία περιλαμβανομένων των κινδύνων από ανωτέρα βία, τυχαία περιστατικά (καθώς επίσης από λανθασμένη μελέτη (FAULTY DESIGN), λανθασμένη κατασκευή (MANUFACTURER'S RISK), ελαττωματικά υλικά, λανθασμένη εργασία κλπ., εφόσον ζητηθεί η κάλυψη των κινδύνων αυτών από τη «ΔΕΗ Α.Ε.» με ιδιαίτερη αναφορά στους Ειδικούς Όρους της Διακήρυξης) με εξαίρεση τους κινδύνους που συνήθως εξαιρούνται και δεν καλύπτονται από τα συνήθη Ασφαλιστήρια ΚΑΤΑ ΠΑΝΤΟΣ ΚΙΝΔΥΝΟΥ (π.χ. πόλεμος, εισβολή, ανταρσία, λαϊκή εξέγερση, επανάσταση, κατάσχεση, μόλυνση από ραδιενέργεια ή ιονίζουσα ακτινοβολία, κλπ.).

Ο Ανάδοχος υποχρεούται να ζητά από τους ασφαλιστές κατά τακτά χρονικά διαστήματα την αναπροσαρμογή του ασφαλιζόμενου κεφαλαίου σύμφωνα με την πραγματική αξία του Έργου και οι ασφαλιστές παραιτούνται του δικαιώματος της υπασφαλίσεως.

β. Οι μόνιμες, μη μόνιμες ή/και προσωρινές εργοταξιακές εγκαταστάσεις του Αναδόχου καθώς επίσης και ο εν γένει μηχανολογικός εξοπλισμός που θα χρησιμοποιηθεί για την κατασκευή του Έργου. Η ασφαλιστική αυτή κάλυψη θα παρέχεται έναντι οποιασδήποτε απώλειας ή ζημιάς κλπ. (εξαιρουμένων των μηχανολογικών και ηλεκτρολογικών βλαβών), που οφείλονται ή προκαλούνται από ανωτέρα βία ή/και τυχαία περιστατικά.

γ. Τα κάθε είδους υλικά που χορηγούνται από τη «ΔΕΗ Α.Ε.» για να ενσωματωθούν στο Έργο.

3.1.3 Διάρκεια ασφάλισης

Η ευθύνη των ασφαλιστών θα αρχίζει, είτε με την έναρξη των εργασιών, είτε συγχρόνως με την εγκατάσταση του Αναδόχου στον τόπο του Έργου, ανάλογα με ποιο από τα δύο συμβεί πρώτα και θα λήγει, είτε με την ημερομηνία της βεβαιωμένης περάτωσης των εργασιών (για Έργα Πολ.Μηχ.), είτε με την ημερομηνία της Έναρξης της Εμπορικής Λειτουργίας (για Έργα Η/Μ εξοπλισμού).

Από την ημερομηνία αυτή αρχίζει η εκτεταμένη κάλυψη της περιόδου συντήρησης (extended maintenance period) η οποία θα λήγει την ημερομηνία που θεωρείται ότι συντελείται η Προσωρινή Παραλαβή.

3.2. Ασφάλιση ΕΝΑΝΤΙ ΚΙΝΔΥΝΩΝ από Τυχαία Περιστατικά και Ανωτέρα Βία

3.2.1 Ειδικοί Όροι

Το ή τα Ασφαλιστήρια που θα εκδοθούν θα υποβάλλονται από τον Ανάδοχο, 15 ημέρες πριν από την προβλεπόμενη ημερομηνία της βεβαιωμένης περάτωσης των εργασιών (για έργα Πολ.Μηχ.) ή την προβλεπόμενη ημερομηνία της Έναρξης της Εμπορικής Λειτουργίας (για έργα Η/Μ εξοπλισμού), στην Επιβλέπουσα Υπηρεσία της «ΔΕΗ Α.Ε.» Επίσης ο Ανάδοχος υποχρεούται να υποβάλει στην Επιβλέπουσα Υπηρεσία της «ΔΕΗ Α.Ε.» δύο (2) μήνες πριν από την προβλεπόμενη ημερομηνία της βεβαιωμένης περάτωσης των εργασιών (για έργα Πολ.Μηχ.) ή την ημερομηνία Έναρξης της Εμπορικής Λειτουργίας (για έργα Η/Μ εξοπλισμού) Βεβαιώσεις Ασφάλισης (COVER NOTES) για τις ασφαλίσσεις που θα συνομολογηθούν αργότερα και θα καλύπτουν το Έργο για κινδύνους από Ανωτέρα Βία και Τυχαία Περιστατικά μαζί με την απόδειξη πληρωμής της προκαταβολής των ασφαλιστρών.

Το Ασφαλιστήριο και η Βεβαίωση Ασφάλισης (COVER NOTES) φυλάσσονται στη «ΔΕΗ Α.Ε.» («ΔΕΗ Α.Ε.»/ΔΟΛ, Αθήνα).

3.2.2 Αντικείμενο ασφάλισης

Η συνολική αξία του (ουσιαστικά αποπερατωμένου) Έργου έναντι κινδύνων από Ανωτέρα Βία και Τυχαία Περιστατικά (π.χ. σεισμό, φωτιά κλπ.)

3.2.3 Διάρκεια ασφάλισης

Από την ημερομηνία της βεβαιωμένης περάτωσης των εργασιών (για έργα Πολ. Μηχ.) ή την ημερομηνία της Έναρξης της Εμπορικής Λειτουργίας (για έργα Η/Μ εξοπλισμού), μέχρι την ημερομηνία που θεωρείται ότι συντελείται η Προσωρινή Παραλαβή.

3.3 Ασφάλιση ΑΣΤΙΚΗΣ ΕΥΘΥΝΗΣ του Αναδόχου Έναντι Τρίτων

3.3.1 Ειδικοί Όροι

Το Ασφαλιστήριο Αστικής Ευθύνης έναντι τρίτων θα υποβάλλεται από τον Ανάδοχο με την έναρξη των εργασιών ή την εγκατάσταση του Αναδόχου στον τόπο του Έργου (οποιοδήποτε από τα δύο συμβεί πρώτα) στην Επιβλέπουσα Υπηρεσία της «ΔΕΗ Α.Ε.»

Το ή τα Ασφαλιστήρια Αστικής Ευθύνης έναντι τρίτων, που τυχόν απαιτούνται για την κάλυψη της Αστικής Ευθύνης του Αναδόχου λόγω της εκτέλεσης απ' αυτόν εργασιών συντήρησης, επισκευής ή άλλης εργασίας σχετικής και μέσα στα πλαίσια των συμβατικών του υποχρεώσεων, πρέπει να υποβάλλονται σε δύο αντίτυπα πέντε (5) ημέρες πριν από την έναρξη των αντίστοιχων εργασιών συντήρησης κλπ.

Το Ασφαλιστήριο και η Βεβαίωση Ασφάλισης (COVER NOTES) φυλάσσονται στη «ΔΕΗ Α.Ε.» («ΔΕΗ Α.Ε.»/ΔΟΛ, Αθήνα).

3.3.2 Αντικείμενο ασφάλισης

Με την ασφάλιση αυτή θα καλύπτεται η Αστική Ευθύνη του Αναδόχου Έναντι Τρίτων και οι Ασφαλιστές υποχρεώνονται να καταβάλουν αποζημιώσεις σε τρίτους για σωματικές βλάβες, θάνατο, ψυχική οδύνη ή ηθική βλάβη και υλικές ζημιές που προξένησε ο Ανάδοχος, καθ' όλη τη διάρκεια και εξαιτίας των εργασιών κατασκευής, συντήρησης, επισκευής, αποκατάστασης ζημιών και διαφόρων άλλων εργασιών, οποτεδήποτε προξενήθηκαν και εφόσον έγιναν στα πλαίσια των συμβατικών υποχρεώσεων του Αναδόχου.

Ειδικότερα στα Ασφαλιστήρια αυτά πρέπει να περιλαμβάνονται τα εξής:

- α. Η «ΔΕΗ Α.Ε.», το εν γένει Προσωπικό της και οι συνεργάτες της με το προσωπικό τους, θεωρούνται ΤΡΙΤΑ ΠΡΟΣΩΠΑ σύμφωνα με τους όρους και τις εξαιρέσεις της διασταυρουμένης ευθύνης έναντι αλλήλων (CROSS LIABILITY).
- β. Η Ασφαλιστική Εταιρία υποχρεώνεται να αποκρούει οποιοδήποτε αγωγή εγείρεται κατά του Αναδόχου ή της «ΔΕΗ Α.Ε.» και του προσωπικού τους, στην περίπτωση που η βλάβη και η ζημιά οφείλεται σε πράξη ή παράλειψή τους, για βλάβη ή ζημιά που καλύπτεται από το Ασφαλιστήριο Αστικής Ευθύνης έναντι Τρίτων και θα καταβάλει κάθε ποσό εγγύησης για άρση τυχόν κατασχέσεων κλπ. σχετιζομένων με την αστική ευθύνη μέσα στα όρια των ποσών που αναφέρονται εκάστοτε ως ανώτατα όρια ευθύνης των ασφαλιστών.
- γ. Η Ασφαλιστική Εταιρία παραιτείται κάθε δικαιώματος αγωγής κατά της «ΔΕΗ Α.Ε.», των συμβούλων, των συνεργατών της και των υπαλλήλων τους, στην περίπτωση που η βλάβη ή η ζημιά οφείλεται σε πράξη ή παράλειψη των προσώπων αυτών.
- δ. Καλύπτεται η εκ του άρθρου 922 ΑΚ απορρέουσα ευθύνη της «ΔΕΗ Α.Ε.» (ευθύνη προστήσαντος).

3.3.3 Όρια αποζημίωσης

Τα όρια αποζημίωσης για τα οποία θα πραγματοποιείται η ασφάλιση σ' ένα αυτοτελές Ασφαλιστήριο Αστικής Ευθύνης έναντι Τρίτων πρέπει να είναι, κατά περιστατικό, τα ακόλουθα:

- α. Σωματικές βλάβες ή και θάνατος τρίτων (συμπεριλαμβανομένων και των αξιώσεων για ικανοποίηση λόγω ηθικής βλάβης ή ψυχικής οδύνης) κατ' άτομο και ατύχημα **23.000,00 €**.
- β. Σωματικές βλάβες ή και θάνατος τρίτων για κάθε ομαδικό ατύχημα ανεξαρτήτως του αριθμού των παθόντων **88.000,00 €**.

γ. Υλικές ζημιές θετικές ή αποθετικές σε πράγματα ή/και ζώα τρίτων συνέπεια ζημιογόνου γεγονότος ανεξαρτήτως του αριθμού των τυχόν ζημιωθέντων τρίτων εξ' αυτού ως και ζημιωθέντων αντικειμένων **23.000,00 €**.

δ. Ανώτατο όριο ευθύνης ασφαλιστών καθ' όλη τη διάρκεια της ασφάλισης **147.000,00 €**.

Σε περίπτωση που το ανώτατο όριο ευθύνης των ασφαλιστών μειωθεί κάτω του ποσού των **147.000,00€**. (λόγω επέλευσης ζημιογόνων γεγονότων και καταβολής από τους ασφαλιστές των αντίστοιχων αποζημιώσεων), ενώ τόσο η Σύμβαση «ΔΕΗ Α.Ε.» - Αναδόχου, όσο και το σχετικό Ασφαλιστήριο Αστικής Ευθύνης του Αναδόχου έναντι Τρίτων εξακολουθούν να βρίσκονται σε ισχύ, ο Ανάδοχος για να μη μένει υπασφαλισμένος οφείλει να φροντίζει για την άμεση συμπλήρωση του ανωτάτου ορίου ευθύνης των ασφαλιστών του κατά το αντίστοιχα μειωμένο ποσόν, έτσι ώστε το ανώτατο όριο ευθύνης των ασφαλιστών να είναι συνεχώς **147.000,00€**. καθ' όλη τη διάρκεια ισχύος της υποχρέωσης του Αναδόχου για ασφάλιση της αστικής ευθύνης του έναντι τρίτων.

Τα ποσά αυτά των παραγράφων α,β,γ,δ μπορεί να διαφοροποιούνται κατά περίπτωση, όπως θα προβλέπεται στους Ειδικούς Όρους της Διακήρυξης.

Σ' ένα ενιαίο Ασφαλιστήριο Κατά Παντός Κινδύνου και Αστικής Ευθύνης έναντι Τρίτων τα όρια αποζημιώσεως για τα οποία θα πραγματοποιείται η ασφάλιση θα πρέπει να είναι τα τριπλάσια από τα παραπάνω όρια κατά περίπτωση.

3.3.4 Διάρκεια ασφάλισης

Η ευθύνη των ασφαλιστών θα αρχίζει με την έναρξη, με οποιοδήποτε τρόπο, των εργασιών ή με την εγκατάσταση του Αναδόχου στον τόπο του Έργου και θα λήγει την ημερομηνία της αποπεράτωσης των εργασιών κατασκευής.

Μετά την αποπεράτωση των εργασιών κατασκευής εάν προκύψει θέμα επισκευής, συντήρησης ή άλλης ρύθμισης σχετικής με το Έργο, η οποία εμπίπτει στα πλαίσια των συμβατικών υποχρεώσεων του Αναδόχου και απαιτεί την εκτέλεση εργασιών από δικά του συνεργεία, τότε θα πρέπει να φροντίσει για την εκ νέου ασφαλιστική κάλυψη της Αστικής Ευθύνης του έναντι Τρίτων με τους ίδιους όρους κλπ. όπως και στην αρχική του ασφάλιση και με διάρκεια τόση, όση χρειάζεται για την αποπεράτωση των εργασιών επισκευής, συντήρησης κλπ.

3.4 Ασφάλιση ΜΕΤΑΦΟΡΑΣ

3.4.1 Ειδικοί Όροι

Το σχετικό Ασφαλιστήριο θα υποβάλλεται στην Επιβλέπουσα Υπηρεσία της «ΔΕΗ Α.Ε.», 15 ημέρες πριν από την έναρξη μεταφορών και θα φυλάσσεται στη «ΔΕΗ Α.Ε.» («ΔΕΗ Α.Ε.»/ΔΟΛ, Αθήνα).

3.4.2 Αντικείμενο ασφάλισης

Με την ασφάλιση αυτή θα καλύπτεται η συνολική αξία των μεταφερομένων υλικών (Εξοπλισμός, μηχανήματα κλπ.) προέλευσης εξωτερικού ή/και εσωτερικού, καθώς και των υλικών ιδιοκτησίας «ΔΕΗ Α.Ε.» που θα μεταφέρονται με ευθύνη του Αναδόχου για τους μεταφορικούς κινδύνους. Τα υλικά αυτά θα ασφαλιζονται Κατά Παντός Κινδύνου.

3.4.3 Διάρκεια ασφάλισης

Τα μεταφερόμενα υλικά θα ασφαλιζονται για όλη τη διάρκεια της μεταφοράς τους από οποιοδήποτε σημείο της Ελλάδας ή/και του εξωτερικού μέχρι την εκφόρτωσή τους στον τόπο του Έργου.

3.5 Ασφάλιση ΟΧΗΜΑΤΩΝ, ΜΗΧΑΝΗΜΑΤΩΝ ΕΡΓΟΥ κλπ.

3.5.1 Ασφάλιση των Οχημάτων, Μηχανημάτων Έργου κλπ. από τη χρήση τους σαν Αυτοκινούμενα οχήματα (Ν.489/76).

Με την ασφάλιση αυτή θα καλύπτεται η Αστική Ευθύνη του Αναδόχου για ζημιές κλπ. που θα προκληθούν σε τρίτους από τα οχήματα, μηχανήματα Έργου κλπ. που θα χρησιμοποιηθούν απ' αυτόν για τις ανάγκες του Έργου, είτε ανήκουν σ' αυτόν, είτε σε τρίτους, είτε στο προσωπικό του, σύμφωνα με τις σχετικές διατάξεις της Ελληνικής Νομοθεσίας (Ν.489/76) και για ποσά κάλυψης αυτά που προβλέπονται εκάστοτε από την ισχύουσα Νομοθεσία.

Στα σχετικά Ασφαλιστήρια πρέπει να περιλαμβάνονται και τα εξής:

Υπεύθυνος για τη φύλαξη και παρακολούθηση των εν λόγω Ασφαλιστηρίων είναι ο Ανάδοχος, ο οποίος υποχρεούται να τα επιδεικνύει στην Επιβλέπουσα Υπηρεσία για έλεγχο, όποτε του ζητηθούν.

Η Επιβλέπουσα Υπηρεσία σε περίπτωση άρνησης του Αναδόχου να επιδείξει τα εν λόγω Ασφαλιστήρια ή σε περίπτωση που τα Ασφαλιστήρια είναι ελλιπή ή παρέχουν ανεπαρκή κατά το Νόμο Κάλυψη, δικαιούται να απαγορεύει την είσοδο, έξοδο και οποιαδήποτε μετακίνηση του αντίστοιχου οχήματος στην περιοχή του Έργου.

3.5.2 Ασφάλιση των Οχημάτων, Μηχανημάτων Έργου κλπ. από τη χρήση τους σαν Εργαλεία

Με την ασφάλιση αυτή θα καλύπτεται η Αστική Ευθύνη του Αναδόχου για ζημιές, ατυχήματα κλπ. που θα προκληθούν σε τρίτους από τα οχήματα, μηχανήματα Έργου κλπ. που θα χρησιμοποιηθούν απ' αυτόν σαν εργαλεία για την εκτέλεση εργασιών κατασκευής του Έργου.

Στην παρούσα ασφάλιση τα ποσά αποζημίωσης, οι όροι και προϋποθέσεις κλπ. είναι οι αυτοί που ισχύουν στην ασφάλιση Αστικής Ευθύνης έναντι τρίτων (παράγραφος 3.3 του παρόντος).

Εξαιρείται ο όρος: «Η «ΔΕΗ Α.Ε.» είναι συνασφαλισμένη».

3.6 Ασφάλιση ΠΡΟΣΩΠΙΚΟΥ

Η ασφάλιση του Προσωπικού περιλαμβάνει δύο (2) περιπτώσεις:

3.6.1 Ασφάλιση Προσωπικού του Αναδόχου

Ο Ανάδοχος υποχρεούται να ασφαλίσει το εν γένει εργατοτεχνικό και υπαλληλικό προσωπικό σύμφωνα με τις διατάξεις της Ελληνικής Εργατικής Νομοθεσίας. Ειδικότερα για το ημεδαπό προσωπικό απαιτείται σύμφωνα με την Εργατική Νομοθεσία ασφάλιση στο ΙΚΑ ή/και σε άλλο Οργανισμό Κυρίας ή Επικουρικής ασφάλισης ανάλογα με την ειδικότητα. Για το αλλοδαπό προσωπικό απαιτείται αντίστοιχη ασφάλιση, που να προβλέπεται δηλαδή από την Εργατική Νομοθεσία της Χώρας προέλευσης του προσωπικού και να μην αντιβαίνει στις διατάξεις της Ελληνικής Εργατικής Νομοθεσίας. Ο Ανάδοχος προκειμένου να πληρωθεί, πρέπει οπωσδήποτε να υποβάλει έγκαιρα στην αρμόδια υπηρεσία της «ΔΕΗ Α.Ε.», όλα τα αναγκαία δικαιολογητικά ασφάλισης του εν γένει εργατοτεχνικού και υπαλληλικού προσωπικού του.

3.6.2 Ασφάλιση συμβούλων ή συνεργατών του Αναδόχου

Ο Ανάδοχος υποχρεούται να ασφαλίσει τους πάσης φύσεως συμβούλους ή συνεργάτες του που θα ασχοληθούν για τις ανάγκες του Έργου. Στην περίπτωση αυτή ο Ανάδοχος πρέπει να μεριμνήσει για την ασφάλιση των συμβούλων ή συνεργατών του, ημεδαπών ή/και αλλοδαπών, έναντι κινδύνων προσωπικών ατυχημάτων σε Ασφαλιστικό Φορέα της επιλογής του.

Από την περίπτωση αυτή εξαιρούνται οι αλλοδαποί συνεργάτες και σύμβουλοι του Αναδόχου για τους οποίους έχουν γίνει ήδη ανάλογες ασφαλίσεις στη χώρα τους, οι οποίες ισχύουν για την εδώ παραμονή τους και δεν αντιβαίνουν στην Ελληνική Νομοθεσία.

Ο Ανάδοχος έχει την ευθύνη της φύλαξης και παρακολούθησης των αντίστοιχων Ασφαλιστηρίων. Για την πιστοποίηση των ασφαλίσεων αυτών ο Ανάδοχος υποχρεούται να υποβάλλει στην Επιβλέπουσα Υπηρεσία της «ΔΕΗ Α.Ε.» Υπεύθυνη Δήλωση ότι πράγματι οι σύμβουλοι συνεργάτες κλπ. είναι ασφαλισμένοι έναντι κινδύνων προσωπικών ατυχημάτων.

Οι Υπεύθυνες αυτές Δηλώσεις φυλάσσονται στη «ΔΕΗ Α.Ε.» («ΔΕΗ Α.Ε.»./ΔΟΛ, Αθήνα).

3.7 Ασφάλιση ΥΛΙΚΩΝ της «ΔΕΗ Α.Ε.» που χορηγούνται στον Ανάδοχο

3.7.1 Αντικείμενο Ασφάλισης

Η Ασφαλιστική Εταιρία ασφαρίζει σε ανοικτή βάση και Κατά Παντός Κινδύνου τα υλικά, εργαλεία, μηχανήματα, εφόδια, μετρητές, μετασχηματιστές και παρεμφερή είδη που χορηγεί η «ΔΕΗ Α.Ε.», στον Ανάδοχο, για την εκτέλεση των εργασιών της Σύμβασης.

Η ασφάλιση καλύπτει επίσης και τα υλικά, μηχανήματα, μετρητές, μετασχηματιστές και παρεμφερή είδη που αποξηλώνονται από τις υπάρχουσες εγκαταστάσεις της «ΔΕΗ Α.Ε.», από τον Ανάδοχο, κατά την εκτέλεση των ανωτέρω εργασιών που

προορίζονται για επανατοποθέτησή τους σε άλλο σημείο των εγκαταστάσεων ή για επιστροφή τους στις Αποθήκες της «ΔΕΗ Α.Ε.»

Η ευθύνη των ασφαλιστών αρχίζει από τη στιγμή που τα υλικά αυτά παραδίδονται από τη «ΔΕΗ Α.Ε.» στον Ανάδοχο για την ενσωμάτωσή τους στα έργα και θα συνεχίζεται χωρίς διακοπή καθ' όλη τη διάρκεια της παραμονής τους στους εν γένει αποθηκευτικούς χώρους του Αναδόχου είτε πρόκειται για ανοικτούς ή κλειστούς χώρους αποθήκευσης ή ακόμη απερίφρακτους χώρους που όμως επιτηρούνται από ειδικά εντεταλμένο όργανο από το προσωπικό του Αναδόχου και μέχρι την ενσωμάτωσή τους στις εγκαταστάσεις της «ΔΕΗ Α.Ε.» ή την για οποιοδήποτε λόγο επιστροφή τους στις Αποθήκες της «ΔΕΗ Α.Ε.» Η ευθύνη των ασφαλιστών λήγει με την υποβολή της Δήλωσης του Αναδόχου που προβλέπεται στην παράγραφο 3.7.3.

Η ευθύνη των ασφαλιστών για τα αποξηλωμένα υλικά αρχίζει από τη στιγμή που τα υλικά αυτά αποξηλώνονται από τον Ανάδοχο, από τις εγκαταστάσεις της «ΔΕΗ Α.Ε.» και θα συνεχίζεται χωρίς διακοπή καθ' όλη την διάρκεια της παραμονής τους στους εν γένει αποθηκευτικούς χώρους του Αναδόχου, όπως αυτοί περιγράφονται ανωτέρω και μέχρι την επανατοποθέτηση των υλικών αυτών σε άλλο σημείο των εγκαταστάσεων της «ΔΕΗ Α.Ε.» ή την για οποιοδήποτε λόγο επιστροφή τους στις Αποθήκες της «ΔΕΗ Α.Ε.» Η ευθύνη των ασφαλιστών λήγει με την υποβολή της ίδιας προαναφερόμενης Δήλωσης του Αναδόχου.

3.7.2 Όριο Ασφαλιζόμενης Αξίας Υλικών

Με την ασφάλιση καλύπτεται η αξία των υλικών, εργαλείων κλπ. ιδιοκτησίας ΔΗΜΟΣΙΑ ΕΠΙΧΕΙΡΗΣΗ ΗΛΕΚΤΡΙΣΜΟΥ Α.Ε. που, σύμφωνα με τη Σύμβαση, προβλέπεται να έχει στα χέρια του ο Ανάδοχος για κάθε χρονική στιγμή προσαυξημένη κατά 20% και στρογγυλευμένη στην πλησιέστερη χιλιάδα σε €. Στις περιπτώσεις που η «ΔΕΗ Α.Ε.» διαπιστώνει από τα υπάρχοντα στα χέρια της στοιχεία, ότι η αξία των υλικών, εργαλείων κλπ. ιδιοκτησίας «ΔΕΗ Α.Ε.» που έχει στα χέρια του ο Ανάδοχος, είναι μεγαλύτερη της προαναφερόμενης ασφαλιζόμενης αξίας, παρέχεται η δυνατότητα παρέμβασης της «ΔΕΗ Α.Ε.» ώστε με πρόσθετη πράξη να καλυφθεί υφιστάμενη διαφορά.

Το ανώτατο όριο ευθύνης των ασφαλιστών κατά κίνδυνο και περιστατικό οποιασδήποτε απώλειας, καταστροφής, ζημιάς, βλάβης, κλοπής, πυρκαϊάς κλπ., μερικής ή ολικής, είναι ίσον με το 40% της αξίας του χρεωστικού υπολοίπου του Αναδόχου που αφορά τα υλικά, εργαλεία κλπ. ιδιοκτησίας «ΔΕΗ Α.Ε.» που έχει στα χέρια του, όπως αναγράφεται στη Σύμβαση. Το ως άνω προκύπτον ανώτατο όριο στρογγυλεύεται στην πλησιέστερη χιλιάδα σε €. και δεν μπορεί να είναι μικρότερο των **30.000,00€**.

3.7.3 Διάρκεια Ασφάλισης

Η παρούσα σε ανοικτή βάση ασφάλιση αρχίζει με την υπογραφή της Σύμβασης του Αναδόχου με τη «ΔΕΗ Α.Ε.» και λήγει μετά την επιστροφή από τον Ανάδοχο και του τελευταίου υλικού στις αποθήκες της «ΔΕΗ Α.Ε.» και την υποβολή γραπτής Δήλωσης του Αναδόχου προς τον ασφαλιστή για το σκοπό αυτό, δεόντως θεωρημένη από την αρμόδια Υπηρεσία της «ΔΕΗ Α.Ε.»

Η ασφάλιση αυτή δεν δύναται να ακυρωθεί, τροποποιηθεί ή λήξει, είτε από τον ασφαλιστή, είτε από τον Ανάδοχο για οποιοδήποτε λόγο, εκτός του Φυσιολογικού ως άνω τερματισμού της .

Για να τεθεί τέτοιο θέμα θα πρέπει απαραίτητα να ειδοποιηθεί σχετικά τριάντα (30) ημέρες νωρίτερα, με συστημένη επιστολή, FAX ή TELEX, είτε του ασφαλιστή, είτε του Αναδόχου, η «ΔΕΗ Α.Ε.» / ΔΟΛ.

3.7.4 Ασφάλεια Εργασιών

Ο Ανάδοχος με την υπογραφή της Σύμβασης αναλαμβάνει το σύνολο των υποχρεώσεων που προκύπτουν από την Ισχύουσα Νομοθεσία και την Κ.Μ.Λ.Ε. για την Ασφάλεια & την Υγεία των Εργαζομένων. Παράλληλα υποχρεούται να τηρεί αυστηρά τους Ειδικούς & Γενικούς Κανονισμούς Ασφαλείας Εργασιών του ΛΚΔΜ.

Επίσης έχει υποχρέωση να τηρεί τα παρακάτω:

1. Να έχει όλες τις απαραίτητες άδειες χειρισμού ή άλλων δεξιοτήτων του προσωπικού που πρόκειται να απασχολήσει στο Έργο της Σύμβασης.
2. Να έχει τις άδειες των μηχανικών μέσων που πρόκειται να χρησιμοποιήσει.
3. Σε περίπτωση αντικατάστασης προσωπικού ή Μηχανήματος υποχρεούται να το δηλώσει στην επιβλέπουσα αρχή και να έχει ταυτόχρονα τα προβλεπόμενα 1 & 2.
4. Να χορηγεί στο προσωπικό του όλα τα απαραίτητα για τις εκτελούμενες εργασίες Ατομικά & Ομαδικά Μέσα Προστασίας και να έχει εκπαιδεύσει το προσωπικό του στην χρήση αυτών των μέσων.
5. Ο Υπεύθυνος Επιβλέπων Μηχ/κός του Αναδόχου υποχρεούται να συμπληρώνει και να υποβάλλει στην Επιβλέπουσα Υπηρεσία το συνημμένο έντυπο υπεύθυνης δήλωσης ανάληψης καθηκόντων επιβλέποντος Μηχανικού του Έργου της Σύμβασης. Αυτή η υπεύθυνη Δήλωση αποστέλλεται στην Επιθεώρηση Μεταλλείων Β. Ελλάδος.
6. Σύμφωνα με την ΜΟΔ 9-2 Κεφ. Δ παρ. 14 & 15 της ΔΕΗ σε περίπτωση Εργατικού Ατυχήματος στο Προσωπικό του έχει υποχρέωση για όλες τις απαραίτητες ενέργειες που καθορίζονται από την ισχύουσα Νομοθεσία. Δηλαδή Αναγγελία Ατυχήματος στην Επιθεώρηση Μεταλλείων Β. Ελλάδος στο Αστυνομικό Τμήμα Περιοχής στον Ασφαλιστικό Φορέα του Εργαζομένου και στην ΔΕΗ (Επιβλέπουσα αρχή).
7. Ο ανάδοχος υποχρεούται σε εφαρμογή της σχετικής Νομοθεσίας (ΚΜΛΕ Αρ. 9§3) να διασφαλίζει την παροχή υπηρεσιών πρώτων βοηθειών στο προσωπικό του σε περίπτωση ανάγκης (εφ' όσον απασχολεί περισσότερους από 30 εργαζόμενους στο έργο).
8. Σε περίπτωση ανάγκης η Δ.Ε.Η Α.Ε δύναται να βοηθήσει σε μεταφορά ασθενούς ή τραυματία με δικά της μέσα (ασθενοφόρο-νοσηλευτικό προσωπικό) δεν φέρει όμως σε καμία περίπτωση ευθύνες για οτιδήποτε ήθελε προκύψει κατά την διάρκεια αυτής της μεταφοράς.

**Διεύθυνση Λειτουργικής Υποστήριξης ΛΚΔΜ
ΚΗ-ΜΜ&Ε/ΤΟΜΕΑΣ ΕΡΓΩΝ Π-Μ**

Αριθμός Διακήρυξης: 2018.202/ΛΚΔΜ

Αντικείμενο: «Κατασκευή της Γ' προσωρινής παραλλαγής τμήματος της Παλαιάς Εθνικής Οδού Κοζάνης – Πτολεμαΐδας στην περιοχή του πρώην Βιομηχανικού Συγκροτήματος του Ορυχείου Κυρίου Πεδίου του ΛΚΔΜ»

ΥΠΟΔΕΙΓΜΑΤΑ**ΤΕΥΧΟΣ 10 ΑΠΟ 11**

ΔΗΜΟΣΙΑ ΕΠΙΧΕΙΡΗΣΗ ΗΛΕΚΤΡΙΣΜΟΥ Α.Ε.
Διεύθυνση Λειτουργικής Υποστήριξης ΛΚΔΜ
ΚΗ-ΜΜ&Ε/ΤΟΜΕΑΣ ΕΡΓΩΝ Π-Μ

Αριθμός Διακήρυξης: 2018.202/ΛΚΔΜ

ΑΝΤΙΚΕΙΜΕΝΟ: «Κατασκευή της Γ' προσωρινής παραλλαγής τμήματος της Παλαιάς Εθνικής Οδού Κοζάνης – Πτολεμαΐδας στην περιοχή του πρώην Βιομηχανικού Συγκροτήματος του Ορυχείου Κυρίου Πεδίου του ΛΚΔΜ»

ΥΠΟΔΕΙΓΜΑΤΑ

Περιεχόμενα:

- Υπεύθυνη Δήλωση Νομιμοποίησης Προσφέροντος
- Υπεύθυνη Δήλωση Νομιμοποίησης Προσφέροντος του παρέχοντος τη στήριξη
- Υπεύθυνη Δήλωση αποδοχής όρων της Διακήρυξης, κ.λ.π.
- Δήλωση συνυπευθυνότητας για Συμπράξεις Επιχειρήσεων
- Εγγυητική Επιστολή Συμμετοχής
- Εγγυητική Επιστολή Καλής Εκτέλεσης
- Δήλωση περί μη συνδρομής λόγων αποκλεισμού (ΔΜΣΛΑ)
- Δήλωση περί μη συνδρομής λόγων αποκλεισμού (ΔΜΣΛΑ) του παρέχοντος τη στήριξη
- Συνυποσχετικό Υπεργολαβίας
- Πίνακας Κατανομής Τιμήματος (Σε περίπτωση σύμπραξης/ένωσης)
- Ερωτηματολόγιο Περιβαλλοντικών Στοιχείων Εργολάβου



ΥΠΕΥΘΥΝΗ ΔΗΛΩΣΗ
(άρθρο 8 Ν.1599/1986)

Η ακρίβεια των στοιχείων που υποβάλλονται με αυτή τη δήλωση μπορεί να ελεγχθεί με βάση το αρχείο άλλων υπηρεσιών (άρθρο 8 παρ. 4 Ν. 1599/1986).

ΠΡΟΣ ⁽¹⁾ :	ΔΕΗ Α.Ε.						
Ο – Η Όνομα:				Επώνυμο:			
Όνομα και Επώνυμο Πατέρα:							
Όνομα και Επώνυμο Μητέρας:							
Ημερομηνία γέννησης ⁽²⁾ :							
Τόπος Γέννησης:							
Αριθμός Δελτίου Ταυτότητας:			Τηλ:				
Τόπος Κατοικίας:			Οδός:			Αριθ:	TK:
Αρ. Τηλεομοιοτύπου (Fax):				Δ/ση Ηλεκτρ. Ταχυδρομείου (Email):			

Με ατομική μου ευθύνη και γνωρίζοντας τις κυρώσεις ⁽³⁾, που προβλέπονται από τις διατάξεις της παρ. 6 του άρθρου 22 του Ν. 1599/1986, δηλώνω ότι:

Υπεύθυνη Δήλωση νομιμοποίησης της Διακήρυξης 2018.202/ΛΚΔΜ

(Καλύπτει την παρ. 6.2.2 του τεύχους «Όροι & Οδηγίες διαγωνισμού»)

- i. είμαι εγγεγραμμένος στο ΜΕΕΠ με αριθ. Μητρώου..... και τηρώ όλες τις υποχρεώσεις δημοσιότητας σύμφωνα με την κείμενη νομοθεσία και ειδικότερα το ν. 3419/2005 ή σε περίπτωση αλλοδαπών προσώπων στο αντίστοιχο μητρώο, όπως ισχύει.
- ii. μέλη του Διοικητικού Συμβουλίου ή διαχειριστές του νομικού προσώπου είναι:
.....
.....
.....
- iii. νόμιμος εκπρόσωπος του προσφέροντος νομικού προσώπου είναι
- iv. Το νομικό πρόσωπο νομίμως:
- iv.1 αποφάσισε να συμμετάσχει στο Διαγωνισμό, προκειμένου να συναφθεί η υπόψη Σύμβαση
- iv.2 όρισα τον/τους να υπογράψουν την προσφορά και την παρούσα δήλωση
- iv.3 όρισα τον ως αντίκλητο, ο οποίος πρέπει να είναι κάτοικος, και να εξουσιοδοτείται να παραλαμβάνει τα έγγραφα που έχουν σχέση με τη διεξαγωγή της Διαδικασίας.

iv.4 όρισα τον/τους να παρίστανται ως εκπρόσωποί μου κατά την αποσφράγιση των προσφορών, σύμφωνα με τα αναφερόμενα στην παράγραφο 2 του άρθρου 8 (παρουσία εκπροσώπων διαγωνιζόμενων) του παρόντος τεύχους.

v. Σε περίπτωση οφειγμένου μεταβολής οποιουδήποτε στοιχείου της προσφοράς μας που αναφέρεται σε συνδρομή λόγων αποκλεισμού κατά τη διάρκεια ισχύος αυτής δεσμευόμαστε να γνωστοποιήσουμε στη ΔΕΗ Α.Ε. αμελλητί την υπόψη μεταβολή, άλλως η ΔΕΗ Α.Ε. θα δύναται να απορρίψει την προσφορά μας, να ανακαλέσει αμέσως τις εκτελεστές πράξεις της οι οποίες βασίστηκαν στα υπόψη στοιχεία ή/ και να καταπέσει την Εγγυητική Επιστολή Συμμετοχής στο Διαγωνισμό ή/και την Εγγυητική Επιστολή Καλής Εκτέλεσης εάν στο μεταξύ έχει υπογραφεί σχετική σύμβαση.

.....
.....
.....
(4)

Ημερομηνία:20.....

Ο – Η Δηλ.

(Υπογραφή)

(1) Αναγράφεται από τον ενδιαφερόμενο πολίτη ή Αρχή ή η Υπηρεσία του δημόσιου τομέα, που απευθύνεται η αίτηση.

(2) Αναγράφεται ολογράφως.

(3) «Όποιος εν γνώσει του δηλώνει ψευδή γεγονότα ή αρνείται ή αποκρύπτει τα αληθινά με έγγραφη υπεύθυνη δήλωση του άρθρου 8 τιμωρείται με φυλάκιση τουλάχιστον τριών μηνών. Εάν ο υπαίτιος αυτών των πράξεων σκόπευε να προσπορίσει στον εαυτόν του ή σε άλλον περιουσιακό όφελος βλάπτοντας τρίτον ή σκόπευε να βλάψει άλλον, τιμωρείται με κάθειρξη μέχρι 10 ετών.

(4) Σε περίπτωση ανεπάρκειας χώρου η δήλωση συνεχίζεται στην πίσω όψη της και υπογράφεται από τον δηλούντα ή την δηλούσα.

ΥΠΕΥΘΥΝΗ ΔΗΛΩΣΗ ΝΟΜΙΜΟΠΟΙΗΣΗΣ ΠΑΡΕΧΟΝΤΟΣ ΣΤΗΡΙΞΗ

(Καλύπτει την παράγραφο 6.2.6.a του τεύχους 2 της Διακήρυξης)

Ο υπογράφων ως εκπρόσωπος του παρέχοντος στήριξη δηλώνω ότι:

1. Ο παρέχων στήριξη είναι εγγεγραμμένος
2. του παρέχοντος στήριξη νομικού προσώπου είναι:
.....
.....
.....
3. Νόμιμος εκπρόσωπος του παρέχοντος στήριξη νομικού προσώπου είναι
4. Το παρέχον στήριξη νομικό πρόσωπο νομίμως:
 - 4.1 αποφάσισε να παράσχει στήριξη στον προσφέροντα για το Διαγωνισμό
 - 4.2 όρισε τον/τους να υπογράψουν τα έγγραφα συνεργασίας και την παρούσα δήλωση
5. Σε περίπτωση οψιγενούς μεταβολής οποιουδήποτε στοιχείου, αναφορικά με τις προϋποθέσεις για τη μη συνδρομή λόγων αποκλεισμού, κατά τη διάρκεια ισχύος της συνεργασίας με τον προσφέροντα, δεσμευόμαστε να γνωστοποιήσουμε στη ΔΕΗ αμελλητί την υπόψη μεταβολή, άλλως η ΔΕΗ θα δύναται να απορρίψει την προσφορά ή/και να καταπέσει την Εγγυητική Επιστολή Συμμετοχής του προσφέροντος στο Διαγωνισμό ή/και την Εγγυητική Επιστολή Καλής Εκτέλεσης αυτού αν έχει ήδη υπογραφεί η σχετική σύμβαση.

Ο Δηλών

(Ονοματεπώνυμο – ιδιότητα- υπογραφή)

Υ Π Ε Υ Θ Υ Ν Η Δ Η Λ Ω Σ Η

(Καλύπτει την παράγραφο 6.2.3 του άρθρου 6 του Τεύχους «Όροι και Οδηγίες Διαγωνισμού»)

Ο υπογράφων Διαγωνιζόμενος δηλώνω υπεύθυνα:

1. Ότι έλαβα πλήρη γνώση της Διακήρυξης 2018.202/ΛΚΔΜ που αφορά το έργο «Κατασκευή της Γ' προσωρινής παραλλαγής τμήματος της Παλαιάς Εθνικής Οδού Κοζάνης – Πτολεμαΐδας στην περιοχή του πρώην Βιομηχανικού Συγκροτήματος του Ορυχείου Κυρίου Πεδίου του ΛΚΔΜ» και ότι αποδέχομαι ρητά και ανεπιφύλακτα όλους τους όρους της Διακήρυξης και των Συμπληρωμάτων αυτής.
2. Ότι ήλεγξα και βρήκα ορθά όλα τα στοιχεία τα οποία αναφέρονται στους σχετικούς Πίνακες Τιμών ή Τιμολόγια, καθώς και όλα τα λοιπά συνημμένα σ' αυτά έγγραφα τα οποία αποτελούν τμήμα της προσφοράς μου, την ακρίβεια της οποίας εγγυώμαι σύμφωνα με το άρθρο 696 του ΑΚ.
3. Ότι η διαμόρφωση των τιμών της προσφοράς μου έγινε μετά από εξέταση που πραγματοποίησα στον τόπο της εκτέλεσης της παροχής υπηρεσίας, όπου έλαβα πλήρη γνώση των συνθηκών και κινδύνων που υπάρχουν ή μπορούν να εμφανισθούν και που είναι δυνατόν να επηρεάσουν με οποιοδήποτε τρόπο το κόστος ή το χρόνο εκτέλεσης της δημοπρατούμενης παροχής υπηρεσίας.
4. Ότι η προσφορά που υποβάλλω είναι οριστική μη δυνάμενη να αποσυρθεί ή τροποποιηθεί και αναπροσαρμογή των τιμών της προσφοράς μου δε θα μπορώ ν' απαιτήσω μετά την τυχόν ανάθεση σε μένα της εκτέλεσης της παροχής υπηρεσίας.
5. Ότι παραιτούμαι ρητά και ανεπιφύλακτα από οποιοδήποτε δικαίωμα ή απαίτηση από τα άρθρα 325-329, 1106 και 388 του Αστικού Κώδικα, δεδομένου ότι τον κίνδυνο της απρόοπτης μεταβολής των οικονομικών συνθηκών το θεωρώ ως ενδεχόμενο και τον αποδέχομαι.
6. Ότι στις τιμές της προσφοράς μου έχω περιλάβει όλες τις δαπάνες, επιβαρύνσεις, ασφαλιστικές εισφορές, δασμούς, κλπ. σε σχέση με την εκτέλεση της παροχής υπηρεσίας, όπως αυτές αναφέρονται στη Σύμβαση, καθώς και το Εργολαβικό μου κέρδος.
7. Η Προσφορά μου θα παραμείνει σε ισχύ σύμφωνα με τα προβλεπόμενα στο Άρθρο 3 του τεύχους 2 της Διακήρυξης και ότι δεν δικαιούμαι, υπό οποιοδήποτε συνθήκες, μετά την αποσφράγιση της και καθ' όλη τη διάρκεια ισχύος της να την ανακαλέσω ή να ζητήσω την τροποποίηση ή συμπλήρωση της με οποιοδήποτε τρόπο ή μορφή.
8. Βεβαιώνω υπεύθυνα ότι ο Διαγωνιζόμενος τον οποίο εκπροσωπώ στον παρόντα Διαγωνισμό δεν έχει πτωχεύσει, ούτε έχει τεθεί σε αναγκαστική διαχείριση και δεν εκκρεμεί καμιά αίτηση σε αρμόδια Δικαστήρια ή Αρχές σχετικά με τις παραπάνω περιπτώσεις.
9. Η Προσφορά που υποβάλλω δεν έχει αποκλίσεις από τους Εμπορικούς και Οικονομικούς Όρους της Διακήρυξης.

Ο Δηλών

ΔΗΛΩΣΗ ΣΥΝΥΠΕΥΘΥΝΟΤΗΤΑΣ
Σε περίπτωση Σύμπραξης Επιχειρήσεων

ΗΜΕΡ. :

Τα υπογράφοντα μέλη της Σύμπραξης Επιχειρήσεων (Κοινοπραξίες-Όμιλοι κλπ) για

.....
.....
.....

1.

.....

2.

.....

3.

.....

δηλώνουμε ότι υποβάλλοντας την προσφορά μας και σε περίπτωση ανάθεσης της Σύμβασης σε εμάς, θα είμαστε πλήρως υπεύθυνοι απέναντι στη ΔΕΗ, από κοινού, αδιαίρετα και ολόκληρο κατά την εκτέλεση των υποχρεώσεών μας που απορρέουν από την προσφορά μας και από τη Σύμβαση.

Οι Δηλούντες

ΥΠΟΔΕΙΓΜΑ ΕΓΓΥΗΤΙΚΗΣ ΕΠΙΣΤΟΛΗΣ ΣΥΜΜΕΤΟΧΗΣ ΣΕ ΔΙΑΓΩΝΙΣΜΟ

ΗΜΕΡ.....

Προς τη
Δημόσια Επιχείρηση Ηλεκτρισμού (ΔΕΗ)
Χαλκοκονδύλη 30
ΑΘΗΝΑ

Έχουμε την τιμή να σας δηλώσουμε ότι παρέχουμε εγγύηση με την παρούσα σ' εσάς υπέρ του _____ ο οποίος εδρεύει στην _____ παραιτούμενοι, ρητά και ανεπιφύλακτα, από την ένσταση της διζήσεως, από το δικαίωμα να προβάλουμε εναντίον σας τις μη προσωποπαγείς ενστάσεις του πρωτοφειλέτη ή οποιεσδήποτε τυχόν άλλες, τις οποίες μας παρέχει ο Ελληνικός Α.Κ., σχετικά με την εγγύηση και από παντός δικαιώματος, που μας παρέχεται από τα άρθρα 856, 862 έως 864 και 866 έως 869 του Α.Κ. ευθυνόμενοι σε ολόκληρο και ως αυτοφειλέτες, μέχρι του ποσού των _____ για την συμμετοχή του παραπάνω Διαγωνιζόμενου στο Διαγωνισμό, ο οποίος θα διεξαχθεί στη ΔΕΗ την για το έργο: «Κατασκευή της Γ' προσωρινής παραλλαγής τμήματος της Παλαιάς Εθνικής Οδού Κοζάνης – Πτολεμαΐδας στην περιοχή του πρώην Βιομηχανικού Συγκροτήματος του Ορυχείου Κυρίου Πεδίου του ΛΚΔΜ» της Διακήρυξης 2018.202/ΛΚΔΜ σύμφωνα και σε απόλυτη συμμόρφωση με τα Τεύχη της Διακήρυξης.

Σε κάθε περίπτωση κατά την οποία, σύμφωνα με την εγγύηση, θα κρίνατε ότι ο παραπάνω Διαγωνιζόμενος παρέβη οποιαδήποτε υποχρέωσή του από εκείνες τις οποίες ανέλαβε με τη συμμετοχή του στο Διαγωνισμό, αναλαμβάνουμε την υποχρέωση με την παρούσα να σας καταβάλουμε αμελλητί και σε κάθε περίπτωση εντός πέντε (5) ημερών από την έγγραφη ειδοποίησή σας, χωρίς καμιά από μέρους μας αντίρρηση, αμφισβήτηση ή ένσταση και χωρίς να ερευνηθεί το βάσιμο ή μη της απαίτησής σας, το ποσό της εγγύησης στο σύνολό του ή μέρος του, σύμφωνα με τις οδηγίες σας και αμέσως μετά το σχετικό αίτημά σας, χωρίς να απαιτείται για την παραπάνω πληρωμή οποιαδήποτε εξουσιοδότηση, ενέργεια ή συγκατάθεση του Διαγωνιζόμενου και χωρίς να ληφθεί υπόψη οποιαδήποτε τυχόν σχετική αντίρρησή του, ένσταση, επιφύλαξη ή προσφυγή του στα Δικαστήρια ή τη Διαιτησία, με αίτημα τη μη κατάπτωση της παρούσας ή τη θέση της υπό δικαστική μεσεγγύηση.

Η εγγύηση αυτή αφορά αποκλειστικά και μόνο τις υποχρεώσεις του εν λόγω Διαγωνιζόμενου, που απορρέουν από τη συμμετοχή του στον παραπάνω Διαγωνισμό μέχρι και της υπογραφής της σχετικής σύμβασης, σε περίπτωση κατακύρωσης σε αυτόν και της παράδοσης από αυτόν σε σας Εγγυητικής Επιστολής Καλής Εκτέλεσης, σύμφωνα με τις οδηγίες σας, σε καμία όμως περίπτωση η εγγύηση αυτή δεν θα αφορά τις υποχρεώσεις που απορρέουν από την εκτέλεση της σύμβασης αυτής.

Στην περίπτωση που, λόγω της παραπάνω εγγύησης, αποφασίσετε κατά την ελεύθερη και αδέσμευτη κρίση σας, την οποία θα μας γνωστοποιήσετε, ότι ο εν λόγω Διαγωνιζόμενος παρέβη οποιαδήποτε από τις υποχρεώσεις του, που έχει αναλάβει με τη συμμετοχή του στον εν λόγω διαγωνισμό, σας δηλώνουμε ότι αναλαμβάνουμε με την παρούσα την υποχρέωση να σας καταβάλουμε αμέσως και χωρίς οποιαδήποτε αντίρρηση το ποσό της εγγύησης ολόκληρο ή μέρος αυτού, σύμφωνα με τις οδηγίες σας και μόλις μας το ζητήσετε, χωρίς να απαιτείται για αυτή την πληρωμή οποιαδήποτε εξουσιοδότηση, ενέργεια ή συγκατάθεση εκ μέρους του παραπάνω Διαγωνιζόμενου και χωρίς να ληφθεί υπόψη οποιαδήποτε τυχόν σχετική αντίρρηση, ένσταση, επιφύλαξη ή προσφυγή του Διαγωνιζόμενου σε διαιτησία ή σε δικαστήρια με αίτημα τη μη κατάπτωση αυτής της εγγυητικής επιστολής ή θέση αυτής σε δικαστική μεσεγγύηση.

Ο χρόνος ισχύος της παρούσας υπερβαίνει κατά τριάντα (30) ημέρες το χρόνο ισχύος της Προσφοράς του διαγωνιζόμενου.

Δεδομένου ότι ο διαγωνιζόμενος αποδέχεται με τη συμμετοχή του στον ανωτέρω διαγωνισμό παράταση ισχύος της προσφοράς του κατά διαδοχικά διαστήματα τριάντα (30) ημερών εκτός εάν προ της λήξεως αυτής δηλώσει το αντίθετο και δεν την παρατείνει, ή κατόπιν αιτήματος της ΔΕΗ και συναίνεσης του διαγωνιζομένου για μεγαλύτερα χρονικά διαστήματα από την εκάστοτε ημερομηνία λήξεως της και, σε κάθε περίπτωση, μετά τη γνωστοποίηση σε αυτόν της απόφασης κατακύρωσης και μέχρι την υπογραφή της σύμβασης, αποδεχόμαστε ότι η παρούσα είναι ισχυρή καθ' όλο το χρονικό διάστημα ισχύος της προσφοράς του διαγωνιζομένου πλέον των τριάντα (30) ημερών που αναφέρονται ανωτέρω. Για παράταση κατά τα παραπάνω της ισχύος της Εγγυητικής πέραν των δώδεκα (12) μηνών από την καταληκτική ημερομηνία υποβολής των προσφορών, απαιτείται η προηγούμενη συναίνεση μας.

Η Εγγυητική Επιστολή θα επιστραφεί σε μας, μαζί με γραπτή δήλωσή σας, που θα μας απαλλάσσει από αυτήν την εγγύηση.

**ΥΠΟΔΕΙΓΜΑ ΕΓΓΥΗΤΙΚΗΣ ΕΠΙΣΤΟΛΗΣ
ΚΑΛΗΣ ΕΚΤΕΛΕΣΗΣ**

ΗΜΕΡ _____

Προς τη
Δημόσια Επιχείρηση Ηλεκτρισμού (ΔΕΗ)
Χαλκοκονδύλη 30
ΑΘΗΝΑ

Έχουμε την τιμή να σας δηλώσουμε ότι παρέχουμε εγγύηση με την παρούσα σ' εσάς υπέρ του _____ ο οποίος εδρεύει στην _____ παραιτούμενοι, ρητά και ανεπιφύλακτα, από την ένσταση της διζήσεως, από το δικαίωμα να προβάλουμε εναντίον σας τις μη προσωποπαγείς ενστάσεις του πρωτοφειλέτη ή οποιοσδήποτε τυχόν άλλες, τις οποίες μας παρέχει ο Ελληνικός Α.Κ. σχετικά με την εγγύηση και από παντός δικαιώματος, που μας παρέχεται από τα άρθρα 856, 862 έως 864 και 866 έως 869 του Α.Κ., ευθυνόμενοι σε ολόκληρο και ως αυτοφειλέτες, μέχρι του ποσού των _____ για την ακριβή, πιστή και εμπρόθεσμη εκπλήρωση όλων των υποχρεώσεων του παραπάνω Αναδόχου, τις οποίες έχει αναλάβει με την υπ' αριθ. 2018.202/ΛΚΔΜ Σύμβαση για το έργο: «Κατασκευή της Γ' προσωρινής παραλλαγής τμήματος της Παλαιάς Εθνικής Οδού Κοζάνης – Πτολεμαΐδας στην περιοχή του πρώην Βιομηχανικού Συγκροτήματος του Ορυχείου Κυρίου Πεδίου του ΛΚΔΜ» και των τυχόν συμπληρωμάτων της και σε απόλυτη συμμόρφωση προς τους όρους της.

Σε κάθε περίπτωση κατά την οποία, σύμφωνα με την εγγύηση, θα κρίνατε ότι ο παραπάνω Ανάδοχος παρέβη οποιαδήποτε υποχρέωσή του από εκείνες τις οποίες ανέλαβε με τη παραπάνω Σύμβαση, αναλαμβάνουμε την υποχρέωση με την παρούσα να σας πληρώσουμε αμελλητί και χωρίς καμιά αντίρρηση το ποσό της εγγύησης στο σύνολό του ή μέρος του, σύμφωνα με τις οδηγίες σας και αμέσως μετά το σχετικό αίτημά σας, χωρίς να απαιτείται για την παραπάνω πληρωμή οποιαδήποτε εξουσιοδότηση, ενέργεια ή συγκατάθεση του Αναδόχου και χωρίς να ληφθεί υπόψη οποιαδήποτε τυχόν σχετική αντίρρησή του, ένσταση, επιφύλαξη ή προσφυγή του στα Δικαστήρια ή τη Διαιτησία, με αίτημα τη μη κατάπτωση της παρούσας ή τη θέση της υπό δικαστική μεσεγγύηση.

Τέλος σας δηλώνουμε, ότι η εγγύησή μας θα εξακολουθεί να ισχύει μέχρι την εκπλήρωση από τον Ανάδοχο όλων των υποχρεώσεων, τις οποίες έχει αναλάβει με την αντίστοιχη Σύμβαση και τα τυχόν συμπληρώματά της και μέχρι την, από μέρους σας, επιστροφή της παρούσας σ' εμάς μαζί με έγγραφη δήλωσή σας, η οποία θα μας απαλλάσσει από την εγγυοδοσία μας.



ΥΠΕΥΘΥΝΗ ΔΗΛΩΣΗ
(άρθρο 8 Ν.1599/1986)

Η ακρίβεια των στοιχείων που υποβάλλονται με αυτή τη δήλωση μπορεί να ελεγχθεί με βάση το αρχείο άλλων υπηρεσιών (άρθρο 8 παρ. 4 Ν. 1599/1986)

ΠΡΟΣ ⁽¹⁾ :	ΔΕΗ Α.Ε.						
Ο – Η Όνομα:				Επώνυμο:			
Όνομα και Επώνυμο Πατέρα:							
Όνομα και Επώνυμο Μητέρας:							
Ημερομηνία γέννησης ⁽²⁾ :							
Τόπος Γέννησης:							
Αριθμός Δελτίου Ταυτότητας:				Τηλ:			
Τόπος Κατοικίας:			Οδός:			Αριθ:	TK:
Αρ. Τηλεομοιοτύπου (Fax):				Δ/ση Ηλεκτρ. Ταχυδρομείου (Email):			

Με ατομική μου ευθύνη και γνωρίζοντας τις κυρώσεις ⁽³⁾, που προβλέπονται από τις διατάξεις της παρ. 6 του άρθρου 22 του Ν. 1599/1986, δηλώνω ότι:

Υπεύθυνη Δήλωση περί μη συνδρομής λόγων αποκλεισμού της Διακήρυξης 2018.202/ΛΚΔΜ (Καλύπτει την παρ. 6.2.4 του Άρθρου 6 του τεύχους «Όροι & Οδηγίες διαγωνισμού»)

- I. Δεν υπάρχει εις βάρος μου τελεσίδικη καταδικαστική απόφαση βάσει της ενωσιακής ή εθνικής νομοθεσίας, για έναν από τους ακόλουθους λόγους:
- A.1 συμμετοχή σε εγκληματική οργάνωση,
 - A.2 διαφθορά, δωροδοκία,
 - A.3 απάτη,
 - A.4 τρομοκρατικά εγκλήματα ή εγκλήματα συνδεδεμένα με τρομοκρατικές δραστηριότητες ή ηθική αυτουργία ή συνέργεια ή απόπειρα διάπραξης εγκλήματος,
 - A.5 νομιμοποίηση εσόδων από παράνομες δραστηριότητες ή χρηματοδότηση της τρομοκρατίας,
 - A.6 παιδική εργασία και άλλες μορφές εμπορίας ανθρώπων.

II. **Αθέτηση καταβολής φόρων ή εισφορών κοινωνικής ασφάλισης**

δεν έχω αθετήσει τις υποχρεώσεις μου όσον αφορά στην καταβολή φόρων ή εισφορών κοινωνικής ασφάλισης και αυτό έχει διαπιστωθεί από δικαστική ή διοικητική απόφαση με τελεσίδικη και δεσμευτική ισχύ, σύμφωνα με διατάξεις της χώρας όπου είμαι εγκατεστημένος ή την εθνική νομοθεσία

III. **Αφερεγγυότητα, σύγκρουση συμφερόντων ή επαγγελματικό παράπτωμα**

III.1 δεν έχω αθετήσει, εν γνώσει μου, τις υποχρεώσεις μου στους τομείς του περιβαλλοντικού, κοινωνικού και εργατικού δικαίου,

III.2 δεν έχω κηρύξει χρεοκοπία, δεν υπόκειμαι σε διαδικασία αφερεγγυότητας ή παύσης δραστηριοτήτων, δεν έχω υπαχθεί σε πτωχευτικό συμβιβασμό, δεν βρίσκομαι σε οποιαδήποτε άλλη κατάσταση προκύπτουσα από παρόμοια διαδικασία προβλεπόμενη σε εθνικές νομοθετικές και κανονιστικές διατάξεις, δεν τελώ υπό αναγκαστική διαχείριση από εκκαθαριστή ή από δικαστήριο και δεν έχουν ανασταλεί οι επιχειρηματικές μου δραστηριότητες.

III.3 δεν έχω διαπράξει σοβαρό επαγγελματικό παράπτωμα, το οποίο θέτει σε αμφιβολία την ακεραιότητά μου,

III.4 δεν έχω συνάψει συμφωνίες με άλλους οικονομικούς φορείς με σκοπό τη στρέβλωση του ανταγωνισμού

Γ.5 δεν γνωρίζω την ύπαρξη τυχόν κατάστασης σύγκρουσης συμφερόντων, λόγω της συμμετοχής μου στη διαδικασία του παρόντος διαγωνισμού

III.6 δεν έχω κριθεί ένοχος σοβαρών ψευδών δηλώσεων κατά την παροχή των πληροφοριών που απαιτούνται για την εξακρίβωση της απουσίας των λόγων αποκλεισμού ή την πλήρωση των κριτηρίων επιλογής, δεν έχω αποκρύψει τις πληροφορίες αυτές και είμαι σε θέση να προσκομίσω τα δικαιολογητικά που απαιτούνται από την αναθέτουσα αρχή ή τον αναθέτοντα φορέα

III.7 δεν έχω επιχειρήσει να επηρεάσω με αθέμιτο τρόπο τη διαδικασία λήψης αποφάσεων του αναθέτοντος φορέα, να αποκτήσω εμπιστευτικές πληροφορίες που ενδέχεται να μου αποφέρουν αθέμιτο πλεονέκτημα στη διαδικασία σύναψης σύμβασης ή δεν έχω παράσχει εξ αμελείας παραπλανητικές πληροφορίες που ενδέχεται να επηρεάσουν ουσιωδώς τις αποφάσεις που αφορούν τον αποκλεισμό, την επιλογή ή την ανάθεση,

IV. δεν συντρέχουν οι προϋποθέσεις εφαρμογής της παρ. 4 του άρθρου 8 του ν. 3310/2005, όπως τροποποιήθηκε και ισχύει με το Ν. 3414/2005 (**εθνικός λόγος αποκλεισμού**)

Ο – Η Δηλ.

(Υπογραφή)

(1) Αναγράφεται από τον ενδιαφερόμενο πολίτη ή Αρχή ή η Υπηρεσία του δημόσιου τομέα, που απευθύνεται η αίτηση.

(2) Αναγράφεται ολογράφως.

(3) «Όποιος εν γνώσει του δηλώνει ψευδή γεγονότα ή αρνείται ή αποκρύπτει τα αληθινά με έγγραφη υπεύθυνη δήλωση του άρθρου 8 τιμωρείται με φυλάκιση τουλάχιστον τριών μηνών. Εάν ο υπαίτιος αυτών των πράξεων σκόπευε να προσπορίσει στον εαυτόν του ή σε άλλον περιουσιακό όφελος βλάπτοντας τρίτον ή σκόπευε να βλάψει άλλον, τιμωρείται με κάθειρξη μέχρι 10 ετών.

(4) Σε περίπτωση ανεπάρκειας χώρου η δήλωση συνεχίζεται στην πίσω όψη της και υπογράφεται από τον δηλούντα ή την δηλούσα.

Πίνακας Κατανομής Τιμήματος

Ενδεικτικό παράδειγμα:

Το Συνολικό τίμημα σε ΕΥΡΩ θα καταβληθεί όπως παρακάτω :

ΜΕΛΗ ΣΥΜΠΡΑΞΗΣ/ ΕΝΩΣΗΣ ΟΙΚΟΝΟΜΙΚΩΝ ΦΟΡΕΩΝ	ΤΙΜΗΜΑ ΣΕ ΕΥΡΩ	
	Αριθμητικώς	Ολογράφως
.....
.....
.....
.....

 ΛΚΔΜ Κωδικός: ΠΕ-0500-2	ΕΡΩΤΗΜΑΤΟΛΟΓΙΟ ΠΕΡΙΒΑΛΛΟΝΤΙΚΩΝ ΣΤΟΙΧΕΙΩΝ ΕΡΓΟΛΑΒΟΥ	Στοιχεία Διαγωνισμού (Αρ./ Ημ.)	Ημ/νία

ΕΠΩΝΥΜΙΑ ΕΡΓΟΛΑΒΟΥ:

Α/Α	Στοιχείο	Απάντηση
1.	Είδος παροχής εργασιών.	
2.	Ο εργολάβος είναι εγκατεστημένος σε χώρο εντός ή εκτός ΛΚΔΜ ;	
3.	Παράγει κατά την εργασία του επικίνδυνα απόβλητά; Αν ποιά είναι αυτά;	
4.	Παράγει κατά την εργασία του μη επικίνδυνα απόβλητά; Αν ποιά είναι αυτά;	
5.	Εκπέμπονται ουσίες προς το περιβάλλον κατά την εργασία του και ποιές;	
6.	Παράγονται χημικά προϊόντα κατά την εργασία του; Αν ναι ποιά;	
7.	Διαθέτει κάποια πιστοποίηση (πχ ISO14001) και ποιά;	
8.		
9.		
10.		

Ο ΕΡΓΟΛΑΒΟΣ



Διεύθυνση Λειτουργικής Υποστήριξης ΛΚΔΜ
ΚΗ-ΜΜ&Ε/ΤΟΜΕΑΣ ΕΡΓΩΝ Π-Μ

Αριθμός Διακήρυξης: 2018.202/ΛΚΔΜ

Αντικείμενο: «Κατασκευή της Γ' προσωρινής παραλλαγής τμήματος της Παλαιάς Εθνικής Οδού Κοζάνης – Πτολεμαΐδας στην περιοχή του πρώην Βιομηχανικού Συγκροτήματος του Ορυχείου Κυρίου Πεδίου του ΛΚΔΜ»

ΚΑΝΟΝΙΣΜΟΣ ΑΣΦΑΛΕΙΑΣ

ΤΕΥΧΟΣ 11 ΑΠΟ 11

ΔΗΜΟΣΙΑ ΕΠΙΧΕΙΡΗΣΗ ΗΛΕΚΤΡΙΣΜΟΥ Α.Ε.
Διεύθυνση Λειτουργικής Υποστήριξης ΛΚΔΜ
ΚΗ-ΜΜ&Ε/ΤΟΜΕΑΣ ΕΡΓΩΝ Π-Μ

Αριθμός Διακήρυξης: 2018.202/ΛΚΔΜ

ΑΝΤΙΚΕΙΜΕΝΟ: «Κατασκευή της Γ' προσωρινής παραλλαγής τμήματος της Παλαιάς Εθνικής Οδού Κοζάνης – Πτολεμαΐδας στην περιοχή του πρώην Βιομηχανικού Συγκροτήματος του Ορυχείου Κυρίου Πεδίου του ΛΚΔΜ»

ΚΑΝΟΝΙΣΜΟΣ ΑΣΦΑΛΕΙΑΣ

ΤΕΥΧΟΣ 11 ΑΠΟ 11



*ΔΗΜΟΣΙΑ ΕΠΙΧΕΙΡΗΣΗ ΗΛΕΚΤΡΙΣΜΟΥ Α.Ε
ΛΙΓΝΙΤΙΚΟ ΚΕΝΤΡΟ ΔΥΤΙΚΗΣ ΜΑΚΕΔΟΝΙΑΣ*

ΓΕΝΙΚΟΣ ΚΑΝΟΝΙΣΜΟΣ ΑΣΦΑΛΕΙΑΣ
Λ.Κ.Δ.Μ.
(ΓΕΚΑ - Λ.Κ.Δ.Μ.)

**ΔΗΜΟΣΙΑ ΕΠΙΧΕΙΡΗΣΗ ΗΛΕΚΤΡΙΣΜΟΥ
ΛΙΓΝΙΤΙΚΟ ΚΕΝΤΡΟ ΔΥΤΙΚΗΣ ΜΑΚΕΔΟΝΙΑΣ**

**ΓΕΝΙΚΟΣ ΚΑΝΟΝΙΣΜΟΣ ΑΣΦΑΛΕΙΑΣ ΛΚΔΜ
(ΓΕΚΑ - ΛΚΔΜ)
ΚΕΦΑΛΑΙΟ 1
ΕΙΣΑΓΩΓΗ**

Άρθρο 1

Το τεύχος αυτό με το γενικό τίτλο «ΓΕΝΙΚΟΣ ΚΑΝΟΝΙΣΜΟΣ ΑΣΦΑΛΕΙΑΣ ΛΚΔΜ» και σε συντομογραφία «ΓΕΚΑ-ΛΚΔΜ» διέπει από την άποψη της Ασφάλειας, Προστασίας και Υγιεινής τους εργαζομένους σε μεταλλευτικές εργασίες στα Λιγνιτωρυχεία της ΔΕΗ και στις συναφείς Εγκαταστάσεις υποστήριξης τους που αναπτύσσονται στην ευρύτερη περιοχή της Δυτικής Μακεδονίας.

Ο «ΓΕΚΑ-ΛΚΔΜ» εφαρμόζεται από όλους τους εργαζόμενους στα ως άνω Λιγνιτωρυχεία, ανεξάρτητα από σχέση απασχόλησης και ειδικότητα, είτε αυτοί αποτελούν προσωπικό του Εκμεταλλευτή - Εργοδότη είτε Εργολάβων.

Ο «ΓΕΚΑ-ΛΚΔΜ» συμπληρώνεται από το ΕΓΧΕΙΡΙΔΙΟ ΑΣΦΑΛΩΝ ΜΕΘΟΔΩΝ ΕΡΓΑΣΙΑΣ της ΔΕΗ (ΔΓΥ/Τ.Α.Ε) το οποίο επίσης χορηγείται στο σύνολο του Τεχνικού Προσωπικού του ΛΚΔΜ και αποτελεί αναπόσπαστο μέρος του παρόντος.

Εκτός από τον κανονισμό αυτό υφίστανται επιμέρους Ειδικό Κανονισμοί Ασφαλείας (ΕΚΑ), οι οποίοι χορηγούνται στους εργαζομένους ανάλογα με το ειδικό αντικείμενο της απασχόλησης του καθενός.

Ο παρών «ΓΕΚΑ-ΛΚΔΜ» συντάχθηκε σε εφαρμογή σχετικών διατάξεων του ΚΜΛΕ και ισχύει παράλληλα με αυτόν.

**ΚΕΦΑΛΑΙΟ 2
ΓΕΝΙΚΕΣ ΟΔΗΓΙΕΣ**

Άρθρο 2

Αρμόδιοι για τον έλεγχο τήρησης των οδηγιών ασφάλειας είναι οι υπεύθυνοι των οργανωτικών υποδιαιρέσεων του Έργου (Ιεραρχία του Έργου) όπως αυτοί καθορίζονται από το άρθρο 15 του ΚΜΛΕ.

Άρθρο 3

Κανείς εργαζόμενος δεν επιτρέπεται να αναλάβει υπεύθυνη εργασία πριν από:

3.1 Την παραλαβή των ατομικών εφοδίων προστασίας.

3.2 Την ενυπόγραφη παραλαβή του παρόντος Κανονισμού (ΓΕΚΑ) και των Ειδικών Κανονισμών Ασφαλούς Εργασίας (ΕΚΑ).

3.3 Την παρακολούθηση προγράμματος ταχύρυθμης εκπαίδευσης.

3.4 Τη διαπίστωση μετά από εξέταση ότι γνωρίζει και έχει κατανοήσει τις συναφείς με την απασχόληση του οδηγίες ασφαλούς εργασίας.

Τα ανωτέρω αφορούν και τους μετατιθέμενους που αναλαμβάνουν για πρώτη φορά υπηρεσία στο ΛΚΔΜ. Τα στοιχεία των ανωτέρω σταδίων τηρούνται στο Τμήμα του εργαζομένου και αντίγραφο στέλνεται στον Τομέα Ασφάλειας Εργασίας (Τ.Α.Ε.) ΛΚΔΜ

Άρθρο 4

Οι εργαζόμενοι οφείλουν να γνωρίζουν και να τηρούν τα σχετικά με την απασχόληση τους άρθρα του ΚΜΛΕ και ιδιαίτερα να εφαρμόζουν τα διαλαμβανόμενα στο άρθρο 5 του ίδιου Κανονισμού με τίτλο: «Γενικές υποχρεώσεις εργαζομένων» που έχουν ως εξής:

Οι εργαζόμενοι σε κάθε έργο, μεταξύ των άλλων, έχουν και τις παρακάτω υποχρεώσεις:

4.1 Οφείλουν να τηρούν σχολαστικά τις διατάξεις του παρόντος Κανονισμού και των

Ειδικών Κανονισμών του Έργου και να υπακούουν στις εντολές των Ιεραρχικά ανωτέρων τους.

4.2 Να μην εγκαταλείπουν την εργασία τους χωρίς σοβαρό λόγο και άδεια του Ιεραρχικά ανώτερου.

4.3 Να ενημερώνουν άμεσα τους ιεραρχικά ανωτέρους τους για καθετί που σχετίζεται με την ασφάλεια και καλή λειτουργία του έργου, καθώς και την ανεύρεση αρχαιολογικών ή επιστημονικών ευρημάτων.

4.4 Να μην υποτιμούν τους κινδύνους και να μην αναλαμβάνουν πρωτοβουλίες πέρα απ' τις δυνάμεις, τις γνώσεις και τα καθήκοντα τους.

4.5 Να φέρνουν και φορούν στη διάρκεια εργασίας, σύμφωνα με τις εντολές των Ιεραρχικά ανωτέρων τους, τα ατομικά είδη προστασίας και να φροντίζουν για την καλή διατήρησή τους.

4.6 Να μη κυκλοφορούν άσκοπα, στους χώρους εργασίας και να μην εισέρχονται ή παραμένουν σ' αυτούς χωρίς λόγο και άδεια του αρμόδιου Προϊσταμένου.

4.7 Να εργάζονται με επιμέλεια και σοβαρότητα, να χειρίζονται και να χρησιμοποιούν, με σωστό τρόπο, τα μηχανήματα, εργαλεία και όργανα, να φροντίζουν για τη μεταφορά, επισκευή και συντήρησή τους και γενικά τη διατήρησή τους σε καλή κατάσταση.

4.8 Να μη ρυπαίνουν τους χώρους εργασίας και το περιβάλλον, καθώς και να μην καταστρέφουν ή μετατοπίζουν αυθαίρετα τις πινακίδες και τα σήματα του έργου.

4.9 Να ενημερώνουν το γιατρό του έργου, για κάθε πρόβλημα της υγείας τους.

4.10 Να συμμετέχουν στα εκπαιδευτικά προγράμματα και στις ασκήσεις διάσωσης, εγκατάλειψης και πυρασφάλειας του έργου.

Άρθρο 5

Κάθε εργαζόμενος οφείλει να υποβοηθεί το έργο των Προϊσταμένων του για την πρόληψη των ατυχημάτων επισημαίνοντας κινδύνους ή διατυπώνοντας προτάσεις για βελτίωση της προστασίας του προσωπικού κατά την εργασία.

Οι παραπάνω προτάσεις έγγραφες ή προφορικές μπορούν να απευθύνονται προς την Ιεραρχία του έργου, τον Τομέα Ασφάλειας Εργασίας (ΤΑΕ/ΛΚΔΜ) ή τις Επιτροπές Υγιεινής και Ασφάλειας Εργασίας του έργου.

Ειδικότερα το προσωπικό επίβλεψης υποχρεούται να αναγράφει στο βιβλίο έργου οποιαδήποτε παράβαση του Κ.Μ.Λ.Ε. ή του Γενικού Κανονισμού ή των Ειδικών Κανονισμών υποπέσει στην αντίληψη του καθώς και τις επικίνδυνες καταστάσεις και τις προτάσεις που επισημάνθηκαν προφορικά από τους εργαζομένους της περιοχής ευθύνης τους. Των ως άνω εγγράφων λαμβάνει γνώση υποχρεωτικά ενυπόγραφα την επομένη εργάσιμη ημέρα ο άμεσα Ιεραρχικά Προϊστάμενος.

Άρθρο 6

Σε περίπτωση ατυχήματος, πρέπει να ειδοποιούνται οι αρμόδιοι, σύμφωνα με τις υφιστάμενες για κάθε περίπτωση οδηγίες.

Όλοι οι εργαζόμενοι πρέπει να εκπαιδεύονται και να είναι σε θέση να παρέχουν τις πρώτες βοήθειες σε συναδέλφους θύματα ατυχημάτων.

Στις θέσεις που έλαβε χώρα ατύχημα πρέπει να διακοπεί άμεσα κάθε εργασία μέχρι να δοθεί εντολή από την Ιεραρχία για επαναλειτουργία.

Κατ' εξαίρεση επιτρέπεται η επέμβαση για τη διάσωση εργαζομένων ή την πρόληψη καταστροφής των έργων ή την αποτροπή νέων δυστυχημάτων.

Ο τρόπος επέμβασης των αρμοδίων για την παροχή πρώτων βοηθειών σε περίπτωση

ατυχήματος-δυστυχήματος περιγράφεται αναλυτικά στην συνημμένη οδηγία με τίτλο «ΕΝΕΡΓΕΙΕΣ ΣΕ ΠΕΡΙΠΤΩΣΕΙΣ ΑΤΥΧΗΜΑΤΟΣ - ΔΥΣΤΥΧΗΜΑΤΟΣ ΠΡΟΣΩΠΙΚΟΥ ΛΚΔΜ» (Παράρτημα Νο 1).

ΚΕΦΑΛΑΙΟ 3 ΑΣΦΑΛΕΙΑ ΣΕ ΕΓΚΑΤΑΣΤΑΣΕΙΣ ΤΑΙΝΙΟΔΡΟΜΩΝ

Άρθρο 7

Απαγορεύεται η προσέγγιση προσωπικού σε ταινιόδρους ανεξάρτητα εάν αυτοί λειτουργούν ή όχι. Ειδικότερα επιβάλλεται η άμεση απομάκρυνση παντός ατόμου όταν από τον ταινιόδρομο εκπέμπεται προειδοποιητικό σήμα εκκίνησης.

Άρθρο 8

Απαγορεύεται η διάβαση προσωπικού πάνω ή κάτω από τον ιμάντα του ταινιόδρομου εκτός από τις θέσεις όπου υπάρχουν προκαθορισμένες διαβάσεις (π.χ. γέφυρες)

Άρθρο 9

Η διακοπή λειτουργίας του ταινιόδρομου σε περίπτωση κινδύνου επιτυγχάνεται με τράβηγμα του «σύρματος ασφαλείας» που ενεργοποιεί ειδικούς διακόπτες που ονομάζονται «χαλινοδιακόπτες». Οποιοσδήποτε σταματήσει ταινιόδρομο με σύρμα ασφαλείας ειδοποιεί αμέσως τον ΠΕΤ.

Σημειώνεται ότι ο ταινιόδρομος που έχει ακινητοποιηθεί με σύρμα ασφαλείας ΔΕΝ ΕΙΝΑΙ ΑΣΦΑΛΙΣΜΕΝΟΣ και συνεπώς δεν επιτρέπεται οποιαδήποτε επέμβαση σ' αυτόν.

ΚΕΦΑΛΑΙΟ 4 ΑΣΦΑΛΕΙΑ ΣΕ ΕΓΚΑΤΑΣΤΑΣΕΙΣ ΣΙΔΗΡΟΔΡΟΜΙΚΗΣ ΜΕΤΑΦΟΡΑΣ

Άρθρο 10

Απαγορεύεται η προσέγγιση , η διέλευση και η κυκλοφορία πάνω στις σιδηροδρομικές γραμμές ή κοντά σ' αυτές κάθε ατόμου εκτός από τους εντεταλμένους για εκτέλεση υπηρεσίας. Η διέλευση επιτρέπεται μόνο όπου υπάρχουν ισόπεδες φυλασσόμενες διαβάσεις ή ειδικά σηματοδοτημένες.

Άρθρο 11

Απαγορεύεται η διέλευση τροχοφόρων ή πεζών από τις διαβάσεις εφόσον δίδεται απαγορευτικό σήμα από το φύλακα ή τον αυτόματο σηματοδότη.

Άρθρο 12

Απαγορεύεται η άνοδος, η επιβίβαση και μεταφορά κάθε ατόμου στους συρμούς, εφόσον δεν έχει εντολή γι' αυτό. Επίσης απαγορεύεται η επιβίβαση και αποβίβαση στις μηχανές έλξης όταν αυτές βρίσκονται σε κίνηση.

Άρθρο 13

Απαγορεύεται η διέλευση κάθε οχήματος ή μεταφερόμενου φορτίου κάτω από τον εναέριο αγωγό συνεχούς ρεύματος εφόσον η ελεύθερη απόσταση είναι μικρότερη του 1 μέτρου.

Για μικρότερη ελεύθερη απόσταση πρέπει να παρίσταται υπεύθυνος επιβλέπων.

ΚΕΦΑΛΑΙΟ 5 ΑΣΦΑΛΕΙΑ ΣΕ ΗΛΕΚΤΡΟΚΙΝΗΤΑ ΜΗΧΑΝΗΜΑΤΑ ΟΡΥΧΕΙΩΝ

Άρθρο 14

Απαγορεύεται η διέλευση κάθε οχήματος και μηχανήματος πάνω από τα έρποντα ηλεκτρικά καλώδια τροφοδοσίας των Ηλεκτροκίνητων Μηχανημάτων. Επίσης απαγορεύεται η προσέγγιση, έλξη και μετατόπιση των ηλεκτρικών καλωδίων χωρίς κατάλληλα μονωμένα εργαλεία.

Άρθρο 15

Απαγορεύεται η παραμονή κάθε ατόμου:

15.1 Μπροστά και πίσω από τις ερπύστριες των Μηχανημάτων.

15.2 Κάτω από το σύστημα ταινιόδρομων του Μηχανήματος, εφόσον αυτό λειτουργεί.

Άρθρο 16

Απαγορεύεται η άνοδος και παραμονή στα Μηχανήματα κάθε μη εντεταλμένου προσώπου.

Απαγορεύεται η προσέγγιση στα πρηνή εκσκαφής και απόθεσης και σε απόσταση οκτώ (8) μέτρων τουλάχιστον από αυτά, κάθε μη εντεταλμένου για εκτέλεση τέτοιας εργασίας προσώπου.

Άρθρο 17

Κάθε εργαζόμενος στο Ορυχείο οφείλει να γνωρίζει τον Κώδικα των ηχητικών σημάτων προσοχής και να απομακρύνεται αμέσως λαμβάνοντας κατάλληλη θέση ασφαλείας όταν αυτά εκπέμπονται.

Τα σήματα αυτά είναι:

Τρία βραχεία επαναλαμβανόμενα: Πορεία Μηχανήματος (άμεση κίνηση). Τρία μακρά : Έναρξη λειτουργίας Μηχανήματος.

ΚΕΦΑΛΑΙΟ 6 ΑΣΦΑΛΕΙΑ ΜΗΧΑΝΗΜΑΤΩΝ - ΑΥΤΟΚΙΝΗΤΩΝ

Άρθρο 18

Μηχανήματα και Αυτοκίνητα επιτρέπεται να χειρίζονται ή να οδηγούν μόνο άτομα τα οποία έχουν το απαιτούμενο δίπλωμα χειρισμού ή οδήγησης, κατάλληλη ενημέρωση και εντολή της Ιεραρχίας.

Άρθρο 19

Όλα τα οχήματα που κινούνται πρέπει να τηρούν τα προβλεπόμενα από τον ισχύοντα Κ.Ο.Κ.

Άρθρο 20

Απαγορεύεται η άνοδος επί των αυτοκινήτων-μηχανημάτων παντός ατόμου μη εντεταλμένου καθώς και η άνοδος και κάθοδος όταν βρίσκονται σε κίνηση.

Άρθρο 21

Απαγορεύεται η στάθμευση αυτοκινήτων γενικά, κοντά σε πρηνή, κάτω από Εκσκαφείς και Αποθέτες και σε χώρους φόρτωσης και εκκένωσης χωματουργικών οχημάτων.

Άρθρο 22

Δεν επιτρέπεται να πλησιάζει κανείς χωματουργικό όχημα εφόσον λειτουργεί το σύστημα ανατροπής του.

Άρθρο 23

Απαγορεύεται η ανάπαυση ή η παραμονή κάθε ατόμου κοντά σε σταθμευμένα μηχανήματα ή οχήματα.

Άρθρο 24

Απαγορεύεται η απασχόληση ή η παραμονή σε χώρους με συχνή κυκλοφορία μηχανημάτων και με όχι καλή ορατότητα ατόμων που δεν φέρουν ανακλαστικό χιτώνιο ή κατάλληλα ανακλαστικά μέσα.

ΚΕΦΑΛΑΙΟ 7

ΑΣΦΑΛΕΙΑ ΓΙΑ ΕΡΓΑΣΙΕΣ ΣΕ ΗΛΕΚΤΡΙΚΕΣ ΕΓΚΑΤΑΣΤΑΣΕΙΣ

Άρθρο 25

Οι ακόλουθες διατάξεις έχουν σχέση με τις ηλεκτρικές εγκαταστάσεις γενικά και απευθύνονται σ' ολόκληρο το προσωπικό και όχι μόνο σε εργαζόμενους Ειδικότητας Ηλεκτροτεχνίτη.

25.1 Ηλεκτρικές εγκαταστάσεις είναι συστήματα οργάνων, συσκευών, μηχανημάτων και αγωγών, με τα οποία είναι δυνατή η παραγωγή, μετασχηματισμός, μεταφορά, αποταμίευση, μετατροπή και χρήση ηλεκτρικής ενέργειας για την παραγωγή μηχανικού έργου, θερμότητας, φωτός και ηλεκτρομηχανικών δράσεων.

25.2 Πάγια και γενική αρχή για τις ηλεκτρικές εγκαταστάσεις είναι ότι πρέπει να **θεωρούνται** συνεχώς ευρισκόμενες σε τάση.

Απερίσκεπτη και επιπόλαιη συμπεριφορά εγκυμονεί σοβαρότατους κινδύνους.

Οι οδηγίες λειτουργίας και ασφάλειας καθώς και τα αναγραφόμενα στις προειδοποιητικές πινακίδες πρέπει να τηρούνται χωρίς καμιά παρέκκλιση.

Άρθρο 26

26.1 Σε εγκαταστάσεις υψηλής τάσης υφίσταται κίνδυνος θανάτου όχι μόνο λόγω επαφής αλλά και λόγω υπέρβασης της ελάχιστης επιτρεπόμενης απόστασης από τον ευρισκόμενο υπό τάση αγωγό.

26.2 Οποιοσδήποτε αντιληφθεί κίνδυνο για το απασχολούμενο προσωπικό οφείλει να ακινητοποιήσει και να θέσει εκτός τάσης την ηλεκτρική εγκατάσταση με χειρισμό του πλησιέστερου διακόπτη κινδύνου ή άλλης διάταξης για άμεση επέμβαση και μετά να ενημερώσει σχετικά τον υπεύθυνο αρμόδιο.

26.3 Απαγορεύεται και πρέπει να εμποδίζεται η είσοδος σε χώρους ηλεκτρικών εγκαταστάσεων (Υποσταθμών, ηλεκτρικών πεδίων, μετασχηματιστών, ανορθωτών, ηλεκτρικών συσσωρευτών), αναρμόδιο πρόσωπο που δεν είναι εντεταλμένο από την Υπηρεσία ή τον αρμόδιο Μηχανικό.

26.4 Απαγορεύεται σε χώρους ηλεκτρικών εγκαταστάσεων η φύλαξη και εναπόθεση διαφόρων αντικειμένων, εργαλείων, ενδυμάτων, εύφλεκτων δοχείων, υλικών συναρμολόγησης κλπ.

26.5 Απαγορεύεται αυστηρά το κάπνισμα σε χώρους ηλεκτρικών συσσωρευτών.

26.6 Απαγορεύεται σε κάθε αναρμόδιο να αποσυναρμολογεί ή να αφαιρεί τα πάσης φύσεως προστατευτικά καλύμματα ή κιγκλιδώματα ή περιφράγματα ηλεκτρικών οργάνων, συσκευών, μηχανημάτων και γενικά εγκαταστάσεων και να αφαιρεί τις προειδοποιητικές πινακίδες και σήματα.

26.7 Αγωγοί εναέριων γραμμών και καλώδια συνεχούς ή εναλλασσόμενου ρεύματος πρέπει να θεωρούνται ότι ευρίσκονται υπό τάση. Η προσέγγιση τους μπορεί να αποβεί θανατηφόρα ακόμη και όταν αυτά ευρίσκονται πεσμένα σε κτίρια, δέντρα ή άλλα αντικείμενα. Μέχρις ότου παρέλθει ο κίνδυνος, απαγορεύεται η προσέγγιση κάθε ατόμου στην περιοχή γύρω από τον αγωγό και σε ακτίνα 15m και επιβάλλεται η άμεση λήψη μέτρων για επισήμανση του (τοποθέτηση περιφραγμάτων και πινακίδων).

26.8 Απαγορεύεται το κατάβρεγμα ηλεκτρικών εγκαταστάσεων με νερό και οποιοδήποτε άλλο υγρό.

26.9 Απαγορεύεται η προσέγγιση και χρησιμοποίηση κοντά σε εναέριους αγωγούς και ηλεκτρικές εγκαταστάσεις αντικειμένων μεγάλου μήκους (φορητές κλίμακες, ράβδοι, μετροταινίες, κλπ.) που μπορεί να έλθουν σε επαφή λόγω απροσεξίας, με τμήματα της

εγκατάστασης που βρίσκονται υπό τάση.

26.10 Απαγορεύεται κατά την πορεία και λειτουργία οιοδήποτε μηχανήματος η υπέρβαση της ελάχιστης επιτρεπόμενης απόστασης από εναέριους αγωγούς ή από απροστάτευτα και ακάλυπτα τμήματα ηλεκτρικής εγκατάστασης που βρίσκονται υπό τάση

Αυτές οι αποστάσεις είναι :

Ελάχιστη επιτρεπτή απόσταση σε m	για τάση σε KV
1,00	μέχρι 1 εναλλασσόμενη τάση
1,00	μέχρι 1,5 συνεχή τάση
1,50	από 1-30 KV
2,00	από 30-110 KV
2,50	από 110-150 KV
3,00	από 150-220 KV
3,50	από 220-300 KV
4,00	μέχρι 380 KV

26.11 Η εκτέλεση εργασιών κοντά σε εναέριους αγωγούς ή σε απροστάτευτες ηλεκτρικές εγκαταστάσεις υπό τάση, επιτρέπεται μόνον εφόσον η θέση εργασίας είναι τέτοια που να επιτρέπει την τήρηση της ελάχιστης απόστασης που αναφέρεται στο προηγούμενο άρθρο και μετά από εντολή και συνεχή επίβλεψη από αρμόδιο επιβλέποντα στάθμης Αρχ/τη και άνω.

26.12 Δικαίωμα εκτέλεσης εργασιών σε ηλεκτρικές εγκαταστάσεις έχουν μόνο όσοι κατέχουν τη νόμιμη προβλεπόμενη άδεια ηλεκτροτεχνίτες-ηλεκτρολόγοι.

26.13 Όταν εκτελούνται εργασίες σε τμήμα ηλεκτρικής εγκατάστασης πρέπει πάντοτε να ορίζεται επικεφαλής ο οποίος αναλαμβάνει την ασφαλή εκτέλεση των εργασιών.

26.14 Εργασίες σε ηλεκτρικές εγκαταστάσεις είναι:

26.14.1 Καθαρισμοί.

Περιλαμβάνονται πάσης φύσεως καθαρισμοί των κλειστών χώρων ηλεκτρικών εγκαταστάσεων (οροφές, τοίχοι κλπ)

26.14.2 Συντήρηση

Περιλαμβάνονται εργασίες περιποίησης (π.χ. λίπανσης, ελαιοχρωματισμών), ελέγχου, δοκιμών, αντικατάσταση φθαρμένων εξαρτημάτων και θέσης σε ετοιμότητα λειτουργίας.

26.14.3 Αποκατάσταση ανωμαλιών.

26.14.4 Κατασκευές, συναρμολογήσεις, μετατροπές, επεκτάσεις ηλεκτρικών εγκαταστάσεων.

26.15 Στις ανωτέρω εργασίες μπορεί κατ' εξαίρεση να χρησιμοποιηθεί εργατικό προσωπικό το οποίο απαραίτητα θα εργάζεται υπό την επίβλεψη αδειούχου ηλεκτρολόγου.

26.16 Στις ηλεκτρολογικές εργασίες δεν περιλαμβάνεται:

Διάφοροι χειρισμοί διακοπών ισχύος, λειτουργικοί χειρισμοί μηχ/των, διάφορες απλές συνδέσεις καλωδίων ελέγχου και τροφοδοσίας τάσης μέχρι 380V που μπορεί να βρίσκονται από μη αδειούχους ηλεκτρολόγους, εφόσον όμως έχουν εκπαιδευτεί από το προσωπικό επιστάσις του ηλεκτρολογικού τμήματος.

Επίσης διάφορες εργασίες σε ηλεκ/κό εξοπλισμό που βρίσκεται εκτός τάσης και κατά συνέπεια είναι ακίνδυνος. Τέτοιες εργασίες μπορεί να είναι :

26.16.1 Καθαρισμοί υποσταθμών ηλεκτρικών μηχανών, εκκινητών, αλλαγές ψηκτρών,

εργασίες αποκατάστασης βλαβών σε ηλεκ/κούς συρμούς.

26.16.2 Μηχανολογικές εργασίες σε ηλεκ/κές εγκαταστάσεις, κατασκευές και ανακατασκευές ηλεκ/κών εγκαταστάσεων κλπ.

26.17 Πριν την έναρξη κάθε φυλακής και πριν τεθεί σε λειτουργία ηλεκτρικό μηχάνημα ή εγκατάσταση επιβάλλεται ο έλεγχος από κάθε εργαζόμενο της καλής κατάστασης του εξοπλισμού της περιοχής αρμοδιότητας που παραλαμβάνει.

Ιδιαίτερη προσοχή πρέπει να δίνεται στις διατάξεις ασφάλειας.

26.18 Λειτουργικές εργασίες σε ηλεκτρικές εγκαταστάσεις είναι:

26.18.1 Θέση σε λειτουργία, χειρισμοί και καθοδήγηση και λειτουργική χρήση της ηλεκτρικής εγκατάστασης με την βοήθεια των χειριστηρίων που προβλέπει ο κατασκευαστής (μπουτόν, χειρομοχλοί, ποδομοχλοί) σύμφωνα με τις σχετικές εντολές και οδηγίες.

Απαγορεύεται σύμφωνα με το παρόν:

α. Να χρησιμοποιείται η ηλεκτρική εγκατάσταση για άλλο σκοπό ή με άλλο τρόπο πλην των προβλεπόμενων από τις οδηγίες του χειριστή.

β. Να γίνεται χειρισμός των μπουτόν, χειρομοχλών και ποδομοχλών με άλλο τρόπο ή μέσα πλην των προβλεπόμενων από τον κατασκευαστή.

26.18.2 Επιτήρηση της ηλεκτρικής εγκατάστασης που βρίσκεται σε λειτουργία με οπτική και ακουστική παρακολούθηση της κίνησης και του θορύβου των κινουμένων μερών της καθώς επίσης και την γενική κατάστασή της και των μερών της.

Σύμφωνα με αυτό:

α. Σε περίπτωση υπόπτων και ασυνήθων φαινομένων όπως π.χ. υπερθέρμανσης, καπνού, σπινθηρισμών, τριγμών, διαρροής ρεύματος, επιβάλλεται η ταχύτερη ακινητοποίηση των κινουμένων μερών της εγκατάστασης με κατάλληλους χειρισμούς.

β. Σε περίπτωση κινδύνου επιβάλλεται επίσης η ταχύτερη θέση της εγκατάστασης εκτός τάσης.

γ. Σε κάθε περίπτωση επιβάλλεται η ταχύτερη ενημέρωση σχετικά του αρμοδίου υπευθύνου.

26.19 Ηλεκτροκίνητα μέσα που τίθενται σε λειτουργία αυτόματα τηλεχειριζόμενα, ασφαρίζονται έναντι του κινδύνου αυτόματης – απρόβλεπτης εκκίνησης σύμφωνα με τις ειδικές οδηγίες ασφαλείας.

26.20 Απαγορεύεται να τίθενται εκτός λειτουργίας οι διατάξεις και τα συστήματα ασφαλείας ή προστασίας ηλεκτρικών εγκαταστάσεων (π.χ. ηλεκτρονόμοι υπερέντασης, διακόπτες εκφυγής, χαλινοδιακόπτες, μπουτόν κινδύνου, φυγοκεντρικοί διακόπτες κτλ.) με απορύθμιση, αποσύνδεση, γεφύρωση, μηχανική εμπλοκή ή και με οποιονδήποτε άλλο τρόπο.

Κατ' εξαίρεση επιτρέπεται βραχύχρονη επέμβαση μόνο από αδειούχο Ηλεκτρολόγο όταν αυτό είναι απολύτως απαραίτητο για εργασίες ελέγχου, δοκιμής, αναζήτησης αιτιών και αποκατάστασης ανωμαλιών και εφόσον έχουν ληφθεί όλα τα απαραίτητα και ενδεικνύόμενα μέτρα.

Εξαίρεση των ανωτέρω για λειτουργικούς και μόνο λόγους γίνεται μόνον όταν τούτο προβλέπεται από ειδικές οδηγίες ασφαλείας ή όταν έχει την έγκριση υπεύθυνου Μηχανικού.

26.21 Απαγορεύεται η επαφή με καλώδια που βρίσκονται υπό τάση επάνω σε τύμπανα, άγκιστρα ή στο έδαφος. Για τη μεταφορά και μετάθεση τους πρέπει να χρησιμοποιούνται

οι προβλεπόμενες μονωτικές ράβδοι με άγκιστρο.

26.22 Κατά τη μεταφορά, το τύλιγμα ή το εκτύλιγμα ερπόντων καλωδίων πρέπει να δίνεται προσοχή ώστε να μη σχηματίζονται βρόγχοι. Η ελάχιστη ακτίνα καμπυλότητας των καλωδίων πρέπει να είναι τουλάχιστον 25 φορές μεγαλύτερη της διαμέτρου τους.

26.23 Απαγορεύεται η έλξη ερπόντων καλωδίων με οχήματα ή με διάφορα ρυμουλκά μέσα χωρίς τη χρησιμοποίηση ειδικά εγκεκριμένων από Μηχανικό διατάξεων.

26.24 Καλώδια έρποντα πρέπει να προστατεύονται από Μηχανικές καταπονήσεις και τραυματισμούς και να επισημαίνονται κατάλληλα.

Αυτό ισχύει ιδιαίτερα για περιοχές όπου γίνονται ανατινάξεις και τα καλώδια διασταυρώνονται με οδούς. Οι διασταυρώσεις πρέπει να επισημαίνονται με κατάλληλες πινακίδες και να τηρούνται οι ειδικές οδηγίες κατασκευής πασσάλων.

26.25 Φορητά ηλεκτρικά στοιχεία, συσκευές και μηχανήματα ονομ. τάσης άνω των 42Υ επιβάλλεται να ελέγχονται ανά εξάμηνο με ευθύνη του τμήματος που κάνει χρήση έτσι ώστε να εξασφαλίζεται η ακίνδυνη χρήση τους. Ο έλεγχος κάθε εργαλείου καταχωρείται σε θεωρημένο βιβλίο.

Οι έλεγχοι θα είναι οι εξής:

α. Έλεγχος αγωγιμότητας (Ωμόμετρο ή κουδούνι) του περιβλήματος με την προστατευτική επαφή του ρευματολήπτη.

β. Έλεγχος μόνωσης (μετρητής μόνωσης) για τη διαπίστωση της μόνωσης μεταξύ αγωγών και περιβλήματος.

γ. Οπτικός έλεγχος για τυχόν φθορές.

26.26 Ο προτιθέμενος να χρησιμοποιήσει ηλ. εργαλείο ή συσκευή ή μηχανήμα οφείλει να ελέγχει πάντοτε οπτικά την καλή κατάσταση του εργαλείου.

26.27 Οι μονωμένοι αγωγοί τροφοδοσίας ηλεκτρικών συσκευών κτλ. ουδέποτε επιτρέπεται να τοποθετούνται ή να σύρονται σε αιχμηρά άκρα ή αιχμές και να τονίζονται υπέρμετρα. Επιπλέον επιβάλλεται να προστατεύονται έναντι πιθανού μηχανικού τραυματισμού καθώς και επίδρασης οξέων, βάσεων, λιπών και ελαίων.

26.28 Απαγορεύεται η εξαγωγή ρευματολήπτη από ρευματοδότη με έλξη του αντίστοιχου μονωμένου αγωγού τροφοδοσίας.

26.29 Απαγορεύεται η ανάρτηση της λυχνίας χειρός (μπαλαντέζας) από το μονωμένο καλώδιο τροφοδοσίας και η χρησιμοποίηση της με τάση μεγαλύτερη των 42V.

26.30 Απαγορεύεται η χρήση ηλεκτρικών θερμαστρών σε χώρους που υπόκεινται σε κινδύνους πυρκαγιάς και εκρήξεων.

26.31 Απαγορεύεται η χρήση ιδιοκατασκευών πάσης φύσεως σε ηλεκτρικές εγκαταστάσεις.

26.32 Απαγορεύεται η αντικατάσταση φθαρμένων φυσιγγίων ασφαλειών και φωτιστικών λυχνιών από μη αδειούχους ηλεκτρολόγους.

26.33 Απαγορεύεται η εκτέλεση εργασίας σε ηλεκτρικούς πύργους, στύλους και γενικά σε ψηλά σημεία χωρίς ζώνη ασφαλείας, ειδικά πέδιλα και σκάλες. Όπου η εργασία το απαιτεί, να υπάρχει και δεύτερο άτομο.

26.34 Προειδοποιητικές πινακίδες πρέπει να υπάρχουν στις εισόδους και μέσα στο χώρο **όπου** βρίσκεται η εγκατάσταση παραγωγής, μετασχηματισμού και ο εξοπλισμός σύνδεσης ή διακοπής ηλεκτρικού ρεύματος. Αυτές θα επισημαίνουν τον κίνδυνο και θα απαγορεύουν την είσοδο σε άτομα που δεν είναι αρμόδια.

Επίσης θα αναρτώνται πινακίδες με οδηγίες για παροχή Α' βοηθειών σε περίπτωση

ηλεκτροπληξίας. Οι εργαζόμενοι υποχρεούνται να υπακούσουν στο περιεχόμενο των προειδοποιητικών πινακίδων.

26.35 Όλο το προσωπικό που ασχολείται με την κατασκευή, επισκευή, συντήρηση ηλεκτρικών εγκαταστάσεων πρέπει να εκπαιδευτεί στην εφαρμογή τεχνητής αναπνοής και καρδιοπνευμονικής ανάνηψης με μέριμνα του τμήματος του.

Η εκπαίδευση θα γίνεται από το γιατρό εργασίας και τον ΤΑΕ.

Ο τελευταίος θα χορηγεί σχετικό πιστοποιητικό επάρκειας γνώσεων.

Η εκπαίδευση θα επαναλαμβάνεται τουλάχιστο ανά διετία.

26.36 Προσωρινά ηλεκτρικές εγκαταστάσεις θα πρέπει να χρησιμοποιούνται κατόπιν αδειάς αρμοδίου Μηχανικού μόνο σε επείγουσες και εξαιρετικές περιπτώσεις. Πρέπει να κατασκευάζονται από ηλεκτροτεχνίες και μόνο, να είναι ασφαλείς, να σημαίνονται ευδιάκριτα και να αφαιρούνται όσο το δυνατόν ταχύτερα.

26.37 Στα συνημμένα παραρτήματα Π2 και Π3 του παρόντος παρέχονται οδηγίες για:

α. «ΔΙΑΔΙΚΑΣΙΑ ΠΡΑΓΜΑΤΟΠΟΙΗΣΗΣ ΠΡΟΓΡΑΜΜΑΤΙΣΜΕΝΩΝ ΔΙΑΚΟΠΩΝ ΤΑΣΗΣ ΓΙΑ ΤΗΝ ΕΚΤΕΛΕΣΗ ΕΡΓΑΣΙΩΝ ΣΥΝΤΗΡΗΣΗΣ ΕΞΟΠΛΙΣΜΟΥ ΛΚΔΜ»

β. «ΑΣΦΑΛΕΙΣ ΕΡΓΑΣΙΕΣ ΣΕ ΥΠΟΣΤΑΘΜΟΥΣ»

ΚΕΦΑΛΑΙΟ 8 ΠΥΡΟΠΡΟΣΤΑΣΙΑ – ΠΥΡΟΣΒΕΣΗ (Π/Π)

Άρθρο 27

Υπεύθυνος για την οργάνωση της πυροπροστασίας του ΛΚΔΜ είναι ο Τομέας Ασφάλειας Εργασίας (ΤΑΕ).

Η Πυροπροστασία - Πυρόσβεση (Π/Π) αναπτύσσεται στα εξής 3 αλληλάλληλα επίπεδα:

1. Πυροσβεστικοί Σταθμοί του Τ.Α.Ε.
2. Ομάδες Πυρασφάλειας Εγκαταστάσεων (ΟΠΕ).
3. Σύνολο εργαζομένων.

Άρθρο 28

Οι Πυροσβεστικοί Σταθμοί στο ΛΚΔΜ αναπτύσσονται με απόφαση της Διεύθυνσης μετά από εισήγηση του Τ.Α.Ε. και είναι εφοδιασμένοι με 1 τουλάχιστον πυρ/κό όχημα και με ειδικευμένο προσωπικό αποκλειστικής ή μη απασχόλησης.

Άρθρο 29

Οι ομάδες Πυρασφάλειας Εγκαταστάσεων (ΟΠΕ) αποτελούνται από μισθωτούς κατάλληλα εκπαιδευμένους που εργάζονται σε συγκεκριμένους χώρους.

Οι ΟΠΕ καλύπτουν όλες τις σταθερές εγκαταστάσεις του ΛΚΔΜ. Η περιοχή ευθύνης του καθορίζεται με απόφαση του Τ.Α.Ε.

Κάθε Ο. Π. Ε. ενεργεί αυτόνομα ή σε συνεργασία με γειτονικές και με τις εντολές του αρχηγού της (ή του υπαρχηγού).

Τα καθήκοντα των μελών των ΟΠΕ ανατίθενται σε αυτά έγγραφα και ενυπόγραφα.

Άρθρο 30

Κάθε εργαζόμενος στο ΛΚΔΜ από πλευρά Π/Π έχει τις εξής υποχρεώσεις:

30.1 Τηρεί το χώρο εργασίας του καθαρό και απομακρύνει έγκαιρα κάθε άχρηστο υλικό επικίνδυνο για ανάφλεξη.

30.2 Αποφεύγει άστοχες πράξεις ή παραλείψεις που μπορεί να οδηγήσουν σε πυρκαγιά.

30.3 Δεν χρησιμοποιεί γυμνή φλόγα παρά μόνο μετά από ειδική άδεια και εφόσον διαπιστώσει ότι έχουν ληφθεί όλα τα απαιτούμενα προληπτικά μέτρα.

30.4 Αναφέρει άμεσα κάθε βλάβη ηλεκτρικής εγκατάστασης της περιοχής ευθύνης του ή και έξω από αυτήν εφόσον το αντιληφθεί.

30.5 Δεν καπνίζει σε χώρους που απαγορεύεται.

30.6 Δεν αποθηκεύει, μεταφέρει ή χρησιμοποιεί υγρά καύσιμα και ιδιαίτερα βενζίνη, σε δοχεία ακατάλληλα ή χωρίς ειδική εντολή.

30.7 Επιθεωρεί πριν από την αναχώρηση του από το χώρο εργασίας για να διαπιστώσει ότι δεν υφίσταται κίνδυνος ανάφλεξης από τις εργασίες που εκτέλεσε και γενικότερα από την εκεί παραμονή του.

30.8 Γνωρίζει τη θέση και τον τόπο χρησιμοποίησης των διατιθεμένων πυροσβεστικών μέσων και ελέγχει πριν από κάθε εργασία αν αυτά είναι διαθέσιμα και σε καλή κατάσταση (μόνο οπτικός έλεγχος).

30.9 Γνωρίζει τον τρόπο σήμανσης των θέσεων πυρ/κών μέσων, εξόδων διαφυγής, θέσεων υλικού Α' βοηθειών και τις ειδικές οδηγίες και ενέργειες σε περίπτωση πυρκαγιάς.

30.10 Επεμβαίνει άμεσα σε περίπτωση πυρκαγιάς για την αντιμετώπιση της στο αρχικό στάδιο, σημαίνει συναγερμό ή ειδοποιεί με οποιονδήποτε πρόσφορο τρόπο τους συναδέλφους του και εκτελεί κάθε εντολή των αρχηγών ΟΠΕ ή των αρμοδίων του Πυροσβεστικού Σταθμού.

30.11 Γνωρίζει τα τηλέφωνα του πλησιέστερου Πυρ/κού Σταθμού και Σταθμού Α' βοηθειών του ΛΚΔΜ.

30.12 Συμμετέχει υποχρεωτικά στις ενημερώσεις και γενικά στις ασκήσεις Π/Π και παροχής Α' βοηθειών.

Άρθρο 31

Για τη χρησιμοποίηση των ασυρμάτων δικτύων των Ορυχείων και επειδή αυτή συνδέεται με την ασφάλεια προσωπικού και εξοπλισμού, παρέχονται οι παρακάτω οδηγίες χρήσης:

31.1 Οι συνδιαλέξεις πρέπει να είναι σαφείς, κόσμιες και σύντομες. Απαγορεύονται αγενής τρόπος ομιλίας, υβριστικές εκφράσεις, αστεϊσμοί, άσματα, σφυρίγματα, ιδιωτικές συνδιαλέξεις, παρακώλυση άλλης συνδιάλεξης, μετάδοση ψευδών διακριτικών θέσης κλπ.

31.2 Το ασύρματο δίκτυο πρέπει να παραμένει κατά το δυνατόν ελεύθερο, ώστε να μπορεί μέσω αυτού, στο συντομότερο χρόνο να διαβιβάζονται οι απαραίτητες οδηγίες και εντολές για ασφαλή και ομαλή λειτουργία.

31.3 Η προτεραιότητα των συνδιαλέξεων καθορίζεται από τον Πύργο Ελέγχου, ο οποίος δύναται να διακόψει οποιαδήποτε συνδιάλεξη.

Ισχύει η παρακάτω ιεράρχηση:

α. Εκπομπές σχετικές με ασφάλεια Προσωπικού και Εγκαταστάσεων.

β. Εκπομπές σχετικές με άρση ανωμαλιών κυρίων μηχανημάτων.

γ. Εκπομπές σχετικές με βοηθητικά μηχανήματα.

δ. Εκπομπές σχετικές με διαβίβαση εντολών, πληροφοριών, στοιχείων κλπ.

31.4 Κάθε συνδιάλεξη αρχίζει με κλήση και ακολουθεί απάντηση (ή η λέξη «περίμενε»), τελειώνει δε με τη λέξη «Τέλος». Κάθε συνδιαλεγόμενος, πλην του Πύργου, οφείλει να προτάσσει στην εκπομπή του τη σύντμηση και το διακριτικό της θέσης από την οποία συνδιαλέγεται (λ.χ. κεφαλή 13 ή ΗΤΑ 7) και την ειδικότητα καθώς και το επώνυμο του όταν δεν είναι εντεταλμένος στη θέση αυτή (λ.χ. Συγκολλητής ΠΑΠΑΔΟΠΟΥΛΟΣ)

31.5 Η ακρίβεια εκπομπής επιβεβαιώνεται με την επανάληψη της από τον λαβόντα και με τις λέξεις «Καλώς-Τέλος» από αυτόν που την εξέπεμψε.

Εκπομπές που απαιτούν επιβεβαίωση με επανάληψη είναι υποχρεωτικά οι εντολές κίνησης συρμών, εκκίνησης μηχανημάτων ή ταινιόδρομων και ασφάλισης τμήματος του εξοπλισμού έναντι τυχαίας εκκίνησης όπως ειδικότερα στους ΕΚΑ αναφέρεται.

Οι Χειριστές Πύργου Ελέγχου οφείλουν να αναφέρουν ιεραρχικά κάθε παράβαση στη χρησιμοποίηση του ασύρματου δικτύου.

Επίσης η αυτόματη καταγραφή συνδιαλέξεων, όταν υπάρχει, πρέπει να ελέγχεται από τους υπεύθυνους των Ορυχείων σε συχνά χρονικά διαστήματα.

Άρθρο 32

Για οποιοδήποτε θέμα προκύψει, που δεν προβλέπεται από αυτές τις οδηγίες, θα ισχύουν οι διατάξεις του ισχύοντα Κ.Μ.Λ.Ε., οι εντολές της αρμόδιας Επιθεώρησης Μεταλλείων και οι ειδικές οδηγίες της Δ/νσης του ΛΚΔΜ.

ΕΝΕΡΓΕΙΕΣ ΣΕ ΠΕΡΙΠΤΩΣΕΙΣ ΑΤΥΧΗΜΑΤΟΣ - ΔΥΣΤΥΧΗΜΑΤΟΣ ΠΡΟΣΩΠΙΚΟΥ ΛΚΔΜ

(Π Α Ρ Α Ρ Τ Η Μ Α Νο 1)

1. Σαν ατύχημα σύμφωνα με το άρθρο 92 του νέου Κ.Μ.Λ.Ε. που έχει διανεμηθεί στους επιβλέποντες κάθε βαθμίδας στο Ορυχείο και στο προσωπικό θεωρείται κάθε τραυματισμός ανθρώπου που «... προέρχεται από όποια αιτία στη διάρκεια της εργασίας ή λόγω λειτουργίας του έργου ή γενικότερα λόγω της μεταλλευτικής δραστηριότητας...»

Εάν ο τραυματισμός είναι σοβαρός ή ακρωτηριασμός ή θάνατος τότε το συμβάν χαρακτηρίζεται σαν δυστύχημα.

Από τον ίδιο Κανονισμό προβλέπεται (άρθρο 9) η συγκρότηση, σε κάθε Ορυχείο, Συνεργείου διάσωσης και παροχής πρώτων βοηθειών όπως και μόνιμη υπηρεσία Νοσοκόμου.

Το κείμενο τούτο συντάχθηκε με σκοπό να διευκρινισθούν οι άμεσες ενέργειες που θα πρέπει να γίνουν από τους υπεύθυνους επιβλέποντες σε περίπτωση ατυχήματος/δυστυχήματος στα Εργοτάξια ή άλλης απρόβλεπτης ανάγκης που απαιτεί άμεση ιατρική φροντίδα (π.χ. αιμορραγίες από παθολογικά αίτια, απώλεια αισθήσεων, καρδιακές προσβολές κλπ.)

2. Περίπτωση ατυχήματος σε προσωπικό Ορυχείου (σε υπαίθριο χώρο). 2.1 Ενημέρωση - Πρώτες ενέργειες

Το ατύχημα αναγγέλλεται αμέσως με τον πιο σύντομο αλλά και σαφή τρόπο από οποιονδήποτε το αντιληφθεί στον Πύργο Ελέγχου. Έχει ιδιαίτερη σημασία ο ακριβής προσδιορισμός της θέσης και των συνθηκών βατότητας που επικρατούν στο χώρο του ατυχήματος, αλλά κυρίως η σύντομη χρήση του τηλεφώνου ή του ασυρμάτου.

Ο Πύργος Ελέγχου ειδοποιεί αμέσως δια του ασυρμάτου ή του τηλεφώνου τους:

α) Τεχνολόγο Μηχανικό Φυλακής.

β) Εργοδηγό ή Εργοδηγούς Φυλακής.

γ) Επιστάτη ή κατευθυντή της θέσης που έγινε το ατύχημα ή του πλησιέστερου χώρου.

Συγχρόνως: Ο δεύτερος χειριστής του Πύργου Ελέγχου τηλεφωνικά ενημερώνει τον πλησιέστερο ΣΑΒ και ο Νοσοκόμος αμέσως κινείται με το ασθενοφόρο όχημα προς τη θέση του ατυχήματος. Το δρομολόγιο του ασθενοφόρου, ιδιαίτερα όταν οι συνθήκες πρόσβασης στο Ορυχείο είναι δυσμενείς, πρέπει να προκαθορίζεται μεταξύ χειριστή Πύργου Ελέγχου και οδηγού πριν φύγει το όχημα, ώστε αφενός να παρακολουθείται το όχημα και να του παρέχεται βοήθεια, αφετέρου να επιλέγεται η συντομότερη και ασφαλέστερη διαδρομή. Είναι απόλυτα απαραίτητη, όπως εύκολα γίνεται αντιληπτό, η πλήρης γνώση από τον

οδηγό του οχήματος του οδικού δικτύου της περιοχής που εξυπηρετεί ο ΣΑΒ και γι' αυτό κάθε φορά που υπάρχει εφεδρικός οδηγός ασθενοφόρου διατίθεται στους Εργοδηγούς Ημέρας ή στον Τεχνολόγο Μηχανικό φυλακής για εσωτερικές μεταφορές και ταυτόχρονη ενημέρωση του.

Ταυτόχρονα ο Τεχνολόγος Μηχανικός φυλακής φροντίζει για την επάνδρωση με οδηγό του δεύτερου νοσοκομειακού οχήματος του ΣΑΒ, σύμφωνα με την ειδική οδηγία.

2.1 Πρώτες βοήθειες

Οι Τεχνολόγοι Μηχανικοί - Εργοδηγοί που ενημερώθηκαν σπεύδουν προς το χώρο του ατυχήματος και μόνοι τους ή βοηθώντας το Νοσοκόμο φροντίζουν για την παροχή πρώτων βοηθειών προς τον τραυματισθέντα.

Εάν προβλέπεται δυσχέρεια στην κίνηση του ασθενοφόρου ο Εργοδηγός του Τομέα φροντίζει για την υποβοήθηση κλπ. του κινούμενου ασθενοφόρου με άλλο όχημα. (Σκόπιμος είναι ο εφοδιασμός των ασθενοφόρων με ασύρματο.)

Από το είδος του τραυματισμού αποφασίζει ο Νοσοκόμος εάν πρέπει να συνεχισθεί η παροχή Α' βοηθειών προσωρινά επιτόπου (π.χ. τεχνητή αναπνοή) ή πρέπει ο τραυματισθείς να προωθηθεί αμέσως προς το Ιατρείο ή Νοσοκομείο - Κλινική Κοζάνης - Πτολεμαΐδας.

Η μεταφορά γίνεται με φροντίδα και συνοδεία του Νοσοκόμου.

Ο Εργοδηγός εποπτεύει μέχρι να «βγει» το ασθενοφόρο όχημα σε δρόμο απόλυτα βατό και ενημερώνεται για τον προορισμό του, (Κοζάνη ή Πτολεμαΐδα) και για το όνομα Νοσοκομείου ή Κλινικής που κατευθύνεται.

2.2 Παράλληλες ενέργειες

Ο Π.Ε. μετά την ειδοποίηση του Εργοδηγού και του Νοσοκομειακού ενημερώνει τηλεφωνικά τον Μηχανικό του Τομέα που έγινε το ατύχημα, εάν αυτό συνέβη στη διάρκεια της εργασίας ημέρας και διατηρεί επαφή με τα οχήματα των Εργοδηγών και το ασθενοφόρο που κατευθύνονται στο χώρο του ατυχήματος.

Απαιτείται απόλυτη ακρίβεια και προσοχή στις εκπομπές ώστε να μην προκαλείται ανεπιθύμητη και άσκοπη ανησυχία στο λοιπό προσωπικό που εργάζεται και παραμένει στη θέση του αν δεν ειδοποιηθεί για ενέργειες.

Ο Τεχνολόγος Μηχανικός ή ο Εργοδηγός ή αμφότεροι από κοινού μετά την αναχώρηση του ασθενοφόρου, προβαίνουν σε διερεύνηση - διαπίστωση των συνθηκών του ατυχήματος και καταγράφουν λεπτομερώς κάθε, κατά τη γνώμη τους, χρήσιμο στοιχείο και δίνουν τις κατάλληλες οδηγίες για επαναλειτουργία του συστήματος.

Στη συνέχεια συντάσσουν τη «Γνωστοποίηση Ατυχήματος» με όλες τις απαραίτητες λειτουργίες.

3. Βαρύτερα Ατυχήματα - Δυστυχήματα

3.1 Οι άμεσες ενέργειες ενημέρωσης και παροχής πρώτων βοηθειών είναι ίδιες όπως στην περίπτωση του απλού ατυχήματος.

3.2 Παράλληλες ενέργειες

Ο Π.Ε. μετά τη διαπίστωση ότι πρόκειται για σοβαρότερο ατύχημα με εντολή του Τεχνολόγου Μηχανικού ή Εργοδηγού ενημερώνει τον Μηχανικό του Τομέα (ανεξάρτητα ώρας που συνέβη) και το Γιατρό του Λιγνιτικού Κέντρου.

Παράλληλα ειδοποιεί το Νοσοκομείο προς το οποίο κατευθύνεται το ασθενοφόρο όχημα μετά από υπεύθυνη πληροφόρηση του για το δρομολόγιο και εκτελεί κάθε εντολή που λαμβάνει από τους Επιβλέποντες του Εργοταξίου.

Ο Τεχνολόγος Μηχανικός ή και ο Εργοδηγός μετά την αναχώρηση του Νοσοκομειακού και αφού επαληθεύσει από τον Π.Ε. ότι έγινε ενημέρωση του Μηχανικού Τομεάρχη και του Γιατρού, φροντίζει να διακοπεί κάθε εργασία στο χώρο του δυστυχήματος, για να τηρηθούν άθικτα τα προκαλέσαντα το ατύχημα αίτια και στοιχεία (άρθρο 93 Κ.Μ.Λ.Ε.) και να παραμείνουν οι μάρτυρες στη διάθεση της Αστυνομικής ή άλλης Αρχής.

Σε εξαιρετικές περιπτώσεις όπου θεωρείται απαραίτητη η άμεση λήψη μέτρων για διάσωση ή αποτροπή μεγαλύτερων καταστροφών είναι δυνατή, μετά έγκριση του Προϊσταμένου του Ορυχείου, η εκτέλεση εργασίας στο χώρο του δυστυχήματος.

Παράλληλα μέσω άλλου Εργοδηγού προβαίνει, βάσει καταστάσεων ομάδων αίματος που υπάρχουν στο ΠΕΤ ή στο γραφείο επίβλεψης, σε διαπίστωση της ομάδας αίματος του παθόντα (περίπτωση αιμορραγιών) και συγκεντρώνει ομάδα αιμοδοτών (3-4 άτομα) που την προωθεί με άλλο όχημα προς το Νοσηλευτικό ίδρυμα που κατευθύνθηκε ο παθών.

Εκεί η ομάδα τίθεται στη διάθεση του γιατρού του Λ.Κ. εάν έχει αφιχθεί ή του υπεύθυνου Γιατρού Υπηρεσίας. Πριν από την αναχώρηση η ομάδα αιμοδοσίας εφοδιάζεται με φωτοαντίγραφα καρτών αιμοδοσίας (και του παθόντα) για επιτάχυνση της διαδικασίας αιμοδοσίας.

4. Γενικές Παρατηρήσεις

Σε κάθε περίπτωση απαιτείται από όλους που συμμετέχουν στη διάσωση και παροχή **A'** βοηθειών:

- Απόλυτη ψυχραιμία.
- Ταχύτητα και ακρίβεια στη μετάδοση πληροφοριών.
- Πλήρης ενημέρωση στην παροχή A' βοηθειών (μέσα, μέθοδοι, οργάνωση).
- Μετά την περίθαλψη του τραυματία, προσεκτική εξακρίβωση των συνθηκών και αιτιών του ατυχήματος και καταγραφή τους στο έντυπο «Γνωστοποίηση Ατυχήματος».

5. Συγκρότηση ομάδας διασώσεως

Για κάθε Ορυχείο του Λιγνιτικού Κέντρου Δυτικής Μακεδονίας η προβλεπόμενη από το άρθρο 9 του ΚΜΛΕ Ομάδα Διάσωσης απαρτίζεται από τους:

- Από τον αρχαιότερο Τεχνολόγο Μηχανικό ή τον Υπεύθυνο του Τμήματος.
- Από τους Εργοδηγούς Τομέων Ορυχείου ή Τμήματος ή Συνεργείου.
- Από τους Επιστάτες φυλακής ή Αρχιτεχνίτες Συνεργείου.
- Από το Νοσοκόμο φυλακής του αντίστοιχου ΣΑΒ.
- Από τον οδηγό ασθενοφόρου οχήματος.
- Από οποιονδήποτε εργαζόμενο εντέλλεται να συμμετάσχει στην ομάδα.

Οι ομάδες διάσωσης 4 ανά Ορυχείο, υπόκεινται σε επαναλαμβανόμενη εκπαίδευση στα θέματα παροχής A' βοηθειών και ασκήσεις ετοιμότητας ανά τρίμηνο τουλάχιστον.

6. Για τα λοιπά πλην των Ορυχείων Τμήματα του ΛΚΔΜ ισχύουν οι ίδιες ρυθμίσεις με τις σχετικές προσαρμογές που απαιτούνται από τις ειδικές συνθήκες οργάνωσης με μέριμνα των Προϊσταμένων.

ΔΗΜΟΣΙΑ ΕΠΙΧΕΙΡΗΣΗ ΗΛΕΚΤΡΙΣΜΟΥ
ΛΙΓΝΙΤΙΚΟ ΚΕΝΤΡΟ ΔΥΤΙΚΗΣ ΜΑΚΕΔΟΝΙΑΣ

ΟΔΗΓΙΑ ΛΚΔΜ Νο 1/85

ΕΚΔΟΣΗ 8.12.85

ΣΕΛΙΔΑ 1

ΑΝΑΘΕΩΡΗΣΗ

ΑΝΤΙΚΕΙΜΕΝΟ ΟΔΗΓΙΑΣ:

«ΔΙΑΔΙΚΑΣΙΑ ΠΡΑΓΜΑΤΟΠΟΙΗΣΗΣ ΠΡΟΓΡΑΜΜΑΤΙΣΜΈΝΩΝ ΔΙΑΚΟΠΩΝ ΤΑΣΗΣ ΓΙΑ ΤΗΝ ΕΚΤΕΛΕΣΗ ΕΡΓΑΣΙΩΝ ΣΥΝΤΗΡΗΣΗΣ ΕΞΟΠΛΙΣΜΟΥ ΛΚΔΜ»

(ΠΑΡΑΡΤΗΜΑ Νο 2)

1. Εισαγωγή

Η παρούσα οδηγία καθορίζει τη διαδικασία που πρέπει να ακολουθείται για την πραγματοποίηση προγραμματισμένων διακοπών τροφοδοσίας ηλεκτρικού ρεύματος σε εγκαταστάσεις του ΛΚΔΜ, για την εκτέλεση πάσης φύσεως εργασιών προγραμματισμένων συντηρήσεων των εγκαταστάσεων. Επίσης με την οδηγία αυτή καλύπτονται και εργασίες μεταθέσεων-επιμηκύνσεων ταινιόδρομων του ΛΚΔΜ.

Η οδηγία αυτή δεν αφορά τις εγκαταστάσεις του ΑΗΣ-ΛΚΔΜ για το οποίο ισχύουν ειδικές διαδικασίες.

2. Έκταση εφαρμογής

Τα ηλεκτρικά δίκτυα στα οποία αναφέρεται η παρούσα οδηγία είναι τα παρακάτω:

2.1

Δίκτυα ισχύος Μέσης Τάσης τροφοδοσίας Ορυχείων (20 ΚΥ-15 Κν-6Κν) - εναέρια ή καλωδιακά - τα οποία ανήκουν στον τομέα ευθύνης του ΛΚΔΜ (πλην ΑΗΣ-ΛΚΔΜ).

2.2

Δίκτυα ισχύος Μέσης τάσης τροφοδοσίας κλάδων ταινιόδρομων Ορυχείων - εναέρια - καλωδιακά.

2.3

Δίκτυα ισχύος Συνεχούς Ρεύματος, τροφοδοσίας εγκαταστάσεως συρμών.

2.4

Δίκτυα ισχύος Μέσης ή Χαμηλής Τάσης τροφοδοσίας βοηθητικών εγκαταστάσεων ΛΚΔΜ (Συνεργεία Βάσης, ΕΛΠ κλπ.)

3. Σκοπός

Η διαδικασία που καθορίζεται για την πραγματοποίηση προγραμματισμένων διακοπών αποβλέπει:

3.1

Στην ασφάλεια του εργαζόμενου προσωπικού.

3.2

Στην πρόληψη βλαβών των εγκαταστάσεων κατά την εκτέλεση των εργασιών.

ΔΗΜΟΣΙΑ ΕΠΙΧΕΙΡΗΣΗ ΗΛΕΚΤΡΙΣΜΟΥ
ΛΙΓΝΙΤΙΚΟ ΚΕΝΤΡΟ ΔΥΤΙΚΗΣ ΜΑΚΕΔΟΝΙΑΣ
ΟΔΗΓΙΑ ΛΚΔΜ Νο 1/85

ΕΚΔΟΣΗ 8.12.85
ΣΕΛΙΔΑ 2
ΑΝΑΘΕΩΡΗΣΗ

4. Γενική διαδικασία

4.1

Για την πραγματοποίηση μίας προγραμματισμένης διακοπής ακολουθείται η παρακάτω οδηγία.

4.1.1

Ο ενδιαφερόμενος τομέας (Εκμετάλλευση, Μηχανολογικό, Τμήμα Εναερίτων, Συγκολλητών κλπ.) υποβάλλει σχετική αίτηση στον Ηλεκτρολογικό Τομέα. Για την αίτηση χρησιμοποιείται το επισυναπτόμενο έντυπο 1 που συμπληρώνεται από τους αρμόδιους των τμημάτων που ζητούν διακοπή.

4.1.2

Το αρμόδιο για τη διακοπή Ηλεκτρολογικό Τμήμα ορίζει για κάθε διακοπή έναν και μοναδικό υπεύθυνο για την έκδοση εντολής χειρισμού, στάθμης μέχρι και Αρχιτεχνίτη καθώς και τους υπεύθυνους για την εκτέλεση της εντολής χειρισμού, στάθμης μέχρι και Ηλεκτροτεχνίτη ελάχιστης προϋπηρεσίας στο ΛΚΔΜ δύο (2) ετών.

4.1.3

Μετά την εκτέλεση των απαραίτητων χειρισμών απομόνωσης του υπόψη δικτύου, αυτοί που τη ζήτησαν, λαμβάνουν γνώση ότι εκτελέστηκε υπογράφοντας στο έντυπο στην παράγραφο «ΠΙΣΤΟΠΟΙΗΣΗ ΑΠΟΜΟΝΩΣΗΣ ΔΙΚΤΥΟΥ» στις υπόψη εγκαταστάσεις.

4.1.4

Αυτοί που εκτελούν την εντολή πραγματοποίησης παίρνουν όλα τα απαραίτητα μέτρα για τον έλεγχο διακοπής για την εξασφάλιση μη ανεξέλεγκτης επαναφοράς τάσης και τοποθέτηση των κατάλληλων προειδοποιητικών πινακίδων.

4.2

Για την επανατροφοδότηση των απομονωθέντων, όπως περιγράφεται στην παράγραφο 4.1, ηλεκτρικών δικτύων ακολουθείται η παρακάτω διαδικασία:

4.2.1

Μετά το πέρας των εργασιών ο Τομέας (Εκμετάλλευση, Μηχανολογικό, Τμήμα Εναερίτων, Συγκολλητών κλπ) που ζήτησε την προγραμματισμένη διακοπή, υποβάλλει στο αρμόδιο Ηλεκτρολογικό Τομέα σχετική αίτηση επανατροφοδότησης δικτύου. Για την αίτηση χρησιμοποιείται το επισυναπτόμενο έντυπο 2

4.2.2

Ο αρμόδιος για την επανατροφοδότηση Ηλεκτρολογικός Τομέας ορίζει ένα και μοναδικό υπεύθυνο για την έκδοση εντολής χειρισμού, στάθμης μέχρι και Αρχιτεχνίτη, καθώς και τους υπεύθυνους για την εκτέλεση της εντολής χειρισμού, στάθμης μέχρι και Ηλεκτροτεχνίτη ελάχιστης προϋπηρεσίας στο ΛΚΔΜ δύο (2) ετών.

4.2.3

Με την υπογραφή της παραγράφου «ΑΙΤΗΣΗ ΕΠΑΝΑΤΡΟΦΟΔΟΤΗΣΗΣ ΔΙΚΤΥΟΥ» το δίκτυο θεωρείται ότι ευρίσκεται υπό τάση.

ΔΗΜΟΣΙΑ ΕΠΙΧΕΙΡΗΣΗ ΗΛΕΚΤΡΙΣΜΟΥ
ΛΙΓΝΙΤΙΚΟ ΚΕΝΤΡΟ ΔΥΤΙΚΗΣ ΜΑΚΕΔΟΝΙΑΣ

ΟΔΗΓΙΑ ΛΚΔΜ Νο 1/85

ΕΚΔΟΣΗ 8.12.85
ΣΕΛΙΔΑ 3
ΑΝΑΘΕΩΡΗΣΗ

5. Παρατηρήσεις

5.1

Τα έντυπα 1 και 2 αριθμούνται, φυλάσσονται και αρχειοθετούνται με μέριμνα των αντίστοιχων Ηλεκτρολογικών Τομέων.

5.2

Κάθε εγκατάσταση ή ηλεκτρικό δίκτυο που αφορά η παρούσα οδηγία, θεωρείται ότι είναι ενεργός και βρίσκεται υπό τάση για κάθε τμήμα ή συνεργείο το οποίο δεν ζήτησε την απομόνωση με τη διαδικασία που περιγράφεται στις παραγράφους 4.1. και 4.2

5.3

Σε περίπτωση που οι εργασίες συντήρησης των απομονωθέντων εγκαταστάσεων ή ηλεκτρικών δικτύων δεν περατωθούν στο χρονικό διάστημα ευθύνης των αρμοδίων που ζήτησαν την προγραμματισμένη διακοπή, η ευθύνη για την αίτηση επανατροφοδότησης μεταβιβάζεται εγγράφως στους αντικαταστάτες συμπληρώνοντας την παράγραφο του εντύπου 1 «ΜΕΤΑΒΙΒΑΣΗ ΕΥΘΥΝΗΣ ΓΙΑ ΤΗΝ ΑΙΤΗΣΗ ΕΠΑΝΑΤΡΟΦΟΔΟΤΗΣΗΣ ΔΙΚΤΥΟΥ»

5.4

Η ευθύνη για την επανατροφοδότηση του δικτύου μετά το τέλος του ωραρίου 08.00-16.00 μεταβιβάζεται από τους Τομείς Ηλεκτρολογικού στους αντίστοιχους Τεχνολόγους Μηχανικούς.

5.5

Σε περίπτωση γενικής διακοπής δικτύων τροφοδοσίας Ορυχείων, όπως περιγράφεται στη σελίδα 1 παράγραφος 2.1, η αίτηση απομόνωσης και επανατροφοδότησης δικτύου συντάσσεται από τον αντίστοιχο Τομέα Ηλεκτρολογικού του Ορυχείου προς το σταθμό τροφοδοσίας (ΑΗΣ-ΛΚΔΜ κλπ.). Η ευθύνη εντολής χειρισμού και εκτέλεση εντολής χειρισμού βαρύνει το σταθμό τροφοδοσίας.

5.6

Ο τρόπος εκτέλεσης της διακοπής, οι απαραίτητες εξασφαλίσεις, τα ατομικά εφόδια προστασίας, οι απαιτούμενες επισημάνσεις και τα απαραίτητα μέτρα προστασίας σα είναι σύμφωνα με τις ειδικές οδηγίες του Τομέα, του Τ.Α.Ε./ΛΚΔΜ και του Τ.Α.Ε./ΔΕΚΠ/ΔΕΗ

5.7

Αναθεώρηση οποιασδήποτε παραγράφου της οδηγίας αυτής γίνεται από Επιτροπές για θέματα Πρόληψης Ατυχημάτων σε ηλεκτρικές εγκαταστάσεις του ΛΚΔΜ και εγκρίνεται από τη Διεύθυνση.

5.8

Έναρξη της ισχύος της οδηγίας αυτής ορίζεται η 06.00 της 15.1.1987

Συνημμένα : Τα έντυπα 1 και 2.

ΕΝΤΥΠΟ 1

ΔΕΗ/ΛΚΔΜ
ΟΡΥΧΕΙΟ.....

.....
ΠΡΟΣ:

.....ΑΠΟ.....

Ζητούμε ΑΙΤΗΣΗ ΑΠΟΜΟΝΩΣΗΣ ΔΙΚΤΥΟΥ (ΤΜΗΜΑ Α)
την απομόνωση του δικτύου

.....
Για χρονικό διάστημα από
.....έως.....της.....
προκειμένου να

.....
ΣΤΟΙΧΕΙΑ ΑΙΤΟΥΝΤΩΝ 1
ΟΝΟΜΑΤΕΠΩΝΥΜΟ: 1

.....2.....3.....

.....
ΕΙΔΙΚΟΤΗΤΑ : 1

.....2.....3.....

.....
ΥΠΟΓΡΑΦΗ : 1

.....2.....3.....

.....
ΗΜΕΡΟΜΗΝΙΑ.....ΩΡΑ.....

.....
ΠΙΣΤΟΠΟΙΗΣΗ ΑΠΟΜΟΝΩΣΗΣ ΔΙΚΤΥΟΥ (ΤΜΗΜΑ Β)
Πιστοποιούμε ότι πραγματοποιήθηκε η απομόνωση του δικτύου
.....την ώρατης

.....
Η εντολή χειρισμού δόθηκε από τον: Η εντολή χειρισμού εκτελέστηκε από τους :
ΟΝΟΜΑΤΕΠΩΝΥΜΟ: 1ΟΝΟΜΑΤΕΠΩΝΥΜΟ

.....
1.....2.....

.....
ΕΙΔΙΚΟΤΗΤΑ : 1 ΕΙΔΙΚΟΤΗΤΑ : 1.....2.....

.....
ΥΠΟΓΡΑΦΗ : 1ΥΠΟΓΡΑΦΗ : 1.....2.....

.....
Έλαβα γνώση της απομόνωσης Έλαβα γνώση
της απομόνωσης Ο χειριστής ΠΕΣ (ΟΝΟΜΑΤΕΠΩΝΥΜΟ-ΥΠΟΓΡΑΦΗ)
Ο Αιτών

.....
ΜΕΤΑΒΙΒΑΣΗ ΕΥΘΥΝΗΣ ΓΙΑ
ΑΙΤΗΣΗ ΕΠΑΝΑΤΡΟΦΟΔΟΤΗΣΗΣ
ΔΙΚΤΥΟΥ

.....
Οι μεταβιβάζοντες την ευθύνη
ΟΝΟΜΑΤΕΠΩΝΥΜΑ/ΥΠΟΓΡΑΦΟΝ
ΤΕΣ:.....

.....
ΕΙΔΙΚΟΤΗΤΕΣ.....

.....
.Οι αναλαμβάνοντες την ευθύνη
ΟΝΟΜΑΤΕΠΩΝΥΜΑ/ΥΠΟΓΡΑΦΕΣ:.....

.....
ΕΙΔΙΚΟΤΗΤΕΣ.....

.....
ΗΜΕΡΟΜΗΝΙΑΩΡΑ

.....
Υπογράφει ο Χειριστής του ΠΕΣ
σε περίπτωση που η διακοπή αφορά το δίκτυο συνεχούς

ΜΕΤΑΒΙΒΑΣΗ ΕΥΘΥΝΗΣ ΠΑ ΕΠΑΝΑΤΡΟΦΟΔΟΤΗΣΗ
ΑΠΟ ΤΟΜΕΑ ΗΛΕΚ/ΚΟΥ
ΠΡΟΣ ΤΕΧΝΟΛΟΓΟ ΜΗΧΑΝΙΚΟ

Ο μεταβιβάζων την ευθύνη
ΟΝΟΜΑΤΕΠΩΝΥΜΟ/ΥΠΟΓΡΑΦΗ.....
ΕΙΔΙΚΟΤΗΤΑ:.....

.Ο αναλαμβάνων την ευθύνη
Τεχνολόγος Μηχανικός

.....
ΟΝΟΜΑΤΕΠΩΝΥΜΟ/ΥΠΟΓΡΑΦΗ.....
ΗΜΕΡΟΜΗΝΙΑ:.....ΩΡΑ.....

ΕΝΤΥΠΟ 2

ΔΕΗ/ΛΚΔΜ

ΟΡΥΧΕΙΟ.....

ΠΡΟΣ:ΑΠΟ

ΑΙΤΗΣΗ ΕΠΑΝΑΤΡΟΦΟΔΟΤΗΣΗΣ ΔΙΚΤΥΟΥ (ΤΜΗΜΑ Γ)

Δηλώνουμε το πέρας των εργασιών και ζητούμε την επανατροφοδότηση του δικτύου

.....

την ώρατης.....

ΣΤΟΙΧΕΙΑ

ΑΙΤΟΥΝΤΩΝ

.....

ΟΝΟΜΑΤΕΠΩΝΥΜΟ: 1.....2.....3.....

.....ΕΙΔΙΚΟΤΗΤΑ : 1

.....2,.....3.....

ΥΠΟΓΡΑΦΗ : 12.....3.....

ΠΙΣΤΟΠΟΙΗΣΗ ΕΠΑΝΑΤΡΟΦΟΔΟΤΗΣΗΣ ΔΙΚΤΥΟΥ

Επανατροφοδοτήθηκε το δίκτυο.....

.....

.....

τηνώρα της

.....

Η εντολή χειρισμού δόθηκε από τον:

ΟΝΟΜΑΤΕΠΩΝΥΜΟ:

ΕΙΔΙΚΟΤΗΤΑ :

ΥΠΟΓΡΑΦΗ :

Η εντολή χειρισμού δόθηκε από τους:

ΟΝΟΜΑΤΕΠΩΝΥΜΟ: 1.....2.....3.....

.....

.....

ΕΙΔΙΚΟΤΗΤΑ: 12.....3.....

* Έλαβα γνώση της επανατροφοδότησης

Ο χειριστής του ΠΕΣ (ΟΝΟΜΑΤΕΠΩΝΥΜΟ-ΥΠΟΓΡΑΦΗ).....

.....

*Υπογράφει ο Χειριστής του ΠΕΣ σε περίπτωση που η διακοπή αφορούσε το δίκτυο συνεχούς.

**ΔΗΜΟΣΙΑ ΕΠΙΧΕΙΡΗΣΗ ΗΛΕΚΤΡΙΣΜΟΥ
ΛΙΓΝΙΤΙΚΟ ΚΕΝΤΡΟ ΔΥΤΙΚΗΣ ΜΑΚΕΔΟΝΙΑΣ**

**ΟΔΗΓΙΑ ΛΚΔΜ Νο 1/87
ΕΚΔΟΣΗ 13.2.87
ΣΕΛΙΔΑ 1
ΑΝΑΘΕΩΡΗΣΗ**

**ΑΝΤΙΚΕΙΜΕΝΟ ΟΔΗΓΙΑΣ:
«ΟΡΓΑΝΩΣΗ ΜΕΛΕΤΩΝ-ΚΑΤΑΣΚΕΥΩΝ ΕΝΑΕΡΙΩΝ ΔΙΚΤΥΩΝ ΛΚΔΜ»**

1. Εισαγωγή

Η παρούσα ρυθμιστική οδηγία καθορίζει το πλαίσιο οργάνωσης, τις αρμοδιότητες τμήματος μελετών καθώς και τη διαδικασία υλοποίησης των μελετών εναέριων δικτύων του ΛΚΔΜ.

2. Έκταση εφαρμογής

2.1

Τα ηλεκτρικά εναέρια δίκτυα στα οποία αναφέρεται η παρούσα ρυθμιστική οδηγία είναι τα παρακάτω:

2.1.1

Σταθερά εναέρια δίκτυα μέσης τάσης 20-15 KV τροφοδοσίας Ορυχείων ΛΚΔΜ.

2.1.2

Σταθερά εναέρια δίκτυα μέσης τάσης 20-15-6 KV τροφοδοσίας κλάδων ταινιόδρομων ΛΚΔΜ.

2.1.3

Επιμηκυνόμενα εναέρια δίκτυα μέσης τάσης 20-15-6 KV τροφοδοσίας ταινιόδρομων ΛΚΔΜ.

2.1.4

Σταθερά εναέρια δίκτυα χαμηλής τάσης τροφοδοσίας βοηθητικών εγκαταστάσεων ΛΚΔΜ.

2.1.5

Έκτακτα εναέρια δίκτυα τροφοδοσίας αντλιοστασίων και μηχανημάτων.

2.1.6

Εναέρια δίκτυα συνεχούς ρεύματος κίνησης συρμών.

2.2

Η παρούσα ρυθμιστική οδηγία δεν αφορά μελέτες εναέριων δικτύων του ΛΚΔΜ τα οποία μελετώνται και κατασκευάζονται από τη Διανομή ή από Εργολάβο στα πλαίσια ειδικών συμβάσεων.

3. Σκοπός

Οι διαδικασίες που καθορίζονται με την παρούσα οδηγία αποβλέπουν:

3.1

Στην ασφάλεια του εργαζόμενου προσωπικού.

3.2

Στη σωστή κατασκευή και εκμετάλλευση των εναέριων δικτύων.

**ΔΗΜΟΣΙΑ ΕΠΙΧΕΙΡΗΣΗ ΗΛΕΚΤΡΙΣΜΟΥ
ΛΙΓΝΙΤΙΚΟ ΚΕΝΤΡΟ ΔΥΤΙΚΗΣ ΜΑΚΕΔΟΝΙΑΣ**

ΟΔΗΓΙΑ ΛΚΔΜ Νο 1/87

ΕΚΔΟΣΗ 13.2.87

ΣΕΛΙΔΑ 2

ΑΝΑΘΕΩΡΗΣΗ

4. Δημιουργία τμήματος μελετών εναέριων δικτύων - αρμοδιότητες.

Για τους σκοπούς της παραγράφου 3, δημιουργείται τμήμα μελετών εναέριων γραμμών που εντάσσεται στον Τομέα Η-Μ εξοπλισμού με τις εξής αρμοδιότητες

4.1

Αποτύπωση όλων των εναέριων δικτύων του ΛΚΔΜ.

4.2

Μελέτες εναέριων δικτύων των κατηγοριών 2.1.1, 2.1.2, 2.1.4 .

4.3

Τυποποίηση της μελέτης εναέριων δικτύων των κατηγοριών 2.1.3 και 2.1.5 .

4.4

Απαιτούμενες συνεννοήσεις με συνεργασία της Διανομής για εργασίες συντήρησης ξύλινων στύλων που θα γίνονται και με τη βοήθεια των αντίστοιχων συνεργείων εναέριων γραμμών των Ορυχείων.

4.5

Τήρηση μητρώου υλικών κατασκευής εναέριων δικτύων, μέριμνα για εφοδιασμό απαιτούμενων υλικών σε συνεργασία με τα αντίστοιχα Ηλεκτρολογικά Τμήματα των Ορυχείων και τον Τομέα Διαχείρισης Υλικού και Προμηθειών.

4.6

Αναζήτηση και μελέτη κανονισμών κατασκευής εναέριων γραμμών που αφορούν εγκαταστάσεις υπαίθριων Ορυχείων.

5. Παρατηρήσεις:

5.1

Η υλοποίηση των μελετών των εναέριων δικτύων γίνεται από τους Τομείς Ηλεκτρολογικού των Ορυχείων οι οποίοι διαθέτουν κατάλληλα συνεργεία με επικεφαλής Εργοδηγό ή Αρχιτεχνίτη εναέριων γραμμών.

5.2

Τα αρχεία αποτύπωσης των υπαρχόντων εναέριων δικτύων θα δοθούν στους αντίστοιχους Τομείς Ηλεκτρολογικού των Ορυχείων, με ευθύνη των οποίων θα ενημερωθούν τα τμήματα εναερίων.

5.3

Απαγορεύονται εργασίες συνεργείων εναερίων σε εναέρια δίκτυα, εάν δεν ισχύουν οι παρακάτω βασικές προϋποθέσεις:

5.3.1

Πλήρη γνώση του εναέριου δικτύου και κύρια του τρόπου τροφοδοσίας του από τον επικεφαλής του συνεργείου εναερίων που πρόκειται να εργαστεί.

5.3.2

Πλήρη γνώση των μέτρων ασφαλείας για εργασίες σε εναέριες γραμμές, όπως αυτά καθορίζονται στα Εγχειρίδια Ασφαλών Μεθόδων Εργασίας.

5.4 Έναρξη της ισχύος της οδηγίας αυτής ορίζεται η 06.00 της 1.3.87.

**ΔΗΜΟΣΙΑ ΕΠΙΧΕΙΡΗΣΗ ΗΛΕΚΤΡΙΣΜΟΥ
ΛΙΓΝΙΤΙΚΟ ΚΕΝΤΡΟ ΔΥΤΙΚΗΣ ΜΑΚΕΔΟΝΙΑΣ**

**ΟΔΗΓΙΑ ΛΚΔΜ Νο 2/87
ΕΚΔΟΣΗ 16.3.87
ΣΕΛΙΔΑ 1
ΑΝΑΘΕΩΡΗΣΗ 7/10/87**

**ΑΝΤΙΚΕΙΜΕΝΟ ΟΔΗΓΙΑΣ:
«ΑΣΦΑΛΕΙΣ ΕΡΓΑΣΙΕΣ ΣΕ ΥΠΟΣΤΑΘΜΟΥΣ»
ΠΑΡΑΡΤΗΜΑ Νο 3**

1. Εισαγωγή

Η παρούσα οδηγία καθορίζει τα μέτρα ασφαλείας που πρέπει να παίρνονται προκειμένου να γίνονται εργασίες συντήρησης και αποκατάστασης βλαβών σε Υποσταθμούς του Τομέα ευθύνης του Λιγνιτικού Κέντρου Δυτικής Μακεδονίας.

2. Έκταση εφαρμογής.

Οι Υποσταθμοί στους οποίους αναφέρεται η παρούσα οδηγία είναι οι παρακάτω:

2.1

Υποσταθμοί τροφοδοσίας Ορυχείων (Σταθμοί Διακοπών Πύργων Ελέγχου Ταινιόδρομων Μέσης Τάσης 20-15-6KV

2.2

Υποσταθμοί τροφοδοσίας Ταινιόδρομων Μέσης Τάσης 20-15-6 KV

2.3

Υποσταθμοί Μέσης και Χαμηλής Τάσης τροφοδοσίας βοηθητικών Εγκαταστάσεων του ΛΚΔΜ (Συνεργείου Βάσης-Κτίρια κλπ.)

3. Σκοπός

Σκοπός της οδηγίας αυτής είναι:

3.1

Η ασφάλεια του εργαζόμενου προσωπικού.

3.2

Η πρόληψη βλαβών των εγκαταστάσεων κατά την εκτέλεση εργασιών.

**4. ΠΡΟΣΟΧΗ: ΠΡΕΠΕΙ ΝΑ ΘΕΩΡΕΙΤΑΙ ΠΑΝΤΑ ΟΤΙ ΟΛΕΣ ΟΙ ΕΓΚΑΤΑΣΤΑΣΕΙΣ
ΒΡΙΣΚΟΝΤΑΙ ΥΠΟ ΤΑΣΗ Ή ΟΤΙ ΠΡΟΚΕΙΤΑΙ ΝΑ ΤΕΘΟΥΝ ΥΠΟ ΤΑΣΗ ΑΝΑ ΠΑΣΑ
ΣΤΙΓΜΗ ΧΩΡΙΣ ΠΡΟΕΙΔΟΠΟΙΗΣΗ**

5. Γενικές διατάξεις.

5.1

Σαν υποσταθμός (Υ/Σ) ορίζεται κάθε κλειστός ή ανοικτός περιφραγμένος χώρος μέσα στον οποίο στεγάζονται στοιχεία διακοπής τάσης κάθε φύσης (ελαιοδιακόπτες, ασφαλειοαποζεύκτες, αποζεύκτες, κλπ) μετασχηματιστές και πίνακες αυτοματισμού.

5.2

Η είσοδο στο χώρο των Υ/Σ επιτρέπεται μόνο σε εντεταλμένους και αδειούχους ηλεκτρολόγους

- ή πρόσωπα που βρίσκονται πάντα κάτω από την άμεση εποπτεία τους και αφού προηγουμένως έχουν ληφθεί όλα τα μέτρα ασφαλείας από τον επικεφαλής του συνεργείου που ορίζεται από το πρόγραμμα εργασίας.

Μετά το πέρας των εργασιών ο επικεφαλής του συνεργείου πρέπει να κλειδώνει την πόρτα του Υ/Σ.

(ΑΝΑΘΕΩΡΗΣΗ -1) (7.10.87)

Κατ' εξαίρεση επιτρέπεται η είσοδος σε Υ/Σ των μηχανημάτων εκσκαφής και απόθεσης, σε άτομα που δεν ανήκουν στην παραπάνω κατηγορία, εφόσον έχουν γραπτή εξουσιοδότηση από τη Διεύθυνση του Ορυχείου για συγκεκριμένα Μηχανήματα για την πραγματοποίηση των παρακάτω χειρισμών και μόνο αυτών.

- Απόσβεση ανωμαλιών.
- Χειρισμό του Διακόπτη Μέσης Τάσης.

5.3

Ο χώρος των Υ/Σ όπως και η πρόσβαση προς αυτόν πρέπει να διατηρούνται καθαροί. Απαγορεύεται η αποθήκευση υλικών (π.χ. εργαλείων, ρουχισμού, λιπαντικών, καυσίμων κλπ) μέσα στο χώρο του Υ/Σ.

5.4

Τα πυρ/κά σώματα πρέπει να **βρίσκονται στη θέση τους και να ελέγχονται οπτικά πριν από την** έναρξη εργασιών συντήρησης.

5.5

Απαγορεύεται η τροποποίηση ή απομόνωση κυκλωμάτων που σχετίζονται με την ασφάλεια χωρίς την έγκριση του Προϊσταμένου Μηχανικού ή Τεχνολόγου Μηχανικού.

5.6

Όλα τα μεταλλικά πλαίσια των κυψελών, βάσεων Μ/Σ, κελυφών ηλεκτρικών μηχανών πρέπει να είναι καλά γειωμένα.

5.7

Το προσωπικό υποχρεούται να φέρει κατά τη διάρκεια της εργασίας, τα εφόδια ασφαλούς εργασίας (κράνος, γάντια, μάσκες, γυαλιά, μπότες, φόρμες, γειώσεις, δοκιμαστικά τάσης κλπ) και να τα διατηρεί σε καλή κατάσταση.

Ο έλεγχος των ανωτέρω ειδών (επάρκεια, κατάσταση) γίνεται από τον επικεφαλής του συνεργείου που ορίζεται από το ημερήσιο πρόγραμμα πριν από την αναχώρηση του συνεργείου.

5.8

Για τις παραγράφους 5.3, 5.4, 5.5 και 5.6 υπεύθυνος θεωρείται ο επικεφαλής του συνεργείου που ορίζεται από το ημερήσιο πρόγραμμα.

Όσον αφορά την παράγραφο 5.3 για την πρόσβαση σε Υ/Σ ταινιόδρομων υπεύθυνο είναι το συνεργείο καθαρισμών.

Το πυροσβεσείο είναι υπεύθυνο για την συντήρηση των πυρ/κών σωμάτων των Υ/Σ.

5.9

Απαγορεύεται η χρήση νερού για τον καθαρισμό του χώρου των Υποσταθμών.

5.10

Οι εργασίες μέσα σε Υ/Σ πρέπει να γίνονται με ανοικτή πόρτα. Σε περίπτωση δυσμενών καιρικών συνθηκών επιτρέπεται το κλείσιμο της πόρτας με αδρανοποίηση της κλειδαριάς.

6. Άρθρο 1

6.1

Τα δικαιώματα χειρισμών διακρίνονται σε:

- Δικαίωμα εντολής χειρισμού.
- Δικαίωμα εκτέλεσης εντολής χειρισμού.

6.2

Το περιεχόμενο των παραπάνω δικαιωμάτων χειρισμού ορίζεται ως εξής:

6.2.1

Αυτός που έχει το δικαίωμα **εντολής χειρισμών** μπορεί να δίνει εντολή για εκτέλεση χειρισμών πάνω σε στοιχεία ζεύξης και προστασίας, για τα οποία ισχύει το δικαίωμα που δόθηκε. Την εντολή χειρισμού μπορεί να τη δώσει μόνο σε πρόσωπα που έχουν δικαίωμα εκτέλεσης χειρισμού μετά από εντολή.

6.2.2

Αυτός που έχει το δικαίωμα **εκτέλεσης χειρισμών μετά από εντολή** μπορεί να κάνει χειρισμούς σε στοιχεία ζεύξης και προστασίας, για τα οποία ισχύει το δικαίωμα που του δόθηκε. Την εντολή την παίρνει μόνο από πρόσωπα που έχουν το δικαίωμα εντολής χειρισμού στα υπόψη στοιχεία ζεύξης και προστασίας.

6.3

Προσόντα (τυπικά ή ουσιαστικά) που απαιτούνται για να κατέχει κάποιος το δικαίωμα εντολής χειρισμών ή εκτέλεσης εντολής χειρισμών είναι:

- Να κατέχει αντίστοιχη από το νόμο προβλεπόμενη άδεια.
- Να γνωρίζει πλήρως την εγκατάσταση.
- Να γνωρίζει καλά το χειρισμό στοιχείων ζεύξης και προστασίας πάνω στα οποία έχει το αντίστοιχο δικαίωμα.
- Να γνωρίζει καλά τη διαδικασία και τις προϋποθέσεις εκτέλεσης χειρισμών καθώς και την ορολογία που έχει καθιερωθεί.
- Να έχει εμπειρία σε θέματα ζεύξης και διακοπής σε κυκλώματα μέσης τάσης (20-15-6 KY και σε 1200 V συνεχούς).
- Να κατέχει πιστοποιητικό ενημέρωσης σε θέματα πυρασφάλειας και τεχνητής αναπνοής (της τελευταίας διετίας).

7. Άρθρο 2

Για την απρόσκοπτη αλλά και με ασφάλεια λειτουργία του Ορυχείου, ορίζονται αναλυτικά τα παρακάτω για το προσωπικό συντήρησης:

7.1

Δικαίωμα εντολής χειρισμού και εκτέλεσης εντολής χειρισμού από τους διακόπτες και αποζεύκτες των 20-15-6 KY - 1200 V έχουν οι ακόλουθοι:

- Αρχιτεχνίτες συντήρησης (πλην εναερίτων και ηλεκτραμαξών)..
- Εργοδηγοί συντήρησης (πλην εναερίτων)
- Τεχνολόγοι Μηχανικοί.
- Μηχανικοί συντήρησης

7.2

Δικαίωμα εντολής χειρισμού στους αποζεύκτες εναερίων δικτύων 1200 V 6-15-20 KY - έχουν οι ακόλουθοι:

- Αρχιτεχνίτης εναερίων γραμμών.
- Εργοδηγός εναερίων γραμμών.
- Οι μισθωτοί της παραγράφου 7.1

7.3

Δικαίωμα εντολής χειρισμού των αποζευκτών εναερίων δικτύων 1200 V -6-15-20 XV - έχουν οι παρακάτω μισθωτοί:

- Τεχνίτης εναερίων δικτύων με 1 χρόνο εμπειρία στο ΛΚΔΜ.
- Αρχιτεχνίτης εναερίων δικτύων.
- Εργοδηγός εναερίων δικτύων.

7.4

Κάθε φορά που απαιτείται διακοπή τάσης ή επανατροφοδότηση από τους διακόπτες ισχύος, αποζεύκτες και αποζεύκτες εναερίων δικτύων είναι υποχρεωτική η συμπλήρωση του εντύπου διακοπής και επανατροφοδότησης (ΟΔΗΓΙΑ ΛΚΔΜ Νο1/85), εκτός από την περίπτωση που η εργασία γίνεται από ηλεκτρολόγους και η διακοπή εκτελείται από τον υπεύθυνο της εργασίας.

7.5

Προκειμένου να εκτελεστούν εργασίες σε στοιχεία υποσταθμών 20-15-6 KY ταινιόδρομων εκσκαφών, 8/Η, αντλιοστασίων κλπ (για παράδειγμα σε ελαιοδιακόπτες, ασφαιλιοαποζεύκτες, αποζεύκτες, μπάρες, μονωτήρες, μετασχηματιστές οργάνων, ακροκιβώτια, κλπ) δικαίωμα εντολής χειρισμού και εκτέλεσης εντολής χειρισμού - πλην αυτών που αναφέρονται στην παράγραφο 7.1 έχουν οι παρακάτω:

- Ηλεκτροτεχνίτες συντήρησης κάτοχοι άδειας ΣΤ' Υποσταθμών με 5ετή τουλάχιστον εμπειρία στο Ορυχείο.
- Αυτός που έχει το δικαίωμα εντολής χειρισμού και εκτέλεσης εντολής χειρισμού, είναι υποχρεωμένος να κάνει όλους τους απαραίτητους χειρισμούς για να απομονωθεί το σημείο εργασίας και να λάβει όλα τα απαραίτητα μέτρα ασφαλείας και προστασίας ώστε να εργαστεί το προσωπικό με ασφάλεια.

Τους χειρισμούς για την απομόνωση του σημείου εργασίας πρέπει υποχρεωτικά να παρακολουθούν και οι υπόλοιποι παρευρισκόμενοι εργαζόμενοι του συνεργείου.

7.6

Όταν δεν πρόκειται να γίνουν εργασίες σε στοιχεία Υποσταθμών (όπως περιγράφηκε στην παράγραφο 7.5) αλλά απλώς απαιτείται διακοπή από κάποιο στοιχείο διακοπής (ελαιοδιακόπτης, αποζευκτης, ασφαλειοαποζεύκτης κλπ) για να γίνει η συγκεκριμένη εργασία (π.χ. μεταφορά καλωδίου, έλεγχος κινητήρα, οπτικός έλεγχος Υ/Σ κλπ) δικαίωμα εντολής χειρισμού και εκτέλεσης εντολής χειρισμού έχουν κατά προτεραιότητα οι ακόλουθοι:

- Οι μισθωτοί της παραγράφου 7.5
- Ηλεκτροτεχνίτες συντήρησης κάτοχοι αδειας ΣΤ' Υποσταθμών με 2ετή εμπειρία στο Ορυχείο.

Για τις εργασίες των παραγράφων 7.5 και 7.6 δεν απαιτείται να γίνει η συμπλήρωση του εντύπου διακοπής και επανατροφοδότησης (ΟΔΗΓΙΑ ΛΚΔΜ Νο1/85).

8. Άρθρο 3

Για την απρόσκοπτη αλλά και ασφαλή λειτουργία των Ορυχείων ορίζονται αναλυτικά τα παρακάτω για το προσωπικό ΦΥΛΑΚΩΝ:

8.1

Δικαίωμα εντολής χειρισμού και εκτέλεσης εντολής χειρισμού - πλην χειρισμών αποζευκτών εναερίτων δικτύων - έχουν μόνο οι Τεχνολόγοι Μηχανικοί Φυλακής.

8.2

Όσον αφορά τους αποζεύκτες 1.200 V συνεχούς, δικαίωμα εκτέλεσης εντολής χειρισμών έχουν οι Ηλεκτροτεχνίτες φυλακής με 2ετή εμπειρία στο Ορυχείο.

8.3

Δικαίωμα εντολής χειρισμού και εκτέλεσης εντολής χειρισμού για τα στοιχεία διακοπής Υ/Σ ταινιοδρόμων, Υ/Σ εκσκαφών, Υ/Σ Αποθετών, 5/Η, αντλιοστασίων κλπ., πλην αυτών που αναφέρονται στην παράγραφο 8.1 και έχουν και οι Ηλεκτροτεχνίτες φυλακής κάτοχοι αδείας ΣΤ Υ/Σ με 2ετή εμπειρία στο Ορυχείο.

8.4

Προκειμένου να εκτελεστούν πολύπλοκες εργασίες σε κυψέλες Μέσης Τάσης Υ/Σ - και σαν τέτοιες καθορίζονται οι:

- Μετασκευή Πεδίου
- Αντικατάσταση ελαιοδιακοπών, ασφαλειοαποζευκτών, αποζευκτών, μετασχηματιστών μετρήσεως
- Αντικατάσταση ή επισκευή ζυγών
- Αντικατάσταση ή επισκευή ακροκιβωτίων
- Αντικατάσταση μονωτήρων

Ο Τεχνολόγος Μηχανικός Φυλακής είναι υποχρεωμένος να κάνει όλους τους απαραίτητους χειρισμούς και ελέγχους ώστε να εργαστεί το προσωπικό με ασφάλεια. Όλους τους χειρισμούς για την απομόνωση του σημείου εργασίας πρέπει υποχρεωτικά να τους παρακολουθεί και το προσωπικό που θα εργαστεί.

8.5

Όταν δεν πρόκειται να γίνουν εργασίες σε στοιχεία Υ/Σ -όπως περιγράφηκε στην παράγραφο 8.4 - αλλά απλώς απαιτείται διακοπή από κάποιο στοιχείο διακοπής 20-15-6Κν για να γίνει μία συγκεκριμένη εργασία (π.χ. μεταφορά καλωδίου, έλεγχος κινητήρων, οπτικός έλεγχος Υ/Σ κλπ) δικαίωμα εντολής χειρισμού έχουν οι μισθωτοί της παραγράφου 8.2 Για τις εργασίες των παραγράφων 8.2., 8.4., 8.5., δεν απαιτείται η συμπλήρωση του εντύπου διακοπής και επανατροφοδότησης (ΟΔΗΓΙΑ ΛΚΔΜ Νο1/85)

9. Άρθρο 4

9.1

Τα δικαιώματα χειρισμών δόθηκαν στο προσωπικό ΣΥΝΤΗΡΗΣΗΣ και ΦΥΛΑΚΩΝ ανεξάρτητα.

9.2

Για αποφυγή συγχύσεων δεν πρέπει να δίδονται εν γένει εντολές χειρισμών από το προσωπικό συντήρησης στο προσωπικό φυλακών και αντίστροφα. Σε περίπτωση όπου χρειάζεται να δοθούν τέτοιες εντολές, πρέπει να είναι παρόντες οπωσδήποτε οι Τεχνολόγοι Μηχανικοί φυλακής και οι Τεχνολόγοι Μηχανικοί ή Εργοδηγοί συντήρησης.

9.3

Το προσωπικό φυλακής είναι υποχρεωμένο κατά τη διάρκεια του ωραρίου 08.00-16.00 να ασκεί τα καθήκοντα του όπως και τις υπόλοιπες ώρες του 24ωρου.

9.4

Για οποιοδήποτε πρόβλημα κατά τη διάρκεια του ωραρίου 08.00-16.00 πρέπει να γίνεται

σαφής συνεννόηση με τον Τεχνολόγο Μηχανικό ή Εργοδηγό ή Αρχιτεχνίτη της συντήρησης γραπτά με το βιβλίο φυλακών.

10. Άρθρο 5

10.1

Όταν κατά τη διάρκεια εργασιών υπάρχει κίνδυνος να έλθει το προσωπικό σε αθέλητη επαφή με γυμνά στοιχεία υπό τάση (εναέρια 6-15-20 ΚΥ και 1200 V συνεχές, μπάρες, ακροκιβώτια, επαφές διακοπών κλπ) τότε είναι υποχρεωτική η διακοπή τάσης σύμφωνα με την παρούσα οδηγία

10.2

Οι διακοπές τάσης που απαιτούνται για την εκτέλεση μιας εργασίας πρέπει να γίνονται από το συντομότερο σημείο του κυκλώματος, σύμφωνα με την κρίση του εκτελούντος την διακοπή.

10.3

Μεταξύ δύο προσώπων με τα ίδια δικαιώματα χειρισμού και την ίδια θέση στην ιεραρχία, τη διακοπή εκτελεί ο αρχαιότερος.

11. Άρθρο 6

11.1

Διακόπτες ή επαναζεύξεις σε στοιχεία Μέσης Τάσης (20-15-6 ΚΥ-1200 V συνεχές) γίνονται μόνο από πρόσωπα που έχουν το δικαίωμα αυτό, όπως ορίζεται στα άρθρα 1, 2 και 3.

11.2

Τα τμήματα των ηλεκτρικών εγκαταστάσεων στα οποία πρόκειται να εκτελεσθούν εργασίες, πρέπει να τεθούν εκτός τάσης, δηλαδή να απομονωθούν πλήρως από τα τμήματα που βρίσκονται υπό τάση ή είναι δυνατόν να τεθούν κάποια στιγμή υπό τάση. Για το σκοπό αυτό ο υπεύθυνος διακοπής κατ' αρχήν πρέπει να βεβαιωθεί ότι έχει σαφή αντίληψη των ενεργειών στις οποίες πρέπει να προβεί και να εξακριβώσει με τη βοήθεια των σχεδίων ποιοι αποζεύκτες και διακόπτες πρέπει να τεθούν εκτός.

11.3

Ο χειρισμός όλων των αποζευκτών και διακοπών πρέπει να εκτελείται πάντοτε με τις πόρτες των αντίστοιχων ηλεκτρικών πεδίων κλειστές.

11.4

Προ της διακοπής ειδοποιούνται οι Χειριστές Π.Ε.Τ. και Π.Ε.Σ. (εφόσον αφορά δίκτυο συρμών) προκειμένου να ληφθούν στα μηχανήματα τα απαραίτητα μέτρα ασφαλείας.

11.5

Απαγορεύεται η έναρξη εργασιών σε μία προσυμφωνηθείσα ώρα ή μετά από συνεννόηση με ασύρματο ή με νοήματα ή με ηχητικά σήματα κλπ.)

11.6

Ως υπεύθυνοι για τη λήψη όλων των απαραίτητων μέτρων ασφαλείας θεωρούνται, αυτός που έδωσε την εντολή της διακοπής ή ο επικεφαλής του συνεργείου ή ο ενεργήσας τη διακοπή.

11.7

Μετά την απόζευξη πρέπει να εξασφαλίζεται η εγκατάσταση από τυχαία επανασύζευξη. Προς τούτο ανοίγονται οι αποζεύκτες εκατέρωθεν του διακόπτη ή αφαιρούνται οι ασφάλειες, ή προκειμένου για συνεχή τάση ανοίγονται οι αποζεύκτες P & N.

11.8

Απαγορεύεται αυστηρά ο χειρισμός των αποζευκτών υπό φορτίο.

11.9

Πρέπει να ελέγχεται η καλή λειτουργία των διαφόρων μανδαλώσεων (μηχανικών ή ηλεκτρικών) και σε καμία περίπτωση να μην απομονώνεται με οποιοδήποτε τρόπο κάποια απ' αυτές.

11.10

Μετά την ασφάλιση των αποζευκτών και διακοπών για να μην τεθούν αθέλητα ή τυχαία «εντός», πρέπει να ελεγχθεί επί τόπου η έλλειψη τάσης με κατάλληλο δοκιμαστικό όργανο (όπου αυτό απαιτείται). Πριν την χρησιμοποίηση του οργάνου, πρέπει να εξακριβωθεί η ετοιμότητα λειτουργίας του.

Επιτόπιος έλεγχος δεν είναι απαραίτητος όταν εκτελούνται εργασίες σε καλώδια τα οποία μπορούν να εντοπισθούν με απόλυτη σιγουριά τοπογραφικά ή με τη βοήθεια των σχεδίων.

11.11

Αφού γίνει η εκφόρτιση των αγωγών τοποθετούνται γειώσεις στην αναχώρηση του διακόπτη αλλά και στο σημείο της γραμμής όπου πρόκειται να εκτελεστούν εργασίες. Η γείωση και βραχυκύκλωση των αγωγών με ειδικές προς τούτο διατάξεις πολύκλωνων αγωγών χαλκού ή προκειμένου περί εναερίων δικτύων, με ειδικά ακόντια γείωσης.

11.12

ΠΡΟΣΟΧΗ : Οι γειωτήρες τοποθετούνται πρώτα στο σύστημα γείωσης και μετά στους αγωγούς.

11.13

Τοποθετείται η ειδική προειδοποιητική πινακίδα εκτέλεσης εργασιών σε εμφανές σημείο επάνω στον διακόπτη, σωστά και καθαρά συμπληρωμένη που απαγορεύει τη θέση «ΕΝΤΟΣ» των διακοπών.

11.14

Επιτρέπεται η κατάργηση της γείωσης και βραχυκύκλωσης για τη διεξαγωγή πρόσκαιρων αναγκαίων μετρήσεων. Σε εργασίες εντοπισμού σφάλματος καλωδίων πρέπει να γίνεται βραχυχρόνια γείωση και βραχυκύκλωση πριν από την έναρξη των εργασιών.

11.15

Όταν εκτελούνται εργασίες σε καλώδια ή κινητήρες επιτρέπεται να μην γίνει επιτόπου γείωση και βραχυκύκλωση, οπωσδήποτε όμως πρέπει να γίνει στο σημείο διακοπής. Κατά τη σύνδεση καλωδίων σε εναέριες γραμμές, η γείωση και βραχυκύκλωση πρέπει να γίνεται αμέσως και προ του σημείου σύνδεσης.

11.16

Όταν εκτελούνται εργασίες σε εναέριες γραμμές εκτός από τη γείωση και βραχυκύκλωση εμπρός και πίσω του σημείου εργασίας, προηγουμένως πρέπει να γειωθούν και να βραχυκυκλωθούν και όλα τα σημεία που έγινε διακοπή και έχουν σχέση με τη γραμμή.

11.17

Σε περιπτώσεις στις οποίες τμήμα της εγκατάστασης στην οποία πρόκειται να εκτελεστούν εργασίες γειτονεύει με τμήματα τα οποία βρίσκονται υπό τάση, πρέπει να ληφθούν τα απαραίτητα μέτρα ώστε να αποκλειστεί η δυνατότητα ηλεκτρικής σύνδεσης μεταξύ των δύο τμημάτων.

11.18

Όλες οι ανωτέρω εργασίες γίνονται με χρήση των απαραίτητων εφοδίων ασφαλούς εργασίας (κράνη, μονωτικά γάντια, κοντάρια γειώσεως, ασπίδα προσώπου κλπ)

12. Άρθρο 7

12.1

Μετά το πέρας των εργασιών πρέπει να συλλέγουν και να απομακρυνθούν από τη θέση εργασίας όλα τα εργαλεία και βοηθητικά μέσα και να καθαριστούν, από σκόνες, λάδια, όλα τα σημεία που πιθανόν λερώθηκαν. Η άρση των μέτρων ασφαλείας αρχίζει μόνο αφού απομακρυνθεί το προσωπικό από το χώρο εργασίας.

12.2

Στη συνέχεια αποσυνδέονται οι διατάξεις γείωσης και βραχυκύκλωσης των αγωγών, πρώτα από τους αγωγούς και μετά από το σύστημα γείωσης. Μετά απ' αυτό η εγκατάσταση θεωρείται ότι ευρίσκεται υπό τάση.

12.3

Επανατοποθετούνται τα διάφορα προστατευτικά καλύμματα.

12.4

Ειδοποιούνται οι χειριστές Π.Ε.Τ. ή Π.Ε.Σ. ότι η εγκατάσταση πρόκειται να τεθεί υπό τάση.

12.5

Η επανασύζευξη γίνεται με ευθύνη κατά σειρά του προσώπου που έδωσε την εντολή διακοπής, ή του επικεφαλής του συνεργείου, ή του εκτελούντος τη διακοπή, αφού προηγουμένως διαπιστωθεί ότι δεν υπάρχει κίνδυνος για κανένα εργαζόμενο. Αν η επανάζευξη χρειαστεί να γίνει στην επόμενη φυλακή ενημερώνεται γραπτώς και ενυπογράφως το βιβλίο του Πύργου με μέριμνα των παραπάνω οριζόμενων υπευθύνων.

12.6

Η επανάζευξη γίνεται αφού πρώτα κλείσουν οι αποζεύκτες, τοποθετηθούν οι ασφάλειες ή προκειμένου για συνεχή τάση κλείσουν οι αποζεύκτες του Ρ και Ν. Ακολουθεί οπτικός έλεγχος του κλεισίματος των στοιχείων απόζευξης και μετά τίθεται ο διακόπτης «ΕΝΤΟΣ».

12.7

Αφαιρούνται τα προειδοποιητικά πινακίδια.

12.8

Επανάζευξη σε προσυμφωνηθείσα ώρα ή κατόπιν κάποιου νοήματος ή ηχητικού σήματος απαγορεύεται αυστηρά.

12.9

Οι αποζεύκτες και οι διακόπτες τίθενται εντός πάντα από τους εργαζομένους που έθεσαν αυτούς εκτός. Εάν αυτό είναι αδύνατο, όπως σε περίπτωση εργασιών μεγάλης διάρκειας, αυτοί τίθενται εντός μόνο από εργαζομένους που θα συνεχίσουν την εργασία και οι οποίοι πριν αρχίσουν την εργασία πρέπει να ενημερωθούν και να ελέγξουν οι ίδιοι τα μέτρα ασφαλείας που λήφθηκαν από τους εργαζόμενους που αποχώρησαν. Σε περίπτωση που η εγκατάσταση δεν μπορεί να τεθεί εντός από τους Τεχνίτες που εκτέλεσαν τις εργασίες, τότε πρέπει να αναγγελθεί από αυτούς γραπτά, τηλεφωνικά ή απευθείας και όχι μέσω τρίτου στον υπεύθυνο ζεύξης, η δυνατότητα να τεθεί η εγκατάσταση υπό τάση. Στις δύο τελευταίες περιπτώσεις ο υπεύθυνος ζεύξης πρέπει να επαναλάβει την πληροφορία και να βεβαιωθεί ότι την αντιλήφθηκε σωστά. Αυτός που δίνει την πληροφορία πρέπει να αναφέρει στον υπεύθυνο ζεύξης το Ονοματεπώνυμο και την ιδιότητα του.

13. Άρθρο 8

13.1

Γενικά εργασίες υπό τάση απαγορεύονται αυστηρά.

Ειδικά όμως εργασίες σε ηλεκτρικές εγκαταστάσεις της περιοχής τάσης 0-400V επιτρέπεται να εκτελούνται άνευ διακοπής τάσεως αυτής υπό τις παρακάτω προϋποθέσεις:

13.1.1

Για περιοχή τάσεως 0-42 V χωρίς διακοπή τάσης

13.1.2

Για περιοχή τάσεως 42 V -400 V

Οι εργαζόμενοι πρέπει:

- Να έχουν άδεια Ηλεκτροτεχνίτη ή Αρχιτεχνίτη ή Εργοδηγού Ειδικότητας ανάλογα με την περίπτωση.

- Να φέρουν μονωτικά γάντια και γυαλιά ή ασπίδα προσώπου.

- Να χρησιμοποιούν εργαλεία χειρός (πένσες, κατσαβίδια κλπ) με μονωμένες λαβές.

- Να λαμβάνουν πρόσθετα μέτρα προστασίας (επικάλυψη αγωγών και μονωτήρων δια μονωτικών σωλήνων ή καλυμμάτων ή χωρισμάτων) όταν η διάταξη των αγωγών λόγω του πολυσύνθετου αυτής τα επιβάλλει.

13.2

Απαγορεύεται οποιαδήποτε εργασία υπό τάση μεγαλύτερη των 400 V.

13.3

Κατά την εργασία επί ή πλησίον στοιχείων που βρίσκονται υπό τάση, κανείς δεν επιτρέπεται με το σώμα του ή με αγωγίμο αντικείμενο που φέρει, να πλησιάσει προς τα υπό τάση στοιχεία σε απόσταση μικρότερη απ' ό τι καθορίζεται στον παρακάτω πίνακα αποστάσεων ασφαλείας.

Τάση μεταξύ αγωγών ----- (σε VOLT)	Απόσταση από στοιχεία υπό τάση ----- (σε μέτρα)
1.500	0,15
6.000	0,36
20.000	0,76

14. Άρθρο 9

Αν ζητηθεί από άλλο Τμήμα (π.χ. Εκμετάλλευση, Μηχανολογικό) να γίνει κάποια διακοπή τάσης για την εκτέλεση μιας εργασίας και υπάρχει κίνδυνος το προσωπικό να έλθει σε επαφή με γυμνά στοιχεία υπό τάση (π.χ. εναέρια δίκτυα) τότε είναι υποχρεωτική η συμπλήρωση εντύπων διακοπής και επανατροφοδότησης δικτύων κατά τα πρότυπα της Οδηγίας ΑΚΔΜ Νο 1/85.

Ειδικά στο ΠΕΤΑΛΟ του Κύριου Πεδίου κατά τη ζεύξη τάσης πρέπει να λαμβάνουν γνώση όλοι οι ενδιαφερόμενοι Τομείς (Ηλεκτρολογικού - Μηχανολογικού - Εκμετάλλευσης).

15. Άρθρο 10

15.1

Σύμφωνα με τις ΓΕΝΙΚΕΣ ΔΙΑΤΑΞΕΙΣ ΟΔΗΓΙΩΝ ΑΣΦΑΛΕΙΑΣ ΠΡΟΣΩΠΙΚΟΥ /ΑΚΔΜ ο

επικεφαλής του συνεργείου ορίζεται από το πρόγραμμα εργασίας και μπορεί να είναι ο Αρχιτεχνίτης ή ο αρχαιότερος εκ των Τεχνιτών.

15.2

Σε περίπτωση που δεν οριστεί επικεφαλής από το πρόγραμμα εργασίας, αυτομάτως αναλαμβάνει καθήκοντα ο αρχαιότερος εκ των Τεχνιτών και έχει τις αρμοδιότητες και ευθύνες που συνεπάγεται η θέση του. Αυτό εφαρμόζεται σε κάθε θέση εργασίας και σε κάθε ομάδα ή υποομάδα προσωπικού.

15.3

Ειδικά αν οριστεί κάποιος Αρχιτεχνίτης σαν επικεφαλής της συντήρησης κάποιου κλάδου, τότε αυτός έχει τη γενική ευθύνη. Σε κάθε εργασία όμως π.χ. ταινιόδρομο ή μηχανήμα ο αρχαιότερος τεχνίτης ασκεί καθήκοντα επικεφαλής Ομάδας τεχνιτών που υπάρχει στη συγκεκριμένη θέση εργασίας.

16. Άρθρο 11

Οποιοδήποτε πρόβλημα προκύψει από την εφαρμογή της παρούσας οδηγίας, δίνεται προσωρινή λύση κατά την κρίση Εργοδηγού ή Τεχνολόγου Μηχανικού συντήρησης ή Τεχνολόγου Μηχανικού φυλακής ή Μηχανικού συντήρησης μέχρι να δοθεί νέα έγγραφη οδηγία.

17. Έναρξη ισχύος

Έναρξη ισχύος της παρούσας Οδηγίας, ορίζεται η 06.00 της 1.5.87.