



Διεύθυνση Υπηρεσιών - Στέγασης

Διακήρυξη : ΔΥΣ/80083

Αντικείμενο: Προμήθεια γραφειακού εξοπλισμού.

ΠΡΟΣΚΛΗΣΗ

ΤΕΥΧΟΣ 1 ΑΠΟ 8

ΠΡΟΣΚΛΗΣΗ

1. ΑΝΤΙΚΕΙΜΕΝΟ

Η Δημόσια Επιχείρηση Ηλεκτρισμού (εφεξής ΔΕΗ Α.Ε. ή ΔΕΗ ή Επιχείρηση), προσκαλεί, σύμφωνα με τις διατάξεις:

- του Βιβλίου ΙΙ του ν 4412/2016 (ΦΕΚ Α' 147), όπως ισχύει για τις Εταιρείες του κεφαλαίου Β του ν. 3429/2005 (ΦΕΚ Α' 314) που δραστηριοποιούνται στον τομέα της ενέργειας, λαμβανομένης υπόψη και της παραγράφου 7 του άρθρου 222 του ν. 4412/2016,
- της παρούσας Διακήρυξης, η οποία διαμορφώθηκε βάσει κατευθύνσεων του Διοικητικού Συμβουλίου της ΔΕΗ Α.Ε. με την υπ' αριθ. 128/08.11.2016 απόφασή του, η οποία έχει αναρτηθεί στην επίσημη ιστοσελίδα της ΔΕΗ Α.Ε στην ηλεκτρονική διεύθυνση: <https://www.dei.gr/el/i-dei/diakirukseis-diagnismwn>

όλους τους ενδιαφερόμενους, σε διαγωνισμό με ανοικτή διαδικασία για την ανάδειξη Προμηθευτή για την προμήθεια γραφειακού εξοπλισμού, ως ακολούθως:

ΕΙΔΟΣ Α/Α	ΠΕΡΙΓΡΑΦΗ	ΜΟΝΑΔΑ ΜΕΤΡΗΣΗ	ΠΟΣΟΤΗΤΑ
1.	Ερμάριο χαμηλό, ύψους 0,80m .	Τεμάχια	110
2.	Ερμάριο ψηλό, ύψους 1,60m, με δύο πόρτες.	''	70
3.	Ερμάριο ψηλό, ύψους 1,60m, με πόρτες κάτω και τζάμια πάνω.	''	50
4.	Γραφείο διαστάσεων 1,80Χ0,90m, από μελαμίνη.	''	20
5.	Γραφείο διαστάσεων 1,60Χ0,80m, από μελαμίνη.	''	35
6.	Γραφείο διαστάσεων 1,40Χ0,80m, από μελαμίνη.	''	25
7.	Προέκταση γραφείου διαστάσεων 0,90Χ0,60m, από μελαμίνη.	''	10
8.	Προέκταση γραφείου διαστάσεων 0,80Χ0,60m, από μελαμίνη.	''	15
9.	Συρταροθήκη τροχήλατη (3) συρταριών + μολυβοθήκη.	''	200
10.	Τράπεζα συσκέψεων στρογγυλή από μελαμίνη.	''	15
11.	Τραπεζάκι υποδοχής διαστάσεων 0,50Χ0,50m από μελαμίνη.	''	25
12.	Γωνία ακτίνας 0,80m με πόδι.	''	60
13.	Γωνία ακτίνας 0,90m με πόδι.	''	10
14.	Τράπεζα συσκέψεων διαστάσεων 1,80Χ0,90m από μελαμίνη.	''	10

Ο προϋπολογισμός της προμήθειας για το σύνολο των παραπάνω ειδών ανέρχεται σε 49.925,00 €, πλέον ΦΠΑ.

2. ΟΝΟΜΑ - ΔΙΕΥΘΥΝΣΗ ΥΠΗΡΕΣΙΑΣ ΑΡΜΟΔΙΑΣ ΓΙΑ ΤΟ ΔΙΑΓΩΝΙΣΜΟ – ΤΟΠΟΣ ΚΑΙ ΧΡΟΝΟΣ ΔΙΕΞΑΓΩΓΗΣ ΔΙΑΓΩΝΙΣΜΟΥ

2.1 Αρμόδια Υπηρεσία της ΔΕΗ Α.Ε. για τη Διαδικασία είναι η Διεύθυνση Υπηρεσιών - Στέγασσης, (ΔΥΣ), οδός Καποδιστρίου, αριθ. 27, Τ.Κ. 104 32, Αθήνα, τηλ. 2105292464 & 2105292352.

2.2 Η υποβολή των προσφορών θα γίνει στο γραφείο 204 (Γραμματεία - Πρωτόκολλο), οδός Καποδιστρίου, αριθ. 27, Τ.Κ. 104 32, Αθήνα, μέχρι τις **15.11.2018**, ημέρα **Πέμπτη** και ώρα **11:00** (ώρα λήξης επίδοσης Προσφορών).

2.3 Η αποσφράγιση των Προσφορών θα γίνει στο γραφείο 512, οδός Πατησίων, αριθ. 27, Αθήνα, στις **15.11.2018**, ημέρα **Πέμπτη** και ώρα **11:15** ενώπιον Επιτροπής Αποσφράγισης.

2.4 Προσφορές μπορεί επίσης να υποβληθούν ταχυδρομικά επί αποδείξει ή μέσω εταιρειών διακίνησης εντύπων στο πρωτόκολλο της ανωτέρω αναφερόμενης αρμόδιας για τη Διαδικασία Υπηρεσίας με ευθύνη του Προσφέροντος σε σχέση με το περιεχόμενο και το χρόνο άφιξης.

Αυτές οι Προσφορές θα ληφθούν υπόψη μόνον εφόσον παραδοθούν σφραγισμένες στο Πρωτόκολλο της παραπάνω Υπηρεσίας, στη διεύθυνση Καποδιστρίου 27, Τ.Κ. 104 32 Αθήνα, 2ος όροφος, Γραφείο 204, όχι αργότερα από την ανωτέρω καταληκτική ημερομηνία και ώρα υποβολής των Προσφορών.

2.5 Ο φάκελος που περιέχει την Προσφορά, πρέπει απαραίτητως να αναγράφει το Όνομα και τη Διεύθυνση του Οικονομικού Φορέα που υποβάλει την Προσφορά και επίσης:

"Προσφορά για την Ανοικτή Διαδικασία **ΔΥΣ/80083/15.11.2018** (αριθμός διαδικασίας και ημερομηνία)

Αντικείμενο: "**Προμήθεια γραφειακού εξοπλισμού**".

3. ΣΥΝΟΠΤΙΚΗ ΠΕΡΙΓΡΑΦΗ ΤΟΥ ΤΡΟΠΟΥ ΕΠΙΛΟΓΗΣ ΠΡΟΜΗΘΕΥΤΗ

3.1 Η επιλογή του προμηθευτή θα γίνει μέσω Διαγωνισμού με ανοικτή διαδικασία

3.2 Κριτήριο ανάθεσης της σύμβασης αποτελεί η πλέον συμφέρουσα από οικονομική άποψη προσφορά μόνο βάσει τιμής (**χαμηλότερη τιμή αθροιστικά για όλα τα είδη**), μεταξύ των τυπικά & τεχνικά αποδεκτών προσφορών.

4. ΣΥΜΜΕΤΟΧΗ ΣΤΟΝ ΔΙΑΓΩΝΙΣΜΟ

4.1 Στην Ανοικτή Διαδικασία θα μπορούν να συμμετάσχουν όλοι οι ενδιαφερόμενοι Οικονομικοί Φορείς (Φυσικά ή Νομικά πρόσωπα ή συμπράξεις αυτών) οι οποίοι έχουν τη δυνατότητα να προμηθεύσουν τη ΔΕΗ Α.Ε. με το ζητούμενο εξοπλισμό, σύμφωνα με τους όρους, τις απαιτήσεις της Διακήρυξης και των Τεχνικών Προδιαγραφών.

4.2 Οι διαγωνιζόμενοι πρέπει να υποβάλουν προσφορά για το σύνολο των ειδών & ποσοτήτων της διακήρυξης. Σε περίπτωση που θα υποβληθούν περισσότερες της μίας προσφορές με το ίδιο ακριβώς συνολικό τίμημα, ο μειοδότης θα αναδειχθεί μετά από κλήρωση.

4.3 Εφόσον οι διαγωνιζόμενοι θα ήθελαν να επικαλεσθούν τη χρηματοοικονομική, τεχνική ή επαγγελματική ικανότητα τρίτων, υποχρεούνται να υποβάλουν τα στοιχεία που αποδεικνύουν την ανωτέρω ικανότητα και να δηλώσουν ότι δεσμεύονται να παράσχουν όλες τις απαιτούμενες από τη Διακήρυξη εγγυήσεις. Ειδικότερα στην περίπτωση αυτή, ο διαγωνιζόμενος έχει την υποχρέωση να αποδείξει με κάθε πρόσφορο τρόπο ότι θα έχει στη διάθεσή του, καθ' όλη τη διάρκεια της σύμβασης, όλα τα απαραίτητα μέσα για την εκτέλεσή της. Τα εν λόγω αποδεικτικά μέσα μπορεί να είναι, ενδεικτικά, έγκυρο ιδιωτικό συμφωνητικό μεταξύ του διαγωνιζόμενου και του επικαλούμενου τρίτου, ή παρουσίαση εγγυήσεων άλλης μορφής, προκειμένου η ανωτέρω απαιτούμενη ικανότητα να αποδεικνύεται επαρκώς και κατά τρόπο ικανοποιητικό για τη ΔΕΗ Α.Ε. Τα εν λόγω αποδεικτικά μέσα θα πρέπει να συμπεριληφθούν στην προσφορά.

Το αντικείμενο της συνεργασίας μεταξύ του Αναδόχου και του τρίτου, καθώς και οι παρασχεθείσες εγγυήσεις από τον τρίτο προς τον Ανάδοχο θα συμπεριληφθούν στη σύμβαση. Στις ως άνω περιπτώσεις, σύμφωνα με το άρθρο 307 του ν. 4412/2016, οι παρέχοντες τη στήριξη πρέπει να πληρούν τα αντίστοιχα κριτήρια αποκλεισμού και ποιοτικής επιλογής με τον προσφέροντα στον οποίο παρέχουν τη στήριξη. Προς τούτο οι προσφορές θα συνοδεύονται από αντίστοιχες υπεύθυνες δηλώσεις και δικαιολογητικά που υποχρεούται να προσκομίζει ο διαγωνιζόμενος σύμφωνα με τα οριζόμενα στις παραγράφους 4.1.2, 4.1.3, 4.1.4, 4.1.7 & 4.2 του τεύχους των ειδικών όρων διαγωνισμού.

4.4 Επίσης ο Διαγωνιζόμενος θα πρέπει να έχει εκπληρώσει με συνέπεια τις συμβατικές του υποχρεώσεις έναντι της ΔΕΗ Α.Ε στο παρελθόν και κατ' αυτόν τον τρόπο θα διαπιστώνεται η αξιοπιστία και η φερεγγυότητά του. Ενδεικτικά αναφέρεται ότι η τήρηση των χρονοδιαγραμμάτων, η μη επιβολή μεγάλων η / και επανειλημμένων ποινικών ρητρών, η έντεχνη, άρτια και έγκαιρη ολοκλήρωση της σύμβασης / συμβάσεων που είχε αναλάβει ο διαγωνιζόμενος στο παρελθόν αποδεικνύουν την ανωτέρω συνέπιά του.

5. ΤΕΥΧΗ ΔΙΑΚΗΡΥΞΗΣ

Για τον παρόντα Διαγωνισμό έχει καταρτισθεί Διακήρυξη που αποτελείται από τα ακόλουθα τεύχη, τα οποία αποτελούν αναπόσπαστο μέρος αυτής:

1. ΠΡΟΣΚΛΗΣΗ
2. ΕΙΔΙΚΟΙ ΟΡΟΙ ΔΙΑΓΩΝΙΣΜΟΥ
3. ΓΕΝΙΚΟΙ ΟΡΟΙ ΔΙΑΓΩΝΙΣΜΟΥ (ΕΝΤΥΠΟ-Δ2/30.10.2000)
5. ΣΧΕΔΙΟ ΣΥΜΒΑΣΗΣ
4. ΓΕΝΙΚΟΙ ΟΡΟΙ ΣΥΜΒΑΣΗΣ (ΕΝΤΥΠΟ-Σ2/30.10.2000)
5. ΕΝΤΥΠΟ ΠΡΟΣΦΟΡΑΣ
6. ΥΠΟΔΕΙΓΜΑΤΑ
7. ΤΕΧΝΙΚΕΣ ΠΡΟΔΙΑΓΡΑΦΕΣ

6. ΠΑΡΑΛΑΒΗ ΣΤΟΙΧΕΙΩΝ ΔΙΑΓΩΝΙΣΜΟΥ

Τα Τεύχη της Διακήρυξης, όπως αυτά αναφέρονται παραπάνω, διατίθενται ηλεκτρονικά, σύμφωνα με τα προβλεπόμενα στο άρθρο 297 του ν 4412/2016, μέσω της επίσημης ιστοσελίδας (site) της Επιχείρησης: <http://www.dei.gr> → Ανακοινώσεις Διακηρύξεων → Γενική Διεύθυνση Υποστηρικτικών Λειτουργιών → Διακήρυξη ΔΥΣ/80083 όπου και θα παραμείνουν αναρτημένα μέχρι μία (1) ημέρα πριν τη λήξη της προθεσμίας υποβολής των προσφορών.

Οι ενδιαφερόμενοι οικονομικοί φορείς, οι οποίοι έχουν εγγραφεί στο σύστημα ως παραλήπτες της Διακήρυξης, μπορούν να ζητούν διευκρινίσεις σχετικά με το περιεχόμενο των τευχών του παρόντος Διαγωνισμού, το αργότερο μέχρι και έξι (6) ημέρες πριν από τη λήξη της προθεσμίας υποβολής των προσφορών.

Αιτήματα παροχής πληροφοριών ή διευκρινίσεων που υποβάλλονται εκτός των ανωτέρω προθεσμιών δεν εξετάζονται.

Για τη διασφάλιση της αξιοπιστίας και έγκαιρης ενημέρωσης όλων των ενδιαφερομένων για τυχόν διευκρινίσεις, συμπληρώσεις ή και μεταβολές όρων του Διαγωνισμού, οι ενδιαφερόμενοι οικονομικοί φορείς πρέπει κατά την παραλαβή της Διακήρυξης να καταχωρούν στο σύστημα τα ζητούμενα στοιχεία επικοινωνίας. Σε περίπτωση που τα στοιχεία αυτά δεν είναι ακριβή ή η Διακήρυξη δεν έχει παραληφθεί άμεσα από το σύστημα, η ΔΕΗ Α.Ε ουδεμία ευθύνη φέρει για τη μη έγκαιρη και αξιόπιστη ενημέρωση του οικείου οικονομικού φορέα.

Το αργότερο μέχρι και τέσσερις (4) ημέρες πριν από τη λήξη της προθεσμίας υποβολής των προσφορών, η ΔΕΗ Α.Ε θα παράσχει σε όλους όσους έχουν παραλάβει τη σχετική Διακήρυξη τις απαραίτητες διευκρινίσεις και τυχόν συμπληρωματικά στοιχεία σχετικά με τους όρους του Διαγωνισμού και του σχεδίου σύμβασης.

Κανένας υποψήφιος δεν μπορεί σε οποιαδήποτε περίπτωση να επικαλεστεί προφορικές απαντήσεις εκ μέρους της ΔΕΗ Α.Ε.



Διεύθυνση Υπηρεσιών - Στέγασης

Διακήρυξη : ΔΥΣ/80083

Αντικείμενο: Προμήθεια γραφειακού εξοπλισμού.

ΕΙΔΙΚΟΙ ΟΡΟΙ ΔΙΑΓΩΝΙΣΜΟΥ

ΤΕΥΧΟΣ 2 ΑΠΟ 8

ΕΙΔΙΚΟΙ ΟΡΟΙ ΔΙΑΓΩΝΙΣΜΟΥ

1. ΚΑΤΑΡΤΙΣΗ ΠΡΟΣΦΟΡΩΝ

1.1 Οι προσφορές πρέπει να είναι καθ' όλα σύμφωνες με τους προβλεπόμενους στην παρούσα Διακήρυξη εμπορικούς και οικονομικούς όρους, από τους οποίους, με ποινή την απόρριψη των προσφορών, δεν επιτρέπονται αποκλίσεις. Σχόλια, παρατηρήσεις ή διευκρινίσεις στις προσφορές που αλλοιώνουν τους όρους ή τις απαιτήσεις της διακήρυξης αντιμετωπίζονται ως αποκλίσεις.

Τυχόν διορθώσεις, διαγραφές και προσθήκες, που θα αναγράφονται ευκρινώς στο περιθώριο των σελίδων της προσφοράς, ισχύουν, εφόσον θα φέρουν την υπογραφή και σφραγίδα του προσφέροντα. Στις προσφορές δεν πρέπει να υπάρχουν ξυσίματα της γραφής, υποσημειώσεις ή υστερόγραφα, μεσόστοιχα, παρεμβολές στο κείμενο, κενά και συγκοπές που δεν έχουν κανονικά επικυρωθεί.

Οι προσφορές πρέπει να είναι διατυπωμένες με σαφή τρόπο, χωρίς να υπάρχει ανάγκη να ζητηθούν πρόσθετες διευκρινίσεις από τους διαγωνιζόμενους.

Η προσφορά καταρτίζεται σε ένα (1) πρωτότυπο και ένα (1) ακριβές αντιγράφο. Το πρωτότυπο υπογράφεται σε όλες τις σελίδες του από νόμιμα εξουσιοδοτημένο εκπρόσωπο του προσφέροντος. Η βεβαίωση της ακρίβειας του αντιγράφου γίνεται με σχετική ενυπόγραφη δήλωση στην τελευταία σελίδα αυτού του ίδιου προσώπου ή προσώπων που έχουν υπογράψει το πρωτότυπο της προσφοράς. Σε περίπτωση διαφορών μεταξύ πρωτότυπου και αντιγράφου υπερισχύει το πρωτότυπο της προσφοράς.

1.2 Οι διαγωνιζόμενοι υποχρεούνται να υποβάλουν προσφορά για το σύνολο των ειδών και ποσοτήτων του εξοπλισμού που ζητείται από τη Διακήρυξη. Προσφορά που δεν θα συμμορφώνεται κατά τα ως άνω θα απορρίπτεται ως τυπικά μη αποδεκτή και δεν θα αξιολογείται περαιτέρω.

1.3 Σε περίπτωση υποβολής προσφοράς από Σύμπραξη μεταξύ Επιχειρήσεων τα μέλη αυτής θα είναι υπεύθυνα, σε ολόκληρο το καθένα ενώπιον της ΔΕΗ Α.Ε, δηλαδή θα ευθύνονται από κοινού, αδιαιρέτως και το καθένα χωριστά, όσον αφορά την τήρηση (εκπλήρωση) των υποχρεώσεων τους που απορρέουν από την προσφορά της Σύμπραξης, θα υποβάλλουν δε με την προσφορά τους τη δήλωση σύμφωνα με το ΥΠΟΔΕΙΓΜΑ Νο 3, χωρίς να είναι απαραίτητη η υποβολή ιδιωτικού συμφωνητικού ή συμβολαιογραφικής πράξης σύστασης αυτής. Εφόσον στην εν λόγω Σύμπραξη ανατεθεί σύμβαση, θα πρέπει να υποβάλλει πριν την υπογραφή της σύμβασης, το σχετικό ιδιωτικό συμφωνητικό ή τη συμβολαιογραφική πράξη σύστασης της σύμπραξης/ένωσης

1.4 Οι προσφορές πρέπει να περιλαμβάνουν όλα τα στοιχεία που καθορίζονται στη Διακήρυξη, και να υποβάλλονται μέσα σε κλειστό φάκελο με την ένδειξη «ΦΑΚΕΛΟΣ ΠΡΟΣΦΟΡΑΣ», στον οποίο αναγράφονται η επωνυμία του διαγωνιζόμενου, ο αριθμός και το αντικείμενο της Διακήρυξης καθώς και η ημερομηνία και ώρα αποσφράγισης των προσφορών.

Με την υποβολή της προσφοράς του οι διαγωνιζόμενοι θα υποβάλλουν δείγμα του προσφερόμενου είδους της επικαλυμμένης με μελαμίνη μορισσανίδας, διαστάσεων 30X30mm.

Ο ΦΑΚΕΛΟΣ ΠΡΟΣΦΟΡΑΣ περιέχει τρεις άλλους σφραγισμένους φακέλους με τα διακριτικά Α, Β και Γ και με τις ίδιες ακριβώς επισημάνσεις του ΦΑΚΕΛΟΥ ΠΡΟΣΦΟΡΑΣ.

1.5 Σε περίπτωση που στην προσφορά εμπεριέχονται στοιχεία με εμπιστευτικές πληροφορίες, τα οποία κρίνονται από το διαγωνιζόμενο ότι προστατεύονται από τεχνικό ή εμπορικό απόρρητο, τα υπόψη στοιχεία πρέπει με μέριμνα και ευθύνη του διαγωνιζόμενου να σημαίνονται κατάλληλα και ενδεχομένως να τοποθετούνται σε ειδικό υποφάκελο της προσφοράς με το χαρακτηρισμό «Εμπιστευτικά Στοιχεία Προσφοράς». Στην περίπτωση αυτή στο Φάκελο Α της προσφοράς θα συμπεριλαμβάνεται ρητή αναφορά των διαγωνιζόμενων στις επικαλούμενες σχετικές νομοθετικές, κανονιστικές ή διοικητικές διατάξεις που αιτιολογούν το χαρακτηρισμό των υπόψη στοιχείων ως εμπιστευτικών. Τα υπόψη στοιχεία θα είναι προσβάσιμα μόνον από τις Επιτροπές Αξιολόγησης και τις αρμόδιες υπηρεσίες της ΔΕΗ Α.Ε. σύμφωνα με την παράγραφο 1 του άρθρου 257 του ν. 4412/2016.

2. ΠΡΟΣΦΕΡΟΜΕΝΕΣ ΤΙΜΕΣ

2.1 Στις προσφορές θα αναγραφούν υποχρεωτικά, με ποινή ακυρότητας, τιμές σε ΕΥΡΩ για παράδοση των επίπλων εντός της αποθήκης της ΔΕΗ Α.Ε/ΔΥΣ, με μέσα του προμηθευτή επί δαπέδου.

2.2 Οι προσφερόμενες τιμές θα είναι σταθερές, καθαρές για τη ΔΕΗ Α.Ε και θα περιλαμβάνουν όλες τις νόμιμες επιβαρύνσεις και δαπάνες τις σχετικές με την προμήθεια του εξοπλισμού, εκτός από τον ΦΠΑ ο οποίος βαρύνει τη ΔΕΗ Α.Ε.

Ειδικότερα μεταξύ των φόρων και τελών τα οποία επιβαρύνεται ο προμηθευτής, θα συμπεριλαμβάνεται και η κράτηση 0,06% (ά.350 § 3 ν.4412/2016), η οποία υπολογίζεται επί της αξίας κάθε πληρωμής προ φόρων και κρατήσεων.

2.3 Όλες οι πιο πάνω τιμές μονάδας θα αναγραφούν στις αντίστοιχες στήλες του συνημμένου υποδείγματος οικονομικής προσφοράς, το οποίος θα πρέπει να είναι πλήρως συμπληρωμένο.

2.4 Με ποινή την ακυρότητα των αντίστοιχων προσφορών αποκλείεται η με οποιοδήποτε τρόπο εξάρτηση των προσφερομένων τιμών από την ισοτιμία του ΕΥΡΩ με οποιοδήποτε άλλο νόμισμα.

2.5 Εναλλακτικές προσφορές δε γίνονται δεκτές.

3. ΕΓΓΥΗΣΕΙΣ ΣΥΜΜΕΤΟΧΗΣ ΣΤΟ ΔΙΑΓΩΝΙΣΜΟ

3.1 Για τη συμμετοχή στη Διαδικασία πρέπει να κατατεθεί από κάθε Προσφέροντα εγγύηση συμμετοχής υπό μορφή Εγγυητικής Επιστολής Συμμετοχής (ΕΕΣ), σύμφωνα με επισυναπτόμενο υπόδειγμα της Επιχείρησης (ΥΠΟΔΕΙΓΜΑ Νο 4), για το ποσό των **1.000,00 Ευρώ**, από αναγνωρισμένα Πιστωτικά Ιδρύματα ή άλλα Νομικά πρόσωπα που λειτουργούν νόμιμα:

α) στα κράτη – μέλη της Ε.Ε. ή στα κράτη που έχουν υπογράψει τη Συμφωνία για τον Ευρωπαϊκό Οικονομικό Χώρο (Ε.Ο.Χ.) και έχουν σύμφωνα με τη νομοθεσία των πιο πάνω κρατών αυτό το δικαίωμα ή

β) σε κράτη που έχουν υπογράψει και κυρώσει τη Συμφωνία περί Δημοσίων Συμβάσεων - ΣΔΣ (Government Procurement Agreement - GPA) του Παγκόσμιου Οργανισμού Εμπορίου (Π.Ο.Ε.), ή σε Τρίτες Χώρες που έχουν υπογράψει συμφωνίες σύνδεσης με την Ε.Ε., εφόσον η σχετική σύμβαση/ παροχή εγγύησης καλύπτεται από τη ΣΔΣ ή τη συμφωνία σύνδεσης αντίστοιχα, και έχουν σύμφωνα με τη νομοθεσία των πιο πάνω κρατών αυτό το δικαίωμα.

3.2 Η εγγύηση συμμετοχής μπορεί επίσης να εκδίδεται από το Ταμείο Μηχανικών Εργοληπτών Δημοσίων Έργων (Τ.Μ.Ε.Δ.Ε.) ή να παρέχεται με γραμμάτιο του Ταμείου Παρακαταθηκών και Δανείων με παρακατάθεση σε αυτό του αντίστοιχου χρηματικού ποσού.

3.3 Σε περίπτωση που ο διαγωνιζόμενος είναι σύμπραξη φυσικών ή/και νομικών προσώπων η ΕΕΣ μπορεί να εκδίδεται υπέρ της σύμπραξης/ένωσης υπό την προϋπόθεση ότι στην ΕΕΣ σύμφωνα με το αντίστοιχο υπόδειγμα (ΥΠΟΔΕΙΓΜΑ Νο 5 ή Νο 6), θα αναγράφεται ρητά ότι τα μέλη αυτής θα ευθύνονται έναντι της ΔΕΗ Α.Ε. από κοινού, αδιαίρετα και σε ολόκληρο, όσον αφορά την τήρηση των υποχρεώσεών τους που απορρέουν από την προσφορά της σύμπραξης.

3.4 Η παραπάνω εγγύηση θα έχει ισχύ τουλάχιστον έξι (6) μηνών, από την επομένη της καταληκτικής ημερομηνίας υποβολής των προσφορών και θα επιστρέφεται μετά την έγκριση του αποτελέσματος του Διαγωνισμού σε όλους τους διαγωνιζόμενους, πλην αυτού ο οποίος θα ανακηρυχθεί Ανάδοχος, του οποίου η εγγύηση συμμετοχής θα αποδοθεί με την κατάθεση της Εγγύησης Καλής Εκτέλεσης κατά την υπογραφή της Σύμβασης.

3.5 Η εν λόγω Εγγυητική Επιστολή καταπίπτει στο σύνολό της υπέρ της ΔΕΗ Α.Ε στις ακόλουθες περιπτώσεις:

α. μη συμμόρφωσης καθ' οιονδήποτε τρόπο του διαγωνιζόμενου ως προς τις υποχρεώσεις του όπως αυτές απορρέουν από τη διαγωνιστική διαδικασία,

β. γνωστοποίησης, κατά τη διάρκεια της διαγωνιστικής διαδικασίας, προϋποθέσεων, οι οποίες δεν περιλαμβάνονταν στην αρχική προσφορά, για διατήρησή της σε ισχύ μέχρι τη λήξη της προθεσμίας ισχύος της, σύμφωνα με το άρθρο 8 του παρόντος τεύχους.

γ. αποχώρησης του διαγωνιζόμενου νωρίτερα από τη λήξη ισχύος της προσφοράς του και

δ. άρνησης υπογραφής της σύμβασης από το μειοδότη.

Σημειώνεται ότι η Εγγυητική Επιστολή δεν καταπίπτει εάν ο διαγωνιζόμενος, γνωστοποιήσει ότι η ισχύς της προσφοράς του δεν ανανεώνεται, σύμφωνα με το άρθρο 8 του παρόντος τεύχους.

4. ΠΕΡΙΕΧΟΜΕΝΟ ΠΡΟΣΦΟΡΑΣ

4.1 Ο ΦΑΚΕΛΟΣ Α θα περιέχει :

- 4.1.1** Την Εγγυητική Επιστολή Συμμετοχής στη Διαδικασία, σύμφωνα με το επισυναπτόμενο στη Διακήρυξη Υπόδειγμα και τα καθοριζόμενα στο Άρθρο 3 του παρόντος Τεύχους.
- 4.1.2** Συμπληρωμένη και υπογεγραμμένη την Υπεύθυνη Δήλωση, σύμφωνα με το ΥΠΟΔΕΙΓΜΑ Νο 1 που επισυνάπτεται στη Διακήρυξη, σχετικά με την ανεπιφύλακτη αποδοχή των Όρων διαγωνιστικής Διαδικασίας και Σύμβασης και αποδοχής της καθοριζόμενης στο Άρθρο 8 του παρόντος προθεσμίας ισχύος των προσφορών.
- 4.1.3** Συμπληρωμένη και υπογεγραμμένη τη Δήλωση νομιμοποίησης του προσφέροντος, σύμφωνα με το ΥΠΟΔΕΙΓΜΑ Νο 2 που επισυνάπτεται στη Διακήρυξη.
- 4.1.4** Υπεύθυνη Δήλωση (ΥΔ) του Ν.1599/86 με την οποία ο διαγωνιζόμενος δεσμεύεται για τη μη συνδρομή των παρακάτω υποχρεωτικών λόγων αποκλεισμού:
- α. ότι δεν έχει καταδικαστεί με τελεσίδικη απόφαση για κάποιο από τα αδικήματα:
 - της συμμετοχής σε εγκληματική οργάνωση,
 - της δωροδοκίας και της διαφθοράς σύμφωνα και με το ν. 3560/2007 ως εκάστοτε ισχύει,
 - της απάτης σύμφωνα και με το ν. 2803/2000 (Α'48) ως εκάστοτε ισχύει,
 - για τρομοκρατικά εγκλήματα ή εγκλήματα συνδεδεμένα με τρομοκρατικές δραστηριότητες,
 - της νομιμοποίησης εσόδων από παράνομες δραστηριότητες ή χρηματοδότηση της τρομοκρατίας σύμφωνα και με το ν. 3691/2008 (Α' 166) ως εκάστοτε ισχύει,
 - της παιδικής εργασίας και άλλες μορφές εμπορίας ανθρώπων σύμφωνα και με το ν. 4198/2013 (Α' 215) ως εκάστοτε ισχύει,
 - της μη τήρησης περιβαλλοντικού, κοινωνικού και εργατικού δικαίου,
 - β. ότι είναι φορολογικά και ασφαλιστικά ενήμερος
 - γ. ότι δεν τελεί υπό **πτώχευση** ή έχει υπαχθεί σε διαδικασία πτωχευτικού συμβιβασμού και επίσης ότι δεν τελεί σε διαδικασία κήρυξης σε πτώχευση ή τελεί υπό **αναγκαστική διαχείριση** από εκκαθαριστή ή από το δικαστήριο ή δεν τελεί υπό κοινή εκκαθάριση του Κ.Ν. 2190/1920, όπως εκάστοτε ισχύει ή βρίσκεται σε οποιαδήποτε ανάλογη κατάσταση προκύπτουσα από παρόμοια διαδικασία, προβλεπόμενη σε εθνικές διατάξεις νόμου ή υπό άλλες ανάλογες καταστάσεις (μόνο για αλλοδαπά νομικά πρόσωπα).
 - δ. δεν έχει διαπράξει σοβαρό επαγγελματικό παράπτωμα
 - ε. δεν έχει κριθεί ένοχος σοβαρών ψευδών δηλώσεων, κατά την παροχή των πληροφοριών που απαιτούνται για την εξακρίβωση της μη συνδρομής των λόγων αποκλεισμού ή την πλήρωση των κριτηρίων επιλογής και δεν έχει αποκρύψει τις πληροφορίες αυτές
 - στ. δεν έχει επιχειρήσει να επηρεάσει με αθέμιτο τρόπο τη διαδικασία λήψης αποφάσεων ή να αποκτήσει εμπιστευτικές πληροφορίες που ενδέχεται να του αποφέρουν αθέμιτο πλεονέκτημα στη διαδικασία σύναψης σύμβασης ή να παράσχει εξ αμελείας παραπλανητικές πληροφορίες που ενδέχεται να επηρεάσουν ουσιαστικά τις αποφάσεις που αφορούν τον αποκλεισμό, την επιλογή ή την ανάθεση,
 - ζ. ότι θα υποβάλει, εφόσον του ζητηθεί από την αρμόδια Υπηρεσία, εντός συγκεκριμένης προθεσμίας τα αντίστοιχα δικαιολογητικά της επόμενης παραγράφου 4.1.7.
- 4.1.5** Σε περίπτωση υποβολής προσφορών από σύμπραξη μεταξύ επιχειρήσεων κάθε μια επιχείρηση υποβάλει:
- α. Χωριστά τα παραπάνω στοιχεία των παραγράφων 4.1.1 έως 4.1.4 Ειδικότερα στη Δήλωση της παραγράφου 4.1.3 και στο σημείο δ.1 αυτής θα πρέπει να συμπληρώνεται ρητά και ότι η προσφορά υποβάλλεται μέσω της συγκεκριμένης σύμπραξης/ένωσης και να ορίζεται το πρόσωπο που θα υπογράψει από κάθε μέλος αυτής το σχετικό ιδιωτικό συμφωνητικό ή τη

συμβολαιογραφική πράξη σύστασης αυτής. Ειδικά για τις Εγγυητικές της παραγράφου 4.1.1 ισχύουν τα αναφερόμενα στην παράγραφο 3.3 του παρόντος τεύχους.

β. Δήλωση των φυσικών ή νομικών προσώπων που μετέχουν στη σύμπραξη/ένωση, με την οποία θα δηλώνεται ότι τα υπόψη πρόσωπα σύστησαν την εν λόγω σύμπραξη/ένωση για να αναλάβουν την υλοποίηση της σύμβασης μαζί και ότι ενέχονται και ευθύνονται έναντι της ΔΕΗ Α.Ε σχετικά με τη συμμετοχή τους στο διαγωνισμό και την εκτέλεση του αντικειμένου της σύμβασης, ενιαία, αδιαίρετα και σε ολόκληρο (ΥΠΟΔΕΙΓΜΑ Νο 3).

γ. Το σχετικό ιδιωτικό συμφωνητικό ή συμβολαιογραφική πράξη σύστασης της σύμπραξης/ένωσης, στο οποίο θα φαίνονται η έδρα, ο νόμιμος εκπρόσωπος και τα ποσοστά συμμετοχής κάθε μέλους.

4.1.6 Λόγοι απόρριψης προσφορών σχετικά με τον φάκελο Α

4.1.6.1 Προσφορές οι οποίες δεν θα περιλαμβάνουν στο Φάκελο Α τα απαιτούμενα των παραπάνω παραγράφων 4.1.1 έως και 4.1.4 θα απορρίπτονται. Η υποβολή εκ των υστέρων των πιο πάνω στοιχείων με τυχόν ένσταση δεν είναι αποδεκτή.

4.1.6.2 Η ΔΕΗ Α.Ε δύναται να κάνει δεκτές συμπληρώσεις ή/και διευκρινίσεις που υποβάλλονται, κατόπιν αιτήματός της, επί των παραπάνω υποβληθέντων μαζί με την προσφορά εγγράφων, εφόσον ο προσφέρων με τις συμπληρώσεις και διευκρινίσεις αυτές συμμορφώνεται πλήρως με τους όρους και τις απαιτήσεις της διακήρυξης.

4.1.6.3 Ειδικότερα για την Εγγυητική Επιστολή Συμμετοχής γίνεται αποδεκτή συμπλήρωσή της μόνον προς πλήρη συμμόρφωση με το επισυναπτόμενο στη διακήρυξη υπόδειγμα αυτής. Οι εκ των υστέρων σχετικές συμπληρώσεις/ διευκρινίσεις δεν αναπληρώνουν τα βασικά στοιχεία αυτής, τα οποία είναι η εκδούσα αρχή, ο υπέρ του οποίου παρέχεται η εγγύηση, το ποσό, ο αριθμός της Εγγυητικής Επιστολής, τα στοιχεία του διαγωνισμού και η υπογραφή του εκδότη, και ο μετέχων οφείλει να υποβάλει με την προσφορά του.

4.1.7 Προσκόμιση δικαιολογητικών και στοιχείων

Οι διαγωνιζόμενοι έχουν δεσμευτεί στην παράγραφο ζ. της (ΥΔ) 4.1.4 να προσκομίσουν επί ποινή αποκλεισμού σε οποιοδήποτε στάδιο της διαδικασίας τους ζητηθεί από τη ΔΕΗ Α.Ε., όλα ή μέρος των σχετικών δικαιολογητικών και στοιχείων που αναφέρονται στις ως άνω δηλώσεις, εντός ευλόγου προθεσμίας από την κοινοποίηση σχετικής έγγραφης ειδοποίησης σε αυτούς και όπως αυτά εξειδικεύονται παρακάτω:

1. Απόσπασμα ποινικού μητρώου ή ελλείπει αυτού ισοδύναμο έγγραφο, από το οποίο να προκύπτει ότι ο συμμετέχων/υποψήφιος ανάδοχος δεν έχει καταδικαστεί για αδίκημα σχετικό με την άσκηση της επαγγελματικής του δραστηριότητας και με τελεσίδικη καταδικαστική απόφαση, για έναν ή περισσότερους από τους ακόλουθους λόγους:

α. **συμμετοχή σε εγκληματική οργάνωση**, όπως αυτή ορίζεται στο άρθρο 2 της απόφασης - πλαίσιο 2008/841/ΔΕΥ του Συμβουλίου της 24ης Οκτωβρίου 2008, για την καταπολέμηση του οργανωμένου εγκλήματος (ΕΕ L 300 της 11.11.2008 σελ. 42).

β. **δωροδοκία**, όπως ορίζεται στο άρθρο 3 της σύμβασης περί της καταπολέμησης της διαφθοράς στην οποία ενέχονται υπάλληλοι των Ευρωπαϊκών Κοινοτήτων ή των κρατών-μελών της Ένωσης (ΕΕ C 195 της 25.6.1997, σελ. 1) και στην παράγραφο 1 του άρθρου 2 της απόφασης- πλαίσιο 2003/568/ΔΕΥ του Συμβουλίου της 22ας Ιουλίου 2003, για την καταπολέμηση της δωροδοκίας στον ιδιωτικό τομέα (ΕΕ L 192 της 31.7.2003, σελ. 54), καθώς και όπως ορίζεται στην κείμενη νομοθεσία ή στο εθνικό δίκαιο του οικονομικού φορέα.

γ. **απάτη**, κατά την έννοια του άρθρου 1 της σύμβασης σχετικά με την προστασία των οικονομικών συμφερόντων των Ευρωπαϊκών Κοινοτήτων (ΕΕ C 316 της 27.11.1995, σ. 48), η οποία κυρώθηκε με το ν. 2803/2000 (Α. 48).

δ. **τρομοκρατικά εγκλήματα** ή εγκλήματα συνδεόμενα με τρομοκρατικές δραστηριότητες, όπως ορίζονται, αντιστοίχως, στα άρθρα 1 και 3 της απόφασης-πλαίσιο 2002/475/ΔΕΥ του Συμβουλίου της 13ης Ιουνίου 2002, για την καταπολέμηση της τρομοκρατίας (ΕΕ L 164 της 22.6.2002, σελ. 3) ή ηθική αυτουργία ή συνέργεια ή απόπειρα διάπραξης εγκλήματος, όπως ορίζονται στο άρθρο 4 αυτής.

ε. νομιμοποίηση εσόδων από παράνομες δραστηριότητες ή χρηματοδότηση της τρομοκρατίας, όπως αυτές ορίζονται στο άρθρο 1 της Οδηγίας 2005/60/ΕΚ του Ευρωπαϊκού Κοινοβουλίου και του Συμβουλίου της 26ης Οκτωβρίου 2005, σχετικά με την πρόληψη της χρησιμοποίησης του χρηματοπιστωτικού συστήματος για τη νομιμοποίηση εσόδων από παράνομες δραστηριότητες και τη χρηματοδότηση της τρομοκρατίας (ΕΕ L 309 της 25.11.2005, σελ. 15), η οποία ενσωματώθηκε στην εθνική νομοθεσία με το ν. 3691/2008 (Α` 166).

στ. **παιδική εργασία** και άλλες μορφές εμπορίας ανθρώπων, όπως ορίζονται στο άρθρο 2 της Οδηγίας 2011/36/ΕΕ του Ευρωπαϊκού Κοινοβουλίου και του Συμβουλίου της 5ης Απριλίου 2011, για την πρόληψη και την καταπολέμηση της εμπορίας ανθρώπων και για την προστασία των θυμάτων της, καθώς και για την αντικατάσταση της απόφασης-πλαίσιο 2002/629/ΔΕΥ του Συμβουλίου (ΕΕ L 101 της 15.4.2011, σ.1), η οποία ενσωματώθηκε στην εθνική νομοθεσία με το ν. 4198/2013 (Α` 215).

Σε περίπτωση που το απόσπασμα ποινικού μητρώου φέρει καταδικαστικές αποφάσεις, οι συμμετέχοντες θα πρέπει να επισυνάψουν τις αναφερόμενες σε αυτό καταδικαστικές αποφάσεις. Σε περίπτωση συμμετοχής νομικού προσώπου, το ως άνω δικαιολογητικό αφορά:

- i. τους Διαχειριστές, όταν το νομικό πρόσωπο είναι Ο.Ε, Ε.Ε ή Ε.Π.Ε. ή ΙΚΕ,
- ii. τον Πρόεδρο του Δ.Σ., το Διευθύνοντα Σύμβουλο και τα λοιπά μέλη του Δ.Σ., όταν το νομικό πρόσωπο είναι Α.Ε.,
- iii. σε κάθε άλλη περίπτωση νομικού προσώπου, τους νομίμους εκπροσώπους του και
- iv. τον Πρόεδρό του όταν ο προσφέρων είναι συνεταιρισμός.

2. Πιστοποιητικό αρμόδιας δικαστικής ή διοικητικής Αρχής, από το οποίο να προκύπτει ότι ο συμμετέχων/υποψήφιος Ανάδοχος δεν τελεί υπό **πτώχευση** ή έχει υπαχθεί σε διαδικασία πτωχευτικού συμβιβασμού και επίσης ότι δεν τελεί σε διαδικασία κήρυξης σε πτώχευση ή τελεί υπό **αναγκαστική διαχείριση** από εκκαθαριστή ή από το δικαστήριο ή δεν τελεί υπό **κοινή εκκαθάριση** του Κ.Ν. 2190/1920, όπως εκάστοτε ισχύει ή βρίσκεται σε οποιαδήποτε ανάλογη κατάσταση προκύπτουσα από παρόμοια διαδικασία, προβλεπόμενη σε εθνικές διατάξεις νόμου ή υπό άλλες ανάλογες καταστάσεις (μόνο για αλλοδαπά νομικά πρόσωπα).

3. Υπεύθυνη δήλωση του ν. 1599/1986 στην οποία ο συμμετέχων/ υποψήφιος Ανάδοχος θα δηλώνει όλους τους οργανισμούς κοινωνικής ασφάλισης στους οποίους οφείλει να καταβάλει εισφορές για το απασχολούμενο από αυτόν προσωπικό.

4. Πιστοποιητικά όλων των οργανισμών κοινωνικής ασφάλισης που ο συμμετέχων /υποψήφιος Ανάδοχος δηλώνει στην Υπεύθυνη Δήλωση της προηγούμενης παραγράφου, από τα οποία να προκύπτει ότι ο είναι ενήμερος ως προς τις εισφορές κοινωνικής ασφάλισης.

5. Πιστοποιητικό αρμόδιας αρχής, από το οποίο να προκύπτει ότι ο συμμετέχων /υποψήφιος Ανάδοχος είναι ενήμερος ως προς τις φορολογικές υποχρεώσεις του.

6. Πιστοποιητικό/ά του οικείου Επιμελητηρίου ή/και άλλου επαγγελματικού φορέα, με το οποίο θα πιστοποιείται αφενός η εγγραφή τους σ' αυτό και το ειδικό επάγγελμά τους, που να είναι συναφές με το δημοπρατούμενο αντικείμενο.

Τα παραπάνω πιστοποιητικά συντάσσονται ή/και εκδίδονται με βάση την ισχύουσα νομοθεσία της χώρας που είναι εγκατεστημένος ο συμμετέχων/υποψήφιος ανάδοχος, από την οποία και εκδίδεται το σχετικό Πιστοποιητικό.

Σε περίπτωση που ορισμένα από τα πιο πάνω δικαιολογητικά των περιπτώσεων 1, 2, 4 και 5 δεν εκδίδονται ή δεν καλύπτουν στο σύνολό τους όλες τις πιο πάνω περιπτώσεις, πρέπει, επί ποινή αποκλεισμού, να αναπληρωθούν με Ένορκη Βεβαίωση του υποψήφιου Αναδόχου ή, στα κράτη όπου δεν προβλέπεται Ένορκη Βεβαίωση, με Υπεύθυνη Δήλωση του υποψήφιου Αναδόχου ενώπιον δικαστικής ή διοικητικής αρχής, συμβολαιογράφου ή αρμόδιου επαγγελματικού οργανισμού της χώρας του υποψήφιου Αναδόχου στην οποία θα βεβαιώνεται ότι ο υποψήφιος Ανάδοχος δεν βρίσκεται στην αντίστοιχη κατάσταση. Η Ένορκη αυτή Βεβαίωση ή Υπεύθυνη Δήλωση θα συνυποβληθεί υποχρεωτικά μαζί με τα λοιπά Δικαιολογητικά Συμμετοχής. Στην κατά τα άνω υπεύθυνη ή ένορκη δήλωση θα δηλώνεται υποχρεωτικά ότι δεν εκδίδονται τα συγκεκριμένα έγγραφα και ότι δεν συντρέχουν στο συγκεκριμένο πρόσωπο οι ανωτέρω νομικές καταστάσεις.

Οικονομικός φορέας που εμπίπτει σε μια από τις καταστάσεις που αναφέρονται ανωτέρω μπορεί να προσκομίζει στοιχεία, σύμφωνα με τους όρους και τις προϋποθέσεις που ορίζονται στο άρθρο 305 του ν. 4412/2016, προκειμένου να αποδείξει ότι τα μέτρα που έλαβε επαρκούν για να αποδείξουν την αξιοπιστία του, παρότι συντρέχει ο σχετικός λόγος αποκλεισμού. Εάν τα στοιχεία κριθούν επαρκή, ο εν λόγω οικονομικός φορέας δεν αποκλείεται από τη διαδικασία σύναψης σύμβασης. Τα μέτρα που λαμβάνονται από τους οικονομικούς φορείς αξιολογούνται σε συνάρτηση με τη σοβαρότητα και τις ιδιαίτερες περιστάσεις του ποινικού αδικήματος ή του παραπτώματος. Αν τα μέτρα κριθούν ανεπαρκή, γνωστοποιείται στον οικονομικό φορέα το σκεπτικό της απόφασης αυτής.

Οικονομικός φορέας που έχει αποκλειστεί, με τελεσίδικη απόφαση, από τη συμμετοχή σε διαδικασίες σύναψης σύμβασης ή ανάθεσης παραχώρησης δεν μπορεί να κάνει χρήση της ανωτέρω δυνατότητας κατά την περίοδο του αποκλεισμού που ορίζεται στην εν λόγω απόφαση στο κράτος - μέλος στο οποίο ισχύει η απόφαση.

Κατ' εξαίρεση, όταν ο οικονομικός φορέας εμπίπτει σε μια από τις καταστάσεις που αναφέρονται στην παράγραφο 4.1.7 περιπτώσεις 4 και 5 και ο αποκλεισμός είναι σαφώς δυσανάλογος, ιδίως όταν μόνο μικρά ποσά των φόρων ή των εισφορών κοινωνικής ασφάλισης δεν έχουν καταβληθεί ή όταν ο προσφέρων ενημερώθηκε σχετικά με το ακριβές ποσό που οφείλεται λόγω αθέτησης των υποχρεώσεων του όσον αφορά στην καταβολή φόρων ή εισφορών κοινωνικής ασφάλισης σε χρόνο κατά τον οποίο δεν είχε τη δυνατότητα να λάβει μέτρα, σύμφωνα με το άρθρο 305 του ν. 4412/2016, πριν από την εκπνοή της προθεσμίας υποβολής προσφοράς στον παρόντα διαγωνισμό, δεν εφαρμόζεται ο εν λόγω αποκλεισμός.

7. Επικαιροποιημένη υπεύθυνη Δήλωση του ν. 1599/1986 ότι:

α. δεν έχει κριθεί ένοχος σοβαρών ψευδών δηλώσεων κατά την παροχή των πληροφοριών που απαιτούνται για την εξακρίβωση της μη συνδρομής των λόγων αποκλεισμού ή την πλήρωση των κριτηρίων επιλογής και δεν έχει αποκρύψει τις πληροφορίες αυτές.

β. δεν επιχείρησε να επηρεάσει με αθέμιτο τρόπο τη διαδικασία λήψης αποφάσεων αναθέτουσας αρχής/ αναθέτοντος φορέα, να αποκτήσει εμπιστευτικές πληροφορίες που ενδέχεται να του αποφέρουν αθέμιτο πλεονέκτημα στη διαδικασία σύναψης σύμβασης ή να παράσχει εξ αμελείας παραπλανητικές πληροφορίες που ενδέχεται να επηρεάσουν ουσιαστικά τις αποφάσεις που αφορούν τον αποκλεισμό, την επιλογή ή την ανάθεση.

8. Τα αποδεικτικά στοιχεία του περιεχομένου της Υπεύθυνης Δήλωσης της παραγράφου 4.1.3 ήτοι τα κατά περίπτωση νομιμοποιητικά έγγραφα σύστασης και νόμιμης εκπροσώπησης (όπως καταστατικά, πιστοποιητικά μεταβολών, αντίστοιχα ΦΕΚ, συγκρότηση Δ.Σ. σε σώμα, σε περίπτωση Α.Ε., κλπ., ανάλογα με τη νομική μορφή του διαγωνιζομένου). Από τα ανωτέρω έγγραφα πρέπει να προκύπτουν η νόμιμη σύσταση του νομικού προσώπου, όλες οι σχετικές τροποποιήσεις των καταστατικών, το/τα πρόσωπο/α που δεσμεύει/ουν νόμιμα την εταιρία κατά την ημερομηνία διενέργειας του διαγωνισμού (απόφαση συμμετοχής στο διαγωνισμό, νόμιμος εκπρόσωπος, δικαίωμα υπογραφής κλπ.) καθώς και η θητεία του/των ή/και των μελών του διοικητικού οργάνου.

4.2 Ο ΦΑΚΕΛΟΣ Β θα περιέχει:

Ο εν λόγω φάκελος πρέπει απαραίτητα να περιέχει όλα τα αναγκαία τεχνικά στοιχεία των προσφερόμενων ειδών, σύμφωνα με τα καθοριζόμενα στις συνημμένες τεχνικές προδιαγραφές της ΔΕΗ Α.Ε και επιπλέον:

4.2.1 Υπεύθυνη δήλωση του Νόμου 1599/86 στην οποία θα αναφέρεται ότι τα έπιπλα θα είναι σύμφωνα με τις τεχνικές προδιαγραφές της ΔΕΗ Α.Ε καθώς και αποδοχή του τόπου και τρόπου παράδοσης των ζητούμενων ποσοτήτων.

Σε περίπτωση που υπάρχουν αποκλίσεις από τις τεχνικές προδιαγραφές της ΔΕΗ Α.Ε, θα υποβληθούν τεχνικές περιγραφές των ειδών, με επισήμανση των αποκλίσεων αυτών.

4.2.2 Τόσο ο προμηθευτής όσο και ο κατασκευαστής αν είναι διαφορετικά πρόσωπα θα προσκομίσουν πιστοποιητικά ISO 9001 για τις εταιρείες τους ή τα εργοστάσιά τους.

4.2.3 Υπεύθυνη Δήλωση του Νόμου 1599/86, με την οποία ο διαγωνιζόμενος δεσμεύεται να παρέχει διετή εγγύηση καλής λειτουργίας και πενταετή εγγύηση παρακαταθήκης των ανταλλακτικών, με χρόνο αποκατάστασης της βλάβης ή αντικατάστασης εντός δέκα (10) εργάσιμων ημερών από την έγγραφη ειδοποίηση της ΔΕΗ Α.Ε.

4.2.3 Οποιαδήποτε άλλα διευκρινιστικά στοιχεία κρίνονται απαραίτητα από τον συμμετέχοντα οίκο σχετικά με τα προσφερόμενα είδη.

4.2.4 Η ΔΕΗ Α.Ε διατηρεί το δικαίωμα να ζητήσει συμπληρωματικά ή διευκρινιστικά στοιχεία κατά την αξιολόγηση των προσφορών.

4.3 Ο ΦΑΚΕΛΟΣ Γ θα περιέχει :

Την οικονομική προσφορά, η οποία θα συνταχθεί σύμφωνα με το συνημμένο υπόδειγμα, θα είναι κατάλληλα συμπληρωμένη και υπογεγραμμένη από τον ίδιο τον διαγωνιζόμενο ή εγγράφως αποδεδειγμένα, από νόμιμα εξουσιοδοτημένο πρόσωπο.

Το συνολικό τίμημα της προσφοράς θα αναγράφεται αριθμητικώς και ολογράφως. Σε περίπτωση ασυμφωνίας μεταξύ των δύο θα λαμβάνεται ως ορθή η ολόγραφη προσφορά.

Οικονομικές προσφορές που δεν θα είναι πλήρως συμπληρωμένες θα απορρίπτονται οριστικά χωρίς οι διαγωνιζόμενοι να έχουν το δικαίωμα υποβολής ένστασης.

5. ΠΡΟΘΕΣΜΙΑ ΥΠΟΓΡΑΦΗΣ ΥΠΕΥΘΥΝΩΝ ΔΗΛΩΣΕΩΝ

Όλες οι απαιτούμενες από τη Διακήρυξη Υπεύθυνες Δηλώσεις του ν. 1599/1986 των διαγωνιζομένων, οι οποίες υποβάλλονται μαζί με την προσφορά σε υποκατάσταση δημοσίων ή ιδιωτικών εγγράφων, καθώς και οι λοιπές Δηλώσεις είτε συμμόρφωσης με τους όρους της Διακήρυξης είτε τρίτων για συνεργασία με τον προσφέροντα θα καλύπτουν το χρονικό διάστημα μέχρι την ημερομηνία αποσφράγισης των προσφορών. Η ημερομηνία υπογραφής τους μπορεί να είναι προγενέστερη της καταληκτικής ημερομηνίας υποβολής των προσφορών μέχρι τριάντα (30) ημέρες.

6. ΤΡΟΠΟΣ ΔΙΕΞΑΓΩΓΗΣ ΔΙΑΓΩΝΙΣΜΟΥ

Ο Διαγωνισμός διενεργείται σε τρία στάδια, τα οποία συνοψίζονται ως εξής:

- Στάδιο I : Περιλαμβάνεται :
Η παραλαβή, η αποσφράγιση και η αξιολόγηση των τυπικών στοιχείων και δικαιολογητικών του Φακέλου Α των προσφορών. Η κατάταξη των προσφορών σε τυπικά αποδεκτές ή τυπικά μη αποδεκτές.
- Στάδιο II : Περιλαμβάνεται :
Η αποσφράγιση του Φακέλου Β των τυπικά αποδεκτών προσφορών, η αξιολόγηση των εμπεριεχομένων τεχνικών στοιχείων και η κατάταξή τους σε τεχνικά αποδεκτές ή τεχνικά μη αποδεκτές.
- Στάδιο III : Περιλαμβάνεται:
Η αποσφράγιση του Φακέλου Γ των τυπικά και τεχνικά αποδεκτών προσφορών, η εξέταση των εμπεριεχομένων στοιχείων των έγγραφων οικονομικών προσφορών και η κατάταξή τους σε σειρά μειοδοσίας.

7. ΠΑΡΑΛΑΒΗ, ΑΠΟΣΦΡΑΓΙΣΗ ΚΑΙ ΑΞΙΟΛΟΓΗΣΗ ΠΡΟΣΦΟΡΩΝ

7.1 Παραλαβή Προσφορών

7.1.1 Οι διαγωνιζόμενοι οφείλουν να καταθέσουν ή να ταχυδρομήσουν τις προσφορές τους στην αρμόδια Υπηρεσία της ΔΕΗ Α.Ε. όπως ορίζεται στην Πρόσκληση, έγκαιρα ώστε να πρωτοκολληθούν από την Υπηρεσία αυτή μέχρι τη λήξη της προθεσμίας υποβολής προσφορών, που ορίζεται στο Άρθρο 2 του Τεύχους Πρόσκληση της Διακήρυξης προκειμένου να παραληφθούν έγκαιρα από την Επιτροπή Αποσφράγισης Προσφορών.

7.1.2 Μετά τη λήξη της προθεσμίας υποβολής, ουδεμία προσφορά γίνεται δεκτή. Οι εκπρόθεσμες προσφορές δεν αποσφραγίζονται και δεν λαμβάνονται υπόψη και οι προσφέροντες ειδοποιούνται εγγράφως από την υπηρεσία για την παραλαβή τους, μέσα σε καθορισμένο χρονικό διάστημα. Δεν γίνονται αποδεκτές προσφορές που υποβάλλονται ανοιχτές, ή προφορικά, ή που εξαρτούν το τίμημα, από άλλα γεγονότα μελλοντικά ή μη.

7.2 Αποσφράγιση Προσφορών.

7.2.1 Κατά τη διαδικασία των αποσφραγίσεων των προσφορών κάθε διαγωνιστικής φάσης, δύνανται να παρίστανται οι νόμιμοι εκπρόσωποι των προσφερόντων, τα μέλη του Διοικητικού Συμβουλίου σε περίπτωση ΑΕ ή οι αντίκλητοί τους, εφόσον έχουν δηλωθεί, ή τρίτα ειδικά εξουσιοδοτημένα πρόσωπα.

Επισημαίνεται ότι για τρίτα πρόσωπα που δεν προκύπτει από τον φάκελο της προσφοράς ότι εκπροσωπούν την εταιρεία ή ότι είναι μέλη Διοικητικού Συμβουλίου ανώνυμης εταιρείας, θα πρέπει υποχρεωτικά να συμπεριληφθεί στον φάκελο της προσφοράς Πρακτικό του αρμοδίου οργάνου ή σε περίπτωση φυσικού προσώπου εξουσιοδότηση, δια της οποίας εξουσιοδοτούνται τα τρίτα πρόσωπα να παρευρίσκονται κατά την αποσφράγιση των προσφορών. Επισημαίνεται ότι εφόσον για λογαριασμό κάποιου προσφέροντος παρίσταται πρόσωπο από τα ως άνω, δύναται να συνοδεύεται από τρίτα πρόσωπα που θα δηλώσει ενώπιον της αρμόδιας Επιτροπής, προς διευκόλυνση του έργου του.

7.2.2 Η Επιτροπή Αποσφράγισης με την εκπνοή της ώρας λήξης υποβολής Προσφορών, παραλαμβάνει από την Υπηρεσία του Πρωτοκόλλου τις Προσφορές που τυχόν έχουν κατατεθεί εκεί, οπότε και κηρύσσει περαιωμένη τη διαδικασία παραλαβής των Προσφορών.

7.2.3 Στη συνέχεια η Επιτροπή αποσφραγίζει τους ΦΑΚΕΛΟΥΣ ΠΡΟΣΦΟΡΑΣ και ελέγχει την ύπαρξη των ΦΑΚΕΛΩΝ Α, Β και Γ. Εάν η ΠΡΟΣΦΟΡΑ δεν περιλαμβάνει τους τρεις φακέλους, τότε η Προσφορά δεν γίνεται αποδεκτή και επιστρέφεται, ως απαράδεκτη.

Μετά αποσφραγίζεται ο ΦΑΚΕΛΟΣ Α, μονογράφονται όλα τα έγγραφα και στοιχεία που υπάρχουν και ελέγχεται αν τα σχετικά έγγραφα αναγράφονται και στον Πίνακα Περιεχομένων που υποχρεούται να έχει συντάξει ο Προσφέρων.

Η Επιτροπή ελέγχει τα στοιχεία που περιέχονται σ' αυτόν καθώς και τη συμμόρφωση των προσφορών προς τις απαιτήσεις της Διακήρυξης που αναγράφονται στο παραπάνω Άρθρο 4, παράγραφος 4.1.

Η Επιτροπή αφού λάβει υπόψη τα προβλεπόμενα στη Διακήρυξη, αποφασίζει, στην ίδια ή σε επόμενη συνεδρίασή της, για όσες Προσφορές θα πρέπει να αποκλεισθούν από την παραπέρα διαδικασία, λόγω μη ικανοποίησης των απαιτήσεων της Διακήρυξης ως προς την πληρότητα του Φακέλου Α.

7.2.4 Στη συνέχεια η Επιτροπή ανακοινώνει στους Προσφέροντες τα ονόματα αυτών που αποκλείστηκαν από την παραπέρα διαδικασία. Στους τυχόν απορριφθέντες η Επιτροπή αποστέλλει και εγγράφως τους λόγους απόρριψης.

7.2.5 Σε κάθε Προσφέροντα που αποκλείστηκε από την Επιτροπή θα επιστρέφονται επί αποδείξει, σφραγισμένοι όπως υποβλήθηκαν, οι ΦΑΚΕΛΟΙ Β και Γ καθώς και οι Εγγυητικές Επιστολές Συμμετοχής στη Διαδικασία. Η επιστροφή αυτή πραγματοποιείται μετά την άπρακτη παρέλευση των προθεσμιών για την υποβολή ένστασης. Σε αντίθετη περίπτωση οι ΦΑΚΕΛΟΙ Β και Γ και οι Εγγυητικές Επιστολές Συμμετοχής στη Διαδικασία θα επιστραφούν στον Προσφέροντα μετά την έκδοση τυχόν απορριπτικής απόφασης επί της/των ενστάσεων αυτού. Τα στοιχεία του ΦΑΚΕΛΟΥ Α, πλην των Εγγυητικών Επιστολών Συμμετοχής στη Διαδικασία, θα κρατηθούν από τη ΔΕΗ κατά την κρίση της.

7.2.6 Ακολούθως η Επιτροπή Αποσφράγισης σε δημόσια συνεδρίαση αποσφραγίζει τους ΦΑΚΕΛΟΥΣ Β των προσφορών οι οποίες κρίθηκαν αποδεκτές ως προς το περιεχόμενο του ΦΑΚΕΛΟΥ Α, μονογράφει όλα τα έγγραφα και στοιχεία που υπάρχουν και ελέγχει αν τα σχετικά έγγραφα αναγράφονται στον Πίνακα Περιεχομένων που υποχρεούται να έχει συντάξει ο Προσφέρων.

Η Επιτροπή Αποσφράγισης ανακοινώνει τα βασικά τεχνικά στοιχεία των προσφορών στους παρευρισκόμενους. Μπορεί επίσης να ανακοινώσει στους παρευρισκόμενους και οποιοδήποτε άλλο στοιχείο της ζητηθεί από τους εκπροσώπους των Προσφερόντων, το οποίο περιέχεται στο ΦΑΚΕΛΟ Β που αποσφραγίστηκε.

7.2.7 Στη συνέχεια οι ΦΑΚΕΛΟΙ Β διαβιβάζονται στη αρμόδια Επιτροπή Τεχνικής Αξιολόγησης, η οποία προβαίνει σε λεπτομερή έλεγχο και αξιολόγηση όλων των δικαιολογητικών και στοιχείων των ΦΑΚΕΛΩΝ, προκειμένου να διαπιστώσει αν η Προσφορά του Προσφέροντος ανταποκρίνεται πλήρως στις απαιτήσεις της Διακήρυξης, όσον αφορά τη δυνατότητα του Προσφέροντος να προμηθεύσει τα ζητούμενα υλικά σύμφωνα με τους όρους και τις τεχνικές προδιαγραφές της Διακήρυξης.

Προκειμένου να φέρει σε πέρας το έργο αυτό, μπορεί να επικοινωνεί απευθείας με τους Διαγωνιζόμενους, για την παροχή αναγκαίων διευκρινίσεων, σχετικά με το τεχνικό μέρος της προσφοράς, υπό τον όρο ότι οι διευκρινίσεις αυτές δεν θα αποτελούν σε καμιά περίπτωση αντιπροσφορά.

Η Επιτροπή Τεχνικής Αξιολόγησης, αφού λάβει υπόψη της τα προβλεπόμενα στη Διακήρυξη, αποφασίζει για όσες Προσφορές τυχόν θα πρέπει να απορριφθούν και περατώνοντας την Τεχνική Αξιολόγηση τις κατατάσσει σε «τεχνικά αποδεκτές ή μη». Στη συνέχεια η Υπηρεσία που διενεργεί το διαγωνισμό ανακοινώνει εγγράφως στον κάθε Προσφέροντα, που η προσφορά του κρίθηκε τεχνικά μη αποδεκτή, τους λόγους απόρριψης.

Σε περίπτωση απόρριψης επιστρέφεται επί αποδείξει, σφραγισμένος όπως υποβλήθηκε ο Φάκελος Γ, μετά την άπρακτη παρέλευση των προθεσμιών για την άσκηση ένστασης ή σε περίπτωση που ασκηθεί, μετά την έκδοση απόφασης επί της ένστασης αυτής.

Κατά την τεχνική αξιολόγηση και σε περίπτωση που κριθεί ως τεχνικά μη αποδεκτό ένα τουλάχιστον από τα προσφερόμενα είδη, αυτό θα οδηγήσει στη μη αποδοχή της προσφοράς, ανεξάρτητα της τεχνικής αποδοχής των υπολοίπων ειδών.

7.2.8 Στη συνέχεια προσκαλούνται εγγράφως οι Διαγωνιζόμενοι, των οποίων οι Προσφορές τους έχουν γίνει αποδεκτές ως προς τους Φακέλους Α & Β, να παραστούν στην αποσφράγιση του ΦΑΚΕΛΟΥ Γ (οικονομική προσφορά), ορίζοντας την ημερομηνία, την ώρα και τον τόπο αποσφράγισης του.

Την καθορισμένη ημέρα και ώρα, αποσφραγίζεται ο ΦΑΚΕΛΟΣ Γ, και μονογράφονται όλα τα έγγραφα και στοιχεία που υπάρχουν.

Η Επιτροπή Αποσφράγισης ανακοινώνει στους παρευρισκόμενους τα κύρια, κατά την κρίση, οικονομικά στοιχεία των Προσφορών. Μπορεί επίσης να ανακοινώσει και οποιοδήποτε άλλο στοιχείο Προσφοράς του ζητηθεί από τους εκπρόσωπους των Διαγωνιζομένων.

Η Επιτροπή αφού λάβει υπόψη τα προβλεπόμενα στη Διακήρυξη, στην ίδια ή σε επόμενη συνεδρίασή της, προβαίνει σε πλήρη αξιολόγηση των προσφορών με βάση το αναφερόμενο στην παράγραφο 7.6 κριτήριο ανάθεσης, καθορίζει τη σειρά κατάταξής τους και ανακοινώνει το αποτέλεσμα στους συμμετέχοντες.

7.2.9 Κατά τη διαδικασία αξιολόγησης των προσφορών η αρμόδια Επιτροπή μπορεί να καλεί τους υποψήφιους, σύμφωνα με τις διατάξεις του άρθρου 310 του ν. 4412/2016, να διευκρινίζουν ή να συμπληρώνουν τα έγγραφα ή τα δικαιολογητικά ή το περιεχόμενο της τεχνικής ή οικονομικής προσφοράς που έχουν υποβάλει, μέσα σε εύλογη προθεσμία ή οποία δεν μπορεί να είναι μικρότερη από επτά (7) ημέρες από την ημερομηνία κοινοποίησης της σχετικής πρόσκλησης. Οποιαδήποτε διευκρίνιση ή συμπλήρωση που υποβάλλεται χωρίς να έχει ζητηθεί από τον αναθέτοντα φορέα δεν λαμβάνεται υπόψη.

7.3 Πρόσβαση συμμετεχόντων στα στοιχεία των προσφορών

Κατά τη διαδικασία κάθε φάσης δημόσιας αποσφράγισης προσφορών/αιτήσεων συμμετοχής του διαγωνισμού και συγκεκριμένα μετά το άνοιγμα των φακέλων των προσφορών και τη μονογραφή όλων των εγγράφων και στοιχείων που υπάρχουν σε αυτούς από την αρμόδια Επιτροπή, οι νόμιμοι εκπρόσωποι των συμμετεχόντων στη φάση αυτή δύνανται να ζητήσουν και η Επιτροπή υποχρεούται να τους επιτρέψει να δουν κάθε στοιχείο των προσφορών των συνδιαγωνιζομένων, που δεν εμπεριέχει πληροφορίες οι οποίες έχουν χαρακτηριστεί εμπιστευτικές από τον οικείο προσφέροντα. Με την ολοκλήρωση της διαδικασίας αποσφράγισης ολοκληρώνεται και η διαδικασία παροχής πρόσβασης των διαγωνιζομένων στα στοιχεία των προσφορών των συνδιαγωνιζομένων.

7.4 Πρόσβαση συμμετεχόντων στα στοιχεία νομιμοποίησης και μη συνδρομής λόγων αποκλεισμού μειοδότη/ων

Μετά την προσκόμιση του συνόλου των απαιτούμενων δικαιολογητικών και στοιχείων από το/τους μειοδότη/ες παρέχεται η δυνατότητα στους λοιπούς συμμετέχοντες που υπέβαλαν παραδεκτές προσφορές να προσέλθουν σε καθορισμένο χρόνο και τόπο να λάβουν γνώση αυτών.

7.5 Ψευδείς Δηλώσεις ή ανακριβή στοιχεία

Σε περίπτωση που σε οποιαδήποτε φάση της διαγωνιστικής διαδικασίας προκύψει ότι ο συμμετέχων έχει υποβάλει ψευδή ή ανακριβή δικαιολογητικά ή δεν προσκομίσει έγκαιρα και προσηκόντως κατά το στάδιο αυτό ένα ή περισσότερα από τα έγγραφα και τα δικαιολογητικά που αναφέρονται στην παρούσα Διακήρυξη, αποκλείεται από την περαιτέρω διαδικασία και καταπίπτει υπέρ της ΔΕΗ Α.Ε. η Εγγυητική Επιστολή Συμμετοχής του στο Διαγωνισμό.

7.6 Κριτήριο Ανάθεσης - Αξιολόγησης Προσφορών

Κριτήριο ανάθεσης της σύμβασης αποτελεί η πλέον συμφέρουσα από οικονομική άποψη προσφορά μόνο βάσει τιμής (χαμηλότερη τιμή αθροιστικά για όλα τα είδη), μεταξύ των τυπικά & τεχνικά αποδεκτών προσφορών.

Η αξιολόγηση των προσφορών για την ανάδειξη του μειοδότη, θα γίνει στις τιμές για παράδοση του εξοπλισμού ΕΛΕΥΘΕΡΟΥ στην αποθήκη της ΔΕΗ Α.Ε, με αυτοκίνητο του προμηθευτή, επί δαπέδου.

Η τεχνική αξιολόγηση των προσφορών θα γίνει από αρμόδιες Επιτροπές που λειτουργούν στην Επιχείρηση για το λόγο αυτό θα προηγηθεί η τεχνική αξιολόγηση και στη συνέχεια η οικονομική αξιολόγηση των προσφορών

Οι διαγωνιζόμενοι υποχρεούνται να έχουν δείγματα προς επίδειξη, σε χώρο που θα βρίσκεται εντός Νομού Αττικής.

7.7 Μετά την ολοκλήρωση της αξιολόγησης των προσφορών και τον καθορισμό της σειράς μειοδοσίας, συμπεριλαμβανομένων της ολοκλήρωσης της διαδικασίας κλήρωσης, σε περίπτωση πλειόνων μειοδοτών λόγω ισοτιμίας των προσφορών, καθώς και της εκδίκασης τυχόν ενστάσεων, από την αρμόδια Επιτροπή προσκαλείται ο προσφέρων για τον οποίο πρόκειται να προταθεί να γίνει κατακύρωση, εντός προθεσμίας κατά μέγιστο είκοσι (20) ημερών από τη σχετική ειδοποίηση, που του αποστέλλεται εγγράφως με τηλεμοιοτυπία (FAX) ή ηλεκτρονικά, να προσκομίσει τα αποδεικτικά της παραγράφου 4.1.7.

Το δικαίωμα συμμετοχής και οι όροι και προϋποθέσεις συμμετοχής, όπως ορίστηκαν στην παράγραφο 4 του Τεύχους της Πρόσκλησης κρίνονται κατά την ημερομηνία λήξης της προθεσμίας υποβολής των προσφορών, κατά την υποβολή των δικαιολογητικών συμμετοχής και κατά τη σύναψη της σύμβασης. Αν στις ειδικές διατάξεις που διέπουν την έκδοσή τους δεν προβλέπεται χρόνος ισχύος των δικαιολογητικών, θεωρούνται έγκυρα και ισχύοντα εφόσον φέρουν ημερομηνία έκδοσης εντός των έξι (6) μηνών που προηγούνται της ημερομηνίας λήξης της προθεσμίας υποβολής των προσφορών. Οι ένορκες βεβαιώσεις που τυχόν προσκομίζονται για αναπλήρωση δικαιολογητικών πρέπει επίσης να φέρουν ημερομηνία εντός των έξι (6) μηνών που προηγούνται της ημερομηνίας λήξης της προθεσμίας υποβολής των προσφορών.

Τα υπόψη δικαιολογητικά θα κατατίθενται στο γραφείο 204 (Γραμματεία - Πρωτόκολλο), οδός Καποδιστρίου, αριθ. 27 με διαβιβαστικό, στο οποίο θα αναφέρονται αναλυτικά τα προσκομιζόμενα συνημμένα έγγραφα – δικαιολογητικά. Αυτά θα είναι τοποθετημένα μέσα σε κλειστό φάκελο, στον οποίο θα αναγράφονται (εξωτερικά) ευκρινώς με κεφαλαία γράμματα:

- α) Τα πλήρη στοιχεία του οικονομικού φορέα.
- β) Η Περιγραφή «Δικαιολογητικά νομιμοποίησης και μη συνδρομής λόγων αποκλεισμού».
- γ) Ο αριθμός και η ημερομηνία διενέργειας του Διαγωνισμού
- δ) Το αντικείμενο του Διαγωνισμού

Ακολούθως, η αρμόδια Επιτροπή προβαίνει στον έλεγχο των δικαιολογητικών συμμετοχής. Αν δεν προσκομισθούν δικαιολογητικά ή υπάρχουν ελλείψεις σε αυτά που υποβλήθηκαν παρέχεται προθεσμία στο μειοδότη να τα προσκομίσει ή να τα συμπληρώσει μέσα σε προθεσμία πέντε (5) ημερών από την κοινοποίηση σχετικής έγγραφης ειδοποίησης σε αυτόν. Η ΔΕΗ Α.Ε. δύναται να παρατείνει την ως άνω προθεσμία κατά μέγιστο άλλες δεκαπέντε (15) ημέρες, εφόσον αιτιολογείται αυτό επαρκώς.

Σε περίπτωση που ο μειοδότης, μετά τη χορηγηθείσα παράταση, δεν υποβάλει εμπρόθεσμα όλα ή μέρος των κατά περίπτωση απαιτούμενων δικαιολογητικών ή αποδειχτεί κατά τη διαδικασία του ελέγχου, ότι δεν πληροί τις προϋποθέσεις συμμετοχής στο διενεργηθέντα διαγωνισμό, τεκμαίρεται ο αποκλεισμός του από την περαιτέρω διαδικασία και ζητείται από το συμμετέχοντα με την αμέσως επόμενη πλέον συμφέρουσα από οικονομικής άποψης προσφορά βάσει των ειδικών κριτηρίων της σύμβασης να προσκομίσει τα υπόψη δικαιολογητικά. Αν κανένας από τους συμμετέχοντες δεν υποβάλει - προσκομίσει ένα ή περισσότερα από τα έγγραφα και δικαιολογητικά κατακύρωσης, ο διαγωνισμός ματαιώνεται.

Όταν ο μειοδότης προσκομίσει το σύνολο των αποδεικτικών στοιχείων, τότε παρέχεται η δυνατότητα στους λοιπούς συμμετέχοντες που υπέβαλαν παραδεκτές προσφορές να ασκήσουν το δικαίωμα πρόσβασης σε αυτά σύμφωνα με τα αναφερόμενα στην παράγραφο 7.4.

Πριν από την κοινοποίηση στον μειοδότη της απόφασης κατακύρωσης αυτός προσκαλείται από τη ΔΕΗ Α.Ε. και υποχρεούται να επικαιροποιήσει όσα εκ των δικαιολογητικών της παραγράφου 4.1.7 έχει παρέλθει η ισχύς τους καθώς και τις σχετικές υπεύθυνες δηλώσεις.

8. ΧΡΟΝΟΣ ΙΣΧΥΟΣ ΠΡΟΣΦΟΡΑΣ

8.1 Οι διαγωνιζόμενοι υποχρεούνται να δηλώσουν ανεπιφύλακτα και ανέκκλητα στην προσφορά τους ότι αυτή θα ισχύει τουλάχιστον για εκατόν είκοσι (120) ημερολογιακές ημέρες. Το διάστημα ισχύος της προσφοράς αρχίζει μετά τη λήξη της προθεσμίας για την υποβολή των προσφορών και είναι δυνατόν να παραταθεί με συμφωνία και των δύο μερών (Διαγωνιζόμενου και ΔΕΗ).

8.2 Σε περίπτωση παράτασης του διαγωνισμού οι προσφορές που έχουν ήδη υποβληθεί μπορούν να επιστραφούν στους διαγωνιζόμενους. Αν δεν ζητηθεί η επιστροφή τους και παραμείνουν στο αρμόδιο Γραφείο θα ισχύουν, ως έχουν, και για την παράταση του διαγωνισμού, εκτός αν οι διαγωνιζόμενοι με δήλωσή τους, που πρέπει να υποβληθεί μέχρι τη νέα ημερομηνία/ώρα αποσφράγισης, τροποποιήσουν, συμπληρώσουν ή αποσύρουν την προσφορά τους.

8. ΥΠΟΒΑΛΛΟΜΕΝΑ ΣΤΟΙΧΕΙΑ

9.1 Όλα τα στοιχεία που θα υποβληθούν στη Διαδικασία θα είναι συνταγμένα στην Ελληνική γλώσσα. Τα έγγραφα και πιστοποιητικά που υποβάλλονται από Αλλοδαπές Επιχειρήσεις θα είναι στη γλώσσα της Χώρας έκδοσης και θα συνοδεύονται και από επίσημη μετάφραση, αρμοδίως επικυρωμένη.

9.2 Τεχνικές Προδιαγραφές και διάφορα άλλα τεχνικά στοιχεία μπορεί να είναι συνταγμένα στην αγγλική γλώσσα.

9.3 Αντιπροσφορές δεν γίνονται δεκτές σε καμία περίπτωση.

10. ΕΝΣΤΑΣΕΙΣ ΔΙΑΓΩΝΙΖΟΜΕΝΩΝ

Κάθε Οικονομικός Φορέας ενδιαφερόμενος για σύναψη σύμβασης με τη ΔΕΗ Α.Ε, δικαιούται να υποβάλει ένσταση κατά κάθε εκτελεστής πράξης της Επιχείρησης, που σχετίζεται με τη διαδικασία επιλογής, την οποία θεωρεί ότι θίγει, μη νόμιμα, τα συμφέροντά του.

Οι ενστάσεις υποβάλλονται στην αρμόδια για το διαγωνισμό Υπηρεσία, σε προθεσμία πέντε (5) ημερών από την ημερομηνία που η προσβαλλόμενη πράξη περιήλθε σε γνώση του ενιστάμενου.

Ειδικά για την υποβολή ένστασης κατά της Διακήρυξης, η ένσταση υποβάλλεται μέχρι πέντε (5) ημέρες πριν από την καταληκτική ημερομηνία υποβολής προσφορών.

Η εκδίκαση των ενστάσεων γίνεται από αρμόδια προς τούτο Επιτροπή, η οποία αποφασίζει εντός προθεσμίας δέκα (10) ημερών μετά την άπρακτη πάροδο της οποίας τεκμαίρεται η απόρριψη της ένστασης.

Για το παραδεκτό της άσκησης ένστασης απαιτείται με την κατάθεση της ένστασης καταβολή παράβολου υπέρ του Δημοσίου ποσού ίσου με το 1% επί της εκτιμώμενης αξίας της σύμβασης.

Η απόφαση της Επιτροπής Εκδίκασης Ενστάσεων γνωστοποιείται εγγράφως στους οικείους ενιστάμενους.

11. ΚΑΤΑΚΥΡΩΣΗ – ΜΑΤΑΙΩΣΗ ΔΙΑΔΙΚΑΣΙΑΣ – ΜΕΡΙΚΗ ΑΚΥΡΩΣΗ ΚΑΙ ΕΠΑΝΑΛΗΨΗ ΔΙΑΔΙΚΑΣΙΑΣ – ΑΝΑΜΟΡΦΩΣΗ ΑΠΟΤΕΛΕΣΜΑΤΩΝ ΔΙΑΔΙΚΑΣΙΑΣ

11.1 Η Διαδικασία ολοκληρώνεται με την έγκριση του αποτελέσματός της από τα εξουσιοδοτημένα όργανα της Επιχείρησης. Η εγκριτική απόφαση περιλαμβάνει και τυχόν βελτιώσεις της Προσφοράς που γίνονται δεκτές από το μειοδότη.

11.2 Η κατακύρωση ανάθεσης γνωστοποιείται στον μειοδότη με επιστολή με την οποία καλείται, εντός ευλόγου χρονικού διαστήματος, να προσκομίσει όλα τα απαιτούμενα δικαιολογητικά για την υπογραφή της Σύμβασης.

11.3 Σε περίπτωση σύμπραξης Επιχειρήσεων, η κατακύρωση θα γίνει στο όνομα όλων των μελών της σύμπραξης και θα τεθεί διάταξη στη Σύμβαση σύμφωνα με την οποία τα μέλη της σύμπραξης ενέχονται και ευθύνονται έναντι της ΔΕΗ ενιαία, αδιαίρετα, αλληλέγγυα και σε ολόκληρο το καθένα χωριστά, θα εκπροσωπούνται από κοινό εκπρόσωπο και ότι θα ελέγχεται από τη ΔΕΗ η ουσιαστική συμμετοχή στη σύμπραξη όλων των μελών της σε όλη τη διάρκεια ισχύος της Σύμβασης.

11.4 Σε περίπτωση Ομίλου Επιχειρήσεων η Προσφορά του Προμηθευτή πρέπει να είναι διαμορφωμένη κατά τρόπο ώστε να εξασφαλίζεται η χωριστή τιμολόγηση από τα μέλη του Ομίλου σύμφωνα με την ελληνική φορολογική νομοθεσία και πρακτική. Στην αντίθετη περίπτωση όπου η Προσφορά του Προμηθευτή δεν πληροί την ανωτέρω προϋπόθεση, ο Προμηθευτής υποχρεούται

πριν την υπογραφή της Σύμβασης να περιβληθεί νομικό τύπο που θα επιτρέπει την από κοινού τιμολόγηση και τότε για την υπογραφή της Σύμβασης απαιτείται επιπλέον η κατάθεση επικυρωμένου αντιγράφου του εγγράφου που θα αποδεικνύει ότι ικανοποιείται η προαναφερθείσα απαίτηση.

11.5 Η ΔΕΗ Α.Ε ματαιώνει τη διαδικασία σύναψης σύμβασης εφόσον:

- α. Η διαδικασία απέβη άγονη λόγω μη υποβολής προσφοράς ή λόγω απόρριψης όλων των προσφορών ή αποκλεισμού όλων των συμμετεχόντων.
- β. κανένας από τους προσφέροντες δεν προσέλθει για την υπογραφή της σύμβασης.

Επίσης η ΔΕΗ Α.Ε διατηρεί το δικαίωμα:

1. να ματαιώσει τη Διαδικασία επιλογής Αναδόχου στο σύνολο ή σε μέρος αυτής, εφόσον κρίνει ότι:
 - α. Η διαδικασία διεξήχθη χωρίς τήρηση των προβλεπόμενων κανόνων, με συνέπεια τον επηρεασμό του αποτελέσματος
 - β. Το αποτέλεσμα της διαδικασίας είναι μη ικανοποιητικό για την Επιχείρηση
 - γ. Ο ανταγωνισμός υπήρξε ανεπαρκής
 - δ. Μεταβλήθηκαν οι ανάγκες της Επιχείρησης.
 - ε. δεν είναι δυνατή η κανονική εκτέλεση της σύμβασης, λόγω ανωτέρας βίας
2. Να ακυρώσει μερικά τη διαδικασία αν διαπιστωθούν σφάλματα ή παραλείψεις σε οποιοδήποτε στάδιο αυτής ή να αναμορφώσει ανάλογα το αποτέλεσμα της ή να αποφασίσει την επανάληψή της από το σημείο που εμφιλοχώρησε το σφάλμα ή η παράλειψη.

12. ΕΠΙΦΥΛΑΞΕΙΣ ΚΑΙ ΔΙΚΑΙΩΜΑΤΑ ΔΕΗ ΑΕ

12.1 Η συμμετοχή στη Διαγωνιστική Διαδικασία (υποβολή Προσφοράς) ισοδυναμεί με δήλωση του Προσφέροντος ότι έλαβε πλήρη γνώση των όρων της σχετικής Διαδικασίας καθώς και όλων των στοιχείων και Τευχών της Διακήρυξης.

12.2 Η ΔΕΗ Α.Ε διατηρεί το δικαίωμα να μεταθέσει την ημερομηνία υποβολής των Προσφορών ή να επιφέρει οποιεσδήποτε τροποποιήσεις στα Τεύχη της Διακήρυξης. Οι τροποποιήσεις αυτές θα περιλαμβάνονται σε σχετικά Συμπληρώματα της Διακήρυξης, η έκδοση των οποίων θα δημοσιεύεται όπως και η Προκήρυξη της Ανοικτής Διαδικασίας. Η Αναθέτουσα Αρχή διατηρεί το δικαίωμα να προωθεί τη διαγωνιστική διαδικασία ανεξάρτητα ανά Ομάδα Υλικών της Διακήρυξης για την οποία έχει ολοκληρωθεί κάθε στάδιο της διαγωνιστικής διαδικασίας.

12.3 Η ΔΕΗ Α.Ε δεν θα έχει ευθύνη ή υποχρέωση, σε καμία περίπτωση, να αποζημιώσει τους Προσφέροντες για οποιαδήποτε δαπάνη ή ζημιά που θα έχουν υποστεί για την προετοιμασία και υποβολή των Προσφορών τους, ιδιαίτερα στην περίπτωση που αυτές δεν θα γίνουν δεκτές ή θ' αναβληθεί ή ματαιωθεί η Διαδικασία σε οποιοδήποτε στάδιο και χρόνο και για οποιοδήποτε λόγο ή αιτία. Κατά συνέπεια αυτοί που συμμετέχουν στη Διαδικασία και υποβάλλουν Προσφορά, ανεξάρτητα αν έγιναν ή όχι τελικά δεκτοί, δεν αποκτούν κανένα απολύτως δικαίωμα κατά της ΔΕΗ Α.Ε από τη Διακήρυξη αυτή και την εν γένει συμμετοχή τους στην Ανοικτή Διαδικασία.

12.4 Η Προσφορά των Προσφερόντων, η οποία υποβάλλεται με βάση τους όρους της Διακήρυξης, θεωρείται ως πρόταση προς τη ΔΕΗ Α.Ε και όχι ως αποδοχή πρότασής της.

12.5 Κάθε παράλειψη στην υποβολή της Προσφοράς ή στην υπογραφή οποιουδήποτε εγγράφου, δεν δίνει το δικαίωμα σε Προσφέροντα να την επικαλεστεί προκειμένου να τύχει εξαιρέσεως ή ελαττώσεως των υποχρεώσεών του.

12.6 Οι όροι και οι περιορισμοί που αφορούν στην υποβολή των Προσφορών είναι προς όφελος της ΔΕΗ Α.Ε., η οποία δικαιούται πριν από την υποβολή των προσφορών να παραιτηθεί απ' αυτούς, χωρίς αυτό να δημιουργεί κανένα δικαίωμα στους Προσφέροντες ή σε άλλους τρίτους.

13. ΚΑΤΑΡΤΙΣΗ ΚΑΙ ΥΠΟΓΡΑΦΗ ΣΥΜΒΑΣΗΣ

13.1 Η Σύμβαση καταρτίζεται με βάση τους όρους της Διακήρυξης και την προσφορά του μειοδότη, όπως αυτά τελικά διαμορφώθηκαν και εγκρίθηκαν από το αρμόδιο όργανο της Επιχείρησης.

13.2 Μετά την κατάρτιση της Σύμβασης και την παρέλευση δέκα (10) ημερολογιακών ημερών από την αποστολή της απόφασης ανάθεσης με τηλεομοιοτυπία ή ηλεκτρονικά ή δεκαπέντε (15) ημερολογιακών ημερών από την αποστολή της απόφασης ανάθεσης με επιστολή, ο μειοδότης καλείται εντός προθεσμίας δέκα (10) ημερών να υπογράψει τη Σύμβαση. Εάν αυτός δεν προσέλθει εντός της ως άνω προθεσμίας, η Επιχείρηση έχει το δικαίωμα να τον κηρύξει έκπτωτο και να ζητήσει την κατάπτωση της Εγγυητικής Επιστολής Συμμετοχής του, και ακολούθως να προχωρήσει σε συζητήσεις με τους λοιπούς Προσφέροντες κατά σειρά μειοδοσίας για ανάδειξη Προμηθευτή, υπό την προϋπόθεση ότι ισχύουν ή δέχονται να ισχύουν οι προσφορές τους.

14. ΕΓΚΡΙΣΗ ΔΕΙΓΜΑΤΩΝ

Πριν από την εν σειρά παραγωγή των επίπλων και το αργότερο μέσα σε δέκα (10) εργάσιμες ημέρες από την υπογραφή της Σύμβασης, ο Ανάδοχος θα πρέπει να υποβάλει ένα (1) δείγμα από κάθε είδος για τελική έγκριση. Η Επιτροπή τεχνικής κρίσης της ΔΕΗ Α.Ε πρέπει το συντομότερο δυνατόν να αξιολογήσει τα δείγματα και να γνωστοποιήσει στον Ανάδοχο το αποτέλεσμα της κρίσης της με ενδεχόμενες παρατηρήσεις βελτίωσης εντός των πλαισίων των σχετικών προδιαγραφών.

Σε περίπτωση απόρριψης του πρώτου δείγματος ο Ανάδοχος θα πρέπει να κάνει εκ νέου αναγγελία ετοιμότητας και να παρουσιάσει δεύτερο δείγμα για τελική έγκριση εντός δέκα (10) εργάσιμων ημερών.

Σε περίπτωση που και το δεύτερο δείγμα αξιολογηθεί και απορριφθεί από την Επιτροπή Τεχνικής κρίσης, η ΔΕΗ Α.Ε έχει το δικαίωμα να καταγγείλει τη σύμβαση.

15. ΠΑΡΑΔΟΣΗ

15.1 ΧΡΟΝΟΣ ΠΑΡΑΔΟΣΗΣ

Η παράδοση των επίπλων θα γίνει εντός δύο (2) μηνών από την ημερομηνία έγκρισης των δειγμάτων.

15.2 ΤΟΠΟΣ ΠΑΡΑΔΟΣΗΣ

Η παράδοση των επίπλων θα γίνει με μέσα του Προμηθευτή επί δαπέδου εντός της αποθήκης της ΔΕΗ Α.Ε/ΔΥΣ, Λ. Θηβών 287 & Αγ. Βασιλείου - Αιγάλεω, αφού προηγηθεί συνεννόηση με υπεύθυνους του Τομέα Εξοπλισμού & Γενικών Υπηρεσιών της Διεύθυνσης Υπηρεσιών – Στέγασης (ΔΥΣ), τηλ. 210 5292696, 210 5292323). Τα έξοδα παράδοσης βαρύνουν τον Προμηθευτή.

Τα έπιπλα θα παραδίδονται συσκευασμένα ανά τεμάχιο, θα παραλαμβάνονται εφόσον διαπιστωθεί ότι δεν έχουν υποστεί φθορές (κτυπήματα, γδαρίσματα κ.λ.π) και θα περιλαμβάνονται στη συσκευασία όλα τα εξαρτήματα συναρμολόγησης.

16. ΣΥΝΑΡΜΟΛΟΓΗΣΗ

Ο Προμηθευτής αναλαμβάνει την υποχρέωση, για χρονική διάρκεια ενός (1) έτους από την παράδοση των επίπλων, να τα συναρμολογεί με δικούς του τεχνικούς, χωρίς καμία οικονομική επιβάρυνση για τη ΔΕΗ Α.Ε, σε γραφειακούς της χώρους, εντός Λεκανοπεδίου Αττικής.

17. ΟΡΟΙ ΠΛΗΡΩΜΗΣ

17.1 Η πληρωμή θα γίνεται μετά την ποιοτική και ποσοτική παραλαβή του εξοπλισμού σύμφωνα με τα αναφερόμενα στην παράγραφο 3 των Γενικών Όρων της Σύμβασης (ΕΝΤΥΠΟ Σ2/30.10.2000) την 24^η ημέρα του τρίτου μήνα μετά το μήνα υποβολής από τον Προμηθευτή στη ΔΕΗ Α.Ε του σχετικού τιμολογίου και θα πραγματοποιείται από τη ΔΕΗ Α.Ε με την κατάθεση του σχετικού ποσού σε τραπεζικό λογαριασμό του Προμηθευτή.

Εάν η 24η ημέρα του 3^{ου} μήνα δεν είναι εργάσιμη ημέρα, τότε η πληρωμή θα γίνεται την αμέσως επόμενη εργάσιμη ημέρα.

17.2 Δεν γίνονται δεκτοί όροι πληρωμής με προκαταβολή. Σε περίπτωση που υποβληθούν αυτοί οι όροι δεν θα ληφθούν υπόψη.

18. ΕΓΓΥΗΤΙΚΗ ΕΠΙΣΤΟΛΗ ΚΑΛΗΣ ΕΚΤΕΛΕΣΗΣ

Σύμφωνα με την παράγραφο 14 των Γενικών Όρων της Σύμβασης (ΕΝΤΥΠΟ Σ2/30.10.2000).

19. ΑΥΞΟΜΕΙΩΣΗ ΠΟΣΟΤΗΤΩΝ

Η ΔΕΗ Α.Ε διατηρεί το δικαίωμα πριν, κατά ή μετά την ανάθεση της προμήθειας, να αυξήσει το συμβατικό τίμημα μέχρι 50% ή να μειώσει μέχρι 30%, χωρίς να έχει ο Προμηθευτής το δικαίωμα να αυξήσει τις τιμές μονάδας ή να ζητήσει άλλες παροχές.

Σε περίπτωση που προκύπτει ποσότητα αυξομείωσης εκπεφρασμένη σε δεκαδικά ψηφία της μονάδας μέτρησης, τότε αυτή θα στρογγυλοποιείται προς τα πάνω για τα δεκαδικά ψηφία 0,5 – 0,99 και προς τα κάτω για τα υπόλοιπα.

20. ΠΟΙΝΙΚΗ ΡΗΤΡΑ

20.1 Η ποινική ρήτρα κάθε εκπρόθεσμης παράδοσης θα έχει ως ανώτατο όριο το πέντε τοις εκατό (5%) του συμβατικού τιμήματος της ποσότητας αυτής.

20.2 Για τον υπολογισμό της ποινικής ρήτρας, που θα γίνεται σύμφωνα με την παράγραφο 11 των Γενικών Όρων της Σύμβασης (ΕΝΤΥΠΟ Σ2/30.10.2000), θα λαμβάνεται υπόψη η ημερομηνία παράδοσης (ημερομηνία Δελτίου Αποστολής Προμηθευτή) στην Αποθήκη της ΔΕΗ Α.Ε, αφού αφαιρεθεί κάθε καθυστέρηση από υπαιτιότητα της ΔΕΗ Α.Ε.

20.3 Η ΔΕΗ Α.Ε δικαιούται να παρακρατεί όλα τα παραπάνω ποσά ποινικών ρητρών από οποιαδήποτε πληρωτέα στον Προμηθευτή ποσά ή να τα συμψηφίζει αυτά με οποιαδήποτε τέτοια ποσά ή να τα παρακρατεί από την Εγγυητική Επιστολή Καλής Εκτέλεσης.

20.4 Συμφωνείται ρητά ότι οι υπόψη ποινικές ρήτρες θα καταπέσουν ανεξάρτητα αν προκλήθηκε ή όχι ζημιά στη ΔΕΗ Α.Ε η οποία (ΔΕΗ Α.Ε) έχει το δικαίωμα να απαιτήσει σωρευτικά από τον Προμηθευτή την ποινική ρήτρα και την ικανοποίησή της για οποιαδήποτε θετική και αποθετική ζημιά που θα έχει υποστεί από τη μη καθώς πρέπει εκτέλεση των Συμβατικών υποχρεώσεων του. Σε καμιά περίπτωση το ποσό της ποινικής ρήτρας που καταβλήθηκε δεν θα συμψηφίζεται με το ποσό των θετικών ζημιών.

Κατά τα λοιπά ισχύουν όσα αναφέρονται στους Γενικούς Όρους της Σύμβασης.

21. ΗΜΕΡΟΜΗΝΙΑ ΙΣΧΥΟΣ ΤΗΣ ΣΥΜΒΑΣΗΣ

Ο ακόλουθος όρος θα περιλαμβάνεται στη Σύμβαση που θα υπογραφεί :

«Η Σύμβαση τίθεται σε ισχύ από την ημερομηνία που αναγράφεται στην πρώτη σελίδα της, η οποία θεωρείται ως ημερομηνία υπογραφής της».

22. ΓΕΝΙΚΟΙ ΟΡΟΙ ΔΙΑΓΩΝΙΣΜΟΥ ΚΑΙ ΣΥΜΒΑΣΗΣ

Οι Γενικοί Όροι που ισχύουν για τον παρόντα διαγωνισμό περιλαμβάνονται στο συνημμένο ΕΝΤΥΠΟ Δ2/30.10.2000 και οι Γενικοί Όροι που ισχύουν για τη σύμβαση περιλαμβάνονται στο συνημμένο ΕΝΤΥΠΟ Σ2/30.10.2000.

Σε περίπτωση διάστασης ανάμεσα στους Ειδικούς Όρους και τους Γενικούς Όρους της παρούσας Διακήρυξης, οι Ειδικοί Όροι θα υπερισχύουν.

Τα συνημμένα στην παρούσα Διακήρυξη έγγραφα και τεχνικές περιγραφές αποτελούν αναπόσπαστο μέρος αυτής.



Διεύθυνση Υπηρεσιών - Στέγασης

Διακήρυξη : ΔΥΣ/80083

Αντικείμενο: Προμήθεια γραφειακού εξοπλισμού.

ΓΕΝΙΚΟΙ ΟΡΟΙ ΔΙΑΓΩΝΙΣΜΟΥ

ΤΕΥΧΟΣ 3 ΑΠΟ 8

ΓΕΝΙΚΟΙ ΟΡΟΙ ΔΙΑΓΩΝΙΣΜΟΥ

1. ΑΝΤΙΚΕΙΜΕΝΟ ΤΩΝ ΟΡΩΝ

Οι παρακάτω γενικοί όροι ισχύουν για την προμήθεια αυτή αν και όσο δεν τους αλλάζουν οι ειδικοί όροι της διακήρυξης.

2. ΚΑΤΑΡΤΙΣΗ ΠΡΟΣΦΟΡΩΝ

2.1 Η προσφορά καταρτίζεται σε ένα (1) πρωτότυπο και ένα (1) ακριβές αντίγραφο. Το πρωτότυπο υπογράφεται σε όλες τις σελίδες του από τον Προμηθευτή ή από νόμιμα εξουσιοδοτημένο εκπρόσωπό του. Η βεβαίωση της ακρίβειας του αντιγράφου γίνεται με σχετική ενυπόγραφη δήλωση στην τελευταία σελίδα αυτών του ιδίου προσώπου ή προσώπων που έχουν υπογράψει το πρωτότυπο της προσφοράς. Σε περίπτωση διαφορών μεταξύ πρωτότυπου και αντιγράφου υπερισχύει το πρωτότυπο της προσφοράς. Η προσφορά πρέπει να είναι γραμμένη στην Ελληνική ή την Αγγλική γλώσσα.

2.2 Η προσφορά πρέπει να είναι κλεισμένη σε σφραγισμένο φάκελο μέσα στον οποίο να περιέχονται τα παρακάτω έγγραφα :

2.2.1 Εγγύηση συμμετοχής (ΥΠΟΔΕΙΓΜΑ Νο 4 και σε περίπτωση Σύμπραξης ΥΠΟΔΕΙΓΜΑ Νο 5 ή Νο 6).

2.2.2 Δήλωση ανεπιφύλακτης αποδοχής των Όρων διαγωνιστικής Διαδικασίας και Σύμβασης και αποδοχής της καθοριζόμενης στην παρακάτω παράγραφο 4 προθεσμίας ισχύος των προσφορών (ΥΠΟΔΕΙΓΜΑ Νο 1).

2.2.3 Δήλωση νομιμοποίησης του προσφέροντος (ΥΠΟΔΕΙΓΜΑ Νο 2).

2.2.4 Δήλωση αλληλέγγυας ευθύνης των οίκων σε περίπτωση υποβολής προσφοράς από αυτούς με μορφή ΚΟΙΝΟΠΡΑΞΙΑΣ (ΥΠΟΔΕΙΓΜΑ Νο 3).

2.2.5 Οποιοδήποτε άλλο τυπικό στοιχείο απαιτείται.

2.2.6 Τα τεχνικά στοιχεία των προσφερομένων υλικών ή και των προσφερομένων υπηρεσιών, καθώς επίσης και τα κατά την κρίση του διαγωνιζόμενου τυχόν επιπλέον τέτοια στοιχεία.

2.2.7 ΣΦΡΑΓΙΣΜΕΝΟ φάκελο με τη φράση «ΟΙΚΟΝΟΜΙΚΗ ΠΡΟΣΦΟΡΑ» που να αναγράφει όλα τα στοιχεία που αναφέρονται στο εδάφιο 6 της παρακάτω παραγράφου 3 του όρου «Υποβολή προσφορών» και στον οποίο να περιέχονται τα αναγκαία οικονομικά στοιχεία των προσφερομένων υλικών ή και των προσφερομένων υπηρεσιών, δηλαδή:

- Τιμές μονάδας, ποσότητες και ολικές τιμές ανά είδος υλικού.
- Όροι πληρωμής τιμήματος.
- Χρόνοι παράδοσης.
- Αναπροσαρμογή τιμών (αν προβλέπεται από τους ειδικούς όρους της διακήρυξης και σύμφωνα με αυτούς).
- Τόπος κατασκευής των υλικών.
- Τόπος και τρόπος παραδόσεως των υλικών.
- Οικονομική προσφορά κατάλληλα συμπληρωμένη και υπογεγραμμένη.
- Οποιαδήποτε κατά την κρίση του διαγωνιζόμενου επιπλέον αναγκαία τέτοια στοιχεία.

2.3 Σε περίπτωση που θα υποβληθούν προσφορές με περισσότερους από ένα τύπους υλικού τα οικονομικά τους στοιχεία (οικονομική προσφορά) θα πρέπει να είναι κλεισμένα σε **Ξεχωριστούς** σφραγισμένους φακέλους που θα αναγράφουν τη φράση «ΟΙΚΟΝΟΜΙΚΗ ΠΡΟΣΦΟΡΑ Α ή Β κλπ.», την επωνυμία του διαγωνιζόμενου και τα διακριτικά στοιχεία της διακήρυξης (αριθμός και υλικό).

3. ΥΠΟΒΟΛΗ ΠΡΟΣΦΟΡΩΝ

3.1 Οι διαγωνιζόμενοι οφείλουν να καταθέσουν ή να ταχυδρομήσουν τις προσφορές τους στο αρμόδιο γραφείο της ΔΕΗ (Καποδιστρίου 27, γραφείο 204) αρκετά έγκαιρα, ώστε να πρωτοκολληθούν στο γραφείο αυτό πριν από τη λήξη της προθεσμίας υποβολής προσφορών, που ορίζεται στο τεύχος Πρόσκληση της διακήρυξης.

Εναλλακτικά, οι διαγωνιζόμενοι μπορούν να παραδώσουν τις προσφορές τους απ' ευθείας στην Επιτροπή Αποσφράγισης Προσφορών κατά το τελευταίο δεκαπεντάλεπτο της παραπάνω προθεσμίας υποβολής προσφορών.

3.2 Μετά τη λήξη της προθεσμίας υποβολής, ουδεμία προσφορά θα γίνεται δεκτή.

3.3 Οι προσφορές πρέπει να υποβάλλονται μέσα σε φάκελο καλά σφραγισμένο, ο οποίος αναγράφει καθαρά τη λέξη «ΠΡΟΣΦΟΡΑ», την επωνυμία του διαγωνιζόμενου, τον αριθμό της διακήρυξης και τα λοιπά στοιχεία που προβλέπονται στον ειδικό όρο «Επισήμανση φακέλων προσφορών».

Διευκρινίζεται, ότι δεν επηρεάζει την εγκυρότητα της προσφοράς το γεγονός ότι, απ' έξω στο σφραγισμένο φάκελο, αναγράφεται άλλο ονοματεπώνυμο από το ονοματεπώνυμο (Επωνυμία) εκείνου που συμμετέχει στο διαγωνισμό και υπογράφει την προσφορά.

3.4 Ο σφραγισμένος φάκελος της προσφοράς θα περιέχει τα τυπικά και τεχνικά στοιχεία της και ένα δεύτερο φάκελο σφραγισμένο, μέσα στον οποίο θα περιλαμβάνονται όλα τα οικονομικά στοιχεία.

3.5 Οι σελίδες των οικονομικών στοιχείων θα είναι αριθμημένες.

3.6 Έξω από το φάκελο των οικονομικών στοιχείων θα αναγράφεται η φράση «ΟΙΚΟΝΟΜΙΚΗ ΠΡΟΣΦΟΡΑ» και θα αναφέρονται η επωνυμία του διαγωνιζόμενου και τα διακριτικά στοιχεία της διακήρυξης (αριθμός και υλικό).

3.7 Δεν γίνονται αποδεκτές προσφορές που υποβάλλονται ανοιχτές, ή προφορικά, ή που εξαρτούν το τίμημα από άλλα γεγονότα μελλοντικά ή μη.

3.8 Η σύμφωνα με το παραπάνω εδάφιο 3.1 εμπρόθεσμη υποβολή των προσφορών εξασφαλίζει τους διαγωνιζόμενους μόνο ως προς τη συμμετοχή τους στο διαγωνισμό, ενώ η ΔΕΗ δεν αναλαμβάνει απέναντί τους οποιαδήποτε άλλη δέσμευση.

4. ΙΣΧΥΣ ΤΗΣ ΠΡΟΣΦΟΡΑΣ

4.1 Οι διαγωνιζόμενοι υποχρεούνται να δηλώσουν ανεπιφύλακτα και ανέκκλητα στην προσφορά τους ότι αυτή θα ισχύει τουλάχιστον για εκατόν είκοσι (120) ημερολογιακές ημέρες. Το διάστημα ισχύος της προσφοράς αρχίζει μετά τη λήξη της προθεσμίας για την υποβολή των προσφορών και είναι δυνατόν να παραταθεί με συμφωνία και των δύο μερών (διαγωνιζόμενου και ΔΕΗ).

4.2 Σε περίπτωση παράτασης του διαγωνισμού οι προσφορές που έχουν ήδη υποβληθεί μπορούν να επιστραφούν στους προμηθευτές. Αν δεν ζητηθεί η επιστροφή τους και παραμείνουν στο αρμόδιο Γραφείο θα ισχύουν, ως έχουν, και για την παράταση του διαγωνισμού, εκτός αν οι διαγωνιζόμενοι με δήλωσή τους, που πρέπει να υποβληθεί μέχρι τη νέα ημερομηνία/ώρα αποσφράγισης, τροποποιήσουν, συμπληρώσουν ή αποσύρουν την προσφορά τους.

5. ΤΙΜΕΣ

Οι τιμές των προσφορών, τιμές μονάδας και ολικές τιμές ανά είδος υλικού είναι σταθερές, εφόσον δεν καθορίζεται αναπροσαρμογή στους ειδικούς όρους της διακήρυξης και λογίζονται είτε για εγχώρια υλικά, είτε για τα αλλοδαπής προέλευσης υλικά για παράδοση στον τόπο και με τον τρόπο που καθορίζονται στους ειδικούς όρους της διακήρυξης. Όλες οι τιμές των υλικών πρέπει να προσφέρονται επί ποινή αποκλεισμού, στο νόμισμα που καθορίζεται στους ειδικούς όρους της διακήρυξης.

Σε περίπτωση εγχώριων υλικών οι προσφερόμενες τιμές περιλαμβάνουν κάθε φορολογική ή άλλη επιβάρυνση της ΔΕΗ, εκτός από το ΦΠΑ.

Σε περίπτωση ασυμφωνίας μεταξύ των τιμών μονάδας και των συνολικών τιμών, θα υπερισχύσουν οι τιμές μονάδας. Επίσης σε περίπτωση ασυμφωνίας μεταξύ των τιμών που αναγράφονται ολογράφως και αριθμητικώς θα υπερισχύουν οι ολογράφως αναγραφόμενες τιμές.

6. ΠΡΟΜΗΘΕΙΑ ΕΛΛΗΝΑ ΑΝΤΙΠΡΟΣΩΠΟΥ

Προμήθεια σε Έλληνα αντιπρόσωπο του αλλοδαπού προμηθευτή δεν είναι αποδεκτή.

7. ΑΝΑΠΡΟΣΑΡΜΟΓΗ ΤΙΜΩΝ

Αναπροσαρμογές των τιμών που προσφέρονται γίνονται δεκτές μόνο εάν προβλέπονται στους ειδικούς όρους της διακήρυξης.

8. ΟΡΟΙ ΠΛΗΡΩΜΗΣ

Η πληρωμή των εγχώριων υλικών γίνεται τοις μετρητοίς σύμφωνα με τα αναφερόμενα στους Γενικούς Όρους της Παραγγελίας ή της Σύμβασης και των υλικών αλλοδαπής προέλευσης τοις μετρητοίς έναντι φορτωτικών εγγράφων, εκτός αν άλλως καθορίζεται στους ειδικούς όρους της διακήρυξης.

9. ΕΓΓΥΗΣΗ ΣΥΜΜΕΤΟΧΗΣ

9.1 Ο διαγωνιζόμενος μαζί με την προσφορά του πρέπει να υποβάλλει εγγυητική επιστολή συμμετοχής στο διαγωνισμό που το κείμενό της θα είναι σύμφωνο με το συνημμένο ΥΠΟΔΕΙΓΜΑ Νο 4 και σε περίπτωση ΚΟΙΝΟΠΡΑΞΙΑΣ με το ΥΠΟΔΕΙΓΜΑ Νο 5 ή Νο 6.

Το ύψος της εγγυητικής επιστολής και ο τρόπος υποβολής της καθορίζεται στους ειδικούς όρους της διακήρυξης.

9.2 Η εν λόγω εγγυητική επιστολή, εφόσον δεν θα υπάρξει λόγος να καταπέσει υπέρ της ΔΕΗ, σύμφωνα με τους όρους της παρούσας διακήρυξης, θα επιστρέφεται στον εκδότη της, αν ο διαγωνισμός δεν κατακυρωθεί στον διαγωνιζόμενο ή / και μετά τη λήξη ισχύος της προσφοράς του.

Σε περίπτωση κατακύρωσης στον διαγωνιζόμενο η εν λόγω εγγυητική επιστολή θα επιστρέφεται στον εκδότη της, αφού υπογραφεί η σύμβαση που θα συναφθεί με το διαγωνιζόμενο και μετά την κατάθεση της εγγυητικής επιστολής Καλής Εκτέλεσης.

10. ΟΡΟΙ ΣΥΜΜΕΤΟΧΗΣ

10.1 Οι προσφορές πρέπει να είναι καθ' όλα σύμφωνες με τους προβλεπόμενους στην παρούσα διακήρυξη όρους και να είναι διατυπωμένες με σαφή τρόπο, που να επιτρέπει τη σύγκριση των προσφορών, χωρίς να υπάρχει ανάγκη να ζητηθούν πρόσθετες διευκρινίσεις από τους διαγωνιζόμενους.

10.2 Τυχόν διορθώσεις, διαγραφές και προσθήκες, που θα αναγράφονται ευκρινώς στο περιθώριο των σελίδων της προσφοράς, ισχύουν, εφόσον θα φέρουν την υπογραφή και σφραγίδα του προσφέροντα. Στις προσφορές δεν πρέπει να υπάρχουν ξυσίματα της γραφής, υποσημειώσεις ή υστερόγραφα, μεσόστοιχα, παρεμβολές στο κείμενο, κενά και συγκοπές που δεν έχουν κανονικά επικυρωθεί.

10.3 Σε περίπτωση υποβολής προσφοράς από ΚΟΙΝΟΠΡΑΞΙΑ τα μέλη αυτής θα είναι υπεύθυνα, σε ολόκληρο το καθένα ενώπιον της ΔΕΗ, δηλαδή θα ευθύνονται από κοινού, αδιαιρέτως και το καθένα χωριστά, όσον αφορά την τήρηση (εκπλήρωση) των υποχρεώσεών τους που απορρέουν από την προσφορά της ΚΟΙΝΟΠΡΑΞΙΑΣ.

11. ΑΠΟΣΦΡΑΓΙΣΗ ΚΑΙ ΚΡΙΣΗ ΠΡΟΣΦΟΡΩΝ

11.1 Η αρμόδια Επιτροπή της Επιχείρησης αποσφραγίζει αρχικά (Α' στάδιο) μόνο τον κύριο φάκελο που περικλείει ολόκληρη την προσφορά, όχι δε και τον ιδιαίτερο φάκελο που αναγράφει τη φράση «ΟΙΚΟΝΟΜΙΚΗ ΠΡΟΣΦΟΡΑ».

11.2 Στη συνέχεια η Επιτροπή εξετάζει τη συμμόρφωση των προσφορών προς τα αναγραφόμενα στον παραπάνω όρο «Κατάρτιση προσφορών» (παραγρ. 2, εδάφια 1 έως & 8) και χαρακτηρίζει ποιες προσφορές κρίνονται, αντίστοιχα, «τυπικά αποδεκτές ή μη».

11.3 Τεχνικής αξιολόγησης τυγχάνουν μόνο οι αρχικά τυπικά αποδεκτές προσφορές καθώς και οι προσφορές που αρχικά κρίθηκαν ως τυπικά μη αποδεκτές, αλλά μετά από υποβολή ένστασης δικαιώθηκαν.

Βάσει των αποτελεσμάτων της τεχνικής αξιολόγησης η αρμόδια Υπηρεσία της Επιχείρησης θα διαχωρίσει τις προσφορές σε «Τεχνικά Αποδεκτές Προσφορές» και «Τεχνικά Μη Αποδεκτές Προσφορές».

11.4 Ακολούθως, η αρμόδια Επιτροπή της Επιχείρησης θα αποσφραγίσει (Β' στάδιο), τους ιδιαίτερους φακέλους με τη φράση «ΟΙΚΟΝΟΜΙΚΗ ΠΡΟΣΦΟΡΑ» των τεχνικά αποδεκτών Προσφορών (αρχικά ή κατόπιν ενστάσεως αποδεκτών).

Στη συνέχεια, θα ελέγξει την ύπαρξη και την επάρκεια των οικονομικών στοιχείων των προσφορών σύμφωνα με τα αναφερόμενα στον παραπάνω όρο «Κατάρτιση προσφορών» (παραγρ. 2, εδάφιο 8) και θα κρίνει τις προσφορές ως «τυπικά αποδεκτές ή μη».

11.5 Οικονομικής αξιολογήσεως τυγχάνουν μόνο οι προσφορές εκείνες που κατά το Β' στάδιο αποσφράγισης κρίθηκαν τυπικά αποδεκτές.

12. ΕΝΣΤΑΣΕΙΣ

12.1 Ενστάσεις κατά της διακήρυξης

Οι ενδιαφερόμενοι να συμμετάσχουν σε διαγωνισμό δύνανται να υποβάλλουν ένσταση κατά της διακήρυξης αυτού. Οι ενστάσεις εξετάζονται μόνο εφόσον έχουν υποβληθεί μέσα σε πέντε (5) εργάσιμες ημέρες από τη δημοσίευση της διακήρυξης. Εντός δέκα (10) ημερών από την υποβολή της ένστασης εκδίδεται σχετική απόφαση του αρμόδιου οργάνου της Επιχείρησης. Η απόφαση αυτή είναι οριστική και οι ενιστάμενοι λαμβάνουν γνώση αυτής με ευθύνη και φροντίδα τους.

Αν παρέλθει άπρακτη η προθεσμία των δέκα (10) ημερών, τεκμαίρεται η απόρριψη της ένστασης. Σε περίπτωση μερικής ή ολικής αποδοχής της ένστασης, η οποία συνεπάγεται τροποποίηση ή συμπλήρωση όρων της διακήρυξης, εκδίδεται σχετικό συμπλήρωμα αυτής, με το οποίο καθορίζεται και η νέα ημερομηνία υποβολής προσφορών.

12.2 Ενστάσεις κατά της συμμετοχής προμηθευτή ή της νομιμότητας διενέργειας του διαγωνισμού.

12.2.1 Ένσταση κατά της συμμετοχής προμηθευτή ή κατά της νομιμότητας διενέργειας διαγωνισμού ως προς τη διαδικασία παραλαβής και αποσφράγισης προσφορών μπορούν να υποβάλουν μόνο οι συμμετέχοντες σ' αυτόν εντός δύο (2) εργάσιμων ημερών από την αποσφράγιση των προσφορών. Η ένσταση κατά συμμετοχής προμηθευτή κοινοποιείται απαραίτητως από τον ενιστάμενο και σε εκείνον κατά του οποίου στρέφεται.

12.2.2 Ένσταση κατά της νομιμότητας διενέργειας διαγωνισμού έως και την κατακυρωτική απόφαση μπορούν να υποβάλουν μόνο οι συμμετέχοντες, των οποίων οι προσφορές δεν απορρίφθηκαν κατά το στάδιο της αποσφράγισης, εντός πέντε (5) ημερών από τη γνώση με οποιοδήποτε τρόπο της προσβαλλομένης πράξης ή παράλειψης.

12.2.3 Για τις εμπρόθεσμες ως άνω ενστάσεις αποφασίζει αρμόδιο όργανο της επιχείρησης μέσα σε δέκα (10) ημέρες από την υποβολή αυτών.
Αν παρέλθει άπρακτη η προθεσμία των δέκα (10) ημερών, τεκμαίρεται η απόρριψη των ενστάσεων.

12.3 Ενστάσεις επί τυπικά μη αποδεκτών προσφορών

12.3.1 Με μέριμνα της Υπηρεσίας που διενεργεί το διαγωνισμό, γνωστοποιούνται εγγράφως, με συστημένη επιστολή ή τηλετύπημα ή τηλεομοιοτυπία / FAX, σε όλους τους διαγωνιζόμενους, που η προσφορά τους κρίθηκε «τυπικά μη αποδεκτή» από την Επιτροπή Αποσφράγισης Προσφορών, οι λόγοι της απόρριψής τους.

Η γνωστοποίηση αυτή μπορεί να γίνει και με ενυπόγραφο δήλωση των διαγωνιζόμενων ή των εκπροσώπων τους επί της προσφοράς των ότι έλαβαν γνώση των λόγων της τυπικής απόρριψης αυτής.

12.3.2 Οι εν λόγω διαγωνιζόμενοι και μόνον αυτοί δικαιούνται εντός δύο (2) εργάσιμων ημερών, να υποβάλουν εγγράφως σχετική ένσταση, που θα απευθύνεται στην Επιτροπή Αποσφράγισης Προσφορών και μόνο για τους λόγους απόρριψής τους.

12.3.3 Η οριστική και αμετάκλητη απόφαση επί των ενστάσεων λαμβάνεται από το αρμόδιο όργανο της Επιχείρησης και γνωστοποιείται εγγράφως, με μέριμνα της Υπηρεσίας που διενεργεί το διαγωνισμό, στους διαγωνιζόμενους που υπέβαλαν ενστάσεις.

12.4 Ενστάσεις επί τεχνικά μη αποδεκτών προσφορών

12.4.1 Με μέριμνα της Υπηρεσίας που διενεργεί το διαγωνισμό, γνωστοποιούνται εγγράφως, με συστημένη επιστολή ή τηλετύπημα ή τηλεομοιοτυπία / FAX, ταυτόχρονα σε όλους τους διαγωνιζόμενους, που η προσφορά τους κρίθηκε «τεχνικά μη αποδεκτή» από το όργανο της τεχνικής αξιολόγησης, οι λόγοι της απόρριψής τους.

12.4.2 Οι εν λόγω διαγωνιζόμενοι και μόνον αυτοί δικαιούνται, εντός δύο (2) εργάσιμων ημερών, να υποβάλουν εγγράφως σχετική ένσταση, και μόνο για τους λόγους που κρίθηκαν τεχνικά μη αποδεκτοί, στην Υπηρεσία που διενεργεί το διαγωνισμό.

12.4.3 Η οριστική και αμετάκλητη απόφαση επί των ενστάσεων λαμβάνεται από το αρμόδιο όργανο της Επιχείρησης και γνωστοποιείται εγγράφως, με μέριμνα της Υπηρεσίας που διενεργεί το διαγωνισμό, στους διαγωνιζόμενους που υπέβαλαν ενστάσεις.
Η γνωστοποίηση γίνεται πριν την αποσφράγιση των οικονομικών προσφορών.

12.5 Όλες οι ενστάσεις αναστέλλουν τις διαδικασίες του διαγωνισμού μέχρι την τελεσίδικη εκδίκασή τους από το αρμόδιο όργανο της Επιχείρησης ή μέχρι την παρέλευση της δεκαήμερης προθεσμίας, όπου αυτή προβλέπεται.

12.6 Ένσταση ή διαμαρτυρία οποιασδήποτε άλλης μορφής σε οποιαδήποτε φάση του διαγωνισμού δεν αναστέλλει την εξέλιξη του διαγωνισμού και τίθεται υπόψη του κατακυρόντος οργάνου της επιχείρησης στη φάση της κατακύρωσης.

13. ΑΞΙΟΛΟΓΗΣΗ ΠΡΟΣΦΟΡΩΝ

Η αξιολόγηση των προσφορών γίνεται με κριτήριο την χαμηλότερη τιμή ή την συμφερότερη προσφορά όπως καθορίζεται στους ειδικούς όρους της διακήρυξης.

Ως χαμηλότερη τιμή νοείται αυτή που προκύπτει από την αναγωγή της προσφερθείσας τιμής επί της αυτής βάσεως από απόψεως τόπου, τρόπου και χρόνου παράδοσης των υλικών σε συνδυασμό με τους προτεινόμενους όρους πληρωμής και τους όρους της τυχόν προτεινόμενης χρηματοδότησης.

Στην περίπτωση του κριτηρίου «συμφερότερη προσφορά» εκτός από την χαμηλότερη τιμή, όπως προσδιορίστηκε παραπάνω, συνεκτιμώνται και άλλα κριτήρια, όπως το κόστος εγκατάστασης, λειτουργίας και συντήρησης, η διάρκεια ζωής, η εγγύηση καλής λειτουργίας, η σχέση κόστους-αποδοτικότητας και κάθε άλλο στοιχείο, ανάλογα με τη φύση των υπό προμήθεια υλικών ή τις ιδιαίτερες ανάγκες της ΔΕΗ, το οποίο κατά την κρίση της διασφαλίζει πληρέστερα τα συμφέροντά της.

Στους ειδικούς όρους της διακήρυξης καθορίζονται με σαφήνεια όλα τα κριτήρια επιλογής της συμφερότερης προσφοράς, καθώς και ο τρόπος βαθμολόγησής τους.
Αντιπροσφορές δεν γίνονται δεκτές σε καμία περίπτωση και τυχόν υποβαλλόμενες δεν εξετάζονται, ούτε αξιολογούνται.

14. ΑΠΟΚΛΕΙΣΜΟΣ ΡΗΤΡΑΣ ΞΕΝΟΥ ΣΥΝΑΛΛΑΓΜΑΤΟΣ

Με ποινή την ακυρότητα των αντίστοιχων προσφορών, αποκλείεται η εξάρτηση, με κάθε τρόπο, του τιμήματος των προϊόντων, των υπηρεσιών και των ευρεσιτεχνιών που προσφέρονται από εγχώριους προμηθευτές, από την ισοτιμία της δραχμής με ξένα νομίσματα.

Τέτοια εξάρτηση θεωρείται ότι υπάρχει, εκτός από τις άλλες περιπτώσεις και όταν η προσφορά του εγχώριου προμηθευτή ή η προσφορά ξένου συνεργάτη του για την προμήθεια μερών του υλικού, την παροχή υπηρεσιών και τη διάθεση ευρεσιτεχνιών περιλαμβάνουν, εκτός από τιμές σε δραχμές και τιμές που υποχρεωτικά, η ΔΕΗ θα πληρώσει σε ξένο συνάλλαγμα.

15. ΣΥΝΕΡΓΑΣΙΑ ΜΕ ΕΛΛΗΝΙΚΟ ΟΙΚΟ

Γίνονται δεκτές προσφορές αλλοδαπών προμηθευτών που περιλαμβάνουν κατασκευή ορισμένων υλικών στην Ελλάδα.

Στην περίπτωση αυτή, οι αλλοδαποί προμηθευτές πρέπει να υποβάλουν την προσφορά τους μαζί με την προσφορά του εγχώριου κατασκευαστή, η οποία θα πρέπει να είναι σύμφωνη με τους όρους και τις συμφωνίες που ισχύουν για τους Έλληνες κατασκευαστές της παρούσας Διακήρυξης.

Εξυπακούεται ότι η σχετική σύμβαση θα εκδοθεί για ολόκληρη την προμήθεια μεταξύ της ΔΕΗ και του αλλοδαπού οίκου, ο οποίος θα έχει την ευθύνη για όλο το υλικό. Η πληρωμή του μέρους που θα κατασκευασθεί στην Ελλάδα θα γίνει απευθείας στον Έλληνα υποπρομηθευτή του αλλοδαπού οίκου.

16. ΚΑΤΑΚΥΡΩΣΗ ΔΙΑΓΩΝΙΣΜΟΥ

Η ΔΕΗ έχει το δικαίωμα να αναθέσει την προμήθεια σ' οποιονδήποτε ή τμηματικά σ' οσοσδήποτε προμηθευτές, να παραγγείλει μέρος μόνο του υλικού, ή ν' απορρίψει όλες τις προσφορές. Διατηρεί επίσης το δικαίωμα να κατανέμει την προμήθεια σε περισσότερους του ενός προμηθευτές, αν τούτο επιβάλλεται από ειδικούς και τεκμηριωμένους λόγους.

Ακόμη μπορεί - πριν, κατά ή μετά την ανάθεση της προμήθειας να αυξομειώσει το συνολικό τίμημα μέχρι ενός ποσοστού με αντίστοιχη αυξομείωση της ποσότητας του υλικού, χωρίς να έχει ο προμηθευτής το δικαίωμα ν' αυξήσει τις τιμές μονάδας ή να ζητήσει άλλες παροχές.

Το ποσοστό και οι προϋποθέσεις αυξομείωσης καθορίζονται στους ειδικούς όρους της διακήρυξης.

17. ΑΠΟΔΟΧΗ ΠΑΡΑΓΓΕΛΙΑΣ Ή ΥΠΟΓΡΑΦΗ ΣΥΜΒΑΣΗΣ

Ο διαγωνιζόμενος στον οποίο θα ανατεθεί η προμήθεια έχει την υποχρέωση να καταθέσει στη ΔΕΗ, μέσα στην προθεσμία που θα ορισθεί γι' αυτό, κάθε έγγραφο νομιμοποίησής του που θα ζητηθεί. Ακόμη, έχει την υποχρέωση να δεχθεί την αντίστοιχη παραγγελία ή να υπογράψει τη σχετική σύμβαση και αν το ζητήσει η ΔΕΗ, να καταθέσει σ' αυτήν την ανάλογη εγγυητική επιστολή για την καλή εκτέλεση της σύμβασης μέσα στις προθεσμίες που θα ορισθούν γι' αυτά.

Σε αντίθετη περίπτωση, η ΔΕΗ έχει το δικαίωμα ν' ακυρώσει την ανάθεση της προμήθειας και να απαιτήσει την επανόρθωση κάθε σχετικής ζημιάς της.

Σε περίπτωση σύναψης Παραγγελίας ή της Σύμβασης με αλλοδαπό διαγωνιζόμενο, το κείμενο της Παραγγελίας ή Σύμβασης θα συνταχθεί στην Ελληνική και στην Αγγλική γλώσσα, θα υπογραφούν και τα δύο κείμενα, αλλά σε περίπτωση διαστάσεως στην ερμηνεία των όρων, το Ελληνικό κείμενο θα υπερισχύει.

Η περιγραφή του υλικού και τα τεχνικά στοιχεία μπορούν να συντάσσονται μόνο στην αγγλική γλώσσα.



Διεύθυνση Υπηρεσιών - Στέγασης

Διακήρυξη : ΔΥΣ/80083

Αντικείμενο: Προμήθεια γραφειακού εξοπλισμού.

ΣΧΕΔΙΟ ΣΥΜΒΑΣΗΣ

ΤΕΥΧΟΣ 4 ΑΠΟ 8



Διεύθυνση Υψηλεσιών - Στέγασης
Καποδιστρίου 27
104 32 Αθήνα
ΔΟΥ ΦΑΕ ΑΘΗΝΩΝ
ΑΦΜ: 090000045
FAX : 2105230629

ΣΥΜΒΑΣΗ:

ΑΡ./ΗΜ.:ΔΥΣ/

Πληροφορίες: Α. Σιαμπάνης
Τηλέφωνο: 2105292352
E-mail: A.Siampanis@dei.com.gr

ΠΩΛΗΤΗΣ:

ΔΙΑΚΗΡΥΞΗ ΔΙΑΓΩΝΙΣΜΟΥ:
ΠΡΟΣΦΟΡΑ ΠΡΟΜΗΘΕΥΤΗ ΜΕ ΗΜΕΡ:
ΚΑΙ FAX ΜΕ ΗΜΕΡΟΜΗΝΙΑ:

Μεταξύ της ΔΗΜΟΣΙΑΣ ΕΠΙΧΕΙΡΗΣΗΣ ΗΛΕΚΤΡΙΣΜΟΥ Α.Ε (Αγοραστής) και του οίκου (Πωλητής) που εκπροσωπούνται νόμιμα στην παρούσα από τους παρακάτω υπογράφοντες συμφωνήθηκε και συνομολογήθηκε η εκ μέρους του Πωλητή προμήθεια προς τον Αγοραστή των παρακάτω αναφερόμενων υλικών, σύμφωνα με τους συνημμένους Ειδικούς και Γενικούς Όρους.

ΕΙΔΟΣ α/α	Κωδ. Αριθ. ΔΕΗ	Ποσό- τητα	Μονάδα	Περιγραφή	Τιμή Μονάδας σε ΕΥΡΩ	Συνολική τιμή σε ΕΥΡΩ

ΣΥΝΟΛΙΚΟ ΣΥΜΒΑΤΙΚΟ ΤΙΜΗΜΑ:

ΟΙ ΣΥΜΒΑΛΛΟΜΕΝΟΙ

ΓΙΑ ΤΗ ΔΕΗ Α.Ε

ΓΙΑ ΤΗΝ

ΣΤΟΙΧΕΙΑ ΑΓΟΡΑΣΤΗ

Αριθμός ΑΙΤΗΣΗΣ:

ΚΟΙΝΟΠΟΙΗΣΗ ΑΝΤΙΓΡΑΦΩΝ:Κάλυψη : Μερική Τελική Ολική

1. ΔΥΣ/ΤΕ&ΓΥ
2. ΔΥΣ/ΑΠΟΘΗΚΗ 5332
3. ΔΥΣ/ΤΔΟ

Αίτηση Τιμών: Ημερομηνία Προσφορών:
Δικαιολογητικά Κατακυρώσεως:

Αξία: ΕΥΡΩ

ΣΥΝΟΛΙΚΟ ΒΑΡΟΣ:.....ΣΥΝΟΛ. ΟΓΚΟΣ:.....

ΕΝΤΥΠΟ Σ4/30.10.2000

ΕΙΔΙΚΟΙ ΟΡΟΙ ΣΥΜΒΑΣΗΣ

1. ΤΙΜΕΣ ΜΟΝΑΔΟΣ

Οι παραπάνω τιμές είναι σταθερές, καθαρές για τη ΔΕΗ Α.Ε και περιλαμβάνουν όλες τις νόμιμες επιβαρύνσεις και δαπάνες τις σχετικές με την προμήθεια των υλικών, εκτός από τον ΦΠΑ του τιμολογίου του Πωλητή που βαρύνει τη ΔΕΗ Α.Ε.

Ειδικότερα μεταξύ των φόρων και τελών τα οποία επιβαρύνεται ο Πωλητής, θα συμπεριλαμβάνεται και η κράτηση 0,06% (ά.350 § 3 ν.4412/2016), η οποία υπολογίζεται επί της αξίας κάθε πληρωμής προ φόρων και κρατήσεων της σύμβασης.

2. ΟΡΟΙ ΠΛΗΡΩΜΗΣ

2.1 Η πληρωμή θα γίνεται μετά την ποιοτική και ποσοτική παραλαβή του εξοπλισμού σύμφωνα με τα αναφερόμενα στην παράγραφο 3 των Γενικών Όρων της Σύμβασης (ΕΝΤΥΠΟ Σ2/30.10.2000).

2.2 Ο Πωλητής υποχρεούται να υποβάλει στη Δ/νση Υπηρεσιών-Στέγασης το/ ή τα τιμολόγιο/α πώλησης που αφορούν τα υλικά της Σύμβασης, αμέσως μετά την έκδοσή τους.

2.3 Τα τιμολόγια που θα εκδοθούν για την πώληση των υπόψη υλικών θα αναφέρονται στην ακριβή επωνυμία της Επιχείρησης η οποία είναι: **ΔΕΗ Α.Ε, ΑΦΜ 090000045** με Έδρα τη ταχυδρομική διεύθυνση: **ΧΑΛΚΟΚΟΝΔΥΛΗ 30, ΤΚ 104 32, ΑΘΗΝΑ** και θα αποστέλλονται στην Διεύθυνση Υπηρεσιών - Στέγασης, Καποδιστρίου 27, 104 32.

3. ΤΟΠΟΣ ΠΑΡΑΔΟΣΗΣ

Η παράδοση των επίπλων θα γίνει με μέσα του Πωλητή επί δαπέδου εντός της αποθήκης της ΔΕΗ Α.Ε/ΔΥΣ, Λ. Θηβών 287 & Αγ. Βασιλείου - Αιγάλεω, αφού προηγηθεί συνεννόηση με υπεύθυνους του Τομέα Εξοπλισμού & Γενικών Υπηρεσιών της Διεύθυνσης Υπηρεσιών – Στέγασης (ΔΥΣ), τηλ. 210 5292696, 210 5292323).

Τα έξοδα παράδοσης και συναρμολόγησης βαρύνουν τον Πωλητή.

4. ΕΓΚΡΙΣΗ ΔΕΙΓΜΑΤΩΝ

Πριν από την εν σειρά παραγωγή των επίπλων και το αργότερο μέσα σε δέκα (10) εργάσιμες ημέρες από την υπογραφή της παρούσας σύμβασης, ο Πωλητής υποχρεούται να υποβάλει ένα (1) δείγμα από κάθε είδος για τελική έγκριση. Η Επιτροπή τεχνικής κρίσης της ΔΕΗ Α.Ε πρέπει το συντομότερο δυνατόν να αξιολογήσει τα δείγματα και να γνωστοποιήσει στον Πωλητή το αποτέλεσμα της κρίσης της με ενδεχόμενες παρατηρήσεις βελτίωσης εντός των πλαισίων των σχετικών προδιαγραφών.

Σε περίπτωση απόρριψης του πρώτου δείγματος, ο Πωλητής θα κάνει εκ νέου αναγγελία ετοιμότητας και θα παρουσιάσει δεύτερο δείγμα για τελική έγκριση εντός δέκα (10) εργάσιμων ημερών.

Σε περίπτωση που και το δεύτερο δείγμα αξιολογηθεί και απορριφθεί από την Επιτροπή Τεχνικής κρίσης, η ΔΕΗ Α.Ε έχει το δικαίωμα να καταγγείλει τη σύμβαση.

5. ΧΡΟΝΟΣ ΠΑΡΑΔΟΣΗΣ

Η παράδοση των επίπλων θα ολοκληρωθεί εντός δύο (2) μηνών από την ημερομηνία έγκρισης των δειγμάτων.

6. ΕΓΓΥΗΣΗ ΚΑΛΗΣ ΛΕΙΤΟΥΡΓΙΑΣ

Ο Πωλητής παρέχει διετή εγγύηση καλής λειτουργίας των επίπλων και πενταετή εγγύηση παρακαταθήκης των ανταλλακτικών, με χρόνο αποκατάστασης της βλάβης ή αντικατάστασης εντός δέκα (10) εργάσιμων ημερών από την έγγραφη ειδοποίηση της ΔΕΗ Α.Ε.

ΕΙΔΙΚΟΙ ΟΡΟΙ ΣΥΜΒΑΣΗΣ

7. ΣΥΣΚΕΥΑΣΙΑ

7.1 Τα έπιπλα θα παραδίδονται συσκευασμένα ανά τεμάχιο, θα παραλαμβάνονται εφόσον διαπιστωθεί ότι δεν έχουν υποστεί φθορές (κτυπήματα, γδαρίσματα κ.λ.π) και θα περιλαμβάνονται στη συσκευασία όλα τα εξαρτήματα συναρμολόγησης.

7.2 Τα έπιπλα θα φέρουν σε εμφανές σημείο ετικέτα με την επωνυμία της εταιρείας τον αριθμό της σύμβασης και την ημερομηνία παραγωγής τους.

8. ΣΥΝΑΡΜΟΛΟΓΗΣΗ

Ο Πωλητής αναλαμβάνει την υποχρέωση, για χρονική διάρκεια ενός (1) έτους από την παράδοση των επίπλων, να τα συναρμολογεί με δικούς του τεχνικούς, χωρίς καμία οικονομική επιβάρυνση για τη ΔΕΗ Α.Ε, σε γραφειακούς της χώρους εντός Λεκανοπεδίου Αττικής.

9. ΕΓΓΥΗΤΙΚΗ ΕΠΙΣΤΟΛΗ ΚΑΛΗΣ ΕΚΤΕΛΕΣΗΣ

Σύμφωνα με την παράγραφο 14 των Γενικών Όρων της Σύμβασης (ΕΝΤΥΠΟ Σ2/30.10.2000).

Τράπεζα: αριθμός:
Ποσό: ΕΥΡΩ

10. ΑΥΞΟΜΕΙΩΣΗ ΠΟΣΟΤΗΤΩΝ

Η ΔΕΗ Α.Ε έχει το δικαίωμα πριν, κατά ή μετά την ανάθεση της προμήθειας, να αυξήσει το συνολικό συμβατικό τίμημα μέχρι 50%, ή να το μειώσει μέχρι 30%, χωρίς να έχει ο Πωλητής το δικαίωμα να αυξήσει τις τιμές μονάδας ή να ζητήσει άλλες παροχές. Σε περίπτωση που προκύπτει ποσότητα αυξομείωσης εκπεφρασμένη σε δεκαδικά ψηφία της μονάδας μέτρησης, τότε αυτή θα στρογγυλοποιείται προς τα πάνω για τα δεκαδικά ψηφία 0,5-0,99 και προς τα κάτω για τα υπόλοιπα.

11. ΠΟΙΝΙΚΗ ΡΗΤΡΑ

11.1 Για τον υπολογισμό της ποινικής ρήτρας, που θα γίνεται σύμφωνα με την παράγραφο 11 των Γενικών Όρων της Σύμβασης (ΕΝΤΥΠΟ Σ2/30.10.2000), θα λαμβάνεται υπόψη η ημερομηνία παράδοσης (δελτίο αποστολής του Πωλητή).

11.2 Η ποινική ρήτρα κάθε εκπρόθεσμης παράδοσης θα έχει ως ανώτατο όριο το πέντε τοις εκατό (5%) του συμβατικού τιμήματος της ποσότητας αυτής.

11.3 Η ΔΕΗ Α.Ε δικαιούται να παρακρατεί όλα τα παραπάνω ποσά ποινικών ρητρών από οποιαδήποτε πληρωτέα στον Πωλητή ποσά ή να τα συμψηφίζει αυτά με οποιαδήποτε τέτοια ποσά ή να τα παρακρατεί από την Εγγυητική Επιστολή Καλής Εκτέλεσης.

11.4 Συμφωνείται ρητά ότι οι υπόψη ποινικές ρήτρες θα καταπέσουν ανεξάρτητα αν προκλήθηκε ή όχι ζημιά στη ΔΕΗ Α.Ε η οποία έχει το δικαίωμα να απαιτήσει σωρευτικά από τον Πωλητή την ποινική ρήτρα και την ικανοποίησή της για οποιαδήποτε θετική ή αποθετική ζημιά που θα έχει υποστεί από τη μη καθώς πρέπει εκτέλεση των συμβατικών υποχρεώσεών του. Σε καμία περίπτωση το ποσό της ποινικής ρήτρας που καταβλήθηκε δεν θα συμψηφίζεται με το ποσό των θετικών ζημιών.

Κατά τα λοιπά ισχύουν όσα αναφέρονται στους Γενικούς Όρους της σύμβασης.

ΕΙΔΙΚΟΙ ΟΡΟΙ ΣΥΜΒΑΣΗΣ

12. ΓΕΝΙΚΟΙ ΟΡΟΙ ΣΥΜΒΑΣΗΣ

12.1 Οι Γενικοί Όροι που ισχύουν για τη σύμβαση περιλαμβάνονται στο συνημμένο ΕΝΤΥΠΟ Σ2/30.10.2000.

12.2 Σε περίπτωση διάστασης ανάμεσα στους Ειδικούς Όρους και τους Γενικούς Όρους της παρούσας Σύμβασης, οι Ειδικοί Όροι θα υπερισχύουν.

13. ΗΜΕΡΟΜΗΝΙΑ ΙΣΧΥΟΣ ΤΗΣ ΣΥΜΒΑΣΗΣ

Η σύμβαση τίθεται σε ισχύ από την ημερομηνία που αναγράφεται στην πρώτη σελίδα της, η οποία θεωρείται ως ημερομηνία υπογραφής της.

14. ΜΕΡΗ ΤΗΣ ΣΥΜΒΑΣΗΣ

Η παρούσα Σύμβαση συναποτελείται από τα ακόλουθα μέρη :

- ΕΝΤΥΠΟ-Σ4/30.10.2000 (Σελ. 1)
- ΕΙΔΙΚΟΙ ΟΡΟΙ ΣΥΜΒΑΣΗΣ (Σελ. 3)
- ΓΕΝΙΚΟΙ ΟΡΟΙ ΣΥΜΒΑΣΗΣ (ΕΝΤΥΠΟ-Σ2/30.10.2000)
- ΤΕΧΝΙΚΕΣ ΠΡΟΔΙΑΓΡΑΦΕΣ ΔΕΗ Α.Ε/ΔΥΣ

Τηλέφωνο για την επιθεώρηση: 210 5292696

Τηλέφωνο για την πληρωμή : 210 5292214

Ο Ι Σ Υ Μ Β Α Λ Λ Ο Μ Ε Ν Ο Ι

ΓΙΑ ΤΗ ΔΕΗ Α.Ε

ΓΙΑ ΤΗΝ



Διεύθυνση Υπηρεσιών - Στέγασης

Διακήρυξη : ΔΥΣ/80083

Αντικείμενο: Προμήθεια γραφειακού εξοπλισμού.

ΓΕΝΙΚΟΙ ΟΡΟΙ ΣΥΜΒΑΣΗΣ

ΤΕΥΧΟΣ 5 ΑΠΟ 8

ΓΕΝΙΚΟΙ ΟΡΟΙ ΣΥΜΒΑΣΗΣ

1. **ΑΝΤΙΚΕΙΜΕΝΟ ΤΩΝ ΟΡΩΝ**

Οι παρακάτω γενικοί όροι ισχύουν για την προμήθεια αυτή αν και όσο δεν τους αλλάζουν οι ειδικοί όροι της σύμβασης.

2. **ΤΙΜΕΣ**

Οι τιμές που αναγράφονται στη σύμβαση περιλαμβάνουν κάθε απαίτηση του Πωλητή, του δημοσίου ή τρίτου, σχετική μ'αυτή την προμήθεια και δεν περιλαμβάνουν τον ΦΠΑ του Ν.1642/86. Οι τιμές αυτές είναι σταθερές και δεν θ'αλλάξουν για οποιονδήποτε λόγο, εκτός εάν στους ειδικούς όρους της συμβάσεως προβλέπεται αναπροσαρμογή.

3. **ΠΛΗΡΩΜΗ**

Η πληρωμή του τιμήματος θα γίνεται σύμφωνα με τους ειδικούς όρους της σύμβασης. Η ολική ή τμηματική καταβολή του τιμήματος θα γίνεται την 24^η ημέρα του 3^{ου} μήνα από αυτόν κατά τον οποίο κατατέθηκαν στην αρμόδια Υπηρεσία του Αγοραστή τα σχετικά τιμολόγια, μαζί με τα αποδεικτικά ποσοτικής και ποιοτικής παραλαβής και αποκομιδής των υλικών, θεωρημένα από εξουσιοδοτημένο όργανο του Αγοραστή. Εάν η 24η ημέρα του 3^{ου} μήνα δεν είναι εργάσιμη ημέρα, τότε η πληρωμή θα γίνεται την αμέσως επόμενη εργάσιμη ημέρα.

4. **ΕΥΡΕΣΙΤΕΧΝΙΕΣ**

Ο Πωλητής θα εξασφαλίσει και θα διαφυλάξει τον Αγοραστή από οποιανδήποτε απαίτηση τρίτου που, σύμφωνα με τους νόμους για τις ευρεσιτεχνίες, θα μπορούσε να δημιουργήσει η χρήση ή η διάθεση του υλικού που θα του παραδώσει. Αν αυτό δεν γίνει σε εύλογο χρόνο, η αγοραπωλησία θ'αναστραφεί και ο Πωλητής θ' αποζημιώσει τον Αγοραστή για κάθε θετική ζημιά που του προκάλεσε αυτή η παράλειψη.

5. **ΟΔΗΓΙΕΣ ΧΡΗΣΕΩΣ**

Ο Πωλητής θα δώσει στον Αγοραστή, σε δύο (2) αντίτυπα και χωρίς να πληρωθεί ξεχωριστά για αυτό τα απαραίτητα για την εγκατάσταση χρήση και συντήρηση του υλικού κείμενα και σχέδια, αν αυτά απαιτούνται από τους Ειδικούς Όρους της Σύμβασης.

6. **ΕΓΓΥΗΣΗ ΚΑΤΑΛΛΗΛΟΤΗΤΑΣ**

Ο Πωλητής εγγυάται ότι το υλικό θα έχει όλες τις ιδιότητες και τα χαρακτηριστικά που συμφωνήθηκαν μ' αυτή τη Σύμβαση. Ακόμη, εγγυάται την καλή λειτουργία του υλικού για δώδεκα (12) μήνες από την ημερομηνία της ικανοποιητικής τεχνικής επιθεώρησής του ή, αν δεν έγινε τέτοια επιθεώρηση, από την αποστολή του στον Αγοραστή. Αν στο διάστημα αυτό το υλικό παρουσιάσει οποιαδήποτε τεχνική ανωμαλία ή έλλειψη που δεν οφείλεται σε κακή χρήση ή σε ανώτερη βία, ο Πωλητής έχει την υποχρέωση να το επισκευάσει, να το συμπληρώσει ή να το αντικαταστήσει κατά τρόπο ικανοποιητικό για τον Αγοραστή χωρίς να πληρωθεί για αυτό. Ακόμη, ο Πωλητής έχει την υποχρέωση να αποζημιώσει τον Αγοραστή για κάθε θετική ζημιά, που του προκάλεσε η κακή λειτουργία του υλικού, αλλά η αποζημίωση αυτή δεν θα είναι μεγαλύτερη από το 50% του συνολικού συμβατικού τιμήματος.

7. **ΕΠΙΘΕΩΡΗΣΗ ΚΑΙ ΔΟΚΙΜΕΣ**

7.1. Ο Αγοραστής έχει το δικαίωμα να παρακολουθεί την κατασκευή του υλικού στο εργοστάσιο του Πωλητή, κατά τις εργάσιμες ημέρες και ώρες. Τουλάχιστον 10 ημέρες πριν από την επιθυμητή ημερομηνία επιθεώρησης, ο Πωλητής θα ειδοποιήσει, με επιστολή ή με TELEX τον Αγοραστή ότι το υλικό είναι έτοιμο για επιθεώρηση. Η επιθεώρηση θα γίνει στο εργοστάσιο του Πωλητή, με δικά του έξοδα και τεχνικά μέσα. Αν το υλικό δεν κριθεί ικανοποιητικό, ο Πωλητής μπορεί να το διορθώσει και να το ξαναπαρουσιάσει για επιθεώρηση δύο (2) ακόμη φορές. Η επιθεώρηση δεν απαλλάσσει τον Πωλητή από την ευθύνη του για τις συμφωνημένες ιδιότητες του υλικού. Η έναρξη της επιθεώρησης των υλικών θα γίνει μέσα σε προθεσμία δεκαπέντε (15) το αργότερο ημερών από την ημερομηνία που ο Πωλητής θα κάνει την αναγγελία ετοιμότητας.

7.2. Ο Αγοραστής δεν έχει υποχρέωση να επιθεωρήσει και να παραλάβει υλικό εφόσον ο Πωλητής δεν έχει ετοιμάσει ολόκληρη την προβλεπόμενη ποσότητα της ολικής ή τμηματικής παράδοσης του υλικού.

7.3. Σε κάθε περίπτωση επιθεωρήσεως του υλικού, αν την ημερομηνία που καθορίστηκε για επιθεώρηση ο Πωλητής δεν προσκομίσει το υλικό ή παρεμποδίσει με οποιοδήποτε τρόπο το έργο της επιθεώρησης, του επιβάλλεται πρόστιμο ισόποσο με τις δαπάνες επιθεώρησης που άσκοπα πραγματοποιήθηκαν. Το πρόστιμο αυτό δεν αναιρεί ούτε συμψηφίζεται με τυχόν ποινικές ρήτρες που θα επιβληθούν από ενδεχόμενες καθυστερήσεις στην παράδοση του υλικού.

7.4. Σε περίπτωση που τα υλικά τύχουν απαλλαγής επιθεωρήσεως ο Αγοραστής θα γνωστοποιήσει τούτο γραπτά στον Πωλητή και ο Πωλητής υποχρεούται να υποβάλει στον Αγοραστή για έλεγχο τα αντίστοιχα Δελτία Δοκιμών για τα υλικά ή πιστοποιητικά καταλληλότητας, αν υπάρχουν, έστω και αν έχει ήδη πληρωθεί.

8. ΠΑΡΑΔΟΣΗ-ΠΑΡΑΛΑΒΗ ΥΛΙΚΟΥ

8.1. Ο Αγοραστής υποχρεούται να παραλαμβάνει τα έτοιμα υλικά από τις εγκαταστάσεις του Πωλητή μέσα σε τριάντα (30) μέρες, το αργότερο μετά την ικανοποιητική ποιοτική επιθεώρησή τους ή μετά την ημερομηνία της γραπτής γνωστοποίησης στον Πωλητή της απαλλαγής επιθεωρήσεως.

8.2. Ο Πωλητής οφείλει, για είδη που έχουν απαλλαγεί επιθεωρήσεως είτε από τη σύμβαση, είτε σε χρόνο μεταγενέστερο από τη σύναψή της, να γνωρίζει εγγράφως, στο κλιμάκιο του Αγοραστή που είναι αρμόδιο για την αποκομιδή και μεταφορά των ειδών, τις ποσότητες που έχει κάθε φορά έτοιμες για παράδοση καθώς και το είδος και βάρος της συσκευασίας τους. Στις περιπτώσεις που τα είδη πρόκειται να παραδοθούν στον προορισμό τους με μέριμνα του ίδιου του Πωλητή, η ενημέρωση του τελικού παραλήπτη μπορεί να γίνεται από αυτόν και τηλεφωνικά.

8.3. Ο Πωλητής οφείλει να μεριμνεί για τον έγκαιρο εφοδιασμό του με τριπλότυπα (και όχι διπλότυπα) Δελτία Αποστολής, θεωρημένα σύμφωνα με τις διατάξεις του Κώδικα Φορολογικών Στοιχείων, προκειμένου τα δύο αντίτυπα τους να παραδίνονται στις αρμόδιες Υπηρεσίες του Αγοραστή και να χρησιμοποιούνται από αυτές όπως καθορίζεται στη σχετική διαδικασία παραλαβής των ειδών.

8.4. Σε κάθε περίπτωση που η πληρωμή της αξίας των ειδών θα γίνεται με βάση το πραγματικό καθαρό βάρος τους, ο Πωλητής οφείλει να εκδίδει για κάθε φόρτωση και ένα ζυγολόγιο, αν τα είδη παραδίνονται χωρίς συσκευασία ή να αναγράφει σαφώς στο αντίστοιχο Δελτίο Αποστολής τους το μικτό και το καθαρό βάρος των ειδών που παραδίνονται συσκευασμένα, αντίγραφα δε αυτών των ζυγολογίων ή των Δελτίων Αποστολής να υποβάλλει στον Αγοραστή μαζί με το σχετικό τιμολόγιό τους .

8.5. Για την οριστική παραλαβή των υλικών πρέπει να υπάρχουν και αναλυτικές καταστάσεις περιεχομένου σε όσα «κόλα» περιέχουν περισσότερα από ένα είδος υλικού.

9. ΣΥΣΚΕΥΑΣΙΑ-ΕΠΙΣΗΜΑΝΣΗ-ΑΠΟΣΤΟΛΗ

9.1. Ο Πωλητής θα συσκευάσει, θα επισημάνει και θα στείλει το υλικό στον Αγοραστή, όπως προβλέπουν οι ειδικοί όροι της σύμβασης αλλά πάντως κατά τρόπο που να εξασφαλίσει την έγκαιρη και ασφαλή παράδοσή του. Τα κιβώτια, δέματα κλπ. της σύμβασης πρέπει με μέριμνα του Πωλητή να είναι αριθμημένα, διαχωρισμένα κατά παράδοση και συσκευασμένα-ταξινομημένα με τρόπο που να διευκολύνεται η καταμέτρησή τους, ο έλεγχος του περιεχομένου τους και η επισήμανσή τους, από τους αρμόδιους Επιθεωρητές του Αγοραστή καθώς και από τους τελικούς παραλήπτες.

9.2.Ειδικότερα, στις δύο μεγαλύτερες πλευρικές κάθετες όψεις κάθε κιβωτίου, δέματος σάκου, στροφείου κλπ. πρέπει να είναι τυπωμένα ή γραμμένα με χρώμα, ανεξίτηλο μελάνι κλπ. ή χαραγμένα σε μεταλλικό πλακίδιο τα εξής στοιχεία:

Το είδος, η ποσότητα και η μονάδα μετρήσεως του περιεχομένου υλικού ή εξοπλισμού, σύμφωνα με την περιγραφή που δίνεται στη σύμβαση καθώς και ο κωδικός αριθμός ΔΕΗ αν πρόκειται για υλικά. Το μικτό και καθαρό βάρος κάθε κιβωτίου, δέματος κλπ. Ο αριθμός της συμβάσεως. Ο αύξοντας αριθμός κάθε κιβωτίου, δέματος κλπ. σε ενιαία αρίθμηση για ολόκληρη τη σύμβαση.

9.3.Είδη διαφόρων συμβάσεων καθώς και είδη της ίδιας συμβάσεως που έχουν διαφορετικούς προορισμούς δεν επιτρέπεται να συσκευάζονται από τον Πωλητή στο ίδιο κιβώτιο δέμα κλπ.

10. ΑΥΞΟΜΕΙΩΣΗ ΠΟΣΟΤΗΤΩΝ

Ο Αγοραστής έχει το δικαίωμα κατά τη διάρκεια εκτέλεσης της σύμβασης αυτής να αυξομειώσει την ποσότητα του υλικού μέχρις ενός ποσοστού με ανάλογη αυξομείωση του συνολικού τιμήματος, χωρίς να έχει ο Πωλητής το δικαίωμα να αυξήσει τις τιμές μονάδας ή να ζητήσει άλλες παροχές. Το ποσοστό και οι προϋποθέσεις αυξομείωσης καθορίζονται στους ειδικούς όρους της σύμβασης.

11. ΠΟΙΝΙΚΗ ΡΗΤΡΑ

11.1.Ο Πωλητής δέχεται να πληρώσει στον Αγοραστή, ως συμφωνημένη ποινική ρήτρα για κάθε ολόκληρη εβδομάδα καθυστέρησης των συμβατικών παραδόσεων του υλικού (για κλάσμα της εβδομάδας δεν επιβάλλεται ποινική ρήτρα), ποσό ίσο με το μισό τοις εκατό (0,5%) του συμβατικού τιμήματος των ποσοτήτων που παραδόθηκαν εκπρόθεσμα για οποιαδήποτε λόγο ή αιτία, εκτός από ανωτέρα βία ή υπαιτιότητα του Αγοραστή. Αυτή η ποινική ρήτρα έχει ως ανώτατο όριο το πέντε τοις εκατό (5%) του συνολικού συμβατικού τιμήματος και συμψηφίζεται με την εγγύηση καλής εκτέλεσης της παρακάτω παραγρ.14, αν αυτή η εγγύηση καταπέσει

11.2.Αν μία ή περισσότερες παραδόσεις υλικού καθυστερήσουν περισσότερο από δέκα (10) ημερολογιακές εβδομάδες ο Αγοραστής έχει το δικαίωμα, με έγγραφη ανακοίνωσή του, να καταγγείλει αυτή τη Σύμβαση χωρίς υποχρέωση αποζημιώσεως του Πωλητή. Γι αυτήν την καταγγελία δεν υπάρχει προθεσμία, ούτε είναι απαραίτητη η εξάντληση του παραπάνω ανωτάτου ορίου ποινικής ρήτρας.

11.3.Ο Πωλητής έχει υποχρέωση να πληρώσει ποινική ρήτρα και για τα υλικά που παραδόθηκαν έγκαιρα, αν δεν είναι δυνατή η χρησιμοποίησή τους χωρίς τα καθυστερούμενα.

11.4.Ο Αγοραστής έχει δικαίωμα να παρακρατήσει το ποσό της ποινικής ρήτρας από τις οφειλές του προς τον Πωλητή ή από την εγγύηση καλής εκτέλεσης της Συμβάσεως ή, μερικά και από τα δύο.

11.5.Συμφωνείται ρητά ότι η επιβολή αυτής της ποινικής ρήτρας γίνεται ανεξάρτητα από τα αν ζημιώθηκε ή όχι ο Αγοραστής από την καθυστέρηση της παραδόσεως του υλικού και ότι ο Αγοραστής έχει το δικαίωμα να αξιώσει, σωρευτικά και την ποινική ρήτρα και την αποκατάσταση κάθε θετικής ζημιάς του από αντισυμβατικές πράξεις ή παραλείψεις του Πωλητή.

11.6.Σε περίπτωση καθυστέρησης που οφείλεται σε υπαιτιότητα του Αγοραστή ή σε ανωτέρα βία, ο χρόνος παράδοσης θα παραταθεί ανάλογα, του Πωλητή παραιτούμενου από κάθε σχετική απαίτηση κατά του Αγοραστή.

11.7.Τέτοιες ποινικές ρήτρες υπολογίζονται πάντα στην αρχική συμβατική τιμή και συνεπώς οποιαδήποτε αναπροσαρμογή αυτής της τιμής δεν λαμβάνεται υπόψη.

12. ΑΝΩΤΕΡΑ ΒΙΑ

12.1. Περιπτώσεις ανωτέρας βίας θεωρούνται όλα τα περιστατικά που ξεφεύγουν από τον έλεγχο του Πωλητή και που θα ήταν αναπότρεπτα όποιες προσπάθειες κι αν έκανε. Περιστατικά ανωτέρας βίας υποπρομηθευτών του Πωλητή δεν θεωρούνται περιστατικά ανωτέρας βίας για τον Πωλητή.

12.2. Ο Πωλητής έχει υποχρέωση να γνωστοποιεί με έγγραφό του στον Αγοραστή αμέσως και πάντως, το αργότερο σε δέκα (10) μέρες από την εμφάνισή της, κάθε περίπτωση ανωτέρας βίας που είναι δυνατόν να επηρεάσει αυτήν τη Σύμβαση, αλλιώς δε θα έχει δικαίωμα να την επικαλεσθεί.

13. ΠΑΡΑΒΑΣΗ ΣΥΜΒΑΣΕΩΣ-ΚΑΤΑΓΓΕΛΙΑ

13.1. Σε κάθε περίπτωση παραβάσεως οποιουδήποτε όρου αυτής της συμβάσεως, εκτός από τις περιπτώσεις υπαιτιότητας του Αγοραστή, ανωτέρας βίας ή την καθυστέρηση της παραδόσεως των υλικών, για την οποία ισχύει η παραπάνω παράγραφος 11, ο Αγοραστής έχει το δικαίωμα να την καταγγείλει και ο Πωλητής έχει υποχρέωση να αποζημιώσει τον Αγοραστή για κάθε θετική ζημία που του προκάλεσε μ'αυτή την παράβαση με την προϋπόθεση όμως ότι ο Αγοραστής θα αποδείξει ότι υπέστη τέτοιες θετικές ζημιές και ότι η συνολική επιβάρυνση δεν θα υπερβαίνει το 50% της συνολικής αξίας της συμβάσεως. Η αποζημίωση αυτή είναι ανεξάρτητη και επιπλέον της ποινικής ρήτρας για καθυστερημένη παράδοση του υλικού.

Σ' αυτές τις περιπτώσεις ο Αγοραστής έχει ακόμη και το δικαίωμα να αξιώσει την εκτέλεση των συμβατικών υποχρεώσεων του Πωλητή ή με έγγραφη ανακοίνωσή του σ' αυτόν να καταγγείλει τη σύμβαση χωρίς υποχρέωση να αποζημιώσει τον Πωλητή και χωρίς να τηρήσει οποιαδήποτε προθεσμία.

13.2. Η καταγγελία αυτής της συμβάσεως από τον Αγοραστή επιφέρει και την κατάρτιση της εγγυήσεως καλής εκτέλεσης της παρακάτω παραγρ.14, αλλά ο Πωλητής έχει υποχρέωση να αποκαταστήσει κάθε θετική ζημία του Αγοραστή ανεξάρτητα από την κατάρτιση ή όχι αυτής της εγγυήσεως.

13.3. Ο Αγοραστής έχει το δικαίωμα να καταγγείλει αυτή την σύμβαση οποτεδήποτε και χωρίς υπαιτιότητα του Πωλητή. Σε περίπτωση τέτοιας καταγγελίας, ο Αγοραστής θα επιστρέψει στον Πωλητή τις δαπάνες στις οποίες ο τελευταίος υποβλήθηκε πράγματι κατά τη διάρκεια της εκτελέσεως της Συμβάσεως και μέχρι της ημερομηνίας της καταγγελίας, μετά από αφαίρεση του τιμήματος του υλικού που ήδη παρέλαβε και πλήρωσε ο Αγοραστής, με επιφύλαξη των διατάξεων του παρακάτω εδαφίου 13.5 καθώς και του εύλογου τιμήματος, που θα μπορούσε ο Πωλητής να λάβει από την πώληση του υλικού που δεν έχει ακόμα παραδοθεί.

Ακόμα, ο Αγοραστής θα καταβάλει στον Πωλητή σαν αποζημίωση ποσό ίσο προς το πέντε τοις εκατό (5%) της αξίας του υλικού που δεν είχε παραδοθεί κατά το χρόνο της καταγγελίας. Τα προαναφερόμενα εξαντλούν τις υποχρεώσεις του Αγοραστή για την εκ μέρους του αναίτια καταγγελία της Συμβάσεως.

13.4. Με επιφύλαξη όλων των δικαιωμάτων του Αγοραστή, σύμφωνα με το παρακάτω εδάφιο 13.5 και ανεξάρτητα από το αν η σύμβαση καταγγεληθεί αναίτια ή όχι, ο Αγοραστής θα καταβάλει στον Πωλητή το τυχόν οφειλόμενο συμβατικό τίμημα για το υλικό που του παραδόθηκε μέχρι την ημερομηνία της καταγγελίας της Συμβάσεως, ο δε Πωλητής θα επιστρέψει στον Αγοραστή την προκαταβολή που του δόθηκε, μετά από αφαίρεση του μέρους της προκαταβολής που αντιστοιχεί στο συμβατικό τίμημα του υλικού που παραδόθηκε πριν από την καταγγελία.

13.5. Πέρα από τις παραπάνω αναφερόμενες συνέπειες, η μη εκ μέρους του Πωλητή παράδοση στον Αγοραστή του συνόλου ή και μέρος του υλικού, παρέχει στον Αγοραστή το δικαίωμα να επιστρέψει στον Πωλητή, με έξοδα του τελευταίου, τα μέρη του υλικού που ήδη παραδόθηκαν στον Αγοραστή, εφόσον τα εν λόγω μέρη αυτά καθαυτά είναι ατελή και άχρηστα. Στην περίπτωση αυτή ο Πωλητής θα έχει την υποχρέωση να επιστρέψει στον Αγοραστή το τυχόν τίμημα που ο τελευταίος κατέβαλε για τα εν λόγω μέρη, καθώς και τυχόν άλλες δαπάνες στις οποίες υποβλήθηκε από την παράδοση των εν λόγω τμημάτων.

14. ΕΓΓΥΗΣΗ ΚΑΛΗΣ ΕΚΤΕΛΕΣΕΩΣ

14.1.Μαζί με την υπογεγραμμένη σύμβαση ο Πωλητής θα παραδώσει στον Αγοραστή, με δικές του δαπάνες, Εγγυητική Επιστολή Καλής Εκτελέσεως (ΕΕΚΕ) που να είναι διατυπωμένη σύμφωνα με το υπόδειγμα 42.10στ και να καλύπτει το πέντε τοις εκατό (5%) του συνολικού συμβατικού τιμήματος. Σύμφωνα με τα ισχύοντα σήμερα γίνονται δεκτές Εγγυητικές που έχουν εκδοθεί από Τράπεζα ή από τον ΕΟΜΜΕΧ ή από το ΤΣΜΕΔΕ.

14.2.Τυχόν καθυστέρηση του Πωλητή να παραδώσει αυτή την Εγγυητική Επιστολή, δίνει στον Αγοραστή το δικαίωμα να καταγγείλει αμέσως τη Σύμβαση, ο δε Πωλητής θα είναι απέναντί του υπεύθυνος για όλες τις ζημιές που τυχόν θα προκύψουν και θα επιστρέψει στον Αγοραστή όλα ανεξαιρέτως τα χρηματικά ποσά που του προκαταβλήθηκαν, με τόκο υπερημερίας. Ανάλογα με την περίπτωση, και για να εξασφαλίσει την εν λόγω επιστροφή, ο Αγοραστής μπορεί κατά την κρίση του, να εκπέσει την Εγγυητική Επιστολή Συμμετοχής ή και την Εγγυητική Επιστολή Προκαταβολής που έχει στα χέρια του.

14.3.Το ποσό της Εγγυητικής Επιστολής μειώνεται στο μισό στις περιπτώσεις που έχει παραδοθεί το 50% τουλάχιστον της αξίας της συμβάσεως, με την προϋπόθεση όμως ότι δεν υπάρχουν απαιτήσεις του Αγοραστή από άλλους λόγους (π.χ.ποινικές ρήτρες κλπ.).

14.4.Αν δεν υπάρχει αντίθετος ειδικός όρος σ' αυτήν την σύμβαση και λόγος για την κατάπτωση της, η επιστολή αυτή επιστρέφεται στον εκδότη της, κατόπιν αιτήσεως του Πωλητή μετά από την πλήρη και ολοσχερή εκ μέρους του τελευταίου εκπλήρωση όλων ανεξαιρέτως των συμβατικών υποχρεώσεων του και μετά από την οριστική εκκαθάριση των λογαριασμών, χωρίς να είναι απαραίτητη και η λήξη της εγγυήσεως για την καλή λειτουργία του υλικού.

15. ΑΠΑΓΟΡΕΥΣΗ ΥΠΟΚΑΤΑΣΤΑΣΗΣ ΚΑΙ ΕΚΧΩΡΗΣΗΣ

15.1.Ο Πωλητής δεν μπορεί να υποκατασταθεί από άλλον στην εκτέλεση των υποχρεώσεων του που απορρέουν από αυτή τη σύμβαση, ούτε να εκχωρήσει σε οποιοδήποτε τρίτο πρόσωπο τα οποιασδήποτε φύσεως δικαιώματά του από αυτήν, χωρίς να έχει γι αυτό ειδική γραπτή συναίνεση του Αγοραστή.

15.2.Κατ'εξαιρέση, ο Πωλητής επιτρέπεται να εκχωρήσει εφάπαξ τις πληρωμές που απορρέουν από την παρούσα σύμβαση, μόνο σε Τράπεζες, που λειτουργούν νόμιμα στην Ελλάδα, χωρίς προηγούμενη συναίνεση του Αγοραστή, αφού πρώτα αφαιρεθούν:

15.2.1. Κάθε απαίτηση του Αγοραστή, από οποιονδήποτε λόγο ή αιτία και εάν προέρχεται.

15.2.2. Κάθε οφειλή του Πωλητή προς οποιονδήποτε τρίτο, ο οποίος θα είχε το δικαίωμα να την εισπράξει από τον Αγοραστή και

15.2.3. Κάθε οφειλή του Πωλητή προς το Δημόσιο, που θα προέρχεται από το αποδεικτικό Φορολογικής Ενημερότητας, που η προσκόμισή του είναι απαραίτητη σύμφωνα με τη σύμβαση και το Νόμο, για την πληρωμή οιοδήποτε ποσού πάνω από το όριο, που ορίζει εκάστοτε ο Νόμος.

15.3.Σε περίπτωση μιας τέτοιας εκχώρησης, που θα του αναγγελθεί νόμιμα, ο Αγοραστής θα καταβάλει στην εκδοχέα Τράπεζα, τα ποσά και μόνο των πληρωμών, που απορρέουν από τη σύμβαση και τα οποία είναι υποχρεωμένος να καταβάλει στον Πωλητή, αφού πρώτα αφαιρεθούν από αυτά οι απαιτήσεις και οφειλές των παραπάνω υπεδαφίων 15.2.1, 15.2.2 και 15.2.3, που υπάρχουν κατά τον χρόνο καταβολής στην Τράπεζα της εκχωρηθείσας πληρωμής.

16. ΤΟΚΟΣ ΥΠΕΡΗΜΕΡΙΑΣ

16.1.Αν καθυστερήσει μερικά ή ολικά η παράδοση του υλικού χωρίς να υπάρχει ανωτέρα βία ή ευθύνη του Αγοραστή, ο Πωλητής έχει υποχρέωση να πληρώσει στον Αγοραστή ανεξάρτητα από την ποινική ρήτρα της παραπάνω παραγρ.11 και τόκο υπερημερίας για την προκαταβολή του τιμήματος που αναλογεί στις καθυστερούμενες ποσότητες.

16.2.Ο τόκος αυτός υπολογίζεται από την λήξη του συμβατικού χρόνου παραδόσεως, που παρατείνεται μόνο για περιστατικά ανωτέρας βίας ή πταίσματα του Αγοραστή, μέχρι την ημερομηνία παραδόσεως του υλικού και με επιτόκιο αυτό που θα ισχύει στην Ελλάδα κατά το παραπάνω χρονικό διάστημα.

16.3.Αν καταγγελθεί αυτή η σύμβαση ή ακυρωθεί μερικά με αίτηση του Πωλητή, ο παραπάνω τόκος υπερημερίας θα υπολογίζεται επί του μέρους της προκαταβολής που αντιστοιχεί στο υλικό που δεν έχει ακόμα παραδοθεί και για χρονική περίοδο που αρχίζει από την ημερομηνία λήξης του συμβατικού χρόνου παράδοσης και τελειώνει στην ημερομηνία της επιστροφής της στον Αγοραστή.

16.4.Ο υπολογισμός και η πληρωμή του εν λόγω τόκου υπερημερίας θα γίνεται κατά την πληρωμή κάθε τιμολογίου και θα οριστικοποιείται κατά την εκκαθάριση των σχετικών λογαριασμών.

17. ΑΠΟΘΕΤΙΚΕΣ ΖΗΜΙΕΣ

Συμφωνείται ότι οι πράξεις ή παραλείψεις οποιουδήποτε από τους συμβαλλόμενους δεν παρέχουν στον άλλο το δικαίωμα να απαιτήσει την αποκατάσταση των αποθετικών ζημιών του που ενδεχόμενα θα προκληθούν από αυτές.

18. ΕΠΙΛΥΣΗ ΔΙΑΦΟΡΩΝ

Σε περίπτωση διαφωνίας Αγοραστή και Πωλητή θα καταβάλλεται προσπάθεια επίλυσεως των διαφορών από εκπροσώπους των αντισυμβαλλομένων.

Αν αυτή η διαπραγμάτευση ,που δεν είναι υποχρεωτική, δεν τελεσφορήσει, η επίλυση των διαφορών θα γίνει αποκλειστικά στα δικαστήρια των Αθηνών και σύμφωνα με την Ελληνική Νομοθεσία.

ΣΥΝΗΜΜΕΝΑ:

-ΥΠΟΔΕΙΓΜΑ 42.10 στ

ΥΠΟΔΕΙΓΜΑ 42.10 στ

ΕΓΓΥΗΤΙΚΗ ΕΠΙΣΤΟΛΗ ΓΙΑ ΤΗΝ ΚΑΛΗ ΕΚΤΕΛΕΣΗ ΣΥΜΒΑΣΕΩΣ ΠΡΟΜΗΘΕΙΩΝ

Προς

τη ΔΗΜΟΣΙΑ ΕΠΙΧΕΙΡΗΣΗ ΗΛΕΚΤΡΙΣΜΟΥ Α.Ε
Χαλκοκονδύλη 30 - ΑΘΗΝΑ 104 32, ΕΛΛΑΔΑ

Ημερομηνία :

1. Σας γνωρίζουμε ότι, παραιτούμενοι ρητά και ανεπιφύλακτα από την ένσταση του ευεργετήματος της δίζησης, και από το δικαίωμά μας να σας προβάλουμε όλες τις οποιεσδήποτε ακόμη και μη προσωποπαγείς ενστάσεις του πρωτοφειλέτη, ιδιαίτερα δε κάθε άλλη ένσταση από τα άρθρα 852-856, 862-864 και 865-869 του Αστικού Κώδικα, καθώς και από τα τυχόν δικαιώματά μας που απορρέουν από τα πιο πάνω άρθρα, εγγυόμαστε, με την παρούσα ρητά, αμετάκλητα και ανεπιφύλακτα και ευθυνόμαστε έναντί σας εις ολόκληρον και ως αυτοφειλέτες υπέρ του Προμηθευτή σας που εδρεύει ή κατοικεί.....μέχρι του ποσού των ΕΥΡΩ..... (€) για την ακριβή, πιστή και εμπρόθεσμη εκπλήρωση όλων των οποιασδήποτε φύσεως υποχρεώσεων που ανέλαβε ο εν λόγω Προμηθευτής σας, σύμφωνα με τη Σύμβαση που συνομολόγησε μαζί σας για την προμήθεια με αριθμό αντίγραφο της οποίας μας παραδόθηκε, βεβαιώνεται δε με την παρούσα ή λήψη τούτου.
2. Στην περίπτωση που, λόγω της παραπάνω εγγύησης, αποφασίσετε κατά την ελεύθερη και αδέσμευτη κρίση σας, την οποία θα μας γνωστοποιήσετε, ότι ο εν λόγω Προμηθευτής παρέβη οποιαδήποτε από τις υποχρεώσεις του, που έχει αναλάβει με την πιο πάνω σύμβαση, σας δηλώνουμε ότι αναλαμβάνουμε με την παρούσα την υποχρέωση να σας καταβάλουμε αμέσως και χωρίς οποιαδήποτε αντίρρηση το ποσό της εγγύησης, ολόκληρο ή μέρος αυτού, σύμφωνα με τις οδηγίες σας και μόλις μας το ζητήσετε, χωρίς να απαιτείται για αυτή την πληρωμή οποιαδήποτε εξουσιοδότηση, ενέργεια ή συγκατάθεση εκ μέρους του παραπάνω Προμηθευτή και χωρίς να ληφθεί υπόψη οποιαδήποτε τυχόν σχετική ένσταση επιφύλαξη ή προσφυγή του Προμηθευτή σε διαιτησία ή σε δικαστήρια με αίτημα τη μη κατάπτωση αυτής της εγγυητικής επιστολής ή θέση αυτής σε δικαστική μεσεγγύηση.
3. Δηλώνουμε ακόμη ότι η εγγύηση μας αυτή θα ισχύει μέχρι να εκπληρώσει ο Προμηθευτής σας όλες τις υποχρεώσεις που ανέλαβε με την παραπάνω Σύμβαση και με τα συμπληρώματά της που δεν προσαυξάνουν το αρχικό συμβατικό τίμημα και μέχρι να μας επιστραφεί αυτή η εγγυητική επιστολή μαζί με έγγραφη δήλωσή σας που θα μας απαλλάσσει από αυτήν την εγγύηση.



Διεύθυνση Υπηρεσιών - Στέγασης

Διακήρυξη : ΔΥΣ/80083

Αντικείμενο: Προμήθεια γραφειακού εξοπλισμού.

ΕΝΤΥΠΟ ΠΡΟΣΦΟΡΑΣ

ΤΕΥΧΟΣ 6 ΑΠΟ 8



ΔΗΜΟΣΙΑ ΕΠΙΧΕΙΡΗΣΗ ΗΛΕΚΤΡΙΣΜΟΥ Α.Ε
ΔΙΕΥΘΥΝΣΗ ΥΠΗΡΕΣΙΩΝ - ΣΤΕΓΑΣΗΣ
ΚΑΠΟΔΙΣΤΡΙΟΥ 27 104 23 ΑΘΗΝΑ

Ο Ι Κ Ο Ν Ο Μ Ι Κ Η Π Ρ Ο Σ Φ Ο Ρ Α

ΕΠΩΝΥΜΙΑ ΠΡΟΣΦΕΡΟΝΤΟΣ:.....

ΟΔΟΣ:..... ΠΟΛΗ: ΤΗΛ.: FAX:

E-MAIL:

A/A	ΠΟΣΟ- ΤΗΤΑ	ΜΟΝΑΔΑ	ΣΥΝΤΟΜΗ ΠΕΡΙΓΡΑΦΗ ΤΟΥ ΠΡΟΣΦΕΡΟΜΕΝΟΥ ΥΛΙΚΟΥ	ΤΙΜΕΣ ΜΟΝΑΔΟΣ ΣΕ ΕΥΡΩ ΣΥΜΦΩΝΑ ΜΕ ΤΗ ΔΙΑΚΗΡΥΞΗ ΓΙΑ ΠΑΡΑΔΟΣΗ ΣΤΗΝ ΑΠΟΘΗΚΗ ΤΗΣ ΔΕΗ, ΕΠΙ ΔΑΠΕΔΟΥ	ΑΝΤΙΣΤΟΙΧΟ ΠΟΣΟΣΤΟ ΦΠΑ	ΧΩΡΑ ΠΡΟΕΛΕΥΣΗΣ ΥΛΙΚΟΥ
ΣΥΝΟΛΙΚΟ ΤΙΜΗΜΑ (ΑΡΙΘΜΗΤΙΚΩΣ ΚΑΙ ΟΛΟΓΡΑΦΩΣ)						

ΟΙΚΟΝΟΜΙΚΗ ΠΡΟΣΦΟΡΑ

Ο Ρ Ο Ι

1. Διευκρινίζεται ότι οι τιμές πρέπει να προσφερθούν ακριβώς όπως ζητούνται στη ΟΙΚΟΝΟΜΙΚΗ ΠΡΟΣΦΟΡΑ και σύμφωνα με τους Ειδικούς Όρους αυτής της διακήρυξης.

2. **ΤΙΜΕΣ**

Όπως καθορίζονται στους Ειδικούς Όρους της διακήρυξης.

3. **ΤΡΟΠΟΣ ΠΛΗΡΩΜΗΣ**

Όπως καθορίζεται στους Ειδικούς Όρους της διακήρυξης.

4. **ΑΠΟΔΟΧΗ ΤΟΥ ΖΗΤΟΥΜΕΝΟΥ ΧΡΟΝΟΥ ΠΑΡΑΔΟΣΗΣ ΑΥΤΗΣ ΤΗΣ ΔΙΑΚΗΡΥΞΗΣ:**

ΝΑΙ

ΟΧΙ ΠΡΟΤΕΙΝΟΥΜΕ.....

.....

.....

5. **ΔΑΠΑΝΗ ΓΙΑ ΤΗΝ ΕΚΤΕΛΕΣΗ ΔΟΚΙΜΩΝ**

(α) **ΔΟΚΙΜΕΣ ΣΕΙΡΑΣ:** Η δαπάνη θα πρέπει να περιλαμβάνεται στις προσφερόμενες τιμές μονάδος.

(β) **ΔΟΚΙΜΕΣ ΤΥΠΟΥ :**

Η δαπάνη δεν περιλαμβάνεται στις προσφερόμενες τιμές μονάδος.

.....

Εάν δεν Περιλαμβάνονται οι δοκιμές τύπου, να αναφερθεί το ύψος αυτών, ανά είδος υλικού

6. **ΣΤΟΙΧΕΙΑ ΦΟΡΤΩΣΗΣ ΤΟΥ ΠΡΟΣΦΕΡΟΜΕΝΟΥ ΥΛΙΚΟΥ:**

(1) Συνολικό μικό βάρος σε χιλιόγραμμα.....

(2) Συνολικός μικός όγκος σε κυβικά μέτρα.....

(3) Είδος συσκευασίας.....

7. **ΣΗΜΕΙΩΣΕΙΣ**

1. Οι διαγωνιζόμενοι είναι υπεύθυνοι για την ακρίβεια των παραπάνω στοιχείων.

2. Τα παραπάνω στοιχεία αποτελούν αναπόσπαστο μέρος της προσφοράς και θα χρησιμοποιηθούν για να διευκολυνθεί και να επισπευσθεί η διαδικασία σύγκρισης των προσφορών.

ΗΜΕΡΟΜΗΝΙΑ :.....**ΟΝΟΜΑ:**.....**ΥΠΟΓΡΑΦΗ** :.....

* Δεν απαιτείται η συμπλήρωση των παραπάνω παραγράφων 5 & 6



Διεύθυνση Υπηρεσιών - Στέγασης

Διακήρυξη : ΔΥΣ/80083

Αντικείμενο: Προμήθεια γραφειακού εξοπλισμού.

ΥΠΟΔΕΙΓΜΑΤΑ

ΤΕΥΧΟΣ 7 ΑΠΟ 8

ΥΠΟΔΕΙΓΜΑ Νο 1

ΥΠΕΥΘΥΝΗ ΔΗΛΩΣΗ

**(Καλύπτει την παράγραφο 4.1.2 του Τεύχους
"ΕΙΔΙΚΟΙ ΟΡΟΙ ΔΙΑΓΩΝΙΣΜΟΥ")**

Ο υπογεγραμμένος που εκπροσωπώ νόμιμα τον Οικονομικό Φορέα που μετέχει στην με στοιχεία Διαγωνιστική Διαδικασία της Δημόσιας Επιχείρησης Ηλεκτρισμού Α.Ε., δηλώνω ότι:

1. Έλαβα γνώση όλων των διατυπωμένων στη σχετική Διακήρυξη Όρων Διαγωνιστικής Διαδικασίας και Σύμβασης, τους μελέτησα με ιδιαίτερη προσοχή και ότι εξ ονόματος του παραπάνω αναγραφόμενου Οικονομικού Φορέα, αποδέχομαι αυτούς ανεπιφύλακτα.
2. Αποδέχομαι ανεπιφύλακτα και ανέκκλητα, ότι η με στοιχεία προσφορά του Οικονομικού Φορέα για τον παραπάνω διαγωνισμό, ισχύει για(*).

Ημερομηνία:

Ο/Η Δηλών

(*) Συμπληρώνεται ολογράφως και αριθμητικώς, ο αριθμός των ημερολογιακών ημερών, που πρέπει να είναι τουλάχιστον εκατόν είκοσι (120).

ΥΠΟΔΕΙΓΜΑ Νο 2

ΥΠΕΥΘΥΝΗ ΔΗΛΩΣΗ ΝΟΜΙΜΟΠΟΙΗΣΗΣ ΠΡΟΣΦΕΡΟΝΤΟΣ **(Καλύπτει την παράγραφο 4.1.3 του Τεύχους** **"ΕΙΔΙΚΟΙ ΟΡΟΙ ΔΙΑΓΩΝΙΣΜΟΥ")**

Ο υπογράφων ως εκπρόσωπος του προσφέροντος δηλώνω ότι ο προσφέρων:

α. είναι εγγεγραμμένος στο Γενικό Εμπορικό Μητρώο (Γ.Ε.ΜΗ.) με αριθ. μερίδας και τηρεί όλες τις υποχρεώσεις δημοσιότητας σύμφωνα με την κείμενη νομοθεσία και ειδικότερα το ν. 3419/2005 ή σε περίπτωση αλλοδαπών προσώπων στο αντίστοιχο μητρώο, όπως ισχύει.

β. τα μέλη του Διοικητικού Συμβουλίου ή οι διαχειριστές του νομικού προσώπου είναι:

.....
.....
.....

γ. νόμιμος εκπρόσωπος του προσφέροντος νομικού προσώπου είναι

δ. το νομικό πρόσωπο νομίμως, δια των αρμοδίων οργάνων του:

δ.1 αποφάσισε να συμμετάσχει στο Διαγωνισμό, προκειμένου να συναφθεί η υπόψη Σύμβαση

δ.2 όρισε τον/τους να υπογράψουν την προσφορά

δ.3 όρισε τον ως υπεύθυνο επικοινωνίας, ο οποίος εξουσιοδοτείται να παραλαμβάνει τα έγγραφα που έχουν σχέση με τη διεξαγωγή της Διαδικασίας.

δ.4 όρισε τον/τους να παρίστανται ως εκπρόσωποί του κατά την αποσφράγιση των προσφορών, σύμφωνα με τα αναφερόμενα στην παράγραφο 7.2.1 του Τεύχους "Ειδικό Όροι Διαγωνισμού"

Όταν ο διαγωνιζόμενος είναι φυσικό πρόσωπο η ως άνω ΥΔ θα καλύπτει τις παραγράφους α, δ.3 και εάν δεν παρίσταται αυτοπροσώπως στην αποσφράγιση των προσφορών και την δ.4 εφόσον το επιθυμεί.

Υ Π Ο Δ Ε Ι Γ Μ Α Νο 3

ΔΗΛΩΣΗ ΣΥΝΥΠΕΥΘΥΝΟΤΗΤΑΣ

**Σε περίπτωση Σύμπραξης Επιχειρήσεων
(Καλύπτει την παράγραφο 4.1.5 β. του Τεύχους
"ΕΙΔΙΚΟΙ ΟΡΟΙ ΔΙΑΓΩΝΙΣΜΟΥ")**

Τα υπογράφοντα μέλη της Σύμπραξης Επιχειρήσεων για

.....

.....

1.....

2.....

3.....

δηλώνουμε ότι στα πλαίσια υποβολής της Προσφοράς μας στην Ανοικτή Διαδικασία, και σε περίπτωση ανάθεσης της προμήθειας σε εμάς, θα είμαστε πλήρως υπεύθυνοι απέναντι στη ΔΕΗ, από κοινού, αδιαίρετα και σε ολόκληρο κατά την εκτέλεση των υποχρεώσεων μας που απορρέουν από την Προσφορά μας και από τη Σύμβαση.

Οι Δηλούντες

ΥΠΟΔΕΙΓΜΑ Νο 4

ΕΓΓΥΗΤΙΚΗ ΕΠΙΣΤΟΛΗ ΣΥΜΜΕΤΟΧΗΣ ΣΕ ΔΙΑΓΩΝΙΣΜΟ

Προς τη
ΔΗΜΟΣΙΑ ΕΠΙΧΕΙΡΗΣΗ ΗΛΕΚΤΡΙΣΜΟΥ Α.Ε.
Χαλκοκονδύλη 30, ΑΘΗΝΑ 104-32

Ημερομηνία :

Σας γνωρίζουμε ότι εγγυόμαστε ανέκκλητα και ανεπιφύλακτα έναντί σας, υπέρ του Διαγωνιζόμενου σας που εδρεύει ή κατοικεί στην παραιτούμενοι ρητά και ανεπιφύλακτα από την ένσταση του ευεργετήματος της δίζησης και από το δικαίωμά μας να σας προβάλουμε όλες τις οποιεσδήποτε, ακόμη και μη προσωποπαγείς, ενστάσεις του πρωτοφειλέτη, ιδιαίτερα δε κάθε άλλη ένσταση από τα άρθρα 852-856, 862-864 και 866-869 του Αστικού Κώδικα, καθώς και από τα τυχόν δικαιώματά μας που απορρέουν από τα πιο πάνω άρθρα, ευθυνόμαστε έναντί σας, εις ολόκληρον και ως αυτοφειλέτες μέχρι του ποσού των ευρώ..... για τη συμμετοχή του εν λόγω Οικονομικού Φορέα στο διαγωνισμό που θα γίνει από σας στις για

σύμφωνα με τους όρους και τις προδιαγραφές της Διακήρυξής σας και των συμπληρωμάτων αυτής, αντίγραφο των οποίων μας παραδόθηκε, βεβαιώνεται δε με την παρούσα η λήψη τούτου. Η εγγύηση αυτή αφορά αποκλειστικά και μόνο τις υποχρεώσεις του εν λόγω Διαγωνιζόμενου, που απορρέουν από τη συμμετοχή του στον παραπάνω διαγωνισμό μέχρι και της υπογραφής της σχετικής σύμβασης, σε περίπτωση κατακύρωσης σ' αυτόν, και της παράδοσης απ' αυτόν σε σας Εγγυητικής Επιστολής Καλής Εκτέλεσης, σύμφωνα με τις οδηγίες σας, σε καμία όμως περίπτωση η εγγύηση αυτή δεν θα αφορά τις υποχρεώσεις που απορρέουν από την εκτέλεση της σύμβασης αυτής.

Στην περίπτωση που, λόγω της παραπάνω εγγύησης, αποφασίσετε κατά την ελεύθερη και αδέσμευτη κρίση σας, την οποία θα μας γνωστοποιήσετε, ότι ο εν λόγω Διαγωνιζόμενος παρέβη οποιαδήποτε από τις υποχρεώσεις του, που έχει αναλάβει με τη συμμετοχή του στον εν λόγω διαγωνισμό, σας δηλώνουμε ότι αναλαμβάνουμε με την παρούσα την υποχρέωση να σας καταβάλουμε αμέσως και χωρίς οποιαδήποτε αντίρρηση το ποσό της εγγύησης ολόκληρο ή μέρος αυτού, σύμφωνα με τις οδηγίες σας και μόλις μας το ζητήσετε, χωρίς να απαιτείται για αυτή την πληρωμή οποιαδήποτε εξουσιοδότηση, ενέργεια ή συγκατάθεση εκ μέρους του παραπάνω Διαγωνιζόμενου και χωρίς να ληφθεί υπόψη οποιαδήποτε τυχόν σχετική ένσταση, επιφύλαξη ή προσφυγή του Διαγωνιζόμενου σε διαιτησία ή σε δικαστήρια με αίτημα τη μη κατάπτωση αυτής της εγγυητικής επιστολής ή θέση αυτής σε δικαστική μεσεγγύηση. Δηλώνουμε ακόμη, ότι η εγγύηση μας αυτή θα ισχύει για(*) μήνες οπότε αυτή η Εγγυητική Επιστολή θα επιστραφεί σε μας, μαζί με γραπτή δήλωσή σας που θα μας απαλλάσσει από την παρούσα εγγύηση.

Ακόμα δηλώνουμε ότι θα παρατείνουμε την ισχύ αυτής της εγγυήσεως μετά από γραπτή αίτησή σας πριν από την ημερομηνία εκπνοής αυτής της εγγυήσεως.

(*) Συμπληρώνεται ολογράφως και αριθμητικώς, ο αριθμός των μηνών, που πρέπει να είναι τουλάχιστον έξι (6).

ΥΠΟΔΕΙΓΜΑ Νο 5
ΕΓΓΥΗΤΙΚΗ ΕΠΙΣΤΟΛΗ ΣΥΜΜΕΤΟΧΗΣ ΣΕ ΔΙΑΓΩΝΙΣΜΟ

Προς τη
ΔΗΜΟΣΙΑ ΕΠΙΧΕΙΡΗΣΗ ΗΛΕΚΤΡΙΣΜΟΥ Α.Ε.
Χαλκοκονδύλη 30, ΑΘΗΝΑ 104-32

Ημερομηνία :

Σας γνωρίζουμε ότι εγγυόμαστε ανέκκλητα και ανεπιφύλακτα έναντί σας υπέρ των Διαγωνιζομένων σας.:

- (1)
(2)
(3)

που εδρεύουν ή κατοικούν ο πρώτος στην, ο δεύτερος στην, ο τρίτος στην και που ενεργούν εν προκειμένω ως Σύμπραξη και ευθύνονται εις ολόκληρον το κάθε μέλος έναντι της ΔΕΗ παραιτούμενοι ρητά και ανεπιφύλακτα από την ένσταση του ευεργετήματος της δίζησης και από το δικαίωμά μας να σας προβάλουμε όλες τις οποιεσδήποτε, ακόμη και μη προσωποπαγείς, ενστάσεις του πρωτοφειλέτη, ιδιαίτερα δε κάθε άλλη ένσταση από τα άρθρα 852-856, 862-864 και 866-869 του Αστικού Κώδικα, καθώς και από τα τυχόν δικαιώματά μας που απορρέουν από τα πιο πάνω άρθρα, ευθυνόμαστε έναντί σας, εις ολόκληρον και ως αυτοφειλέτες μέχρι του ποσού των ευρώ για τη συμμετοχή των εν λόγω Οικονομικών Φορέων στο διαγωνισμό που θα γίνει από σας στις για σύμφωνα με τους όρους και τις προδιαγραφές της διακήρυξής σας και των συμπληρωμάτων αυτής, αντίγραφο των οποίων μας παραδόθηκε, βεβαιώνεται δε με την παρούσα η λήψη τούτου.

Η εγγύηση αυτή αφορά αποκλειστικά και μόνο τις υποχρεώσεις των εν λόγω Διαγωνιζομένων, που απορρέουν από τη συμμετοχή τους στον παραπάνω διαγωνισμό μέχρι και της υπογραφής της σχετικής σύμβασης, σε περίπτωση κατακύρωσης σ' αυτούς, και της παράδοσης απ' αυτούς σε σας Εγγυητικής Επιστολής Καλής Εκτέλεσης, σύμφωνα με τις οδηγίες σας, σε καμία όμως περίπτωση η εγγύηση αυτή δεν θα αφορά τις υποχρεώσεις που απορρέουν από την εκτέλεση της σύμβασης αυτής.

Στην περίπτωση που, λόγω της παραπάνω εγγύησης, αποφασίσετε κατά την ελεύθερη και αδέσμευτη κρίση σας, την οποία θα μας γνωστοποιήσετε, ότι οποιοσδήποτε απ' τους εν λόγω Διαγωνιζομένους παρέβη οποιαδήποτε από τις υποχρεώσεις του, που έχει αναλάβει με τη συμμετοχή του ως μέλος της άνω Σύμπραξης στον εν λόγω διαγωνισμό, σας δηλώνουμε ότι αναλαμβάνουμε με την παρούσα την υποχρέωση να σας καταβάλουμε αμέσως και χωρίς οποιαδήποτε αντίρρηση το ποσό της εγγύησης ολόκληρο ή μέρος αυτού, σύμφωνα με τις οδηγίες σας και μόλις μας το ζητήσετε, χωρίς να απαιτείται για αυτή την πληρωμή οποιαδήποτε εξουσιοδότηση, ενέργεια ή συγκατάθεση εκ μέρους των παραπάνω Διαγωνιζομένων και χωρίς να ληφθεί υπόψη οποιαδήποτε τυχόν σχετική ένσταση, επιφύλαξη ή προσφυγή των Διαγωνιζομένων σε διαιτησία ή σε δικαστήρια με αίτημα τη μη κατάπτωση αυτής της εγγυητικής επιστολής ή θέση αυτής σε δικαστική μεσεγγύηση.

Δηλώνουμε ακόμη, ότι η εγγύηση μας αυτή θα ισχύει για(*) μήνες οπότε αυτή η Εγγυητική Επιστολή θα επιστραφεί σε μας, μαζί με γραπτή δήλωσή σας που θα μας απαλλάσσει από την παρούσα εγγύηση.

Ακόμα δηλώνουμε ότι θα παρατείνουμε την ισχύ αυτής της εγγυήσεως μετά από γραπτή αίτησή σας πριν από την ημερομηνία εκπνοής αυτής της εγγυήσεως.

(*) Συμπληρώνεται ολογράφως και αριθμητικώς, ο αριθμός των μηνών, που πρέπει να είναι τουλάχιστον έξι (6).

ΥΠΟΔΕΙΓΜΑ Νο 6
ΕΓΓΥΗΤΙΚΗ ΕΠΙΣΤΟΛΗ ΣΥΜΜΕΤΟΧΗΣ ΣΕ ΔΙΑΓΩΝΙΣΜΟ

Προς τη
ΔΗΜΟΣΙΑ ΕΠΙΧΕΙΡΗΣΗ ΗΛΕΚΤΡΙΣΜΟΥ Α.Ε.
Χαλκοκονδύλη 30, ΑΘΗΝΑ 104-32

Ημερομηνία :

Σας γνωρίζουμε ότι εγγυόμαστε ανέκκλητα και ανεπιφύλακτα έναντί σας, υπέρ του Διαγωνιζόμενου σας που εδρεύει ή κατοικεί στην και που μετέχει στο Διαγωνισμό με (1).....

.....
.....
που εδρεύει (ουν) ή κατοικεί (ουν)
ως Σύμπραξη της οποίας κάθε μέλος ευθύνεται «εις ολόκληρον» έναντι της ΔΕΗ παραιτούμενοι ρητά και ανεπιφύλακτα από την ένσταση του ευεργετήματος της δίζησης και από το δικαίωμά μας να σας προβάλουμε όλες τις οποιεσδήποτε, ακόμη και μη προσωποπαγείς, ενστάσεις του πρωτοφειλέτη, ιδιαίτερα δε κάθε άλλη ένσταση από τα άρθρα 852-856, 862-864 και 866-869 του Αστικού Κώδικα, καθώς και από τα τυχόν δικαιώματά μας που απορρέουν από τα πιο πάνω άρθρα, ευθυνόμαστε έναντί σας, εις ολόκληρον και ως αυτοφειλέτες μέχρι του ποσού των ευρώ..... για τη συμμετοχή του εν λόγω Οικονομικού Φορέα στο διαγωνισμό που θα γίνει από σας στιςγια σύμφωνα με τους όρους και τις προδιαγραφές της διακήρυξής σας και των συμπληρωμάτων αυτής, αντίγραφο των οποίων μας παραδόθηκε, βεβαιώνεται δε με την παρούσα η λήψη τούτου.

Η εγγύηση αυτή αφορά αποκλειστικά και μόνο τις υποχρεώσεις του εν λόγω Διαγωνιζόμενου, που απορρέουν από τη συμμετοχή του ως μέλους της παραπάνω Σύμπραξης στον παραπάνω διαγωνισμό μέχρι και της υπογραφής της σχετικής σύμβασης, σε περίπτωση κατακύρωσης σ' αυτόν και της παράδοσης απ' αυτόν σε σας Εγγυητικής Επιστολής Καλής Εκτέλεσης, σύμφωνα με τις οδηγίες σας, σε καμία όμως περίπτωση η εγγύηση αυτή δεν θα αφορά τις υποχρεώσεις που απορρέουν από την εκτέλεση της σύμβασης αυτής.

Στην περίπτωση που, λόγω της παραπάνω εγγύησης, αποφασίσετε κατά την ελεύθερη και αδέσμευτη κρίση σας, την οποία θα μας γνωστοποιήσετε, ότι οποιοδήποτε από τα εις ολόκληρον ευθυνόμενα ΠΡΟΣΩΠΑ, παρέβη οποιοδήποτε από τις υποχρεώσεις του, που έχει αναλάβει με τη συμμετοχή του στον εν λόγω διαγωνισμό, σας δηλώνουμε ότι αναλαμβάνουμε με την παρούσα την υποχρέωση να σας καταβάλουμε αμέσως και χωρίς οποιαδήποτε αντίρρηση το ποσό της εγγύησης ολόκληρο ή μέρος αυτού, σύμφωνα με τις οδηγίες σας και μόλις μας το ζητήσετε, χωρίς να απαιτείται για αυτή την πληρωμή οποιαδήποτε εξουσιοδότηση, ενέργεια ή συγκατάθεση εκ μέρους του παραπάνω Διαγωνιζόμενου και χωρίς να ληφθεί υπόψη οποιαδήποτε τυχόν σχετική ένσταση, επιφύλαξη ή προσφυγή του Διαγωνιζόμενου σε διαιτησία ή σε δικαστήρια με αίτημα τη μη κατάπτωση αυτής της εγγυητικής επιστολής ή θέση αυτής σε δικαστική μεσεγγύηση. Δηλώνουμε ακόμη, ότι η εγγύηση μας αυτή θα ισχύει για(*) μήνες οπότε αυτή η Εγγυητική Επιστολή θα επιστραφεί σε μας, μαζί με γραπτή δήλωσή σας που θα μας απαλλάσσει από την παρούσα εγγύηση.

Ακόμα δηλώνουμε ότι θα παρατείνουμε την ισχύ αυτής της εγγυήσεως μετά από γραπτή αίτησή σας πριν από την ημερομηνία εκπνοής αυτής της εγγυήσεως.

(1) Συμπληρώνεται η επωνυμία των λοιπών συμμετεχόντων στη Σύμπραξη.

(*) Συμπληρώνεται ολογράφως και αριθμητικώς, ο αριθμός των μηνών, που πρέπει να είναι τουλάχιστον δώδεκα (12).

ΥΠΟΔΕΙΓΜΑ Νο 7

ΕΓΓΥΗΤΙΚΗ ΕΠΙΣΤΟΛΗ ΓΙΑ ΤΗΝ ΚΑΛΗ ΕΚΤΕΛΕΣΗ ΣΥΜΒΑΣΕΩΣ ΠΡΟΜΗΘΕΙΩΝ

Προς
τη ΔΗΜΟΣΙΑ ΕΠΙΧΕΙΡΗΣΗ ΗΛΕΚΤΡΙΣΜΟΥ Α.Ε
Χαλκοκονδύλη 30 - ΑΘΗΝΑ 104 32, ΕΛΛΑΔΑ

Ημερομηνία :

1. Σας γνωρίζουμε ότι, παραιτούμενοι ρητά και ανεπιφύλακτα από την ένσταση του ευεργετήματος της δίζησης, και από το δικαίωμά μας να σας προβάλουμε όλες τις οποιεσδήποτε ακόμη και μη προσωποπαγείς ενστάσεις του πρωτοφειλέτη, ιδιαίτερα δε κάθε άλλη ένσταση από τα άρθρα 852-856, 862-864 και 865-869 του Αστικού Κώδικα, καθώς και από τα τυχόν δικαιώματά μας που απορρέουν από τα πιο πάνω άρθρα, εγγυόμαστε, με την παρούσα ρητά, αμετάκλητα και ανεπιφύλακτα και ευθυνόμαστε έναντί σας εις ολόκληρον και ως αυτοφειλέτες υπέρ του Προμηθευτή σας που εδρεύει ή κατοικεί.....μέχρι του ποσού των ΕΥΡΩ..... (€) για την ακριβή, πιστή και εμπρόθεσμη εκπλήρωση όλων των οποιασδήποτε φύσεως υποχρεώσεων που ανέλαβε ο εν λόγω Προμηθευτής σας, σύμφωνα με τη Σύμβαση που συνομολόγησε μαζί σας για την προμήθεια με αριθμό αντίγραφο της οποίας μας παραδόθηκε, βεβαιώνεται δε με την παρούσα ή λήψη τούτου.
2. Στην περίπτωση που, λόγω της παραπάνω εγγύησης, αποφασίσετε κατά την ελεύθερη και αδέσμευτη κρίση σας, την οποία θα μας γνωστοποιήσετε, ότι ο εν λόγω Προμηθευτής παρέβη οποιαδήποτε από τις υποχρεώσεις του, που έχει αναλάβει με την πιο πάνω σύμβαση, σας δηλώνουμε ότι αναλαμβάνουμε με την παρούσα την υποχρέωση να σας καταβάλουμε αμέσως και χωρίς οποιαδήποτε αντίρρηση το ποσό της εγγύησης, ολόκληρο ή μέρος αυτού, σύμφωνα με τις οδηγίες σας και μόλις μας το ζητήσετε, χωρίς να απαιτείται για αυτή την πληρωμή οποιαδήποτε εξουσιοδότηση, ενέργεια ή συγκατάθεση εκ μέρους του παραπάνω Προμηθευτή και χωρίς να ληφθεί υπόψη οποιαδήποτε τυχόν σχετική ένσταση επιφύλαξη ή προσφυγή του Προμηθευτή σε διαιτησία ή σε δικαστήρια με αίτημα τη μη κατάπτωση αυτής της εγγυητικής επιστολής ή θέση αυτής σε δικαστική μεσεγγύηση.
3. Δηλώνουμε ακόμη ότι η εγγύηση μας αυτή θα ισχύει μέχρι να εκπληρώσει ο Προμηθευτής σας όλες τις υποχρεώσεις που ανέλαβε με την παραπάνω Σύμβαση και με τα συμπληρώματά της που δεν προσαυξάνουν το αρχικό συμβατικό τίμημα και μέχρι να μας επιστραφεί αυτή η εγγυητική επιστολή μαζί με έγγραφη δήλωσή σας που θα μας απαλλάσσει από αυτήν την εγγύηση.



Διεύθυνση Υπηρεσιών - Στέγασης

Διακήρυξη : ΔΥΣ/80083

Αντικείμενο: Προμήθεια γραφειακού εξοπλισμού.

ΤΕΧΝΙΚΕΣ ΠΡΟΔΙΑΓΡΑΦΕΣ

ΤΕΥΧΟΣ 8 ΑΠΟ 8



Διεύθυνση Υπηρεσιών - Στέγασης

ΤΕΧΝΙΚΗ ΠΡΟΔΙΑΓΡΑΦΗ ΔΕΗ

B.K.01.46/ 4.11.16

ΓΡΑΦΕΙΑ

- Γραφείο
- Βοηθητικό Γραφείο
- Τρίγωνο Σύνδεσης
- Γραφείο Εκτυπωτή
- Γραφείο Η/Υ.
- Τραπέζι Συσκέψεων
- Τραπέζι Υποδοχής
- Τροχήλατη Συρταροθήκη.

ΓΡΑΦΕΙΑ

Γραφείο, Βοηθητικό Γραφείο, Τρίγωνο Σύνδεσης, Γραφείο Εκτυπωτή,

Γραφείο Η/Υ, Τραπεζι Συσκέψεων, Τραπεζι Υποδοχής, Τροχήλατη Συρταροθήκη.

ΠΕΡΙΕΧΟΜΕΝΑ

1. ΑΝΤΙΚΕΙΜΕΝΟ

2. ΛΕΞΕΙΣ ΚΛΕΙΔΙΑ

3. ΣΥΝΘΗΚΕΣ ΛΕΙΤΟΥΡΓΙΑΣ

4. ΚΑΝΟΝΙΣΜΟΙ - ΠΡΟΔΙΑΓΡΑΦΕΣ

5. ΠΕΡΙΓΡΑΦΗ

5.1.ΔΙΑΣΤΑΣΕΙΣ

- 5.1.1 Διαστάσεις Γραφείου
- 5.1.2 Διαστάσεις Βοηθητικού Γραφείου
- 5.1.3 Διαστάσεις Τριγώνου Σύνδεσης Γραφείων
- 5.1.4 Διαστάσεις Γραφείου Εκτυπωτή
- 5.1.5 Διαστάσεις Γραφείου Η/Υπολογιστή
- 5.1.6 Διαστάσεις Τραπεζιού Συσκέψεων
- 5.1.7 Διαστάσεις Τραπεζιού Υποδοχής
- 5.1.8 Διαστάσεις Τροχήλατης Συρταροθήκης

5.2. ΚΑΤΑΣΚΕΥΗ

- 5.2.1 Επιφάνεια Εργασίας
- 5.2.2 Πλαϊνά
- 5.2.3 Μετώπη
- 5.2.4 Ενδιάμεσο ράφι
- 5.2.5 Συρταροθήκες Αναρτώμενες
- 5.2.6 Συρταροθήκες Τροχήλατες
- 5.2.7 Συρτάρια - Μολυβοθήκη
- 5.2.8 Οδηγοί Συρταριών
- 5.3 ΣΥΝΔΕΣΗ - ΣΥΝΑΡΜΟΛΟΓΗΣΗ

6. ΔΟΚΙΜΕΣ

- 6.1 ΔΟΚΙΜΗ ΣΧΕΔΙΑΣΜΟΥ
- 6.2 ΔΟΚΙΜΗ ΤΥΠΟΥ
- 6.3 ΠΙΣΤΟΠΟΙΗΤΙΚΑ

7. ΠΙΝΑΚΙΔΕΣ - ΕΠΙΣΗΜΑΝΣΗ

8. ΣΥΣΚΕΥΑΣΙΑ

9. ΠΑΡΑΡΤΗΜΑΤΑ - ΣΧΕΔΙΑ

- 9.1 ΚΑΤΑΛΟΓΟΣ ΠΑΡΑΡΤΗΜΑΤΩΝ
- 9.1.1 ΠΑΡΑΡΤΗΜΑ 1 Κατάλογος Στοιχείων Μηχανογράφησης της προδιαγραφής

- 9.1.2 ΠΑΡΑΡΤΗΜΑ 2 Τεχνικά χαρακτηριστικά μοριοσανίδας
- 9.1.3 ΠΑΡΑΡΤΗΜΑ 3 Κατάλογος ανταλλακτικών
- 9.2 ΚΑΤΑΛΟΓΟΣ ΣΧΕΔΙΩΝ
 - 9.2.1 Αξονομετρικό σκαρίφημα Γραφείου
 - 9.2.2 " " Βοηθητικού Γραφείου & Γραφείου Η/Υ
 - 9.2.3 " " Γραφείου Εκτυπωτή
 - 9.2.4 " " Τραπεζιού Συσκέψεων
 - 9.2.5 " " Τραπεζιού Υποδοχής
 - 9.2.6 " " Τροχήλατης Συρταροθήκης

1. ΑΝΤΙΚΕΙΜΕΝΟ

Η προδιαγραφή αυτή αναφέρεται στα Γραφεία, Βοηθητικά Γραφεία, Τρίγωνα Σύνδεσης των γραφείων, Γραφεία Εκτυπωτή, Γραφεία Η/Υπολογιστή, Τραπέζια Συσκόμενων, Τροχήλατες Συρταροθήκες και Τραπέζια Υποδοχής, για χρήση του προσωπικού της Επιχείρησης.

2. ΛΕΞΕΙΣ ΚΛΕΙΔΙΑ

Γραφείο, Τραπέζια Συσκόμενων, Τραπέζι Υποδοχής, Βοηθητικό Γραφείο, Εργονομία.

3. ΣΥΝΘΗΚΕΣ ΛΕΙΤΟΥΡΓΙΑΣ

Ο παραπάνω γραφειακός εξοπλισμός θα τοποθετηθεί σε κλειστούς γραφειακούς χώρους, πάνω σε λείο δάπεδο (μωσαϊκό, μάρμαρο, ασβεστοβυνιλικό πλακίδιο, κεραμικό πλακίδιο, μοκέτα κ.λ.π.), με μέγιστη απόκλιση οριζοντιότητας (κατά την έννοια της μεγαλύτερης διάστασης του στοιχείου εξοπλισμού) 3mm. Τα τμήματα που συνθέτουν τον γραφειακό εξοπλισμό, αποθηκεύονται πριν τη συναρμολόγηση τους σε χώρους κλειστούς μη κλιματιζόμενους.

4. ΚΑΝΟΝΙΣΜΟΙ - ΠΡΟΔΙΑΓΡΑΦΕΣ

Ισχύουν οι πιο κάτω αναφερόμενοι κανονισμοί - προδιαγραφές όπως προβλέπει η εκάστοτε τελευταία αναθεώρηση ή αντικατάστασή τους.

4.1. BSI 5459 Part 2: 1990

Part3:1983

Part1:1977

BSI 5459

BSI 5440 Part1 : 1980

DIN 4102

DIN 16291

DIN 52368

DIN 68761

4.2. Προδιαγραφή Ν.Κ. 02.01/17-12-86 της ΔΕΗ

Προδιαγραφή Ν.Κ. 02.02/29-04-87 της ΔΕΗ

4.3. Οδηγία του Συμβουλίου της Ε.Ε. με αριθ. 90/270 της 29.5.1990.

Σε περίπτωση που συγκρούονται οι παραπάνω κανονισμοί με την παρούσα προδιαγραφή, κατ'εξουσιοδότηση τα αναφερόμενα στην παρούσα.

5. ΠΕΡΙΓΡΑΦΗ

5.1. Διαστάσεις (Τα αναφερόμενα ύψη νοούνται με κλειστό ρεγουλατόρο).

5.1.1. Διαστάσεις Γραφείου:

Πλάτος (L) Βάθος (D) Ύψος (H)

Τύπος (α) με δύο συρταροθήκες :	L=1,80m	D=0,90m	H=0,72m έως 0,74m
" (β) " " " :	L=1,60m	D=0,80m	H=0,72m έως 0,74m
" (γ) " μία συρταροθήκη :	L=1,40m	D=0,80m	H=0,72m έως 0,74m
" (δ) με μία συρταροθήκη :	L=1,2m	D=0,80m	H=0,72m έως 0,74m
" (ε) " " " :	L=1,20m	D=0,60m	H=0,72m έως 0,74m

5.1.2. Διαστάσεις Βοηθητικού Γραφείου

Τύπος (α)	L=1,20m	D=0,60m	H=0,72m έως 0,74m
Τύπος (β)	L=0,90m	D=0,60m	H=0,72m έως 0,74m
" (γ)	L=0,80m	D=0,60m	H=0,72m έως 0,74m

5.1.3. Διαστάσεις Τριγώνου Σύνδεσης γραφείων

Ισοσκελές ορθογώνιο τρίγωνο με κάθετες πλευρές (D), διαστάσεων όσο το βάθος των αντιστοίχων γραφείων που συνδέουν.

Τύπος (α) $D = 0,90\text{m}$

" (β) $D = 0,80\text{m}$

" (γ) $D = 0,60\text{ m}$

5.1.4. Διαστάσεις Γραφείου Εκτυπωτή

$L=0,80\text{m}$ $D=0,80\text{m}$ $H=0,72\text{m}$ έως $0,74\text{m}$

5.1.5. Διαστάσεις Γραφείου Η/Υπολογιστή

Τύπος (α) $L=0,80\text{m}$ $D=0,80\text{m}$ $H=0,72\text{m}$ έως $0,74\text{m}$

Τύπος (β) $L=1,20\text{m}$ $D=0,80\text{m}$ $H=0,72\text{m}$ έως $0,74\text{m}$

5.1.6. Διαστάσεις Τραπεζιού Συσκέψεων

Τύπος (α) $L=1,80\text{m}$ $O=0,90\text{m}$ $H=0,72\text{m}$ έως $0,74\text{m}$

Τύπος (β) $L=2,00\text{m}$ $O =0,90\text{m}$ $H=0,72\text{m}$ έως $0,74\text{m}$

5.1.7. Διαστάσεις Τραπεζιού Υποδοχής

Τύπος (α) $L=0,50\text{m}$ $D=0,50\text{m}$ $H=0,40\text{m}$ έως $0,42\text{m}$

Τύπος (β) $1=0,80\text{m}$ $D=0,50\text{m}$ $H=0,40\text{m}$ έως $0,42\text{m}$

5.1.8. Διαστάσεις Τροχήλατης Συρταροθήκης

L=0,42m D=0,60m H=0,60m έως 0,65m

5.2. Κατασκευή

5.2.1.Επιφάνεια εργασίας

Κατασκευάζεται από μοριοσανίδα τριών στρώσεων επικαλυμμένη αμφίπλευρα με διπλή επίστρωση μελαμίνης, συνολικού πάχους τουλάχιστον 25mm **σε χρώμα ματ, υπόλευκο και σχέση φωτεινότητας 1:3 με τη λευκή σελίδα**. Τα τεχνικά χαρακτηριστικά της μοριοσανίδας αναφέρονται στο συνημμένο ΠΑΡΑΡΤΗΜΑ 2 (Παράγραφος 9.1.2). Περιμετρικά της μοριοσανίδας τοποθετείται με θερμοσυγκόλληση περιθώριο από P.V.C. πάχους 2- 3 mm, ίδιας απόχρωσης με τη μελαμίνη. Τα σόκορα των μεγάλων πλευρών μπορεί να γίνουν και καμπυλωτά (post forming). Σε ειδικό άνοιγμα της επιφάνειας εργασίας είναι δυνατόν να ζητηθεί κατά περίπτωση η πρόβλεψη εξόδου καλωδίων μέσω ειδικού καναλιού που θα τοποθετείται σε μη εμφανείς θέσεις του γραφείου, ή σχισμή καταλλήλων διαστάσεων, για τα γραφεία εκτυπωτή (όπως το σχετικό σκαρίφημα).

5.2.2.Πλαϊνά

Κατασκευάζονται από μοριοσανίδα, ίδιας απόχρωσης, κατασκευής και τεχνικών χαρακτηριστικών με τη μοριοσανίδα της επιφάνειας εργασίας, (παράγραφος 5.2.1.), με διαστάσεις τέτοιες ώστε να εξασφαλίζονται οι αντίστοιχες διαστάσεις του τύπου του γραφείου για το οποίο προορίζονται. Κάθε πλαϊνό φέρει δύο ρεγουλατόρους ύψους από πολυαμίδιο χρώματος μαύρου, επάνω σε πλαστική βάση σχήματος ανάποδου Π που αγκαλιάζει το πλαϊνό, ώστε να εξασφαλίζεται τόσο η οριζοντιότητα του γραφείου κατά την έδραση, όσο και η δυνατότητα αύξησης του ύψους της επιφάνειας εργασίας του γραφείου μέχρι 2,0cm (άνοιγμα ρεγουλατόρου από 0 έως 2,0cm).

5.2.3.Μετώπη

Κατασκευάζεται από μοριοσανίδα ίδιας απόχρωσης κατασκευής και τεχνικών χαρακτηριστικών με τη μοριοσανίδα της επιφάνειας εργασίας, συνολικού όμως πάχους τουλάχιστον 18mm και τοποθετείται μεταξύ των δύο πλαϊνών του γραφείου σε εσοχή 15 -18cm από το πρόσωπο του γραφείου και σε επαφή με την πλάτη της συρταροθήκης. Το ύψος της μετώπης είναι τουλάχιστον 45 cm.

5.2.4.Ενδιάμεσο ράφι (Για το Γραφείο Εκτυπωτή)

Κατασκευάζεται από μοριοσανίδα ίδιας απόχρωσης, κατασκευής και τεχνικών χαρακτηριστικών με τη μοριοσανίδα της μετώπης και τοποθετείται σε ύψος 35cm από το δάπεδο, για την εναπόθεση του χαρτιού εκτύπωσης.

5.2.5 Συρταροθήκες Αναρτώμενες

Κατασκευάζονται από μοριοσανίδα ίδιας απόχρωσης και κατασκευής με τη μοριοσανίδα της επιφάνειας εργασίας, συνολικού όμως πάχους τουλάχιστον 16mm για τα πλαϊνά και το καπάκι, και τουλάχιστον 8mm για την πλάτη, με εξωτερικές διαστάσεις πλάτους και ύψους τουλάχιστον 42cm και 37cm αντίστοιχα. Η σύνδεση των τμημάτων της συρταροθήκης γίνεται με καβίλλιες, και κόλλα ταχείας πήξεως. Τα πλαϊνά της συρταροθήκης φέρουν τις σκαλιέρες που αναφέρονται στην παράγραφο 5.2.8. Η συρταροθήκη φέρει δύο συρτάρια και μία μολυβοθήκη και αναρτάται από την επιφάνεια εργασίας σε τέσσερα (4) σημεία με μεταλλικά "φυράμια". Τόσο η σύνδεση των τμημάτων της συρταροθήκης μεταξύ τους, όσο και η ανάρτηση της από την επιφάνεια εργασίας, πρέπει να εξασφαλίζει τουλάχιστον τη δυνατότητα παραλαβής του μέγιστου προβλεπομένου κατά την παράγραφο 5.2.7. φορτίου των συρταριών αθροιστικά.

5.2.6. Συρταροθήκες Τροχήλατες

Κατασκευάζονται όπως στην προηγούμενη παράγραφο 5.2.5. με τη διαφορά ότι η μοριοσανίδα της πλάτης, έχει πάχος τουλάχιστον 16 mm αντί 8mm και φέρει 3 συρτάρια και μία μολυβοθήκη.

Στο κάτω μέρος της βάσης βιδώνονται τέσσερις δίδυμοι τροχοί ασφαλείας από πολυαμίδιο με δυνατότητα κίνησης καθ' όλες τις διευθύνσεις και ικανότητα παραλαβής φορτίου τουλάχιστον 35 kg ανά τροχό. Στο μπροστινό τμήμα και κάτω από το τρίτο συρτάρι τοποθετείται μικρή μετώπη ανάλογου ύψους, ώστε μαζί με την ανάλογη κρέμαση των πλαϊνών και της πλάτης να καλύπτεται το μεγαλύτερο μέρος των τροχών.

5.2.7. Συρτάρια – Μολυβοθήκη συρταροθηκών.

Τα συρτάρια κατασκευάζονται από λαμαρίνα DKP χρώματος μαύρου βαφής φούρνου, πάχους τουλάχιστον 0,8mm μορφοποιημένη σε κατάλληλο σχήμα χωρίς ραφή, ή από ειδικό πλαστικό διπλού τοιχώματος κατάλληλης κατασκευής με εφάμιλλη ακαμψία και αντοχή.,

Η μετώπη των συρταριών θα είναι από μοριοσανίδα πάχους τουλάχιστον 16 mm, ίδιας απόχρωσης με τη μελαμίνη της επιφάνειας εργασίας με κατάλληλη καλαισθητή, ανθεκτική, μεταλλική χειρολαβή ή από μορφοποιημένο θερμοπλαστικό A.B.S. ίδιας απόχρωσης με τη μελαμίνη της επιφάνειας εργασίας, αναλλοίωτο χρωματικά, με κατάλληλη χειρολαβή από το ίδιο υλικό.

Οι εσωτερικές ωφέλιμες διαστάσεις του συρταριού πρέπει να είναι τουλάχιστον 50cm X 30cm, με βάθος τουλάχιστον 7cm. Το συρτάρι πρέπει να έχει αντοχή σε βάρος τουλάχιστον 35 kg. Σε πλήρες άνοιγμα δύο διαδοχικών συρταριών με πλήρες φορτίο του επάνω συρταριού, οι μετώπες των συρταριών δεν πρέπει να εφάπτονται ώστε με το άνοιγμα του ενός συρταριού να μην παρσύρεται το άλλο.

Στα εσωτερικά πλαϊνά του συρταριού προβλέπονται κατάλληλες εγκοπές και δύο τουλάχιστον μεταλλικά διαχωριστικά που να καλύπτουν όλο το βάθος του συρταριού. Η μολυβοθήκη κατασκευάζεται από πλαίσιο λαμαρίνας DKP πάνω στο οποίο προσαρμόζεται πλαστική θήκη χρώματος μαύρου με κατάλληλες υποδοχές για τοποθέτηση μολυβίων, στυλό κ.λ.π. ή μπορεί να είναι και όλη από πλαστικό μασίφ χρώματος μαύρου. Τα συρτάρια και η μολυβοθήκη κλειδώνουν ταυτόχρονα με κλειδαριά ασφαλείας, τοποθετημένη σε κατάλληλη θέση.

5.2.8. Οδηγοί συρταριών

Κάθε συρτάρι κινείται σ' ένα μεταλλικό πλαίσιο (οδηγό), από λαμαρίνα γαλβανίζε πάχους 2mm τουλάχιστον, με τη βοήθεια σειράς από μπίλιες.

Το πλαίσιο αυτό κινείται με τη σειρά του τηλεσκοπικά και με τη βοήθεια σειράς από μπίλιες σε δύο εξωτερικές "γλυσιέρες" από λαμαρίνα γαλβανίζε πάχους τουλάχιστον 2 mm. Οι "γλυσιέρες" αναρτώνται στις σκαλιέρες που είναι τοποθετημένες στα πλαίσια της συρταροθήκης. Το συρτάρι πρέπει να έχει τη δυνατότητα ανοίγματος 100% και ο οδηγός να φέρει "στόπερ", ώστε η μετώπη του συρταριού να μη κτυπά στη συρταροθήκη και να εξασφαλίζεται το αθόρυβο κλείσιμο .

5.3. Σύνδεση - Συναρμολόγηση

Τα αναφερόμενα στη προδιαγραφή αυτή είδη είναι λυόμενα για να είναι εύκολη η μεταφορά τους και να μπορεί να αντικατασταθεί κάποιο τμήμα τους σε περίπτωση φθοράς. Η συναρμολόγηση των προαναφερθέντων τμημάτων πρέπει να γίνεται με απλό τρόπο εξασφαλίζοντας ταυτόχρονα τέλεια προσαρμογή, απόλυτη αντοχή, και σταθερότητα. Η σύνδεση των στοιχείων από μορισσανίδα μεταξύ τους, θα γίνεται σε κάθε περίπτωση με μεταλλικά "φυράμια", αποκλειόμενης της σύνδεσης με βίδωμα απ' ευθείας στη μορισσανίδα. Τα πιο πάνω χαρακτηριστικά της καλής συναρμολόγησης πρέπει να διατηρούνται και μετά από 2 τουλάχιστον συναρμολογήσεις και αποσυναρμολογήσεις. Ο προμηθευτής αναλαμβάνει την υποχρέωση, για χρονική διάρκεια ενός (1) έτους από την παράδοση των επίπλων, να συναρμολογήσει με δικούς του τεχνικούς τα διάφορα τμήματα των επίπλων σε γραφειακούς χώρους της ΔΕΗ Α.Ε. εντός λεκανοπεδίου Αττικής.

6. ΔΟΚΙΜΕΣ

Εντός 10 ημερών από την υποβολή της προσφοράς οι διαγωνιζόμενοι πρέπει να έχουν στη διάθεση της Επιχείρησης δείγμα του προσφερόμενου είδους, προκειμένου να υποβληθεί στους παρακάτω ελέγχους και δοκιμές. Κατ' εξαίρεση και εάν πρόκειται για είδη που η κατασκευή τους δεν γίνεται σε παραγωγή, η απαίτηση για διάθεση δείγματος δεν είναι υποχρεωτική, με τη ρητή προϋπόθεση ότι από την Τεχνική Προσφορά αλλά και από δείγματα παρεμφερών ειδών που θα διαθέτει ο Προμηθευτής, η Επιχείρηση θα μπορέσει να σχηματίσει σαφή εικόνα του προσφερομένου είδους.

6.1. Δοκιμή Σχεδιασμού.

Ελέγχεται κατά πόσον η μορφή, το σχήμα και οι διαστάσεις του δείγματος ανταποκρίνονται προς τις απαιτήσεις της παρούσης.

6.2. Δοκιμή Τύπου.

Επαληθεύονται τα βασικά τεχνικά χαρακτηριστικά της μορισσανίδας (ως συνημμένο ΠΑΡΑΡΤΗΜΑ 2). Οι έλεγχοι βαρύνουν την Επιχείρηση πλην της περιπτώσεως αστοχίας του εξοπλισμού στο στάδιο της παραλαβής, όποτε βαρύνουν τον προμηθευτή. Κατά το στάδιο παραλαβής του εξοπλισμού η Επιχείρηση θα προβεί σε δειγματοληπτικό έλεγχο του παραδοτέου εξοπλισμού τόσο σε δοκιμές σχεδιασμού όσο και σε δοκιμές τύπου.

6.3. Πιστοποιητικά.

Ο προμηθευτής κατά το στάδιο υποβολής των προσφορών θα υποβάλλει και πιστοποιητικό ανταπόκρισης της μοριοσανίδας στα αναφερόμενα στο ΠΑΡΑΡΤΗΜΑ 2, καθώς και Υπεύθυνη Δήλωση για τη συμφωνία των προσφερόμενων ειδών με την προδιαγραφή αυτή. Για όσα από τα προσφερόμενα είδη υπάρχει απόκλιση από τις Τεχνικές Προδιαγραφές της Επιχείρησης θα υποβληθεί πλήρης Τεχνική Περιγραφή, PROSPECTUS κ.λ.π. με σαφή επισήμανση των αποκλίσεων και διαφορών από την προδιαγραφή αυτή.

7. ΠΙΝΑΚΙΔΕΣ - ΕΠΙΣΗΜΑΝΣΗ

Ο προμηθευτής κατά την παράδοση του εξοπλισμού θα αναγράψει τα στοιχεία της εταιρείας του και τον αριθμό σύμβασης σε πινακίδα μικρού μεγέθους τοποθετημένη σε διακριτική θέση.

8. ΣΥΣΚΕΥΑΣΙΑ

Κάθε αυτοτελές είδος (π.χ. Γραφείο, Τραπέζι Υποδοχής κ.λ.π. Θα συσκευάζεται σε ένα δέμα από σκληρό χαρτόνι που θα περιέχει όλα τα μέρη, εξαρτήματα και υλικά συναρμολόγησης του, επιμελώς προστατευμένα με οντουλέ χαρτί ή φολιδωτό νάιλον. Εξωτερικά θα επισημαίνεται το περιεχόμενο κάθε δέματος αναλυτικά (είδος, διαστάσεις, χρώμα, τμήματα, εξαρτήματα, υλικά συναρμολόγησης). Ιδιαίτερη μέριμνα θα πρέπει να ληφθεί από τον προμηθευτή για την προστασία των δεμάτων, σε περίπτωση παράδοσης υπό δυσμενείς καιρικές συνθήκες.

9. ΠΑΡΑΡΤΗΜΑΤΑ - ΣΧΕΔΙΑ

Αναπόσπαστο τμήμα της προδιαγραφής αυτής αποτελούν τα παρακάτω παραρτήματα και σχέδια.

9.1. Κατάλογος παραρτημάτων

9.1.1.ΠΑΡΑΡΤΗΜΑ 1. Κατάλογος Στοιχείων Μηχανογράφησης της προδιαγραφής.
9.1.2.ΠΑΡΑΡΤΗΜΑ 2. Τεχνικά χαρακτηριστικά μοριοσανίδας επικαλυμμένης με μελαμίνη.
9.1.3.ΠΑΡΑΡΤΗΜΑ 3. Κατάλογος Ανταλλακτικών. 9.1.4. ΠΑΡΑΡΤΗΜΑ 4.Ειδικοί Όροι Προσφοράς.

9.2. Κατάλογος σχεδίων

9.2.1. Αξονομετρικό σκαρίφημα Γραφείου.

9.2.2. " " Βοηθητικού Γραφείου & Γραφείου Η/Υ

9.2.3. " " Γραφείου Εκτυπωτή

9.2.4. " " Τραπεζιού Συσκέψεων

9.2.5. " " Τραπεζιού Υποδοχής

9.2.6. " " Τροχήλατης Συρταροθήκης

9.1.1 ΠΑΡΑΡΤΗΜΑ 1 (Τ.Π. Β.Κ.01.46/6.03.14 /ΔΕΗ)

ΚΑΤΑΛΟΓΟΣ ΣΤΟΙΧΕΙΩΝ ΜΗΧΑΝΟΓΡΑΦΗΣΗΣ ΤΗΣ ΠΡΟΔΙΑΓΡΑΦΗΣ

1. Βασικά χαρακτηριστικά.

(α) Μοριοσανίδα με επικάλυψη μελαμίνης.

(β) Γραφείο, Βοηθητικό Γραφείο, Τρίγωνο Σύνδεσης.

(γ) Συρταροθήκη.

2. Βασικοί Κανονισμοί.

(α) Οδηγία 90/270/29.5.90 του Συμβουλίου της Ε.Ο.Κ.

(β) BSI 5459PART2/1990.

(γ) DIN 68761.

3. Δοκιμές.

(α) Δοκιμή σχεδιασμού,

(β) Δοκιμή τύπου,

(γ) Πιστοποιητικά

9.1.2 ΠΑΡΑΡΤΗΜΑ 2 (Τ.Π. Β.Κ.01.46/6.03.14/ΔΕΗ)

ΤΕΧΝΙΚΑ ΧΑΡΑΚΤΗΡΙΣΤΙΚΑ ΜΟΡΙΟΣΑΝΙΔΑΣ ΕΠΙΚΑΛΥΜΜΕΝΗΣ ΜΕ ΜΕΛΑΜΙΝΗ

1. Συνδετικό υλικό ινών, ρητίνη ουρίας – φορμαλδεΰδης
2. Εκπομπή φορμαλδεΰδης ή παραγώγων της κλάσης E1 κατά DIN EN 120
3. Βάρος φιλμ βάσης μελαμίνης τουλάχιστον 100gr/ m²
4. Πάχος επικάλυψης κλάσης 1
5. Αντοχή σε τριβή κλάσης H
6. Μέγιστη αντοχή πάχους στο ίδιο φύλλο ή από φύλλο σε φύλλο +0,03%
7. Σχετική υγρασία 5-11%
8. Μέγιστη παραμόρφωση διαστάσεων λόγω αύξησης υγρασίας 0,55%
9. Κλάση αναφλεξιμότητας B1 κατά DIN 4102
10. Παραγωγή μη τοξικών αερίων κατά την καύση
11. Πυκνότητα – αντοχές σε κάμψη, εφελκυσμό και θλίψη ανά κατηγορία πάχους μοριοσανίδας όπως παρακάτω :

ΠΑΧΟΣ	ΠΥΚΝΟΤΗΤΑ	ΑΝΤΟΧΗ ΣΕ	ΑΝΤΟΧΗ ΣΕ	ΑΝΤΟΧΗ ΣΕ
Μοριοσανίδας	(kgr/m ³)	ΕΦΕΛΚΥΣΜΟ	ΚΑΜΨΗ	ΘΛΙΨΗ
(mm)		(N/mm ²)	(N/mm ²)	(N/mm ²)
13	680 – 730	min. 0,40	min. 18	min. 16
13-20	650 – 680	“ 0,35	“ 16	“ 14
20-25	630- 650	“ 0,30	“ 14	“ 12
25-32	600 – 680	“ 0,24	“ 12	“ 10

ΚΑΤΑΛΟΓΟΣ ΑΝΤΑΛΛΑΚΤΙΚΩΝ

Για κάθε προσφερόμενο είδος ο προμηθευτής οφείλει να εξασφαλίσει για 5 χρόνια την επάρκεια προς διάθεση στη Δ.Ε.Η. των πιο κάτω ανταλλακτικών.

- (1) Οδηγοί συρταριών - συρτάρια - μετώπες συρταριών.
- (2) Κλειδαριά συρταριέρας.
- (3) Μεταλλικά φυράμια συνδέσεως μοριοσανίδας.
- (4) Ρεγουλατόροι ύψους.
- (5) Δίδυμοι τροχοί Τροχήλατης Συρταροθήκης.

9.2.1 Αξονομετρικό σκαρίφημα Γραφείου

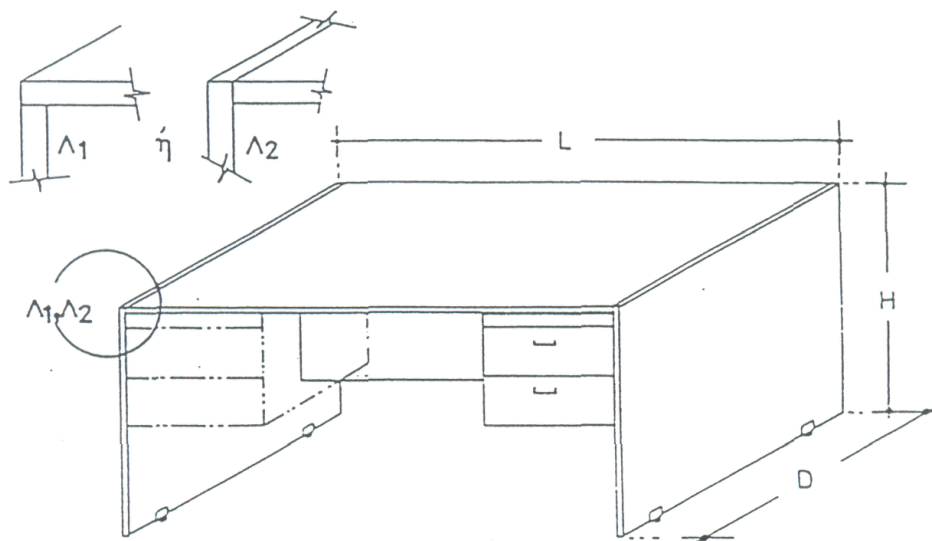

Τύποι **(α)** και **(β)**

(2 συρταροθήκες)

(α) Πλάτος (L) = 1,80m

Βάθος (D) = 0,90m

Ύψος (H) = 0,72m έως 0,74m

(β) Πλάτος (L) = 1,60m

Βάθος (D) = 0,80m

Ύψος (H) = 0,72m έως 0,74m

Τύποι **(γ)**, **(δ)** και **(ε)** (1 συρταροθήκη)

(γ) Πλάτος (L) = 1,40m

Βάθος (D) = 0,80m

Ύψος (H) = 0,72m έως 0,74m

(δ) Πλάτος(L) = 1,20m

Βάθος (D) = 0.80m

Ύψος (H) = 0,72m έως 0,74m

(ε) Πλάτος (L) = 1,20m

Βάθος (D)=0,60m

Ύψος (H) =0,72m έως 0,74m

9.2.2. Αξονομετρικό σκαρίφημα Βοηθητικού Γραφείου και Γραφείου Η/Υ

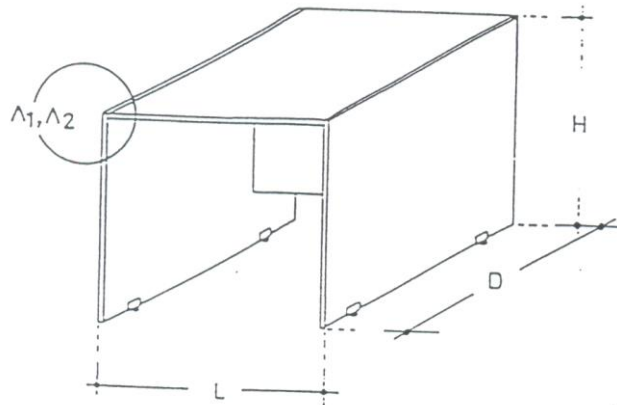

(Λ_1, Λ_2 όπως στο σκαρίφημα της παραγράφου 9.2.1)

ΒΟΗΘΗΤΙΚΟ ΓΡΑΦΕΙΟ

Τύπος **(α)** Πλάτος (L)=1,20m, Βάθος (D)=0,60m, Ύψος (H)=0,72m έως 0,74m

Τύπος **(β)** Πλάτος (L)=0,90m, Βάθος (D)=0,60m, Ύψος (H)=0,72m έως 0,74m

Τύπος **(γ)** Πλάτος (L)=0,80m, Βάθος (D)=0,60m, Ύψος (H)=0,72m έως 0,74m

ΓΡΑΦΕΙΟ Η/Υ

Τύπος **(α)** Πλάτος (L)=0,80m, Βάθος (D)=0,80m, Ύψος (H)=0,72m έως 0,74m

Τύπος **(β)** Πλάτος (L)=1,20m, Βάθος (D)=0,80m, Ύψος (H)= 0,72m έως 0,74m

9.2.3. Αξονομετρικό σκαρίφημα Γραφείου Εκτυπωτή

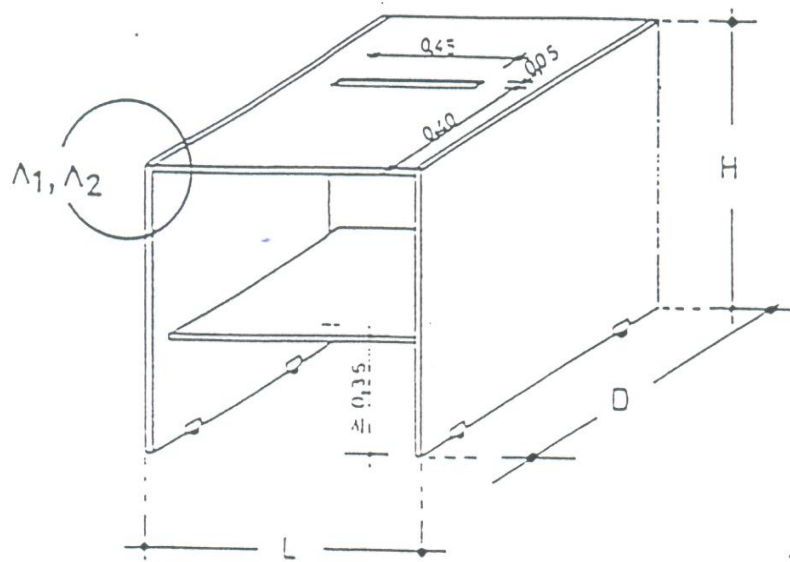

(Λ_1, Λ_2 όπως στο σκαρίφημα της παραγράφου 9.2.1., η σχισμή στην επιφάνεια εργασίας κατά παραγγελία).

Πλάτος (L) = 0,80m

Βάθος (D) = 0,80m

Ύψος (H) = 0.72m έως 0,75 m

9.2.4. Αξονομετρικό σκαρίφημα τράπεζας συσκέψεων

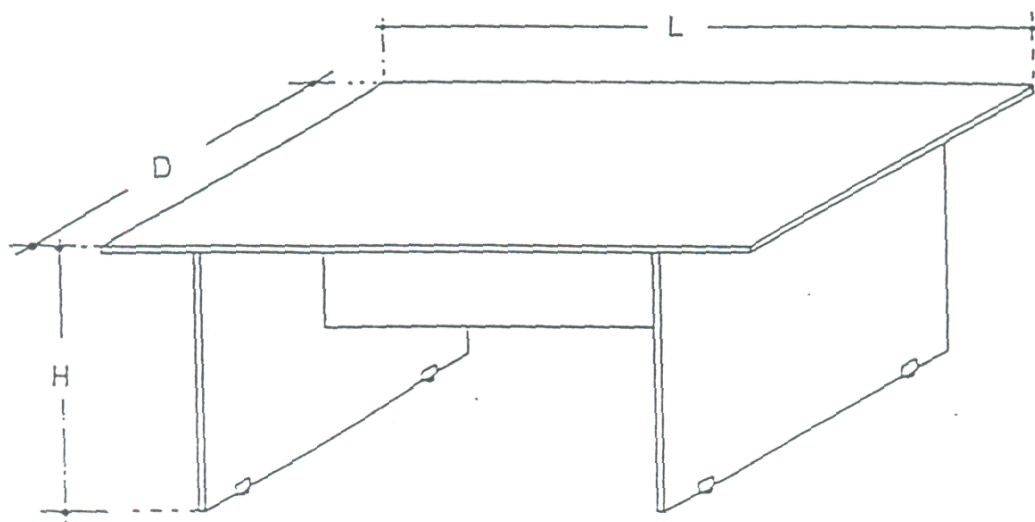

Τύπος **(α)**

Πλάτος (L) = 1,80m

Βάθος (D) = 0,9m

Ύψος (H) = 0,72m έως 0,74m

Τύπος **(β)**

Πλάτος (L) = 2,00m

Βάθος (D) = 0,90m

Ύψος (H) = 0,72m έως 0,74m

9.2.5 Αξονομετρικό σκαρίφημα Τραπεζιού Υποδοχής

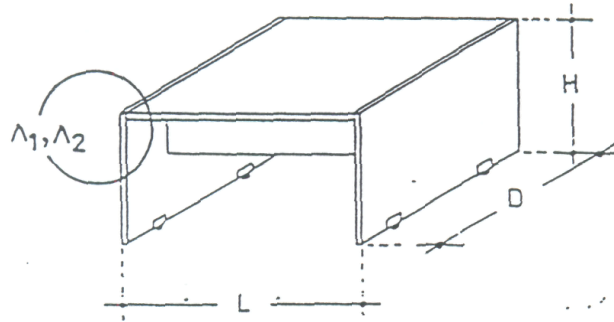

(λ_1, λ_2 όπως στο σκαρίφημα της παραγράφου 9.2.1.)

Τύπος (**α**)

Πλάτος (L) = 0,50m

Βάθος (D) = 0,50m

Ύψος (H) = 0,40m έως 0,42m

Τύπος (**β**)

Πλάτος (L) = 0,80m

Βάθος (D) = 0,50m

Ύψος (H) = 0,40m έως 0,42m

9.2.6.Αξονομετρικό σκαρίφημα Τροχήλατης Συρταροθήκης

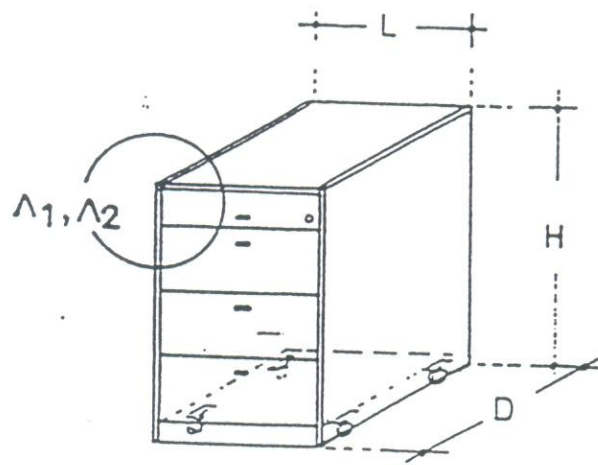

(Λ_1, Λ_2 όπως στο σκαρίφημα της παραγράφου 9.2.1.)

L= 0,42 m D= 0,60m H= 0,60m έως 0,65m

ΤΡΑΠΕΖΑ ΣΥΣΚΕΨΕΩΝ ΣΤΡΟΓΓΥΛΗ

1. Διαστάσεις

Διάμετρος κυκλικής επιφάνειας 1,20m

Ύψος 0,72-0,74 m

2. Κατασκευή

2.1. Επιφάνεια εργασίας

Κατασκευάζεται από μοριοσανίδα τριών στρώσεων επικαλυμμένη αμφίπλευρα με διπλή επί-στρωση μελαμίνης, συνολικού πάχους τουλάχιστον 25mm σε χρώμα ματ, υπόλευκο σε σχέση φωτεινότητας 1:3 με τη λευκή σελίδα. Τα τεχνικά χαρακτηριστικά της μοριοσανίδας αναφέρονται στο συνημμένο ΠΑΡΑΡΤΗΜΑ 2.

Περιμετρικά της μοριοσανίδας τοποθετείται με θερμοσυγκόλληση περιθώριο από P.V.C. πάχους 2 - 2,5 mm, ίδιας απόχρωσης με τη μελαμίνη.

2.2 Ορθοστάτης στήριξης

Κατασκευάζεται μεταλλικός σκελετός ορθοστάτη (μεταλλικό πόδι στήριξης Φ120mm), βάση στήριξης της επιφάνειας εργασίας και βάση έδρασης (δίσκος βάσης Φ550 mm) από ανοξείδωτο χάλυβα ή αλουμίνιο, πάχους 2,5mm τουλάχιστον.

Τα μεταλλικά μέρη είναι μαύρου ή άλλου χρώματος επιλογής της ΔΕΗ ΑΕ.

ΜΕΤΑΛΙΚΗ ΚΟΛΩΝΑ ΣΤΗΡΙΞΗΣ (ΠΟΔΙ) ΓΩΝΙΑΣ

Η κολώνα στήριξης της γωνίας σύνδεσης γραφείων θα είναι κατασκευασμένη από σωληνωτό χάλυβα πάχους 2-3mm, διαμέτρου (Φ60mm) και ύψος 72-73cm.

Στο επάνω τμήμα φέρει χαλυβδοέλασμα με οπές για τη χρήση βίδας.

Στο κάτω τμήμα φέρει ισχυρό πάτημα-ρεγουλατόρο κατάλληλης μορφοποίησης, με δυνατότητα ρύθμισης τουλάχιστον +2cm.

Το μεταλλικό τμήμα βάφεται με εποξική βαφή εφαρμοσμένη ηλεκτροστατικά σε διάφορες απόχρωσεις: μαύρο, ανθρακί, αλουμινί, σύμφωνα με τις επιλογές της ΔΕΗ.



Διεύθυνση Υπηρεσιών - Στέγασης

ΤΕΧΝΙΚΗ ΠΡΟΔΙΑΓΡΑΦΗ ΔΕΗ ΕΡΜΑΡΙΩΝ

(B.K. 01.47/4.11.16)

ΠΕΡΙΕΧΟΜΕΝΑ

1. ΑΝΤΙΚΕΙΜΕΝΟ

2. ΛΕΞΕΙΣ ΚΛΕΙΔΙΑ

3. ΣΥΝΘΗΚΕΣ ΛΕΙΤΟΥΡΓΙΑΣ

4. ΚΑΝΟΝΙΣΜΟΙ - ΠΡΟΔΙΑΓΡΑΦΕΣ

5. ΠΕΡΙΓΡΑΦΗ

5.1. ΔΙΑΣΤΑΣΕΙΣ

5.1.1. Διαστάσεις Χαμηλών Ερμαρίων

5.1.2. Διαστάσεις Ψηλών Ερμαρίων

5.2. ΚΑΤΑΣΚΕΥΗ

5.2.1. Πλαίσιο

5.2.2. Πόρτες

5.2.3. Ράφια

5.2.4. Συρτάρια Καρτελοθήκης - Αρχαιοθήκης

5.3. ΣΥΝΔΕΣΗ - ΣΥΝΑΡΜΟΛΟΓΗΣΗ

6. ΔΟΚΙΜΕΣ

6.1. ΔΟΚΙΜΗ ΣΧΕΔΙΑΣΜΟΥ

6.2. ΔΟΚΙΜΗ ΤΥΠΟΥ

6.3. ΠΙΣΤΟΠΟΙΗΤΙΚΑ

7. ΠΙΝΑΚΙΔΕΣ - ΕΠΙΣΗΜΑΝΣΗ

8. ΣΥΣΚΕΥΑΣΙΑ

9. ΠΑΡΑΡΤΗΜΑΤΑ - ΣΧΕΔΙΑ

9.1. ΚΑΤΑΛΟΓΟΣ ΠΑΡΑΡΤΗΜΑΤΩΝ

9.1.1. ΠΑΡΑΡΤΗΜΑ 1 Κατάλογος Στοιχείων Μηχανογράφησης της προδιαγραφής

9.1.2. ΠΑΡΑΡΤΗΜΑ 2 Τεχνικά χαρακτηριστικά μοριοσανίδας

9.1.3. ΠΑΡΑΡΤΗΜΑ 3 Κατάλογος ανταλλακτικών

9.2. ΚΑΤΑΛΟΓΟΣ ΣΧΕΔΙΩΝ

9.2.1. Αξονομετρικό σκαρίφημα Χαμηλού Ερμαρίου

9.2.2. « « Ψηλού Ερμαρίου

1. ΑΝΤΙΚΕΙΜΕΝΟ

Η προδιαγραφή αυτή αναφέρεται στα Ερμάρια (χαμηλά ή ψηλά, Καρτελοθήκες - Αρχαιοθήκες) για τον εξοπλισμό των γραφείων της Επιχείρησης.

2. ΛΕΞΕΙΣ ΚΛΕΙΔΙΑ

Ερμάρια χαμηλά, Ερμάρια ψηλά, Αρχαιοθήκες - Καρτελοθήκες.

3. ΣΥΝΘΗΚΕΣ ΛΕΙΤΟΥΡΓΙΑΣ

Τα ερμάρια τοποθετούνται σε κλειστούς γραφειακούς χώρους, πάνω σε λείο δάπεδο (μωσαϊκό, μάρμαρο, ασβεστοβυνιλικό πλακίδιο, κεραμικό πλακίδιο, μοκέτα, κ.λ.π.), με μέγιστη απόκλιση οριζοντιότητας (κατά την έννοια της μεγαλύτερης διάστασης του ερμαρίου) 3mm. Τα τμήματα που συνθέτουν τα ερμάρια, αποθηκεύονται πριν την συναρμολόγηση τους, σε χώρους κλειστούς μη κλιματιζόμενους.

4. ΚΑΝΟΝΙΣΜΟΙ - ΠΡΟΔΙΑΓΡΑΦΕΣ

Ισχύουν οι πιο κάτω αναφερόμενοι κανονισμοί - προδιαγραφές όπως προβλέπει η εκάστοτε τελευταία αναθεώρηση ή αντικατάστασή τους.

4.1. BSI 5459 Part 2: 1990

Part3:1983

Part1:1977

BSI 5459

BSI 5440 Part1 : 1980

DIN 4102

DIN 16291

DIN 52368

DIN 68761

Προδιαγραφή Ν.Κ. 02.01/17-12-86 της ΔΕΗ

Προδιαγραφή Ν.Κ. 02.02/29-04-87 της ΔΕΗ

4.2.Οδηγία του Συμβουλίου της Ε.Ε. με αριθ. 90/270 της 29.5.1990.

Σε περίπτωση που συγκρούονται οι παραπάνω κανονισμοί με την παρούσα προδιαγραφή, κατисχύουν τα αναφερόμενα στην παρούσα.

5. ΠΕΡΙΓΡΑΦΗ

5.1. Διαστάσεις (Τα αναφερόμενα ύψη νοούνται με κλειστό ρεγυλατόρο).

5.1.1. Διαστάσεις Χαμηλών Ερμαρίων:

	Πλάτος (L)	Βάθος (D)	Ύψος (H)
Τύπος (ΕΧ1) με πόρτες	L=0,80m -0,85m	D=0,43m - 0,45m	H=0,80m
Τύπος (ΕΧ2) χωρίς πόρτες:	L=0,80m - 0,85m	D=0,43m - 0,45m	H=0,80m

5.1.2. Διαστάσεις Ψηλών Ερμαρίων:

Τύπος (ΕΨ1) Δίφυλλο με πόρτες: L.=0,80m - 0,85m, D=0,43m - 0,45m, H1,60m με 3 ράφια, H= 2,00m με 4 ράφια.

Τύπος (ΕΨ2) Μονόφυλλο με πόρτα: L=0,43m - 0,45m, D=0,43m - 0,45m , H=1,60m με 3 ράφια, H= 2,00m με 4 ράφια.

Τύπος (ΕΨ3) Δίφυλλο με πόρτες: L=0,80m - 0,85m, D=0,43m - 0,45m, H=1,60m με 3 ράφια, H= 2,00m με 4 ράφια.

Τύπος (ΕΨ4) Δίφυλλο με πόρτες και κρύσταλλα: L= 0,80-0,85m, D=0,43m-0,45m, H=1,60m με 3 ράφια, H= 2,00m με 4 ράφια.

Τύπος (ΚΘ) Καρτελοθήκη- Αρχαιοθήκη: L=0,40m - 0,45m, D=0,60m - 0,65m, H=1,60m.

5.2. Κατασκευή

5.2.1. Πλαίσιο

Ο σκελετός των ερμαρίων αποτελείται από τα δύο πλαϊνά, την πλάτη, τη βάση και το καπάκι και κατασκευάζεται από μοριοσανίδα τριών στρώσεων με αμφίπλευρη επικάλυψη μελαμίνης, αντιθαμβωτική (ματ), **σε χρώμα υπόλευκο και σχέση φωτεινότητας 1:3 με τη λευκή σελίδα**. Τα τεχνικά χαρακτηριστικά της μοριοσανίδας αναφέρονται στο συνημμένο ΠΑΡΑΡΤΗΜΑ 2.

Το συνολικό πάχος μοριοσανίδας - μελαμίνης θα είναι για τα χαμηλά ερμάρια μεγαλύτερο ή ίσο των 18mm και για τα ψηλά ερμάρια μεγαλύτερο ή ίσο των 22mm. Το πάχος της πλάτης των ψηλών ερμαρίων μπορεί να είναι κατ' ελάχιστο 18mm. Σε όλα τα εμφανή σόκορα τοποθετείται με θερμοσυγκόλληση περιθώριο από PVC πάχους 2-3mm ίδιας απόχρωσης με τη μελαμίνη.

Κάθε πλαϊνό φέρει 2 ρεγουλατόρους ύψους από πολυαμίδιο χρώματος μαύρου επάνω σε πλαστική βάση σχήματος ανάποδου Π, που αγκαλιάζει το πλαϊνό ώστε να εξασφαλίζεται η οριζοντιότητα του ερμαρίου κατά την έδρασή του (άνοιγμα ρεγουλατόρου από 0 έως 2 εκατοστά).

5.2.2. Πόρτες

Οι πόρτες κατασκευάζονται ή από μοριοσανίδα με αμφίπλευρη επένδυση μελαμίνης όπως στην προηγούμενη παράγραφο, συνολικού πάχους 18mm, ή από κρύσταλλο φυμέ πάχους 5mm με κατάλληλη επεξεργασία στις ακμές του, για ακίνδυνη χρήση. Στην πρώτη περίπτωση τα φύλλα φέρουν στα σόκορα τους περιθώριο από PVC πάχους 2-3mm όπως στη προηγούμενη παράγραφο 5.2.1 αναφέρεται.

Οι μεντεσέδες των φύλλων πρέπει να είναι κρυφοί χωνευτοί, ειδικά ρυθμιζόμενοι (ρεγουλάρισμα), με αντοχή σε βάρος 60 kg ανά μεντεσέ και να εξασφαλίζουν αθόρυβο πλήρες άνοιγμα - κλείσιμο των φύλλων.

Οι μεντεσέδες των κρυστάλλινων φύλλων επικαλύπτονται εξωτερικά από καλαίσθητο καπάκι χρώματος μαύρου. Οι πόρτες που κατασκευάζονται από μοριοσανίδα, θα πρέπει να φέρουν κλειδαριές ασφαλείας. Στα ψηλά ερμάρια η κλειδαριά θα πρέπει να είναι τύπου "σπανιολέτα" ώστε να ασφαλίσει και επάνω και κάτω. Όλες οι πόρτες φέρουν από μία χειρολαβή διακριτική και καλαίσθητη χρώματος μαύρου.

Το ένα από τα δύο φύλλα (είτε αυτά είναι από μοριοσανίδα είτε είναι από κρύσταλλο) φέρει συνεχή καλαίσθητη πατούρα από σκληρό πλαστικό ώστε να εξασφαλίζεται καλύτερο πάτημα του άλλου φύλλου, η αθόρυβη λειτουργία και να προστατεύεται το ερμάριο από τη σκόνη.

5.2.3. Ράφια

Τα ράφια κατασκευάζονται από μοριοσανίδα πάχους τουλάχιστον 22mm με αμφίπλευρη επικάλυψη μελαμίνης όπως στο συνημμένο ΠΑΡΑΡΤΗΜΑ" 2,ιδίουχρώματος με το σκελετό και τις πόρτες του ερμαρίου. Τα ράφια είναι μετακινούμενα και στηρίζονται στα πλαϊνά των ερμαρίων με τη βοήθεια 4 μεταλλικών στοιχείων που βιδώνονται σε υπάρχουσες υποδοχές των πλαϊνών.

Η αντοχή που πρέπει να εξασφαλίζεται είναι τουλάχιστον 35 kg ανά ράφι. Στα σόκορα των ραφιών τοποθετείται ειδικό προφίλ από PVC πάχους 2-3mm , όπως στην παράγραφο 5.2.1. αναφέρεται.

5.3. Σύνδεση - Συναρμολόγηση

Τα ερμάρια είναι λυόμενα για να είναι εύκολη η μεταφορά τους και να μπορεί να αντικατασταθεί κάποιο τμήμα τους σε περίπτωση φθοράς. Η συναρμολόγηση των τμημάτων του πλαισίου γίνεται με μεταλλικά "φυράμια" εξασφαλίζοντας ταυτόχρονα τέλεια προσαρμογή και απόλυτη αντοχή και σταθερότητα.

Τα πιο πάνω χαρακτηριστικά της καλής συναρμολόγησης πρέπει να διατηρούνται και μετά από 2 τουλάχιστον συναρμολογήσεις και αποσυναρμολογήσεις. Ο Προμηθευτής αναλαμβάνει την υποχρέωση, για χρονική διάρκεια ενός (1) έτους από την παράδοση των ερμαρίων, να συναρμολογήσει με δικούς του τεχνικούς τα διάφορα τμήματα των ερμαρίων σε γραφειακούς χώρους της ΔΕΗ Α.Ε. εντός Αττικής.

6. ΔΟΚΙΜΕΣ

Εντός 10 ημερών από την υποβολή της προσφοράς οι διαγωνιζόμενοι πρέπει να έχουν στη διάθεση της Επιχείρησης δείγμα του προσφερόμενου είδους, προκειμένου να ' υποβληθεί στους παρακάτω ελέγχους και δοκιμές. Κατ' εξαίρεση και εάν πρόκειται για είδη που η κατασκευή τους δεν γίνεται σε παραγωγή, η απαίτηση για διάθεση δείγματος δεν είναι υποχρεωτική, με τη ρητή προϋπόθεση ότι από την Τεχνική Προσφορά αλλά και από δείγματα παρεμφερών ειδών που θα διαθέτει ο Προμηθευτής, η Επιχείρηση θα μπορέσει να σχηματίσει σαφή εικόνα του προσφερομένου είδους.

6.1. Δοκιμή σχεδιασμού.

Ελέγχεται κατά πόσον η μορφή, το σχήμα και οι διαστάσεις του δείγματος ανταποκρίνονται προς τις απαιτήσεις της παρούσης.

6.2. Δοκιμή τύπου.

Επαληθεύονται τα βασικά τεχνικά χαρακτηριστικά των υλικών του δείγματος (ως συνημμένο ΠΑΡΑΡΤΗΜΑ 2). Οι έλεγχοι βαρύνουν την Επιχείρηση πλην της περιπτώσεως αστοχίας του εξοπλισμού στο στάδιο της παραλαβής, οπότε βαρύνουν τον προμηθευτή. Κατά το στάδιο παραλαβής του εξοπλισμού (είδους) η Επιχείρηση θα προβεί σε δειγματοληπτικό έλεγχο του παραδοτέου εξοπλισμού τόσο σε δοκιμές σχεδιασμού όσο και σε δοκιμές τύπου, για την επαλήθευση των χαρακτηριστικών του παραρτήματος της παραγράφου 9.1.2.

6.3. Πιστοποιητικά.

Ο προμηθευτής κατά το στάδιο υποβολής των προσφορών θα υποβάλλει και πιστοποιητικό ανταπόκρισης της μοριοσανίδας στα αναφερόμενα στο ως άνω παράρτημα καθώς και Υπεύθυνη Δήλωση για τη συμφωνία των προσφερόμενων ειδών με την προδιαγραφή αυτή.

Για όσα από τα προσφερόμενα είδη υπάρχει απόκλιση από τις Τεχνικές Προδιαγραφές της Επιχείρησης θα υποβληθεί πλήρης Τεχνική Περιγραφή, prospectus κ.λ.π. με σαφή επισήμανση των αποκλίσεων και διαφορών από την προδιαγραφή αυτή.

7. ΠΙΝΑΚΙΔΕΣ - ΕΠΙΣΗΜΑΝΣΗ

Ο προμηθευτής κατά την παράδοση του εξοπλισμού θα αναγράψει τα στοιχεία της εταιρείας του και τον αριθμό σύμβασης σε πινακίδα μικρού μεγέθους τοποθετημένη σε διακριτική θέση.

8. ΣΥΣΚΕΥΑΣΙΑ

Κάθε αυτοτελές είδος θα συσκευάζεται σε ένα δέμα από σκληρό χαρτόνι που θα περιέχει όλα τα μέρη, εξαρτήματα και υλικά συναρμολόγησης του, επιμελώς προστατευμένα με οντουλέ χαρτί ή φολιδωτό νάιλον.

Εξωτερικά θα επισημαίνεται το περιεχόμενο κάθε δέματος αναλυτικά (είδος, διαστάσεις, χρώμα, τμήματα, εξαρτήματα, υλικά συναρμολόγησης). Ιδιαίτερη μέριμνα θα πρέπει να ληφθεί από τον προμηθευτή για την προστασία των δεμάτων, σε περίπτωση παράδοσης υπό δυσμενείς καιρικές συνθήκες.

9. ΠΑΡΑΡΤΗΜΑΤΑ – ΣΧΕΔΙΑ

Αναπόσπαστο τμήμα της προδιαγραφής αυτής αποτελούν τα παρακάτω παραρτήματα και σχέδια.

9.1. Κατάλογος παραρτημάτων

9.1.1. ΠΑΡΑΡΤΗΜΑ 1. Κατάλογος στοιχείων μηχανογράφησης της προδιαγραφής.

9.1.2. ΠΑΡΑΡΤΗΜΑ 2. Τεχνικά χαρακτηριστικά μοριοσανίδας επικαλυμμένης με μελαμίνη

9.1.3. ΠΑΡΑΡΤΗΜΑ 3. Κατάλογος ανταλλακτικών.

9. 2. Κατάλογος σχεδίων

9.2.1. Αξονομετρικό σκαρίφημα Χαμηλών Ερμαρίων

9.2.2. Αξονομετρικό σκαρίφημα Ψηλών Ερμαρίων

ΚΑΤΑΛΟΓΟΣ ΣΤΟΙΧΕΙΩΝ ΜΗΧΑΝΟΓΡΑΦΗΣΗΣ ΤΗΣ ΠΡΟΔΙΑΓΡΑΦΗΣ

1. Βασικά χαρακτηριστικά.

(α) Μοριοσανίδα με επικάλυψη μελαμίνης.

(β) Ερμάρια ψηλά, Ερμάρια χαμηλά,

2. Βασικοί Κανονισμοί.

(α) Οδηγία 90/270/29.5.90 του Συμβουλίου της Ε.Ο.Κ.

(β) BSI 5459PART2/1990.

(γ) DIN 68761.

3. Δοκιμές.

(α) Δοκιμή σχεδιασμού,

(β) Δοκιμή τύπου,

(γ) Πιστοποιητικά

9.1.2 ΠΑΡΑΡΤΗΜΑ 2 (Τ.Π. Β.Κ.01.47/19.03.14/ΔΕΗ)

ΤΕΧΝΙΚΑ ΧΑΡΑΚΤΗΡΙΣΤΙΚΑ ΜΟΡΙΟΣΑΝΙΔΑΣ ΕΠΙΚΑΛΥΜΜΕΝΗΣ ΜΕ ΜΕΛΑΜΙΝΗ

1. Συνδετικό υλικό ινών, ρητίνη ουρίας – φορμαλδεΐδης
2. Εκπομπή φορμαλδεΐδης ή παραγώγων της κλάσης E1 κατά DIN EN 120
3. Βάρος φιλμ βάσης μελαμίνης τουλάχιστον 100gr/ m²
4. Πάχος επικάλυψης κλάσης 1
5. Αντοχή σε τριβή κλάσης H
6. Μέγιστη αντοχή πάχους στο ίδιο φύλλο ή από φύλλο σε φύλλο +0,03%
7. Σχετική υγρασία 5-11%
8. Μέγιστη παραμόρφωση διαστάσεων λόγω αύξησης υγρασίας 0,55%
9. Κλάση αναφλεξιμότητας B1 κατά DIN 4102
10. Παραγωγή μη τοξικών αερίων κατά την καύση
11. Πυκνότητα – αντοχές σε κάμψη, εφελκυσμό και θλίψη ανά κατηγορία πάχους μοριοσανίδας όπως παρακάτω :

ΠΑΧΟΣ	ΠΥΚΝΟΤΗΤΑ	ΑΝΤΟΧΗ ΣΕ	ΑΝΤΟΧΗ ΣΕ	ΑΝΤΟΧΗ ΣΕ
Μοριοσανίδας	(kgr/m ³)	ΕΦΕΛΚΥΣΜΟ	ΚΑΜΨΗ	ΘΛΙΨΗ
(mm)		(N/mm ²)	(N/mm ²)	(N/mm ²)
13	680 – 730	min. 0,40	min. 18	min. 16
13-20	650 – 680	“ 0,35	“ 16	“ 14
20-25	630- 650	“ 0,30	“ 14	“ 12
25-32	600 – 680	“ 0,24	“ 12	“ 10

ΚΑΤΑΛΟΓΟΣ ΑΝΤΑΛΛΑΚΤΙΚΩΝ

Για κάθε προσφερόμενο είδος ο προμηθευτής οφείλει να εξασφαλίσει για 5 χρόνια την επάρκεια προς διάθεση στη Δ.Ε.Η. των πιο κάτω ανταλλακτικών.

- (1) Κλειδαριές, μεντεσέδες.
- (2) Βίδες, φυράμια συνδέσεως.
- (3) Μεταλλικά στοιχεία ανάρτησης ραφιών.
- (4) Ρεγουλατόροι ύψους.
- (5) Οδηγοί συρταριών.

9.2.1. Αξονομετρικό σκαρίφημα Χαμηλών Ερμαρίων

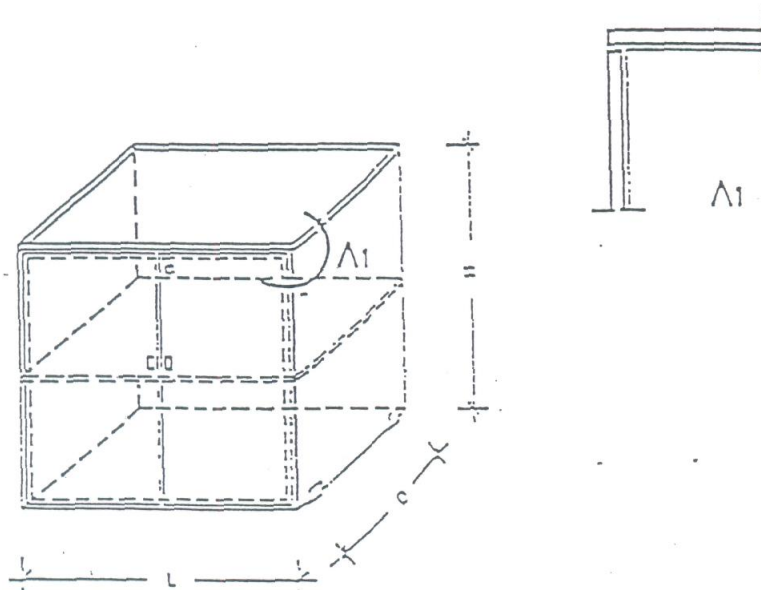

Τύπος **(EX1)** με πόρτες : $L=0,80m - 0,85m$ $D=0,43m - 0,45m$ $H=0,80m$

Τύπος **(EX2)** χωρίς πόρτες:

9.2.2. Αξονομετρικό σκαρίφημα Ψηλών Ερμαρίων

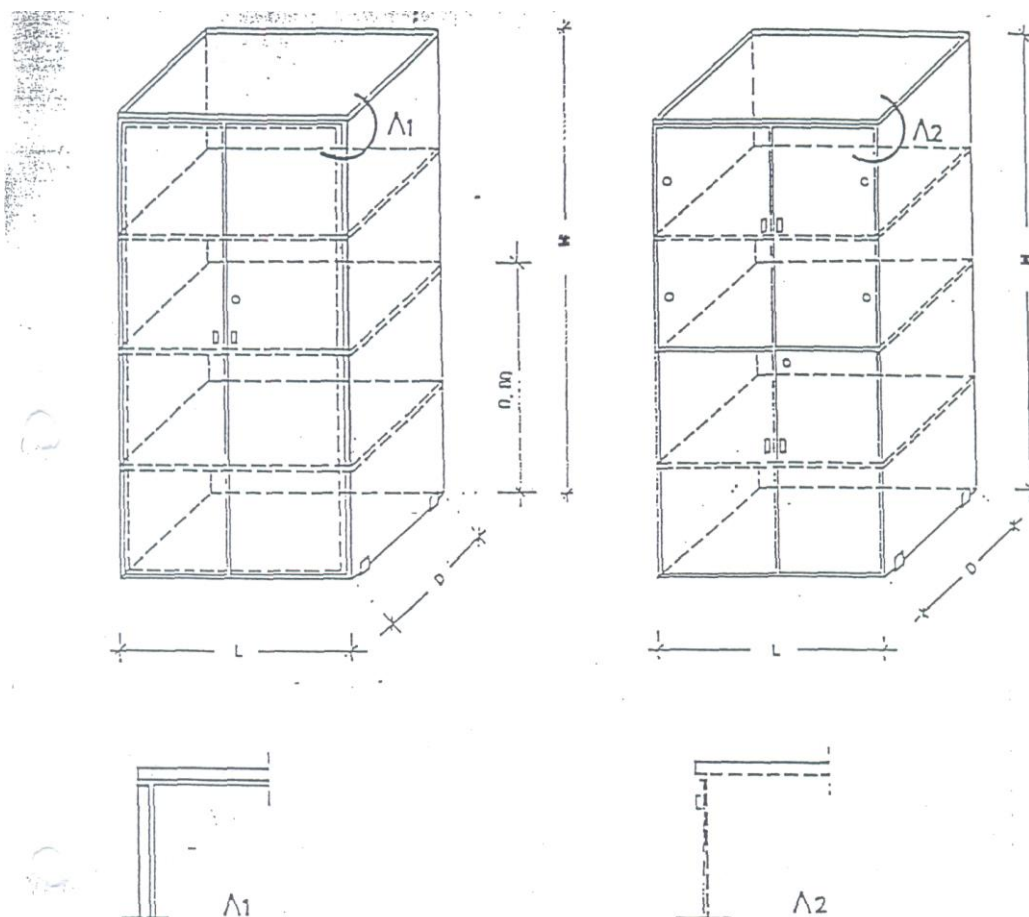

Τύπος **(ΕΨ1)** Δίφυλλο με πόρτες: $L=0,80\text{m} - 0,85\text{m}$, $D=0,43\text{m} - 0,45\text{m}$, $H=1,60\text{m}$ με 3 ράφια, $H= 2,00\text{m}$ με 4 ράφια

Τύπος **(ΕΨ2)** Μονόφυλλο με πόρτα: $L=0,43\text{m} - 0,45\text{m}$, $D=0,43\text{m} - 0,45\text{m}$, $H=1,60\text{m}$ με 3 ράφια, $H= 2,00\text{m}$ με 4 ράφια.

Τύπος **(ΕΨ3)** Δίφυλλο με πόρτες: $L=0,80\text{m} - 0,85\text{m}$, $D=0,43\text{m} - 0,45\text{m}$, $H=1,60\text{m}$ με 3 ράφια, $H= 2,00\text{m}$ με 4 ράφια.

Τύπος **(ΕΨ4)** Δίφυλλο με πόρτες και κρύσταλλα: $L= 0,80-0,85\text{m}$, $D=0,43\text{m}-0,45\text{m}$ $H=1,60\text{m}$ με 3 ράφια, $H= 2,00\text{m}$ με 4 ράφια.

ΕΙΔΙΚΟΙ ΟΡΟΙ ΠΡΟΣΦΟΡΑΣ

1. ΣΤΟΙΧΕΙΑ- ΟΡΟΙ ΠΡΟΣΦΟΡΑΣ

1.1. Μαζί με την οικονομική προσφορά οι Προμηθευτές θα υποβάλουν υπεύθυνη δήλωση για τη συμφωνία των ειδών που προσφέρουν με τις τεχνικές προδιαγραφές. Θα πρέπει επίσης να έχουν δείγματα προς επίδειξη από όλα τα είδη, σε χώρο που θα βρίσκεται εντός Αττικής. Επίσης θα πρέπει να υποβάλλουν και δείγμα του προσφερόμενου είδους της επικαλυμμένης με μελαμίνη μοριοσανίδας, διαστάσεων 30x30 cm.

1.1.2. Η τεχνική αξιολόγηση των δειγμάτων θα γίνει από αρμόδια Επιτροπή με βάση την αντίστοιχη προδιαγραφή και θα ληφθούν επίσης υπόψη τα παρακάτω:

α. Η συνέπεια του Προμηθευτή σε τυχόν προηγούμενες συναλλαγές του με την Επιχείρηση καθώς και η ποιότητα των αντίστοιχων ειδών που έχει προμηθεύσει την Επιχείρηση.

β. Οι σύγχρονες εγκαταστάσεις και τα μηχανήματα που πρέπει να διαθέτει ώστε να μπορεί να ανταποκριθεί στις απαιτήσεις της ΔΕΗ Α.Ε..

1.1.3. Σε περίπτωση που υπάρχουν αποκλίσεις από τις προδιαγραφές της ΔΕΗ Α.Ε. θα υποβληθούν τεχνικές περιγραφές των ειδών από τον Προμηθευτή με επισήμανση των αποκλίσεων και των διαφορών.

1.1.4. Τόσο ο Προμηθευτής όσο και ο Κατασκευαστής αν είναι διαφορετικά πρόσωπα θα πρέπει να προσκομίσουν πιστοποιητικά ISO 9001 για τις εταιρείες τους ή τα εργοστάσια τους.

1.1.5. Το κριτήριο αξιολόγησης θα είναι η χαμηλότερη τιμή αθροιστικά για όλα τα είδη, μεταξύ των τεχνικά αποδεκτών προσφορών, για λόγους ομοιομορφίας.

2. ΤΕΧΝΙΚΗ ΑΞΙΟΛΟΓΗΣΗ ΠΡΙΝ ΤΗΝ ΕΝ ΣΕΙΡΑ ΠΑΡΑΓΩΓΗ

2.1. Το αργότερο μέσα σε δέκα εργάσιμες ημέρες από την υπογραφή της σύμβασης και πριν την εν σειρά παραγωγή των υλικών ο Προμηθευτής θα πρέπει να υποβάλει ένα δείγμα από κάθε είδος για έγκριση.

Η Επιτροπή τεχνικής κρίσης της ΔΕΗ Α.Ε. πρέπει το συντομότερο δυνατόν να αξιολογήσει τα δείγματα και να γνωστοποιήσει στον Προμηθευτή το αποτέλεσμα της κρίσης της με ενδεχόμενες παρατηρήσεις βελτίωσης εντός των πλαισίων της σχετικής προδιαγραφής. Σε περίπτωση απόρριψης του πρώτου δείγματος ο Προμηθευτής θα πρέπει να κάνει εκ νέου αναγγελία ετοιμότητας και να παρουσιάσει δεύτερο δείγμα για τελική έγκριση εντός δέκα εργάσιμων ημερών. Σε περίπτωση που και το δεύτερο δείγμα αξιολογηθεί και απορριφθεί από την Επιτροπή τεχνικής κρίσης, η ΔΕΗ Α. Ε. έχει το δικαίωμα να καταγγείλει τη σύμβαση.

2.1.1. Η παράδοση των ειδών του Προμηθευτή θα γίνει εντός του κτηρίου της Αποθήκης επί εδάφους, αφού προηγηθεί συνεννόηση με υπεύθυνους του Τομέα Εξοπλισμού & Γεν. Υπηρεσιών τηλ. 210-5292696, 210-5292323. Όλα τα είδη θα είναι συσκευασμένα ανά τεμάχιο και θα παραλαμβάνονται εφόσον διαπιστωθεί ότι δεν έχουν φθορές (κτυπήματα, γδαρσίματα κ.λπ) και περιλαμβάνονται στη συσκευασία όλα τα εξαρτήματα συναρμολόγησης.

2.1.2. Ο Προμηθευτής υποχρεούται να δώσει διετή εγγύηση καλής λειτουργίας και πενταετή εγγύηση παρακαταθήκης των ανταλλακτικών, με χρόνο αποκατάστασης της βλάβης ή αντικατάστασης εντός δέκα εργάσιμων ημερών από την έγγραφη ειδοποίηση της ΔΕΗ Α. Ε. Επίσης θα πρέπει να αποτυπώσει στον γραφειακό εξοπλισμό σε εμφανές σημείο την επωνυμία της Εταιρείας, την ημερομηνία παραγωγής και τον αριθμό της Σύμβασης.