

Λειτουργίες
Παραγωγής

Διεύθυνση Λιγνιτικού
Κέντρου Μεγαλόπολης



Αριθμός Πρόσκλησης : ΔΛΚΜ -1200104869
Ημερομηνία :
Αντικείμενο : Παροχή υπηρεσιών
τεχνικής υποστήριξης
του εκσυγχρονισμένου
συστήματος ελέγχου
ταινιοδρόμων της
Διεύθυνσης Λιγνιτικού
Κέντρου Μεγαλόπολης.

ΟΡΟΙ ΚΑΙ ΟΔΗΓΙΕΣ ΠΡΟΣ ΠΡΟΣΦΕΡΟΝΤΕΣ

ΟΡΟΙ ΚΑΙ ΟΔΗΓΙΕΣ ΠΡΟΣ ΠΡΟΣΦΕΡΟΝΤΕΣ.....	6
Άρθρο 1.....	6
Αρμόδια Διεύθυνση της ΔΕΗ για τη Διαδικασία -	6
Τόπος, χρόνος υποβολής και αποσφράγισης προσφορών.....	6
Άρθρο 2.....	8
Τόπος, συνοπτική περιγραφή και ουσιώδη χαρακτηριστικά του αντικειμένου της σύμβασης - Δικαιώματα προαίρεσης.....	8
Άρθρο 3.....	8
Συμμετοχή στη Διαδικασία Επιλογής.....	8
3.1 Δικαίωμα συμμετοχής.....	8
3.2 Κριτήρια επιλογής.....	9
3.2.A Καταλληλότητα.....	9
3.2.A.1 Σε περίπτωση φυσικού ή νομικού προσώπου το ίδιο και σε περίπτωση σύμπραξης/ένωσης προσώπων κάθε μέλος της να είναι εγγεγραμμένο, στα οικεία επαγγελματικά ή εμπορικά μητρώα που τηρούνται στην Ελλάδα ή στη χώρα εγκατάστασής του.....	9
3.2.Γ Τεχνική και επαγγελματική ικανότητα	9
3.2.Γ.1 Απαιτούμενη εμπειρία.....	9
3.3 Προσωπική κατάσταση του Προσφέροντα - Μη συνδρομή λόγων αποκλεισμού	10
3.4 Συμμετοχή του ίδιου φυσικού ή νομικού προσώπου σε περισσότερους του ενός Προσφέροντες.....	10
3.5 Στήριξη στις ικανότητες άλλων οντοτήτων	11
Άρθρο 4.....	12
Εναλλακτικές Προσφορές - Αποκλίσεις - Ισοδύναμες.....	12
Τεχνικά Λύσεις	12
4.1 Εναλλακτικές προσφορές	12
4.2 Εμπορικές Αποκλίσεις.....	12
4.3 Τεχνικές Αποκλίσεις.....	12
Άρθρο 5.....	12
Τύπος σύμπραξης/ένωσης φυσικών ή/και νομικών προσώπων	12
Άρθρο 6.....	12
Χρηματοδότηση Αντικειμένου Σύμβασης.....	12
Άρθρο 7.....	13
Παραλαβή στοιχείων Διαδικασίας.....	13
Άρθρο 8.....	13
Τεύχη και έγγραφα της Πρόσκλησης.....	13
Άρθρο 9.....	14
Σύστημα προσφοράς.....	14
Άρθρο 10.....	15

Χρόνος Ισχύος Προσφοράς.....	15
Άρθρο 11.....	16
Εγγύηση Συμμετοχής.....	16
Άρθρο 12.....	16
Υποβαλλόμενα Στοιχεία.....	16
Άρθρο 13.....	16
Κατάρτιση - Περιεχόμενο προσφοράς.....	16
13.1 Απαιτήσεις για το περιεχόμενο της προσφοράς.....	16
13.1.1 Γενικές απαιτήσεις.....	16
13.1.1.1 Κατάρτιση προσφοράς – Ηλεκτρονικοί Φάκελοι- Περιεχόμενα.....	16
13.1.1.2 Υπογραφή προσφοράς.....	17
13.1.1.3 Εχεμύθεια – εμπιστευτικές πληροφορίες.....	17
13.1.1.4 Ισχύς Δηλώσεων και δικαιολογητικών.....	18
13.1.1.5 Μη προσκόμιση στοιχείων και δικαιολογητικών – ψευδείς δηλώσεις ή ανακριβή δικαιολογητικά.....	18
13.1.1.6 Προστασία Προσωπικών Δεδομένων – Ενημέρωση για την επεξεργασία προσωπικών δεδομένων.....	19
13.1.2 Ειδικές απαιτήσεις.....	20
13.1.2.1 Αποκλίσεις από τους Εμπορικούς και Οικονομικούς Όρους της Πρόσκλησης.....	20
13.1.2.2 Ισοδύναμες λύσεις.....	20
13.1.2.3 Τεχνικές Αποκλίσεις.....	20
13.1.3 Εναλλακτικές προσφορές.....	21
13.1.4 Χρηματοδοτικές προτάσεις.....	21
13.2 Ηλεκτρονικός Φάκελος Α.....	21
Α. Περιεχόμενα Φακέλου Α.....	21
13.2.1 Εγγυητική Επιστολή Συμμετοχής.....	21
13.2.2 Δήλωση νομιμοποίησης Προσφέροντος.....	21
13.2.3 Δήλωση αποδοχής όρων Διαδικασίας Επιλογής και ισχύος προσφοράς.....	21
13.2.4 Δήλωση περί Μη Συνδρομής Λόγων Αποκλεισμού (ΔΜΣΛΑ)....	21
13.2.5 Διευκρινίσεις για προσφορές από συμπράξεις/ενώσεις φυσικών ή/και νομικών προσώπων.....	21
13.2.6 Δηλώσεις τυχόν τρίτου που παρέχει στήριξη.....	22
Β. Υποβολή - Προσκόμιση δικαιολογητικών και στοιχείων.....	22

I.	Αποδεικτικά νομιμοποίησης προσφέροντος.....	23
II.	Αποδεικτικά που σχετίζονται με ποινικές καταδίκες.....	23
III.	Αποδεικτικά που σχετίζονται με καταβολή φόρων ή εισφορών κοινωνικής ασφάλισης.....	23
IV.	Αποδεικτικά που σχετίζονται με φερεγγυότητα, σύγκρουση συμφερόντων ή επαγγελματικό παράπτωμα:.....	24
13.3	Ηλεκτρονικός Φάκελος Β.....	25
13.3.1	Αποδεικτικά τεχνικής και επαγγελματικής ικανότητας.....	25
13.3.2	Συστήματα διασφάλισης ποιότητας, πρότυπα περιβαλλοντικής διαχείρισης, υγιεινής και ασφάλειας κ.λπ., λοιπές πιστοποιήσεις.....	26
13.3.3	Υποπρομηθευτές/υποκατασκευαστές ή υπεργολάβοι.....	26
13.3.4	Στήριξη στις ικανότητες άλλων οντοτήτων.....	27
13.3.5	Προσφορές σύμπραξης/ένωσης.....	27
13.4	Οικονομική Προσφορά.....	28
Άρθρο 14.....		28
Ηλεκτρονική Αποσφράγιση, Τυπική και Τεχνική Αξιολόγηση Προσφορών.....		28
14.1	Ηλεκτρονική Αποσφράγιση προσφορών - πρόσβαση Προσφερόντων.....	28
14.2	Τυπική και Τεχνική Αξιολόγηση προσφορών.....	29
14.2.2	Έλεγχος συμμόρφωσης προσφορών με τα κριτήρια επιλογής, τις τεχνικές απαιτήσεις και τους εν γένει εμπορικούς όρους της Πρόσκλησης.....	29
14.3	Διαχείριση απορριφθεισών προσφορών.....	30
Άρθρο 15.....		31
Οικονομική Αξιολόγηση Προσφορών.....		31
15.1	Διαδικασία αξιολόγησης προσφορών.....	31
15.2.	Αποσφράγιση Οικονομικών Προσφορών - Πρόσβαση Προσφερόντων - Αξιολόγηση.....	32
15.3	Αν μία προσφορά φαίνεται ασυνήθιστα χαμηλή σε σχέση με το αντικείμενό της, η ΔΕΗ ΑΕ θα απαιτήσει από τον Προσφέροντα να εξηγήσει, εντός αποκλειστικής προθεσμίας επτά (7) εργασίμων ημερών για Συμβάσεις προϋπολογισμού από την κοινοποίηση της σχετικής πρόσκλησης, την τιμή που προτείνει στην προσφορά.....	33
Άρθρο 16.....		34
Αντιρρήσεις Προσφερόντων.....		34
Άρθρο 17.....		35

Περάτωση Διαδικασίας Επιλογής – Αναγγελία Επιλογής Αντισυμβαλλομένου -	
Ματαίωση Διαδικασίας	35
Άρθρο 18	36
Περιεχόμενο και υπογραφή Σύμβασης.....	36
Άρθρο 19	37
Επιφυλάξεις και Δικαιώματα ΔΕΗ.....	37

ΔΗΜΟΣΙΑ ΕΠΙΧΕΙΡΗΣΗ ΗΛΕΚΤΡΙΣΜΟΥ Α.Ε.
Διεύθυνση Λιγνιτικού Κέντρου Μεγαλόπολης

ΑΝΤΙΚΕΙΜΕΝΟ: Παροχή υπηρεσιών τεχνικής υποστήριξης του εκσυγχρονισμένου συστήματος ελέγχου ταινιοδρόμων της Διεύθυνσης Λιγνιτικού Κέντρου Μεγαλόπολης.

ΟΡΟΙ ΚΑΙ ΟΔΗΓΙΕΣ ΠΡΟΣ ΠΡΟΣΦΕΡΟΝΤΕΣ

Η Δημόσια Επιχείρηση Ηλεκτρισμού Α.Ε. (εφεξής ΔΕΗ ή Εταιρεία), Χαλκοκονδύλη 30, Τ.Κ. 104 32, Αθήνα, προσκαλεί κατά τις διατάξεις:

- του Κανονισμού Έργων, Προμηθειών και Υπηρεσιών της ΔΕΗ Α.Ε. (ΚΕΠΥ) (Απόφαση Δ.Σ. 4/09.02.2022) που έχει αναρτηθεί στην επίσημη ιστοσελίδα της ΔΕΗ στην ηλεκτρονική Διεύθυνση <https://eprocurement.dei.gr>,
- της παρούσας Πρόσκλησης,

όλους τους ενδιαφερόμενους, σε Ηλεκτρονική Διαδικασία με προηγούμενη Δημοσίευση σε ένα (1) Στάδιο για τη σύναψη σύμβασης με αντικείμενο «**Παροχή υπηρεσιών τεχνικής υποστήριξης του εκσυγχρονισμένου συστήματος ελέγχου ταινιοδρόμων της Διεύθυνσης Λιγνιτικού Κέντρου Μεγαλόπολης**».

Κριτήριο κατακύρωσης αποτελεί το χαμηλότερο τίμημα, με Σύστημα Προσφοράς «Ενιαίο Ποσοστό Έκπτωσης» επί της τιμής του Τιμολογίου της Υπηρεσίας.

Ο συνολικός Προϋπολογισμός, κατά την εκτίμηση της Εταιρείας ανέρχεται σε **35.700,00€ (τριάντα πέντε χιλιάδες επτακόσια Ευρώ)**. Ο Προϋπολογισμός αυτός δεν αποτελεί το ανώτατο όριο προσφοράς.

Άρθρο 1

Αρμόδια Διεύθυνση της ΔΕΗ για τη Διαδικασία - Τόπος, χρόνος υποβολής και αποσφράγισης προσφορών

- 1.1 Αρμόδια Διεύθυνση της ΔΕΗ για τη Διαδικασία είναι Διεύθυνση Λιγνιτικού Κέντρο Μεγαλόπολης Αρκαδίας(ΔΛΚΜ), Τ.Κ. 22200 Μεγαλόπολη, τηλέφωνο 2791025045-48.
Πληροφορίες παρέχονται από τον κ. Δημάδη Διονύση και τον κ. Γεωργακόπουλο Νεκτάριο, με Ηλεκτρονικό Ταχυδρομείο στις διευθύνσεις d.dimadis@ppcgrou.com & ne.georgakopoulos@ppcgrou.com.
- 1.2 Η ηλεκτρονική διαδικασία θα πραγματοποιηθεί με χρήση της πλατφόρμας "tenderONE" της εταιρείας cosmoONE του Συστήματος Ηλεκτρονικών Συμβάσεων ΔΕΗ, εφεξής Σύστημα, στην ηλεκτρονική διεύθυνση <https://www.cosmo-one.gr> ή <https://www.marketsite.gr>.

Το Σύστημα κατ' ελάχιστο όριο διασφαλίζει, με τεχνικά μέσα και κατάλληλες διαδικασίες, ότι:

- α) Καθορίζεται με ακρίβεια η ώρα και η ημερομηνία της παραλαβής των προσφορών.

- β) Εξασφαλίζεται ευλόγως ότι κανείς δεν θα έχει πρόσβαση πριν από τις καθορισμένες ημερομηνίες στις πληροφορίες που διαβιβάζονται δυνάμει των ως άνω απαιτήσεων.
- γ) Μόνον εξουσιοδοτημένα πρόσωπα μπορούν να καθορίζουν ή να τροποποιούν τις ημερομηνίες αποσφράγισης των παραληφθεισών προσφορών.
- δ) Στις διάφορες φάσεις της διαδικασίας επιλογής, η πρόσβαση στο σύνολο ή σε μέρος των υποβαλλομένων πληροφοριών είναι δυνατή μόνον από δεόντως εξουσιοδοτημένα πρόσωπα.
- ε) Η παροχή πρόσβασης στις διαβιβαζόμενες πληροφορίες είναι δυνατή μόνο από εξουσιοδοτημένα πρόσωπα και μόνον μετά την προκαθορισμένη ημερομηνία και ώρα.
- στ) Στις πληροφορίες που παρελήφθησαν και αποσφραγίσθηκαν κατ' εφαρμογή των εν λόγω απαιτήσεων έχουν πρόσβαση μόνον τα πρόσωπα τα εξουσιοδοτημένα να λάβουν γνώση.
- ζ) Σε περίπτωση παραβίασης ή απόπειρας παραβίασης των απαγορεύσεων ή των όρων πρόσβασης που αναφέρονται στα στοιχεία β) έως στ), εξασφαλίζεται ευλόγως ότι οι παραβιάσεις ή οι απόπειρες παραβίασης είναι σαφώς ανιχνεύσιμες.

- 1.3 Απαραίτητη προϋπόθεση για την εξασφάλιση της δυνατότητας συμμετοχής των ενδιαφερόμενων είναι η εγγραφή τους στο Σύστημα. Κατόπιν επιτυχούς εγγραφής θα τους δοθούν οι Κωδικοί Πρόσβασης στο Σύστημα που είναι απαραίτητοι για τη σύνδεσή τους και για την υποβολή της προσφοράς τους.

Η εγγραφή δεν επιφέρει κανένα κόστος για τους ενδιαφερόμενους. Οι ενδιαφερόμενοι μπορούν να κατεβάσουν δωρεάν από την επίσημη ιστοσελίδα (site) της Εταιρείας, <https://eprocurement.dei.gr> → Ηλεκτρονική Υποβολή, τις Οδηγίες Χρήσης για την Εγγραφή και το Εγχειρίδιο Χρήσης του Συστήματος.

Η παραπάνω διαδικασία δεν απαιτείται για τους ενδιαφερόμενους που έχουν ήδη κωδικούς πρόσβασης στο Σύστημα, συνιστάται όμως να γίνει έγκαιρα η επικαιροποίηση των στοιχείων τους με την είσοδό τους σε αυτό.

Επιπλέον, στην περίπτωση που δεν υπάρχει προηγούμενη συνεργασία του ενδιαφερόμενου με τη ΔΕΗ, θα πρέπει να επικοινωνεί με την αρμόδια Διεύθυνση της ΔΕΗ για να του αποσταλεί ηλεκτρονικά σχετική φόρμα, προκειμένου να συμπληρώσει τα απαραίτητα στοιχεία για την καταχώρησή του από τη ΔΕΗ στο Σύστημα Ηλεκτρονικών Συμβάσεων ΔΕΗ.

- 1.4 Για την υποβολή προσφοράς στη Διαδικασία Επιλογής οι ενδιαφερόμενοι απαιτείται να διαθέτουν προηγμένη ηλεκτρονική υπογραφή (qualified digital signature) σε περίπτωση φυσικού προσώπου του ιδίου και σε περίπτωση νομικού προσώπου του/των νομίμου/ων εκπροσώπου/ων του, η οποία να έχει εκδοθεί από πάροχο υπηρεσιών πιστοποίησης (qualified certificate services). Να σημειωθεί ότι η χρονοσήμανση της προηγμένης ηλεκτρονικής υπογραφής θα πρέπει να προέρχεται από αναγνωρισμένη αρχή (timestamp authority), όπως για παράδειγμα η «Εθνική Πύλη Ερμής» ή το «Ελληνικό Ινστιτούτο Μετρολογίας». Οι αλλοδαποί ενδιαφερόμενοι δεν έχουν την υποχρέωση να υπογράψουν τα δικαιολογητικά του παρόντος με χρήση προηγμένης ηλεκτρονικής υπογραφής, αλλά μπορεί να τα αυθεντικοποιούν με οποιονδήποτε άλλον πρόσφορο τρόπο, εφόσον στη χώρα προέλευσής τους δεν είναι υποχρεωτική η χρήση προηγμένης ψηφιακής υπογραφής σε διαδικασίες σύναψης συμβάσεων. Στις περιπτώσεις αυτές η προσφορά συνοδεύεται με δήλωση, στην οποία δηλώνεται ότι, στη χώρα προέλευσης δεν προβλέπεται η χρήση προηγμένης ψηφιακής υπογραφής

ή ότι, στη χώρα προέλευσης δεν είναι υποχρεωτική η χρήση προηγμένης ψηφιακής υπογραφής για τη συμμετοχή σε διαδικασίες σύναψης συμβάσεων.

- 1.5 Οι προσφορές υποβάλλονται από τους ενδιαφερόμενους ηλεκτρονικά με ημερομηνία έναρξης της υποβολής την **19/04/2024** και καταληκτική ημερομηνία και ώρα υποβολής την **30/04/2024** και ώρα **12:00**.
Μετά την παρέλευση της ως άνω καταληκτικής ημερομηνίας και ώρας, δεν υπάρχει η δυνατότητα υποβολής προσφοράς.

Άρθρο 2

Τόπος, συνοπτική περιγραφή και ουσιώδη χαρακτηριστικά του αντικείμενου της σύμβασης – Δικαιώματα προαίρεσης

2.1 Αντικείμενο της Σύμβασης

Το αντικείμενο της Σύμβασης αφορά την παροχή υπηρεσιών τεχνικής υποστήριξης του εκσυγχρονισμένου συστήματος ελέγχου ταινιοδρόμων της Διεύθυνσης Λιγνιτικού Κέντρου Μεγαλόπολης, σύμφωνα με την Τεχνική Προδιαγραφή της ΔΕΗ Α.Ε./ΔΛΚΜ που επισυνάπτεται.

2.2 Χρόνος Παράδοσης

Η διάρκεια της Σύμβασης εκτιμάται για χρονικό διάστημα δώδεκα (12) μηνών και μέχρι εξαντλήσεως του Συμβατικού τιμήματος.

2.3 Δικαίωμα Προαίρεσης

Η Διεύθυνση Λιγνιτικού Κέντρου Μεγαλόπολης, διατηρεί το δικαίωμα προαίρεσης (option), να αυξομειώσει το συνολικό προϋπολογισμένο Συμβατικό τίμημα, σε ποσοστό ως προς την αύξηση έως +50% και ως προς τη μείωση σε ποσοστό έως -30% βάσει των πραγματικών αναγκών της, είτε εντός της προθεσμίας σύναψης διακανονισμών είτε με ανάλογη μεταβολή της (ή μέχρι την απορρόφησή του), χωρίς ο Αντισυμβαλλόμενος να έχει το δικαίωμα να ζητήσει αύξηση των τιμών μονάδας της αμοιβής του ή να εγείρει άλλες απαιτήσεις, όπως αναλυτικά αναφέρεται στο άρθρο 4 του Σχεδίου Συμφωνητικού (τεύχος 2).

2.4 Προσφορές για μέρος της ζητούμενης ποσότητας δεν θα γίνονται δεκτές και θα απορρίπτονται.

Άρθρο 3

Συμμετοχή στη Διαδικασία Επιλογής

3.1 Δικαίωμα συμμετοχής

Στη Διαδικασία Επιλογής μπορούν να συμμετάσχουν όλοι οι ενδιαφερόμενοι (φυσικά ή νομικά πρόσωπα ή συμπράξεις/ενώσεις αυτών), οι οποίοι είναι εγκατεστημένοι σε οποιαδήποτε χώρα και ικανοποιούν πλήρως όλες τις απαιτήσεις του παρόντος άρθρου.

3.2 Κριτήρια επιλογής

Κάθε Προσφέρων πρέπει σύμφωνα με τους όρους και τις απαιτήσεις της Πρόσκλησης να ικανοποιεί πλήρως όλα τα ακόλουθα κριτήρια επιλογής:

3.2.A Καταλληλότητα

3.2.A.1 Σε περίπτωση φυσικού ή νομικού προσώπου το ίδιο και σε περίπτωση σύμπραξης/ένωσης προσώπων κάθε μέλος της να είναι εγγεγραμμένο, στα οικεία επαγγελματικά ή εμπορικά μητρώα που τηρούνται στην Ελλάδα ή στη χώρα εγκατάστασής του.

3.2.Γ Τεχνική και επαγγελματική ικανότητα

3.2.Γ.1 Απαιτούμενη εμπειρία

Ο προσφέρων να έχει υλοποιήσει επιτυχώς υπηρεσίες τεχνικής υποστήριξης εκσυγχρονισμένων συστημάτων ελέγχου ταινιοδρόμων (συστήματα 800xA της ABB) στα Ορυχεία της Διεύθυνσης Λιγνιτικού Κέντρου Μεγαλόπολης ή στα Ορυχεία της Διεύθυνσης Λιγνιτικού Κέντρου Δυτικής Μακεδονίας, της ΔΕΗ. Σε περίπτωση φυσικού ή νομικού προσώπου το ίδιο και σε περίπτωση σύμπραξης/ένωσης προσώπων τα μέλη της αθροιστικά, να έχουν υλοποιήσει συμβάσεις για υπηρεσίες τεχνικής υποστήριξης ως ανωτέρω, εκ των οποίων μια τουλάχιστον να είναι αξίας ίσης ή μεγαλύτερης του 50% της προϋπολογισμένης αξίας του αντικειμένου της Διαδικασίας για το οποίο ο Προσφέρων προσφέρει.

Για τον έλεγχο και την πιστοποίηση της παραπάνω απαιτούμενης εμπειρίας, οι Προσφέροντες θα πρέπει απαραίτητα να υποβάλουν στο Φάκελο Β της προσφοράς τους τα σχετικά αποδεικτικά στοιχεία στα οποία συμπεριλαμβάνονται:

- Πίνακας Εμπειρίας, όπου θα αναφέρονται για κάθε σύμβαση και κατ' ελάχιστο τα ακόλουθα:

- το αντικείμενο της σύμβασης
- ο αριθμός και η ημερομηνία σύναψης της σύμβασης
- οι κατηγορίες των ειδών του αντικειμένου της σύμβασης
- η επωνυμία των αντισυμβαλλόμενων οντοτήτων, η διεύθυνσή τους και στοιχεία επικοινωνίας
- η συμβατική και η πραγματική ημερομηνία ολοκλήρωσης του αντικειμένου της σύμβασης.

Συστατικές Επιστολές των οντοτήτων-οικονομικών φορέων κλπ για λογαριασμό των οποίων υλοποιήθηκαν οι υπόψη συμβάσεις, με τις οποίες θα βεβαιώνεται η καλή εκτέλεσή τους καθώς και όπου απαιτείται η ικανοποιητική λειτουργία.

Τα στοιχεία που ζητούνται παραπάνω θα εξετασθούν, επαληθευθούν και αξιολογηθούν από την Εταιρεία κατά τη διάρκεια αξιολόγησης των προσφορών. Εάν εκ των στοιχείων αυτών, δεν αποδεικνύεται, κατά την εύλογη κρίση της Εταιρείας, η ελάχιστη απαιτούμενη εμπειρία, η αντίστοιχη προσφορά θα απορριφθεί.

3.2.Γ.2 Απαιτήσεις για διάθεση προσωπικού - στελέχωση

Σε περίπτωση φυσικού ή νομικού προσώπου το ίδιο και σε περίπτωση σύμπραξης/ένωσης προσώπων αθροιστικά:

α) Να περιλαμβάνει στη στελέχωση του τουλάχιστον έναν Μηχανικό με εμπειρία τουλάχιστον 3 έτη σε αντίστοιχα έργα.

β) Να διαθέσει όλο το απαραίτητο τεχνικό προσωπικό, για την υλοποίηση του έργου.

Για τον έλεγχο και την πιστοποίηση των παραπάνω ο Προσφέρων θα πρέπει να καταθέσει:

- Τα σχετικά αποδεικτικά στοιχεία για τη στελέχωσή του (κατάλογο, τίτλους σπουδών, εμπειρία κλπ) :
- Δήλωση ότι δεσμεύεται να διαθέσει όλο το απαραίτητο τεχνικό και διοικητικό προσωπικό, για την υλοποίηση του έργου.

3.2.Δ Συστήματα διασφάλισης ποιότητας, πρότυπα περιβαλλοντικής διαχείρισης, υγείας και ασφάλειας κλπ.

Ο συμμετέχοντες στην υπόψη Διαδικασία Επιλογής θα πρέπει επίσης, σε περίπτωση Επιχείρησης η ίδια, ή σε περίπτωση Σύμπραξης Επιχειρήσεων κάθε μέλος, πρέπει να διαθέτει:

- Πιστοποιητικό Διασφάλισης Ποιότητας κατά ISO 9001/2015 σχετικό με το αντικείμενο της υπόψη Πρόσκλησης ή άλλο αναγνωρισμένο πρότυπο, ή στοιχείο που αποδεικνύει ότι ο υπόψη Οίκος πληροί ισοδύναμες απαιτήσεις ποιοτικής διασφάλισης.
- Πιστοποιητικό περιβαλλοντικής διαχείρισης κατά ISO 14001/2015 σε ισχύ ή ισοδύναμο, ή άλλο αποδεικτικό ότι πληροί ισοδύναμες απαιτήσεις περιβαλλοντικής συμμόρφωσης.
- Πιστοποιήσεις διαχείρισης υγείας και ασφάλειας κατά ISO 45001/2018 σε ισχύ ή ισοδύναμο, ή άλλο αποδεικτικό ότι πληροί ισοδύναμες απαιτήσεις διαχείρισης υγείας και ασφάλειας.

3.3 Προσωπική κατάσταση του Προσφέροντα - Μη συνδρομή λόγων αποκλεισμού

Κάθε Προσφέρων αποκλείεται από τη συμμετοχή στη Διαδικασία σύναψης σύμβασης, εφόσον συντρέχει στο πρόσωπό του (εάν πρόκειται για μεμονωμένο φυσικό ή νομικό πρόσωπο) ή σε ένα από τα μέλη του (εάν πρόκειται περί σύμπραξης/ένωσης φυσικών ή νομικών προσώπων) ή στον παρέχοντα στον Προσφέροντα χρηματοοικονομική, τεχνική ή/και επαγγελματική στήριξη, κάποιος ή κάποιιοι από τους λόγους που αναφέρονται:

α. στο επισυναπτόμενο στην παρούσα σχετικό υπόδειγμα Δήλωσης περί Μη Συνδρομής Λόγων Αποκλεισμού προς συμπλήρωση και υπογραφή από τους προσφερόμενους

β. στην παρ. 4 του άρθρου 4 του ΚΕΠΥ

Για τον έλεγχο και την πιστοποίηση της μη συνδρομής των υπόψη λόγων αποκλεισμού ισχύουν τα προβλεπόμενα στην παράγραφο 13.2.B του παρόντος.

Στην περίπτωση που συντρέχει λόγος αποκλεισμού του παρέχοντος χρηματοοικονομική, τεχνική ή/και επαγγελματική στήριξη, κατά την κρίση της Εταιρείας, μπορεί είτε να απορρίπτεται η Προσφορά είτε να ζητείται η αντικατάσταση του Τρίτου.

3.4 Συμμετοχή του ίδιου φυσικού ή νομικού προσώπου σε περισσότερους του ενός Προσφέροντες

Οι προσφορές από μέλος προσφέρουσας σύμπραξης/ένωσης προσώπων που υποβάλει ταυτόχρονα προσφορά και ως μέλος άλλης προσφέρουσας σύμπραξης/ένωσης προσώπων ή υποβάλει και μεμονωμένη προσφορά, αποκλείονται της περαιτέρω συμμετοχής στη Διαδικασία εάν διαπιστωθεί μέχρι και το χρονικό σημείο περάτωσης Διαδικασίας Επιλογής η εξ αυτής της αιτίας νόθευση του ανταγωνισμού.

Στην περίπτωση που εταιρείες συνδεδεμένες μεταξύ τους υποβάλουν περισσότερες της μιας προσφορές στη Διαδικασία Επιλογής είτε ως μέλη σύμπραξης ανεξάρτητων (μη συνδεδεμένων), μεταξύ τους εταιρειών είτε αυτόνομα, οι προσφορές τους αποκλείονται της περαιτέρω συμμετοχής στη Διαδικασία εάν διαπιστωθεί μέχρι και το χρονικό σημείο κατακύρωσης των αποτελεσμάτων της Διαδικασίας η εξ αυτής της αιτίας νόθευση του ανταγωνισμού.

3.5 Στήριξη στις ικανότητες άλλων οντοτήτων

Εφόσον οι Προσφέροντες θα ήθελαν να επικαλεσθούν τη χρηματοοικονομική, τεχνική ή/και επαγγελματική ικανότητα Τρίτων προκειμένου να καλύψουν τις προϋποθέσεις συμμετοχής που καθορίζονται στις παραπάνω αντίστοιχες παραγράφους, υποχρεούνται να υποβάλουν τα στοιχεία που αποδεικνύουν την ανωτέρω ικανότητα και να δηλώσουν ότι δεσμεύονται να παράσχουν όλες τις απαιτούμενες από την παρούσα Πρόσκληση εγγυήσεις.

Ειδικότερα στην περίπτωση αυτή, ο Προσφέρων έχει την υποχρέωση να αποδείξει με κάθε πρόσφορο τρόπο ότι θα έχει στη διάθεσή του, καθ' όλη τη διάρκεια της σύμβασης, όλα τα απαραίτητα μέσα για την εκτέλεσή της και διαθέτουν με τους τρίτους κατάλληλη προς τούτο νομική σχέση, σε βαθμό που να ικανοποιεί την Εταιρεία. Τα εν λόγω αποδεικτικά μέσα μπορεί να είναι, ενδεικτικά, έγκυρο ιδιωτικό συμφωνητικό μεταξύ του προσφέροντος και του επικαλούμενου Τρίτου ή παρουσίαση εγγυήσεων άλλης μορφής, προκειμένου η ανωτέρω απαιτούμενη ικανότητα να αποδεικνύεται επαρκώς και κατά τρόπο ικανοποιητικό για τη ΔΕΗ. Τα εν λόγω αποδεικτικά μέσα θα πρέπει να συμπεριληφθούν στο Φάκελο Β της προσφοράς.

Το αντικείμενο της συνεργασίας μεταξύ του προσφέροντος και του Τρίτου, καθώς και οι παρασχεθείσες εγγυήσεις από τον Τρίτο προς τον Προσφέροντα θα συμπεριληφθούν, εφόσον αυτός επιλεγεί Αντισυμβαλλόμενος στη σύμβαση.

Στις ως άνω περιπτώσεις οι παρέχοντες τη στήριξη πρέπει να πληρούν τα αντίστοιχα κριτήρια επιλογής και μη συνδρομής λόγων αποκλεισμού με τον Προσφέροντα στον οποίο παρέχουν τη στήριξη. Προς τούτο στις προσφορές πρέπει να συμπεριλαμβάνονται, συμπληρωμένα και υπογεγραμμένα από εκπρόσωπο του παρέχοντος τη στήριξη, τα ακόλουθα:

- Στο Φάκελο Α:
 - Δήλωση νομιμοποίησης του παρέχοντος τη στήριξη σύμφωνα με το επισυναπτόμενο στην Πρόσκληση σχετικό υπόδειγμα
 - Η Δήλωση περί Μη Συνδρομής Λόγων Αποκλεισμού (ΔΜΣΛΑ)
- Στο Φάκελο Β:
 - Τα δικαιολογητικά των παραγράφων 13.3.1 έως 13.3.3 του παρόντος τεύχους ανάλογα με το είδος της επικαλούμενης στήριξης.

Επιπλέον, στην περίπτωση που η παρεχόμενη στήριξη αφορά στην πλήρωση των κριτηρίων που σχετίζονται με τη διάθεση σχετικής επαγγελματικής εμπειρίας επιτυχούς υλοποίησης ομοίων ή ίδιων προμηθειών οι παρέχοντες τη στήριξη θα εκτελέσουν το αντικείμενο της σύμβασης για το οποίο παρέχουν τις συγκεκριμένες ικανότητες.

Αποσαφηνίζεται ότι εάν ο Προσφέρων επικαλείται την ικανότητα υπερβολάβων του για την πλήρωση κριτηρίων επιλογής, οι υπερβολάβοι αυτοί θεωρούνται Τρίτοι και ισχύουν τα παραπάνω.

Άρθρο 4 **Εναλλακτικές Προσφορές - Αποκλίσεις - Ισοδύναμες** **Τεχνικά Λύσεις**

- 4.1 Εναλλακτικές προσφορές
Εναλλακτικές προσφορές δε γίνονται δεκτές.
- 4.2 Εμπορικές Αποκλίσεις
Δεν επιτρέπονται αποκλίσεις από τους Εμπορικούς και Οικονομικούς Όρους της Πρόσκλησης και οι προσφορές θα πρέπει να συμμορφώνονται πλήρως προς τους αντίστοιχους όρους και τις απαιτήσεις της.
- 4.3 Τεχνικές Αποκλίσεις
Δεν επιτρέπονται τεχνικές αποκλίσεις από τις τεχνικές προδιαγραφές της Πρόσκλησης.

Άρθρο 5 **Τύπος σύμπραξης/ένωσης φυσικών ή/και νομικών προσώπων**

Στην περίπτωση που Προτιμητέος Προσφέρων είναι σύμπραξη/ένωση φυσικών ή/και νομικών προσώπων, θα επιλεγθούν ως Αντισυμβαλλόμενα μέρη όλα τα μέλη και θα τεθεί διάταξη στο συμφωνητικό της σύμβασης σύμφωνα με την οποία τα μέλη της σύμπραξης/ένωσης ενέχονται και ευθύνονται έναντι της ΔΕΗ ενιαία, αδιαίρετα, αλληλέγγυα και σε ολόκληρο το καθένα χωριστά, θα εκπροσωπούνται από κοινό εκπρόσωπο και θα ελέγχεται από τη ΔΕΗ η ουσιαστική συμμετοχή στη σύμπραξη/ένωση όλων των μελών της σε όλη τη διάρκεια ισχύος της σύμβασης.

Στην περίπτωση που η προσφέρουσα σύμπραξη/ένωση είναι όμιλος εταιρειών (άτυπη σύμπραξη/ένωση προσώπων χωρίς φορολογική και νομική υπόσταση) η προσφορά πρέπει να είναι διαμορφωμένη κατά τρόπο, ώστε να εξασφαλίζεται η χωριστή τιμολόγηση από τα μέλη του ομίλου σύμφωνα με την Ελληνική φορολογική νομοθεσία και πρακτική.

Στην αντίθετη περίπτωση όπου η προσφορά δεν πληροί την ανωτέρω προϋπόθεση, εφόσον ο Προσφέρων επιλεγεί ως Αντισυμβαλλόμενος υποχρεούται πριν την υπογραφή της σύμβασης να περιβληθεί νομικό/ φορολογικό τύπο που θα επιτρέπει την από κοινού τιμολόγηση και τότε για την υπογραφή της σύμβασης απαιτείται, επιπλέον, η κατάθεση επικυρωμένου αντιγράφου του εγγράφου που θα αποδεικνύει ότι ικανοποιείται η προαναφερθείσα απαίτηση.

Άρθρο 6 **Χρηματοδότηση Αντικειμένου Σύμβασης**

Από τον προϋπολογισμό της ΔΕΗ Α.Ε./ΔΛΚΜ έτους 2024.

Άρθρο 7 Παραλαβή στοιχείων Διαδικασίας

- 7.1 Τα τεύχη της Πρόσκλησης, όπως αυτά αναφέρονται στην παράγραφο 8.1 του παρόντος τεύχους, διατίθενται ηλεκτρονικά, μέσω της επίσημης ιστοσελίδας (site) της Εταιρείας: <https://eprocurement.dei.gr> – ΔΛΚΜ-1200104869 όπου και θα παραμείνουν ανηρτημένα μέχρι και τρεις (3) ημέρες πριν από τη λήξη της προθεσμίας υποβολής των προσφορών.
- 7.2 Οι ενδιαφερόμενοι, οι οποίοι έχουν εγγραφεί στο Σύστημα ως παραλήπτες της Πρόσκλησης, μπορούν να ζητούν διευκρινίσεις σχετικά με το περιεχόμενο των τευχών της παρούσας Πρόσκλησης, το αργότερο μέχρι και τρεις (3) ημέρες πριν από την καταληκτική ημερομηνία ηλεκτρονικής υποβολής των προσφορών. Αιτήματα παροχής πληροφοριών ή διευκρινίσεων που υποβάλλονται εκτός των ανωτέρω προθεσμιών δεν εξετάζονται.
- 7.3 Τα σχετικά αιτήματα παροχής διευκρινίσεων υποβάλλονται ηλεκτρονικά από εγγεγραμμένους στο Σύστημα ενδιαφερόμενους και μέσω αυτού, δηλαδή από τους διαθέτοντες σχετικά διαπιστευτήρια που τους έχουν χορηγηθεί (όνομα χρήστη και κωδικός πρόσβασης). Το ηλεκτρονικό αρχείο με το κείμενο των ερωτημάτων είναι απαραίτητα ψηφιακά υπογεγραμμένο.
- 7.4 Το αργότερο μέχρι και τρεις (3) ημέρες πριν από την καταληκτική ημερομηνία ηλεκτρονικής υποβολής των προσφορών, η ΔΕΗ θα παράσχει, μέσω της ηλεκτρονικής πλατφόρμας του Συστήματος, τις απαραίτητες διευκρινίσεις και τυχόν συμπληρωματικά στοιχεία σχετικά με τις προδιαγραφές και τους όρους της Διαδικασίας και του σχεδίου σύμβασης. Η ΔΕΗ δεν θα απαντήσει σε ερωτήματα που θα έχουν υποβληθεί με ηλεκτρονικό ταχυδρομείο ή με υποβολή ερωτημάτων στο πρωτόκολλο της Διεύθυνσης της ΔΕΗ και εκτός πλατφόρμας Συστήματος.

Κανένας υποψήφιος δεν μπορεί σε οποιαδήποτε περίπτωση να επικαλεστεί προφορικές ή τηλεφωνικές απαντήσεις εκ μέρους της ΔΕΗ.

Άρθρο 8 Τεύχη και έγγραφα της Πρόσκλησης

- 8.1 Η παρούσα Πρόσκληση, αποτελείται από το σύνολο των παρακάτω τευχών:
1. Όροι και Οδηγίες προς τους Προσφέροντες μετά των ακόλουθων Παραρτημάτων:
 - Παράρτημα 1.1: Τιμολόγιο Υπηρεσίας
 - Παράρτημα 1.1.1: Τιμολόγιο Προσφοράς
 - Παράρτημα 1.1.2: Εντυπα οικονομικής Προσφοράς
 - Παράρτημα 1.2: Πίνακας Κατανομής Τιμήματος (Σε περίπτωση σύμπραξης/ένωσης)
 2. Συμφωνητικό Σύμβασης (Σχέδιο)
 3. Ειδικοί Όροι Σύμβασης
 4. Τεχνική Προδιαγραφή
 - Παράρτημα 4.1: Συντηρούμενος Εξοπλισμός
 - Παράρτημα 4.2: Εργασίες & πρόγραμμα προληπτικής συντήρησης
 - Παράρτημα 4.3: Τιμολόγιο Απολογιστικών Εργασιών
 5. Γενικοί Όροι Σύμβασης

6. Υποδείγματα, που περιλαμβάνουν :
- α. Δηλώσεις νομιμοποίησης:
 - α1. προσφέροντος και
 - α2. τυχόν παρέχοντος στήριξη
 - β. Δήλωση αποδοχής όρων Πρόσκλησης και χρόνου ισχύος προσφοράς
 - γ. Δήλωση περί μη Συνδρομής Λόγων Αποκλεισμού (ΔΜΣΛΑ)
 - δ. Δήλωση συνυπευθυνότητας για Συμπράξεις / Ενώσεις
 - ε. Εγγυητική Επιστολή Συμμετοχής στη Διαδικασία
 - στ. Εγγυητική Επιστολή Καλής Εκτέλεσης

8.2 Η σειρά με την οποία αναφέρονται τα παραπάνω τεύχη καθορίζει τη σειρά ισχύος των όρων καθενός από αυτά, σε περίπτωση που διαπιστωθούν διαφορές στο κείμενο ή στην ερμηνεία των όρων δύο ή περισσότερων τευχών. Το ίδιο ισχύει και για τη σειρά ισχύος μεταξύ των τευχών και των παραρτημάτων/προσαρτημάτων τους.

8.3. Ορισμοί:

- α. «μη κανονικές προσφορές» νοούνται όσες προσφορές δεν πληρούν τις προϋποθέσεις των εγγράφων της σύμβασης, όσες παρελήφθησαν εκπρόθεσμα, όταν υπάρχουν αποδεικτικά στοιχεία συμπαιγνίας ή διαφθοράς ή όσες κρίνονται από την ΔΕΗ ασυνήθιστα χαμηλές,
- β. «απαράδεκτες προσφορές» νοούνται όσες υποβάλλονται από Προσφέροντες, οι οποίοι δεν διαθέτουν τα απαιτούμενα προσόντα ,
- γ. «μη κατάλληλη» νοείται μία προσφορά όταν δεν σχετίζεται με τη σύμβαση και αδυνατεί προδήλως, χωρίς ουσιώδη τροποποίηση, να ανταποκριθεί στις ανάγκες και τις απαιτήσεις της ΔΕΗ, όπως προσδιορίζονται στα έγγραφα της σύμβασης,

Άρθρο 9 Σύστημα προσφοράς

9.1 Η Διαδικασία διενεργείται με το Σύστημα Προσφοράς «Ενιαίο ποσοστό έκπτωσης». Ο Προϋπολογισμός του αντικείμενου της Πρόσκλησης ανέρχεται σε **35.700,00 Ευρώ**, μη συμπεριλαμβανομένου του ΦΠΑ.
Ο Προϋπολογισμός αυτός δεν αποτελεί το ανώτατο όριο προσφοράς.

Η προσφερόμενη τιμή θα είναι καθαρή για τη ΔΕΗ Α.Ε/ΔΛΚΜ και θα περιλαμβάνει όλες τις νόμιμες επιβαρύνσεις καθώς και τις σχετικές με την παροχή εκτός από τον ισχύοντα εκάστοτε ΦΠΑ, ο οποίος βαρύνει την Εταιρεία.

9.2 Οι Προσφέροντες υποχρεούνται να συμπληρώσουν, επί ποινή απόρριψης, τις τιμές ή και τα τιμήματα της οικονομικής προσφοράς τους στη σχετική φόρμα του Συστήματος. Επίσης υποχρεούνται, επί ποινή απόρριψης, να υποβάλουν την οικονομική τους προσφορά και σε ψηφιακά υπογεγραμμένη έντυπη μορφή αρχείου portable document format (pdf) σύμφωνα με το επισυναπτόμενο στο παρόν τεύχος σχετικό έντυπο και με τις οδηγίες του εγχειριδίου χρήσης του Συστήματος.

9.3 Οι Προσφέροντες υποχρεούνται να προσφέρουν τιμές/τίμημα αποκλειστικά σε ΕΥΡΩ. Σε περίπτωση μη συμμόρφωσης του Προσφέροντα με την απαίτηση αυτή, η προσφορά του θα απορριφθεί. Με ποινή την ακυρότητα των αντίστοιχων προσφορών, αποκλείεται η κατά οποιοδήποτε τρόπο εξάρτηση των προσφερόμενων τιμών από την ισοτιμία του νομίσματος της προσφοράς με οποιοδήποτε άλλο νόμισμα.

- 9.4 Όλα τα ποσά της οικονομικής προσφοράς πρέπει να αναγράφονται αριθμητικώς και ολογράφως στις κατάλληλες θέσεις.
Σε περίπτωση όμως διαφορών μεταξύ τους, θα υπερισχύουν οι ολόγραφες τιμές.
- 9.5 Οι πιο πάνω τιμές των προσφορών είναι σταθερές και δε θα υπόκεινται σε οποιαδήποτε αναπροσαρμογή καθ' όλη τη διαδικασία ισχύος της προσφοράς και της σύμβασης. Προσφορές οι οποίες θα περιλαμβάνουν τιμές με αναπροσαρμογή θα απορρίπτονται.
- 9.6 Τα χορηγούμενα έντυπα οικονομικής προσφοράς με την παρούσα Πρόσκληση είναι τα εξής:
- Παράρτημα 1.1: Τιμολόγιο Υπηρεσίας
 - Παράρτημα 1.1.1: Τιμολόγιο Προσφοράς
 - Παράρτημα 1.1.2: Έντυπα οικονομικής Προσφοράς
 - Παράρτημα 1.2: Πίνακας Κατανομής Τιμήματος (Σε περίπτωση σύμπραξης/ένωσης)

Άρθρο 10 **Χρόνος Ισχύος Προσφοράς**

- 10.1 Οι Προσφέροντες δεσμεύονται με την προσφορά τους για χρονικό διάστημα ενενήντα (90) ημερών. Η προθεσμία ισχύος αρχεται από την επομένη της καταληκτικής ημερομηνίας υποβολής των προσφορών. Επίσης δεσμεύονται ότι η προσφορά τους είναι οριστική, μη δυνάμενη κατά τη διάρκεια της αρχικής ισχύος της ή όπως αυτή θα παραταθεί σύμφωνα με τα παρακάτω, να αποσυρθεί ή να τροποποιηθεί, καθώς και ότι δεν μπορούν να απαιτήσουν οποιαδήποτε αναπροσαρμογή των τιμών της μετά την τυχόν επιλογή του Αντισυμβαλλομένου.

Οι Προσφέροντες αποδέχονται με τη συμμετοχή τους στη Διαδικασία την παράταση της ισχύος της προσφοράς τους κατά διαδοχικά διαστήματα τριάντα (30) ημερών ή, κατόπιν αιτήματος της ΔΕΗ και συναίνεσης του Προσφέροντα, κατά μεγαλύτερα χρονικά διαστήματα από την εκάστοτε ημερομηνία λήξης της ισχύος της και μέχρι την ολοκλήρωση της διαδικασίας σύμφωνα με το άρθρο 17 του παρόντος τεύχους, εκτός εάν προ της εκάστοτε κατά τα ως άνω λήξης αυτής, ο Προσφέρων δηλώσει το αντίθετο και δεν την παρατείνει. Αποσαφηνίζεται ότι, μη αποδοχή της παράτασης της ισχύος είναι αποδεκτή μόνο μετά τη συμπλήρωση του εκάστοτε χρονικού διαστήματος ισχύος της προσφοράς, όπως αυτό έχει διαμορφωθεί βάσει των ανωτέρω, και εφόσον ο Προσφέρων γνωστοποιήσει στην Εταιρεία με υπογεγραμμένη ψηφιακά επιστολή μέσω του Συστήματος πριν από την αντίστοιχη λήξη, τη μη ανανέωση της ισχύος της.

Για παράταση της ισχύος της προσφοράς πέραν των έντεκα (11) μηνών από την καταληκτική ημερομηνία υποβολής των προσφορών, απαιτείται η προηγούμενη έγγραφη συναίνεση του Προσφέροντα και του εκδότη της Εγγυητικής Επιστολής Συμμετοχής (ΕΕΣ).

Επίσης, οι Προσφέροντες αποδέχονται με τη συμμετοχή τους στη Διαδικασία ότι η προσφορά τους παραμένει σε ισχύ, μετά τη γνωστοποίηση της απόφασης επιλογής Αντισυμβαλλομένου, για όσο χρονικό διάστημα καθυστερεί η υπογραφή της σύμβασης με υπαιτιότητα του Προτιμητέου Προσφέροντος. Η ΔΕΗ μετά την παρέλευση της προθεσμίας υπογραφής της σύμβασης δύναται να προβεί στην κατάπτωση της ΕΕΣ του Προτιμητέου Προσφέροντος.

- 10.2 Σε περίπτωση παράτασης της καταληκτικής προθεσμίας ηλεκτρονικής υποβολής των προσφορών, οι Προσφέροντες δύνανται να τροποποιήσουν ή/και συμπληρώσουν τυχόν υποβληθείσα στο Σύστημα προσφορά τους ή να την αποσύρουν και υποβάλουν, εφόσον το επιθυμούν, νέα προσφορά μέχρι τη νέα καταληκτική ημερομηνία υποβολής προσφορών, μεριμνώντας σε κάθε περίπτωση τα συμπεριλαμβανόμενα στην προσφορά τους στοιχεία και δικαιολογητικά να είναι σε ισχύ κατά τη νέα ως άνω ημερομηνία.

Άρθρο 11 **Εγγύηση Συμμετοχής**

Δεν απαιτείται.

Άρθρο 12 **Υποβαλλόμενα Στοιχεία**

- 12.1 Όλα τα έγγραφα που θα υποβληθούν από τους Προσφέροντες στη Διαδικασία Επιλογής θα είναι συνταγμένα στην Ελληνική γλώσσα.

Ειδικότερα, τα έγγραφα που σχετίζονται με τα περιεχόμενα του Φακέλου Α των προσφορών και θα υποβληθούν από Αλλοδαπές Εταιρείες μπορούν να είναι συνταγμένα στη γλώσσα της Χώρας έκδοσης και να συνοδεύονται από επίσημη μετάφραση στην Ελληνική γλώσσα, αρμοδίως επικυρωμένη.

- 12.2 Αντιπροσφορές δεν γίνονται δεκτές σε καμία περίπτωση.
- 12.3 Προσθήκες, τροποποιήσεις ή επιφυλάξεις των Προσφερόντων επί των όρων που περιλαμβάνονται στα τεύχη της Πρόσκλησης δεν γίνονται δεκτές και τυχόν προσφορές οι οποίες θα περιλαμβάνουν τέτοιες διαφοροποιήσεις θα αποκλείονται από τη Διαδικασία.

Άρθρο 13 **Κατάρτιση - Περιεχόμενο προσφοράς**

- 13.1 Απαιτήσεις για το περιεχόμενο της προσφοράς

13.1.1 Γενικές απαιτήσεις

13.1.1.1 Κατάρτιση προσφοράς – Ηλεκτρονικοί Φάκελοι- Περιεχόμενα

Οι προσφορές πρέπει να περιλαμβάνουν σε ηλεκτρονική μορφή όλα τα στοιχεία που καθορίζονται στην Πρόσκληση και να υποβάλλονται ηλεκτρονικά στο Σύστημα, σύμφωνα με τους όρους της παρούσας Πρόσκλησης και τις Οδηγίες Χρήσης του Συστήματος. Ειδικότερα:

Οι προσφορές υποβάλλονται ηλεκτρονικά, σε φακέλους και με συμπλήρωση της οικονομικής προσφοράς σε ειδική ηλεκτρονική φόρμα του Συστήματος, σύμφωνα με τις παρακάτω παραγράφους 13.2 έως 13.4.

Στην περίπτωση που τα αρχεία που εμπεριέχονται σε κάθε φάκελο περιλαμβάνουν περισσότερα του ενός έγγραφα ή ενότητες, απαιτείται να υπάρχει και ο αντίστοιχος πίνακας περιεχομένων.

Επισημαίνεται ότι ο κάθε ηλεκτρονικός φάκελος θα πρέπει να περιέχει όσα στοιχεία αναφέρονται στις αντίστοιχες παραγράφους 13.2, 12.3 και 13.4 του παρόντος άρθρου που υποχρεούνται να υποβάλουν οι Προσφέροντες.

13.1.1.2 Υπογραφή προσφοράς

Η προσφορά θα πρέπει να υπογράφεται ψηφιακά στην πρώτη ή τελευταία σελίδα κάθε υποβαλλόμενου εγγράφου (δηλώσεις, περιγραφή προσφερομένου αντικειμένου, σχέδια κλπ.), σύμφωνα με την παρακάτω παράγραφο, από πρόσωπο ή πρόσωπα τα οποία είναι προς τούτο εξουσιοδοτημένα από τον Προσφέροντα σύμφωνα με τα οριζόμενα κατωτέρω (παράγραφος 13.2.2).

Τα ανωτέρω στοιχεία και δικαιολογητικά της τεχνικής προσφοράς του προσφέροντος υποβάλλονται από αυτόν ηλεκτρονικά σε μορφή αρχείου τύπου .pdf. Όταν υπογράφονται από τον ίδιο φέρουν ψηφιακή υπογραφή και δεν απαιτείται να φέρουν σχετική θεώρηση γνησίου υπογραφής. Ο Προσφέρων υποχρεούται, εφόσον ζητηθεί από τη ΔΕΗ, να προσκομίσει τις δηλώσεις και τα δικαιολογητικά που υπογράφονται από τρίτους και συνιστούν ιδιωτικά έγγραφα, σε έντυπη μορφή (είτε πρωτότυπα είτε αντίγραφα επικυρωμένα αρμοδίως) εντός τριών (3) εργάσιμων ημερών από τη ζήτησή τους.

Η σύμπραξη/ένωση Προσφερόντων υποβάλλει κοινή προσφορά, η οποία υπογράφεται ψηφιακά υποχρεωτικά, είτε από εξουσιοδοτημένα πρόσωπο ή πρόσωπα, είτε από κοινό εκπρόσωπό της νομίμως εξουσιοδοτημένο προς τούτο.

13.1.1.3 Εχεμύθεια - εμπιστευτικές πληροφορίες

Εάν οι Προσφέροντες περιλαμβάνουν στις Προσφορές τους στοιχεία που ευλόγως μπορούν να χαρακτηριστούν ως εμπιστευτικά, τα σημαίνουν ευκρινώς ως τέτοια ώστε να μη δημοσιοποιηθούν σε τρίτους. Εμπιστευτικά μπορούν να χαρακτηριστούν ιδίως στοιχεία που αφορούν τεχνολογικά ή εμπορικά μυστικά ή στοιχεία διανοητικής ιδιοκτησίας. Ο Προσφέρων έχει υποχρέωση με χωριστό έγγραφο να θεμελιώνει το εύλογο του αιτήματός του να μη δημοσιοποιηθούν τα έγγραφα αυτά σε τρίτους. Σε κάθε περίπτωση δεν μπορούν να σημανθούν ως εμπιστευτικά στοιχεία τιμές μονάδας, προσφερόμενες ποσότητες, στοιχεία της τεχνικής προσφοράς που χρησιμοποιούνται για την αξιολόγησή της και η οικονομική προσφορά. Η κρίση περί του εάν τα έγγραφα θα δημοσιοποιηθούν ή όχι στους λοιπούς Προσφέροντες στα πλαίσια της Διαδικασίας Επιλογής ανήκει στην Επιτροπή που διενεργεί τη Διαδικασία, η οποία λαμβάνει ιδίως υπόψη της τη νομική θεμελίωση της εμπιστευτικότητας που παρέχει ο

ενδιαφερόμενος Προσφέρων και τις τυχόν Αντιρρήσεις που έχουν προβληθεί από άλλους Προσφέροντες στη Διαδικασία. Εάν η Επιτροπή κρίνει ότι τα στοιχεία πρέπει να δημοσιοποιηθούν ενημερώνει τον Προσφέροντα, ο οποίος δύναται είτε να συναινέσει στη δημοσιοποίηση είτε να αποσυρθεί από τη Διαδικασία Επιλογής ώστε να αποφύγει τη δημοσιοποίηση. Στην περίπτωση που κριθεί ότι τα στοιχεία αυτά δεν πρέπει να δημοσιοποιηθούν Τα υπόψη στοιχεία θα είναι προσβάσιμα μόνον από τις αρμόδιες Επιτροπές και Διευθύνσεις της ΔΕΗ.

13.1.1.4 Ισχύς Δηλώσεων και δικαιολογητικών

Ισχύς Δηλώσεων

Όλες οι απαιτούμενες από την Πρόσκληση Δηλώσεις των Προσφερόντων, οι οποίες υποβάλλονται σε υποκατάσταση δημοσίων ή ιδιωτικών εγγράφων, καθώς και οι λοιπές Δηλώσεις, είτε συμμόρφωσης με τους όρους της Πρόσκλησης είτε τρίτων για συνεργασία με τον Προσφέροντα θα καλύπτουν το χρονικό διάστημα μέχρι την ημερομηνία αποσφράγισης των προσφορών. Οι παραπάνω Δηλώσεις μπορεί να υπογράφονται έως δέκα (10) ημέρες πριν την καταληκτική ημερομηνία υποβολής των προσφορών.

Ισχύς δικαιολογητικών

- α) τα δικαιολογητικά που αφορούν στην περίπτωση II και στις περιπτώσεις IV α και β της κατωτέρω παραγράφου 13.2B εφόσον έχουν εκδοθεί έως τρεις (3) μήνες πριν από την υποβολή τους,
- β) τα λοιπά δικαιολογητικά που αφορούν την περίπτωση III της κατωτέρω παραγράφου 13.2B εφόσον είναι σε ισχύ κατά το χρόνο υποβολής τους, άλλως, στην περίπτωση που δεν αναφέρεται χρόνος ισχύος, να έχουν εκδοθεί κατά τα οριζόμενα στην προηγούμενη περίπτωση,
- γ) τα δικαιολογητικά που αφορούν την περίπτωση I της κατωτέρω παραγράφου 13.2B, τα αποδεικτικά ισχύουσας εκπροσώπησης σε περίπτωση νομικών προσώπων, και τα πιστοποιητικά αρμόδιας αρχής σχετικά με την ονομαστικοποίηση των μετοχών σε περίπτωση ανωνύμων εταιρειών (όπου απαιτείται) εφόσον έχουν εκδοθεί έως τριάντα (30) εργάσιμες ημέρες πριν από την υποβολή τους,
- δ) οι ένορκες βεβαιώσεις, εφόσον έχουν συνταχθεί έως τρεις (3) μήνες πριν από την υποβολή τους και
- ε) οι δηλώσεις, εφόσον έχουν συνταχθεί μετά την κοινοποίηση της πρόσκλησης για την υποβολή των δικαιολογητικών.

13.1.1.5 Μη προσκόμιση στοιχείων και δικαιολογητικών - ψευδείς δηλώσεις ή ανακριβή δικαιολογητικά

Ρητά καθορίζεται ότι, σε περίπτωση που ο Προσφέρων:

- δεν υποβάλει ηλεκτρονικά ή/και δεν προσκομίσει σε έντυπη μορφή έγκαιρα και προσηκόντως τα επιβεβαιωτικά των δηλώσεων έγγραφα, οποτεδήποτε απαιτηθούν αυτά από την Εταιρεία,

- διαπιστωθεί, εκ της υποβολής/ προσκόμισης αυτών, ότι, σε οποιοδήποτε φάση της διαδικασίας ή της υλοποίησης της σύμβασης, έχει υποβάλει ανακριβείς ή ψευδείς δηλώσεις ή αλλοιωμένα φωτοαντίγραφα δημοσίων ή ιδιωτικών εγγράφων,

τότε αυτός αποκλείεται από την περαιτέρω διαδικασία, τυχόν αποφάσεις της Εταιρείας ανακαλούνται αμέσως, καταπίπτει υπέρ της ΔΕΗ η Εγγυητική Επιστολή Συμμετοχής ή Καλής Εκτέλεσης και η ΔΕΗ διατηρεί το δικαίωμα αποκλεισμού του από μελλοντικές διαδικασίες.

13.1.1.6 Προστασία Προσωπικών Δεδομένων - Ενημέρωση για την επεξεργασία προσωπικών δεδομένων

Η ΔΕΗ ενημερώνει υπό την ιδιότητά της ως υπεύθυνης επεξεργασίας το φυσικό πρόσωπο που υπογράφει την προσφορά ως Προσφέρων ή ως Νόμιμος Εκπρόσωπος Προσφέροντος, ότι αρμόδια όργανα και στελέχη της ή και τρίτοι, κατ' εντολή και για λογαριασμό της, θα επεξεργάζονται τα ακόλουθα δεδομένα ως εξής:

- I. Αντικείμενο επεξεργασίας είναι τα δεδομένα προσωπικού χαρακτήρα που περιέχονται στους φακέλους της προσφοράς και τα αποδεικτικά μέσα τα οποία υποβάλλονται στην ΔΕΗ, στο πλαίσιο της παρούσας Διαδικασίας, από το φυσικό πρόσωπο το οποίο είναι το ίδιο Προσφέρων ή Νόμιμος Εκπρόσωπος Προσφέροντος.
- II. Σκοπός της επεξεργασίας είναι η αξιολόγηση του Φακέλου Προσφοράς, η επιλογή Αντισυμβαλλομένου για τη Σύμβαση, η προάσπιση των δικαιωμάτων της ΔΕΗ, η εκπλήρωση των εκ του νόμου υποχρεώσεων της ΔΕΗ και η εν γένει ασφάλεια και προστασία των συναλλαγών. Τα δεδομένα ταυτοπροσωπίας και επικοινωνίας θα χρησιμοποιηθούν από την ΔΕΗ και για την ενημέρωση των Προσφερόντων σχετικά με την αξιολόγηση των προσφορών.
- III. Αποδέκτες των ανωτέρω δεδομένων στους οποίους κοινοποιούνται είναι:
 - (α) Φορείς στους οποίους η ΔΕΗ αναθέτει την εκτέλεση συγκεκριμένων ενεργειών για λογαριασμό της, δηλαδή οι Σύμβουλοι, τα στελέχη, μέλη Επιτροπών Αξιολόγησης, Χειριστές της Ηλεκτρονικής Διαδικασίας και λοιποί εν γένει προστηθέντες της, υπό τον όρο της τήρησης σε κάθε περίπτωση του απορρήτου.
 - (β) Το Δημόσιο, άλλοι δημόσιοι φορείς ή δικαστικές αρχές ή άλλες αρχές ή δικαιοδοτικά όργανα, στο πλαίσιο των αρμοδιοτήτων τους.

(γ) Έτεροι Προσφέροντες στη Διαδικασία στο πλαίσιο της αρχής της διαφάνειας και του δικαιώματος υποβολής Αντιρρήσεων

IV. Τα δεδομένα των Προσφορών όλων των Προσφερόντων θα τηρούνται για χρονικό διάστημα για χρονικό διάστημα ίσο με τη διάρκεια της εκτέλεσης της σύμβασης, και μετά τη λήξη αυτής για χρονικό διάστημα πέντε ετών, για μελλοντικούς φορολογικούς-δημοσιονομικούς ή ελέγχους χρηματοδοτών ή άλλους προβλεπόμενους ελέγχους από την κείμενη νομοθεσία, εκτός εάν η νομοθεσία προβλέπει διαφορετική περίοδο διατήρησης. Σε περίπτωση εκκρεμοδικίας αναφορικά με τη σύμβαση τα δεδομένα τηρούνται μέχρι το πέρας της εκκρεμοδικίας. Μετά τη λήξη των ανωτέρω περιόδων, τα προσωπικά δεδομένα θα καταστρέφονται.

V. Το φυσικό πρόσωπο που είναι είτε Προσφέρων είτε Νόμιμος Εκπρόσωπος του Προσφέροντος, μπορεί να ασκεί κάθε νόμιμο δικαίωμά του σχετικά με τα δεδομένα προσωπικού χαρακτήρα που το αφορούν, απευθυνόμενο στον υπεύθυνο προστασίας προσωπικών δεδομένων της ΔΕΗ.

VI. Η ΔΕΗ έχει υποχρέωση να λαμβάνει κάθε εύλογο μέτρο για τη διασφάλιση του απόρρητου και της ασφάλειας της επεξεργασίας των δεδομένων και της προστασίας τους από τυχαία ή αθέμιτη καταστροφή, τυχαία απώλεια, αλλοίωση, απαγορευμένη διάδοση ή πρόσβαση από οποιονδήποτε και κάθε άλλης μορφή αθέμιτη επεξεργασία.

13.1.2 Ειδικές απαιτήσεις

13.1.2.1 Αποκλίσεις από τους Εμπορικούς και Οικονομικούς Όρους της Πρόσκλησης

Δεν επιτρέπονται αποκλίσεις από τους Εμπορικούς και Οικονομικούς όρους της Πρόσκλησης. Οι προσφορές πρέπει να συμμορφώνονται πλήρως προς τους αντίστοιχους όρους και τις απαιτήσεις της Πρόσκλησης.

Σχόλια, παρατηρήσεις ή διευκρινίσεις που αλλοιώνουν τους Εμπορικούς και Οικονομικούς όρους της Πρόσκλησης αντιμετωπίζονται ως Εμπορικές Αποκλίσεις. Προσφορά η οποία θα έχει τέτοιας φύσεως αποκλίσεις θα απορριφθεί.

13.1.2.2 Ισοδύναμες λύσεις

Δεν επιτρέπονται

13.1.2.3 Τεχνικές Αποκλίσεις

Δεν επιτρέπονται τεχνικές αποκλίσεις.

13.1.2.4 Επισημαίνεται ότι δεν επιτρέπονται διαφοροποιήσεις από τις παραπάνω απαιτήσεις και ότι οποιαδήποτε άλλη διαφορετική αντιμετώπιση από τον Προσφέροντα των αναφερομένων πιο πάνω διαδικασιών των παραγράφων 13.1.2.2 και 13.1.2.3 θα συνεπάγεται απόρριψη της προσφοράς του.

13.1.3 Εναλλακτικές προσφορές

Εναλλακτικές προσφορές δε γίνονται δεκτές.

13.1.4 Χρηματοδοτικές προτάσεις

Δεν απαιτείται.

13.2 Ηλεκτρονικός Φάκελος Α

A. Περιεχόμενα Φακέλου Α

Ο ηλεκτρονικός Φάκελος Α με ονομασία «Φάκελος Α - Δικαιολογητικά Συμμετοχής» θα περιέχει σε ψηφιακή μορφή αρχείου pdf ή αντίστοιχου τα ακόλουθα:

13.2.1 Εγγυητική Επιστολή Συμμετοχής

Δεν απαιτείται

13.2.2 Δήλωση νομιμοποίησης Προσφέροντος

Τη Δήλωση νομιμοποίησης του προσφέροντος συμπληρωμένη και υπογεγραμμένη, σύμφωνα με το Υπόδειγμα που επισυνάπτεται στη Πρόσκλησης.

13.2.3 Δήλωση αποδοχής όρων Διαδικασίας Επιλογής και ισχύος προσφοράς

Τη Δήλωση αποδοχής όρων Διαδικασίας Επιλογής και ισχύος προσφοράς συμπληρωμένη και υπογεγραμμένη, σύμφωνα με το Υπόδειγμα που επισυνάπτεται στη Πρόσκληση.

13.2.4 Δήλωση περί Μη Συνδρομής Λόγων Αποκλεισμού (ΔΜΣΛΑ)

Την ΔΜΣΛΑ συμπληρωμένη και υπογεγραμμένη, σύμφωνα με το Υπόδειγμα που επισυνάπτεται στη Πρόσκληση.

13.2.5 Διευκρινίσεις για προσφορές από συμπράξεις/ενώσεις φυσικών ή/και νομικών προσώπων

Στην περίπτωση αυτή υποβάλλονται:

13.2.5.1 Χωριστά από κάθε μέλος αυτής τα παραπάνω στοιχεία 13.2.2 έως 13.2.4. Ειδικότερα στη Δήλωση της παραγράφου 13.2.2 και στο σημείο 4.1 αυτής θα πρέπει να αναγράφεται ρητά ότι η προσφορά υποβάλλεται μέσω της συγκεκριμένης

σύμπραξης/ένωσης και να ορίζεται το πρόσωπο που θα υπογράψει από κάθε μέλος αυτής το σχετικό ιδιωτικό συμφωνητικό ή τη συμβολαιογραφική πράξη σύστασης αυτής. Ειδικά για τις Εγγυητικές Επιστολές της παραγράφου 13.2.1 ισχύουν τα αναφερόμενα στην παράγραφο 4.2 του παρόντος τεύχους. Σε περίπτωση κατάθεσης περισσότερων της μιας ΕΕΣ, επισημαίνεται ρητά ότι ισχύουν οι δεσμεύσεις της επόμενης παραγράφου.

13.2.5.2 Δήλωση των φυσικών ή νομικών προσώπων που μετέχουν στη σύμπραξη/ένωση, με την οποία θα δηλώνεται ότι τα υπόψη πρόσωπα σύστησαν την εν λόγω σύμπραξη/ένωση για να αναλάβουν την υλοποίηση της σύμβασης μαζί και ότι ενέχονται και ευθύνονται έναντι της ΔΕΗ σχετικά με τη συμμετοχή τους στη Διαδικασία Επιλογής και την εκτέλεση του αντικειμένου της σύμβασης, ενιαία, αδιαίρετα και σε ολόκληρο.

13.2.5.3 Το σχετικό ιδιωτικό συμφωνητικό ή συμβολαιογραφική πράξη σύστασης της σύμπραξης/ένωσης, στο οποίο θα φαίνονται η έδρα, ο νόμιμος εκπρόσωπος και τα ποσοστά συμμετοχής κάθε μέλους.

13.2.6 Δηλώσεις τυχόν τρίτου που παρέχει στήριξη

Σε περίπτωση που ο Προσφέρων έχει επικαλεστεί στήριξη τρίτου:

- α. Τη Δήλωση νομιμοποίησης για κάθε ένα τυχόν παρέχοντα στήριξη, συμπληρωμένη και υπογεγραμμένη σύμφωνα με το Υπόδειγμα που επισυνάπτεται στη Πρόσκληση.
- β. Την ΔΜΣΛΑ για κάθε ένα τυχόν παρέχοντα στήριξη τρίτο, σύμφωνα με το Υπόδειγμα που επισυνάπτεται στη Πρόσκληση.

B. Υποβολή - Προσκόμιση δικαιολογητικών και στοιχείων

Οι Προσφέροντες δεσμεύονται, **επί ποινή αποκλεισμού**, να υποβάλουν ηλεκτρονικά ή/και να προσκομίσουν σε έντυπη μορφή (πρωτότυπο) σε οποιοδήποτε φάση της Διαδικασίας τους ζητηθεί από τη ΔΕΗ, όλα ή μέρος των σχετικών δικαιολογητικών και στοιχείων που αναφέρονται στις ως άνω δηλώσεις, εντός δέκα (10) ημερών και όπως αυτά εξειδικεύονται παρακάτω. Τα έγγραφα του παρόντος υποβάλλονται, σύμφωνα με τις διατάξεις του ν. 4250/2014 (Α' 94). Ειδικά τα αποδεικτικά τα οποία αποτελούν ιδιωτικά έγγραφα, μπορεί να γίνονται αποδεκτά και σε απλή φωτοτυπία, εφόσον συνυποβάλλεται δήλωση στην οποία βεβαιώνεται η ακρίβειά τους και η οποία φέρει υπογραφή έως και δέκα (10) ημέρες πριν την καταληκτική ημερομηνία υποβολής των προσφορών.

Αν δεν προσκομισθούν τα εν λόγω δικαιολογητικά ή υπάρχουν ελλείψεις σε αυτά που υποβλήθηκαν και ο Προσφέρων υποβάλλει εντός της προαναφερόμενης προθεσμίας αίτημα προς την εταιρεία για την παράταση της προθεσμίας υποβολής, το οποίο συνοδεύεται με αποδεικτικά έγγραφα από τα οποία να αποδεικνύεται ότι έχει αιτηθεί τη χορήγηση των δικαιολογητικών, η ΔΕΗ παρατείνει την προθεσμία υποβολής αυτών για όσο χρόνο απαιτηθεί για τη χορήγησή τους από τις αρμόδιες αρχές.

I. Αποδεικτικά νομιμοποίησης προσφέροντος

Τα αποδεικτικά στοιχεία του περιεχομένου της Δήλωσης της παραγράφου 13.2.2, ήτοι τα κατά περίπτωση νομιμοποιητικά έγγραφα σύστασης και νόμιμης εκπροσώπησης (όπως καταστατικά, πιστοποιητικά μεταβολών, αντίστοιχα ΦΕΚ, συγκρότηση Δ.Σ. σε σώμα, σε περίπτωση Α.Ε. κ.λπ., ανάλογα με τη νομική μορφή του Προσφέροντος) και αποδεικτικό (πιστοποιητικό/ βεβαίωση) εγγραφής στο Γ.Ε.ΜΗ. ή/και σε αντίστοιχο μητρώο ή/και ειδικές άδειες εφόσον απαιτούνται. Από τα ανωτέρω έγγραφα πρέπει να προκύπτουν η νόμιμη σύσταση του νομικού προσώπου, όλες οι σχετικές τροποποιήσεις των καταστατικών, το/τα πρόσωπο/α που δεσμεύει/ουν νόμιμα το νομικό πρόσωπο κατά την ημερομηνία διενέργειας της Διαδικασίας Επιλογής (απόφαση συμμετοχής στη Διαδικασία Επιλογής, νόμιμος εκπρόσωπος, δικαίωμα υπογραφής κ.λπ.) καθώς και η θητεία του/των ή/και των μελών του διοικητικού οργάνου.

II. Αποδεικτικά που σχετίζονται με ποινικές καταδίκες

Απόσπασμα ποινικού μητρώου ή ελλείψει αυτού ισοδύναμο έγγραφο, από το οποίο να προκύπτει ότι δεν υπάρχει σε βάρος του Προσφέροντος οριστική καταδικαστική απόφαση για σοβαρό επαγγελματικό παράπτωμα ή κάποιο από τα αδικήματα της συμμετοχής σε εγκληματική οργάνωση, της διαφθοράς – δωροδοκίας, της απάτης κατά την έννοια των 386 και 368^Α του Ποινικού Κώδικα, της τρομοκρατίας, της νομιμοποίησης εσόδων από παράνομες δραστηριότητες ή της χρηματοδότησης της τρομοκρατίας και της παιδικής εργασίας και άλλων μορφών εμπορίας ανθρώπων.

Σε περίπτωση που το απόσπασμα ποινικού μητρώου φέρει καταδικαστικές αποφάσεις, οι Προσφέροντες θα πρέπει να επισυνάψουν τις αναφερόμενες σε αυτό καταδικαστικές αποφάσεις.

Σε περίπτωση συμμετοχής νομικού προσώπου, το ως άνω δικαιολογητικό αφορά ιδίως:

- i. τους Διαχειριστές, όταν το νομικό πρόσωπο είναι Ο.Ε., Ε.Ε., Ε.Π.Ε. ή Ι.Κ.Ε.,
- ii. τον Πρόεδρο του Δ.Σ., το Διευθύνοντα Σύμβουλο και τα λοιπά μέλη του Δ.Σ., όταν το νομικό πρόσωπο είναι Α.Ε.,
- iii. σε κάθε άλλη περίπτωση νομικού προσώπου, τους νομίμους εκπροσώπους του και
- iv. στις περιπτώσεις των συνεταιρισμών τα μέλη του Διοικητικού Συμβουλίου.

III. Αποδεικτικά που σχετίζονται με καταβολή φόρων ή εισφορών κοινωνικής ασφάλισης

α. Πιστοποιητικό/ά ασφαλιστικής ενημερότητας

β. Πιστοποιητικό φορολογικής ενημερότητας

IV. Αποδεικτικά που σχετίζονται με φερεγγυότητα, σύγκρουση συμφερόντων ή επαγγελματικό παράπτωμα:

- α. Πιστοποιητικό αρμόδιας δικαστικής ή διοικητικής Αρχής, από το οποίο να προκύπτει ότι ο Προσφέρων δεν τελεί σε πτώχευση ούτε σε διαδικασία κήρυξης πτώχευσης, δεν τελεί σε κοινή εκκαθάριση ούτε υπό διαδικασία έκδοσης απόφασης κοινής εκκαθάρισης, σύμφωνα με την εκάστοτε ισχύουσα εθνική νομοθεσία.
- β. Πιστοποιητικό από τη Διεύθυνση Προγραμματισμού και Συντονισμού της Επιθεώρησης Εργασιακών Σχέσεων, από το οποίο να προκύπτουν οι πράξεις επιβολής προστίμου που έχουν εκδοθεί σε βάρος του ενδιαφερόμενου σε χρονικό διάστημα δύο (2) ετών πριν από την ημερομηνία λήξης της προθεσμίας υποβολής προσφοράς. Μέχρι να καταστεί εφικτή η έκδοση του παραπάνω πιστοποιητικού, αυτό αντικαθίσταται από δήλωση του Προσφέροντα, χωρίς να απαιτείται επίσημη δήλωση του ΣΕΠΕ σχετικά με την έκδοση του πιστοποιητικού
- γ. Για τους υπόλοιπους λόγους αποκλεισμού, που περιλαμβάνονται στην ΔΜΣΛΑ ισχύει η δέσμευση της παραγράφου 5 της δήλωσης νομιμοποίησης προσφέροντος.

Τα παραπάνω πιστοποιητικά συντάσσονται ή/και εκδίδονται με βάση την ισχύουσα νομοθεσία της χώρας που είναι εγκατεστημένος ο Προσφέρων, από την οποία και εκδίδεται το σχετικό πιστοποιητικό.

Σε περίπτωση που ορισμένα από τα πιο πάνω δικαιολογητικά των περιπτώσεων II έως IV δεν εκδίδονται ή δεν καλύπτουν στο σύνολό τους όλες τις πιο πάνω περιπτώσεις, πρέπει επί ποινή αποκλεισμού να αναπληρωθούν με Ένορκη Βεβαίωση του Προσφέροντος ή, στα κράτη όπου δεν προβλέπεται Ένορκη Βεβαίωση, με Δήλωση του Προσφέροντος ενώπιον δικαστικής ή διοικητικής αρχής, συμβολαιογράφου ή αρμόδιου επαγγελματικού οργανισμού της χώρας του Προσφέροντος στην οποία θα βεβαιώνεται ότι δεν εκδίδονται τα συγκεκριμένα έγγραφα και ότι δεν συντρέχουν στο συγκεκριμένο πρόσωπο του Προσφέροντος οι ανωτέρω νομικές καταστάσεις. Η Ένορκη αυτή Βεβαίωση ή Δήλωση θα συνοποβληθεί υποχρεωτικά μαζί με τα λοιπά Δικαιολογητικά Συμμετοχής.

Προσφέρων που εμπίπτει σε μια από τις καταστάσεις που αναφέρονται ανωτέρω μπορεί να προσκομίζει στοιχεία, προκειμένου να αποδείξει ότι τα μέτρα που έλαβε επαρκούν για να αποδείξουν την αξιοπιστία του, παρότι συντρέχει ο σχετικός λόγος αποκλεισμού. Εάν τα στοιχεία κριθούν επαρκή, ο εν λόγω Προσφέρων δεν αποκλείεται από τη Διαδικασία σύναψης σύμβασης. Τα μέτρα που λαμβάνονται από τους Προσφέροντες αξιολογούνται σε συνάρτηση με τη σοβαρότητα και τις ιδιαίτερες περιστάσεις του ποινικού αδικήματος ή του παραπτώματος. Αν τα μέτρα κριθούν ανεπαρκή, γνωστοποιείται στον Προσφέροντα το σκεπτικό της απόφασης αυτής. Προσφέρων που έχει αποκλειστεί, με αμετάκλητη απόφαση, από τη συμμετοχή σε διαδικασίες σύναψης σύμβασης δεν μπορεί να κάνει χρήση της ανωτέρω δυνατότητας κατά την περίοδο του αποκλεισμού που ορίζεται στην εν λόγω απόφαση στο κράτος - μέλος στο οποίο ισχύει η απόφαση.

Κατ' εξαίρεση, όταν ο Προσφέρων εμπίπτει σε μια από τις καταστάσεις που αναφέρονται στην πιο πάνω παράγραφο ΙΙΙ και ο αποκλεισμός είναι σαφώς δυσανάλογος, ιδίως όταν μόνο μικρά ποσά των φόρων ή των εισφορών κοινωνικής ασφάλισης δεν έχουν καταβληθεί ή όταν ο Προσφέρων ενημερώθηκε σχετικά με το ακριβές ποσό που οφείλεται λόγω αθέτησης των υποχρεώσεών του όσον αφορά στην καταβολή φόρων ή εισφορών κοινωνικής ασφάλισης σε χρόνο κατά τον οποίο δεν είχε τη δυνατότητα να λάβει μέτρα, πριν από την εκπνοή της προθεσμίας υποβολής προσφοράς στην παρούσα Διαδικασία, δεν εφαρμόζεται ο εν λόγω αποκλεισμός.

Τα κριτήρια αποκλεισμού που σχετίζονται με τα ανωτέρω δικαιολογητικά και στοιχεία ισχύουν με την επιφύλαξη της δυνατότητας «αυτοκάθαρσης» του Προσφέροντος - δηλαδή της δυνατότητας να αποδείξει την αξιοπιστία του παρά την ύπαρξη ενός λόγου αποκλεισμού. Για τον σκοπό αυτό, ο Προσφέρων πρέπει να αποδείξει ότι:

- έχει καταβάλει ή δεσμευθεί να καταβάλει αποζημίωση για τυχόν ζημιές που προκλήθηκαν από το ποινικό αδίκημα ή το παράπτωμα·
- έχει διευκρινίσει τα γεγονότα και τις περιστάσεις με ολοκληρωμένο τρόπο, μέσω ενεργού συνεργασίας με τις ερευνητικές αρχές· και
- έχει λάβει συγκεκριμένα τεχνικά και οργανωτικά μέτρα καθώς και μέτρα σε επίπεδο προσωπικού κατάλληλα για την αποφυγή περαιτέρω ποινικών αδικημάτων ή παραπτωμάτων.

Εναπόκειται στη ΔΕΗ να αξιολογεί τα μέτρα που λήφθηκαν και να καθορίζει κατά πόσον είναι επαρκή για να επιτραπεί στον Προσφέροντα να συμμετάσχει στη διαδικασία, αιτιολογώντας την απόφασή της στον Προσφέροντα σε περίπτωση αποκλεισμού του.

Τέλος, επισημαίνεται, ότι σε περίπτωση που Προσφέρων δεν υποβάλει εμπρόθεσμα όλα ή μέρος των κατά περίπτωση απαιτούμενων δικαιολογητικών και στοιχείων ή αποδειχτεί κατά τη διαδικασία του ελέγχου, ότι δεν πληροί τις προϋποθέσεις συμμετοχής στη διενεργηθέντα διαδικασία, τεκμαίρεται ο αποκλεισμός του από την περαιτέρω διαδικασία, απορρίπτεται η προσφορά του και καταπίπτει η εγγυητική επιστολή συμμετοχής του, που τυχόν είχε προσκομισθεί, σύμφωνα με το άρθρο 11 του παρόντος τεύχους.

13.3 Ηλεκτρονικός Φάκελος Β

Ο ηλεκτρονικός Φάκελος Β με την ένδειξη «Τεχνική Προσφορά» θα περιέχει σε ψηφιακή μορφή αρχείου pdf ή αντίστοιχου τα ακόλουθα:

13.3.1 Αποδεικτικά τεχνικής και επαγγελματικής ικανότητας

α. Αποδεικτικά εμπειρίας

Τον Πίνακα ή Πίνακες Εμπειρίας & Συστάσεων, σύμφωνα με τα συνημμένα στο παρόν τεύχος Υποδείγματα, μαζί με τις αντίστοιχες βεβαιώσεις/συστάσεις, καθώς και τον Πίνακα κυριότερων συμβάσεων μαζί με τα αντίστοιχα αποδεικτικά καλής εκτέλεσης, που προβλέπονται στην παράγραφο 3.2.Γ.1 του παρόντος τεύχους.

β. Αποδεικτικά /Στοιχεία για διάθεση, χρήση τεχνικού εξοπλισμού ή/και εγκαταστάσεων

γ. Τα απαιτούμενα στην παράγραφο 3.2.Γ.2 του παρόντος τεύχους αποδεικτικά /στοιχεία για διάθεση ομάδας εργασίας / τεχνικού προσωπικού, προσωπικού ποιοτικού ελέγχου κ.λπ.

13.3.2 Συστήματα διασφάλισης ποιότητας, πρότυπα περιβαλλοντικής διαχείρισης, υγιεινής και ασφάλειας κ.λπ., λοιπές πιστοποιήσεις.

Τα απαιτούμενα στην παράγραφο 3.2.Δ του παρόντος τεύχους πιστοποιητικά σε ισχύ.

13.3.3 Υποπρομηθευτές/υποκατασκευαστές ή υπεργολάβοι

Ο Προσφέρων πρέπει να αναφέρει στην προσφορά του τυχόν υποπρομηθευτές/υποκατασκευαστές ή υπεργολάβους και το αντίστοιχο τμήμα της σύμβασης που προτίθεται να αναθέσει υπό μορφή υπεργολαβίας σε τρίτους. Επίσης θα συμπεριλάβει:

α. Δηλώσεις συνεργασίας των προτεινόμενων υποπρομηθευτών/ υποκατασκευαστών/ υπεργολάβων του βασικού εξοπλισμού (όπως αυτός καθορίζεται στις αντίστοιχες παραγράφους του άρθρου 3 του παρόντος τεύχους), με τις οποίες θα δεσμεύονται ότι θα συνεργαστούν με τον Προσφέροντα σε περίπτωση υπογραφής της Σύμβασης.

Σε περίπτωση που οι σχετικές δηλώσεις συνεργασίας δεν υποβληθούν με την προσφορά ή, εφόσον υποβληθούν, κάποιος εκ των προτεινόμενων από τον Προσφέροντα υποπρομηθευτής/ υποκατασκευαστής ή υπεργολάβος δεν τύχει της εγκρίσεως της ΔΕΗ, η αντίστοιχη προσφορά θα απορριφθεί.

Τα παραπάνω ισχύουν και για τα τμήματα του ως άνω βασικού εξοπλισμού για τα οποία ο Προσφέρων προτείνει ως υποπρομηθευτή/ υποκατασκευαστή ή υπεργολάβο κάποιο από τα μέλη της σύμπραξης/ένωσης ή τον ίδιο.

β. Δηλώσεις συνεργασίας των προτεινόμενων υποπρομηθευτών/ υποκατασκευαστών/ υπεργολάβων του λοιπού εξοπλισμού (όπως αυτός καθορίζεται στις αντίστοιχες παραγράφους του άρθρου 3 του παρόντος τεύχους), με τις οποίες θα δεσμεύονται ότι θα συνεργαστούν με τον Προσφέροντα σε περίπτωση υπογραφής της σύμβασης.

Σε περίπτωση που οι σχετικές δηλώσεις συνεργασίας δεν υποβληθούν με την προσφορά ή, εφόσον υποβληθούν, κάποιος εκ των ως άνω προτεινόμενων υποπρομηθευτής / υποκατασκευαστής ή υπεργολάβος δεν τύχει της εγκρίσεως της Εταιρείας, οι αντίστοιχοι υποπρομηθευτές/ υποκατασκευαστές και υπεργολάβοι δεν θα περιληφθούν στη Σύμβαση.

Στην περίπτωση αυτή ο Προσφέρων, εφόσον επιλεγεί Αντισυμβαλλόμενος, υποχρεούται κατά την εκτέλεση της Σύμβασης να προτείνει στην Εταιρεία άλλον υποπρομηθευτή/ υποκατασκευαστή ή

υπεργολάβο, σύμφωνα με τις απαιτήσεις του σχετικού άρθρου του τεύχους «Ειδικό Όροι Σύμβασης».

Τα παραπάνω ισχύουν και για τα τμήματα του ως άνω λοιπού εξοπλισμού για τα οποία ο Προσφέρων προτείνει ως υποπρομηθευτή/υποκατασκευαστή ή υπεργολάβο κάποιο από τα μέλη της σύμπραξης/ένωσης ή τον ίδιο.

13.3.4 Στήριξη στις ικανότητες άλλων οντοτήτων

Τα αποδεικτικά μέσα της παραγράφου 3.5 του παρόντος τεύχους, στην περίπτωση κατά την οποία ο Προσφέρων επικαλείται χρηματοοικονομική, τεχνική ή και επαγγελματική ικανότητα τρίτου.

13.3.5 Προσφορές σύμπραξης/ένωσης

Στην περίπτωση υποβολής προσφοράς από σύμπραξη/ένωση φυσικών ή και νομικών προσώπων, τα στοιχεία που αναφέρονται στις ως άνω παραγράφους θα υποβληθούν από κάθε μέλος αυτής ξεχωριστά.

13.4 Οικονομική Προσφορά

Η Οικονομική Προσφορά θα περιέχει:

13.4.1 Συμπληρωμένη/ες από τους Προσφέροντες με τις/τα προσφερόμενες/α τιμές/τιμήματα (και τις ποσότητες όπου απαιτείται από τη Πρόσκληση την αντίστοιχη ειδική ηλεκτρονική φόρμα του Συστήματος, σύμφωνα με το εγχειρίδιο χρήσης αυτού.

13.4.2 Την Οικονομική Προσφορά και σε μορφή αρχείου pdf ή αντίστοιχου, συμπληρωμένη ως προς τη μορφή και το περιεχόμενο με βάση το/τα επισυναπτόμενο/α σχετικό/α έντυπο/α στη Πρόσκληση υπόδειγμα/τα, την οποία πρέπει να υπογράψει ψηφιακά και να την υποβάλει ηλεκτρονικά σύμφωνα με τις οδηγίες χρήσης του Συστήματος. Ειδικότερα, τα αρχεία σε μορφή pdf ή αντίστοιχου που πρέπει να συμπεριλάβουν οι Προσφέροντες, είναι:

13.4.2.1 Το «Έντυπο Οικονομικής Προσφοράς» με ενιαίο ποσοστό έκπτωσης.

13.4.2.2 Τον Πίνακα κατανομής Τιμήματος (σε περίπτωση σύμπραξης/ένωσης).

Εφιστάται η προσοχή στους Προσφέροντες ότι:

➤ Η συμπλήρωση των οικονομικών στοιχείων στα παραπάνω έντυπα ή τεύχη πρέπει απαραίτητα να γίνει με ευκρίνεια.

➤ Απαγορεύονται σχόλια, όροι, προϋποθέσεις, που σχετίζονται με τις/το προσφερόμενες/ο τιμές/τίμημα.

13.4.3 Τα κοινά στοιχεία που περιλαμβάνονται στην/στις ειδική/ες ηλεκτρονική/ες φόρμα/ες του Συστήματος και στην υποβαλλόμενη σε μορφή αρχείου pdf οικονομική προσφορά πρέπει να συμφωνούν. Σε αντίθετη περίπτωση, υπερισχύουν τα στοιχεία της υποβαλλόμενης σε μορφή αρχείου pdf οικονομικής προσφοράς, τα οποία και θα ληφθούν υπόψη για την αξιολόγηση των προσφορών.

Άρθρο 14

Ηλεκτρονική Αποσφράγιση, Τυπική και Τεχνική Αξιολόγηση Προσφορών

14.1 Ηλεκτρονική Αποσφράγιση προσφορών – πρόσβαση Προσφερόντων

14.1.1 Η ηλεκτρονική αποσφράγιση των προσφορών γίνεται, μετά από σχετική ενημέρωση των Προσφερόντων, σε εύλογο χρονικό διάστημα από την καταληκτική ημερομηνία και ώρα υποβολής των προσφορών που ορίζεται στην παράγραφο 1.5 του παρόντος τεύχους, από την ορισμένη για το σκοπό αυτό Επιτροπή στο Σύστημα.

14.1.2 Κατά την προαναφερθείσα ημερομηνία και ώρα αποσφραγίζονται οι Φάκελοι Α (Τυπικά Στοιχεία) και Φάκελοι Β (Τεχνικά Στοιχεία)

14.2 Τυπική και Τεχνική Αξιολόγηση προσφορών

14.2.1 Στο πλαίσιο της τυπικής αξιολόγησης των προσφορών η Επιτροπή ελέγχει την ύπαρξη και την πληρότητα των απαιτούμενων ψηφιακών εγγράφων σύμφωνα με την παράγραφο 13.2 του παρόντος τεύχους. Επίσης η Επιτροπή ελέγχει εάν στο Φάκελο Α υπάρχουν τυχόν ψηφιακά έγγραφα, πέραν των προβλεπόμενων στη Πρόσκληση, στα οποία τίθενται όροι και προϋποθέσεις που εμπίπτουν στην παράγραφο 12.3 του παρόντος τεύχους.

14.2.2 Έλεγχος συμμόρφωσης προσφορών με τα κριτήρια επιλογής, τις τεχνικές απαιτήσεις και τους εν γένει εμπορικούς όρους της Πρόσκλησης.

Στη συνέχεια η αρμόδια Επιτροπή προβαίνει σε λεπτομερή έλεγχο και αξιολόγηση όλων των δικαιολογητικών και στοιχείων που περιέχονται στο Φάκελο Β, προκειμένου να διαπιστώσει αν η προσφορά κάθε Προσφέροντος ανταποκρίνεται πλήρως στις απαιτήσεις της Πρόσκλησης, όσον αφορά τη δυνατότητά του να υλοποιήσει το αντικείμενο της σύμβασης έγκαιρα, με πληρότητα και αρτιότητα.

14.2.3 Κατά τη διαδικασία αξιολόγησης των προσφορών, η αρμόδια Επιτροπή:

α. Μπορεί, τηρώντας τις αρχές της ίσης μεταχείρισης και της διαφάνειας, να ζητεί μέσω του Συστήματος από τους Προσφέροντες, όταν οι πληροφορίες ή η τεκμηρίωση που πρέπει να υποβάλλονται είναι ή εμφανίζονται ελλιπείς ή λανθασμένες, συμπεριλαμβανομένων εκείνων στις Δηλώσεις, ή όταν λείπουν συγκεκριμένα έγγραφα, να υποβάλουν, να συμπληρώνουν, να αποσαφηνίζουν ή να ολοκληρώνουν τις σχετικές πληροφορίες ή τεκμηρίωση, εντός τακτής προθεσμίας όχι μικρότερης των επτά (7) ημερών και όχι μεγαλύτερης των είκοσι (20) ημερών από την ημερομηνία κοινοποίησης σε αυτούς της σχετικής πρόσκλησης.

Επίσης, η ΔΕΗ μπορεί να ζητά πληροφορίες από άλλες πηγές, να λαμβάνει υπόψη και να συνεκτιμά, οποιοδήποτε άλλο στοιχείο που μπορεί να συμβάλει στη διαμόρφωση της κρίσης της.

Στο πλαίσιο αυτό αποσαφηνίζεται ότι προσφορές οι οποίες δεν θα περιλαμβάνουν στο Φάκελο Α την Εγγυητική Επιστολή Συμμετοχής, τις Δηλώσεις νομιμοποίησης, εκπροσώπησης και απόφασης συμμετοχής, αποδοχής όρων και ισχύος προσφορών, την ΔΜΣΛΑ, καθώς και σε περίπτωση σύμπραξης/ένωσης φυσικών ή/και νομικών προσώπων ή επίκλησης της ικανότητας τρίτου τις σχετικές αντίστοιχες δηλώσεις, θα απορρίπτονται.

Η ΔΕΗ δύναται να κάνει δεκτές συμπληρώσεις ή/και διευκρινίσεις που υποβάλλονται, κατόπιν αιτήματός της, επί των παραπάνω υποβληθέντων μαζί με την προσφορά εγγράφων, εφόσον ο Προσφέρων με τις συμπληρώσεις και διευκρινίσεις αυτές συμμορφώνεται πλήρως με τους όρους και τις απαιτήσεις της Πρόσκλησης.

Ειδικότερα για την Εγγυητική Επιστολή Συμμετοχής γίνεται αποδεκτή συμπλήρωσή της μόνον προς πλήρη συμμόρφωση με το συμπεριλαμβανόμενο στη Πρόσκληση υπόδειγμα αυτής.

Όσον αφορά τα υπόλοιπα στοιχεία του φακέλου Α η ΔΕΗ δύναται να κάνει δεκτή την υποβολή αυτών και εκ των υστέρων, με τυχόν Αντιρρήσεις που θα ασκήσει ο Προσφέρων κατά της τυπικής απόρριψης προσφοράς λόγω έλλειψής τους από την κατατεθείσα προσφορά, εφόσον ο Προσφέρων με την εκ των υστέρων, κατά τα ανωτέρω, προσκόμισή τους συμμορφώνεται πλήρως με τους όρους και τις απαιτήσεις της Πρόσκλησης.

Όσον αφορά τα υπόλοιπα στοιχεία του φακέλου Β που απαιτούνται από τη Πρόσκληση για την τεχνική αξιολόγηση της προσφοράς η ΔΕΗ Α.Ε. δύναται να κάνει δεκτή την υποβολή αυτών και εκ των υστέρων, με τυχόν Αντιρρήσεις που θα ασκήσει ο Προσφέρων κατά της τεχνικής απόρριψης προσφοράς λόγω έλλειψής τους από την κατατεθείσα προσφορά, εφόσον ο Προσφέρων με την εκ των υστέρων, κατά τα ανωτέρω, προσκόμισή τους συμμορφώνεται πλήρως με τους όρους και τις απαιτήσεις της Πρόσκλησης.

14.2.4 Η Επιτροπή αφού λάβει υπόψη τα προβλεπόμενα στη Πρόσκληση, κρίνει ποιες προσφορές θα πρέπει να αποκλεισθούν από την παραπέρα διαδικασία, λόγω μη ικανοποίησης των απαιτήσεων της Πρόσκλησης ως προς την πληρότητα και την επάρκεια των στοιχείων των Φακέλων Α και Β των προσφορών.

14.2.5 Η υπόψη Επιτροπή καταχωρεί σε σχετικό Πρακτικό το αποτέλεσμα της τυπικής και τεχνικής αξιολόγησης των προσφορών. Το αποτέλεσμα της τυπικής και τεχνικής αξιολόγησης των προσφορών γνωστοποιείται σε όλους τους Προσφέροντες από την αρμόδια Επιτροπή μέσω της καταχώρισής του στο Σύστημα και την αποστολή, μέσω του Συστήματος, σχετικού ηλεκτρονικού μηνύματος. Για τις τυχόν απορριφθείσες προσφορές παρατίθενται αναλυτικά οι λόγοι που αποκλείσθηκε κάθε μία εξ αυτών.

Σε περίπτωση υποβολής μέσω του συστήματος γραπτής αίτησης προσφέροντα για παροχή σχετικών στοιχείων, που αφορούν τη φάση αυτή ή οποιαδήποτε επόμενη φάση της διαδικασίας, τα αιτηθέντα στοιχεία γνωστοποιούνται το αργότερο εντός δεκαπέντε (15) ημερών από την παραλαβή της αίτησης αυτής, πλην τυχόν συγκεκριμένων και ειδικών στοιχείων που έχουν συμπεριληφθεί με μέριμνα και ευθύνη του προσφέροντος, σύμφωνα με την παράγραφο 13.1.1.3 του παρόντος τεύχους, τα οποία έχουν χαρακτηριστεί και σημανθεί καταλλήλως από αυτούς ως «Εμπιστευτικά Στοιχεία Προσφοράς» προς διασφάλιση των συμφερόντων τους, καθότι κρίνουν ότι τα υπόψη στοιχεία προστατεύονται από εμπορικό, βιομηχανικό ή επαγγελματικό κ.λπ. απόρρητο. Σε περίπτωση που ο Προσφέρων παραλείψει να χαρακτηρίσει κατά τα ως άνω τα υπόψη στοιχεία της προσφοράς του η ΔΕΗ ουδεμία ευθύνη φέρει για την γνωστοποίησή τους κατά τ' ανωτέρω.

14.2.6 Οι Προσφέροντες των οποίων οι προσφορές απορρίπτονται, έχουν δικαίωμα υποβολής Αντιρρήσεων σύμφωνα με τα οριζόμενα στο άρθρο 16 του παρόντος τεύχους.

14.3 Διαχείριση απορριφθεισών προσφορών

Σε κάθε Προσφέροντα που αποκλείστηκε από την Επιτροπή θα επιστρέφεται επί αποδείξει, η πρωτότυπη Εγγυητική Επιστολή Συμμετοχής (ΕΕΣ) στη Διαδικασία.

Η επιστροφή αυτή πραγματοποιείται μετά την άπρακτη παρέλευση των προθεσμιών για την άσκηση Αντιρρήσεων. Επίσης, μπορεί να παραληφθεί από τον Προσφέροντα και πριν από τη λήξη των προθεσμιών αυτών, εφόσον ο Προσφέρων αποστείλει μέσω του Συστήματος Επιστολή ψηφιακά υπογεγραμμένη με την οποία θα δηλώνει ότι παραιτείται από το δικαίωμα υποβολής Αντιρρήσεων. Σε αντίθετη περίπτωση η ΕΕΣ στη διαδικασία θα επιστραφεί στον Προσφέροντα μετά την έκδοση τυχόν απορριπτικής απόφασης επί των Αντιρρήσεων.

Η οικονομική προσφορά παραμένει στο σύστημα χωρίς να είναι προσβάσιμη από οποιονδήποτε.

Άρθρο 15 **Οικονομική Αξιολόγηση Προσφορών**

15.1 Διαδικασία αξιολόγησης προσφορών

15.1.1 Η αξιολόγηση των προσφορών διενεργείται σε μία φάση:

- Αποσφράγιση – αξιολόγηση Οικονομικών προσφορών

15.1.2 Επικοινωνία με Προσφέροντες

Η αρμόδια Επιτροπή προκειμένου να φέρει σε πέρας το έργο της:

- α. Μπορεί, τηρώντας τις αρχές της ίσης μεταχείρισης και της διαφάνειας, να ζητεί μέσω του Συστήματος από τους Προσφέροντες, όταν οι πληροφορίες ή η τεκμηρίωση που πρέπει να υποβάλλονται είναι ή εμφανίζονται ελλιπείς ή λανθασμένες, ή όταν λείπουν συγκεκριμένα έγγραφα, να υποβάλουν, να συμπληρώνουν, να αποσαφηνίζουν ή να ολοκληρώνουν τις σχετικές πληροφορίες ή τεκμηρίωση, εντός τακτής προθεσμίας όχι μικρότερης των επτά (7) ημερών και όχι μεγαλύτερης των είκοσι (20) ημερών από την ημερομηνία κοινοποίησης σε αυτούς της σχετικής πρόσκλησης. Επίσης, η ΔΕΗ μπορεί να ζητά πληροφορίες από άλλες πηγές, να λαμβάνει υπόψη και να συνεκτιμά, οποιοδήποτε άλλο στοιχείο που μπορεί να συμβάλει στη διαμόρφωση της κρίσης της.

15.1.3 Ανακοίνωση αποτελεσμάτων αξιολόγησης προσφορών

Το αποτέλεσμα αξιολόγησης των προσφορών της οικονομικής αξιολόγησής τους γνωστοποιείται σε όλους τους Προσφέροντες από την αρμόδια Επιτροπή, μέσω της καταχώρισής του στο Σύστημα και την αποστολή, μέσω του Συστήματος, σχετικού ηλεκτρονικού μηνύματος.

Για τις τυχόν απορριφθείσες προσφορές παρατίθενται αναλυτικά οι λόγοι που αποκλείσθηκε κάθε μία εξ αυτών.

Σε περίπτωση δε υποβολής μέσω του Συστήματος αιτήματος Προσφέροντος σχετικά με τα αποτελέσματα αξιολόγησης της προσφοράς του μετά το πέρας κάθε φάσης της τεχνικής και οικονομικής αξιολόγησης και εφόσον τα στοιχεία αυτά δεν έχουν δοθεί σε προηγούμενο χρονικό σημείο σύμφωνα με τα ανωτέρω, η γνωστοποίησή

τους, επίσης μέσω του Συστήματος, γίνεται το αργότερο εντός δεκαπέντε (15) ημερών από την παραλαβή της αίτησης αυτής.

15.2. Αποσφράγιση Οικονομικών Προσφορών - Πρόσβαση Προσφερόντων - Αξιολόγηση

15.2.1 Τα οικονομικά στοιχεία των προσφορών, που κρίθηκαν αποδεκτές μετά την τυπική και τεχνική αξιολόγηση, αποσφραγίζονται ηλεκτρονικά από την αρμόδια Επιτροπή, σε ημερομηνία και ώρα που θα έχει προκαθοριστεί στο Σύστημα.

Αμέσως μετά την ηλεκτρονική αποσφράγιση των οικονομικών προσφορών, οι Προσφέροντες στη φάση αυτή της διαδικασίας θα έχουν πλήρη ηλεκτρονική πρόσβαση στο περιεχόμενο αυτών.

15.2.2 Στη συνέχεια η αρμόδια Επιτροπή:

α. ελέγχει εάν οι Προσφέροντες υπέβαλαν όλα τα δικαιολογητικά και στοιχεία που απαιτούνται, σύμφωνα με την παράγραφο 13.4 του παρόντος τεύχους.

β. ελέγχει εάν οι προσφορές περιέχουν αποκλίσεις από τους Εμπορικούς και Οικονομικούς Όρους των τευχών της Πρόσκλησης, για όσα στοιχεία περιλαμβάνονται σε αυτές. Σε περίπτωση διαπίστωσης αποκλίσεων τέτοιας φύσεως η προσφορά θα απορριφθεί οριστικά.

Ακολουθώντας το αποτέλεσμα του ως άνω ελέγχου ανακοινώνεται στους Προσφέροντες, σύμφωνα με τα αναφερόμενα στην πιο πάνω παράγραφο 15.1.3.

Οι Προσφέροντες των οποίων οι προσφορές απορρίπτονται, έχουν δικαίωμα υποβολής Αντιρρήσεων σύμφωνα με τα οριζόμενα στο άρθρο 16 του παρόντος τεύχους.

γ. ελέγχει την ύπαρξη τυχόν σφαλμάτων και προβαίνει στη διόρθωσή τους, σύμφωνα με τα ρητώς προβλεπόμενα στο άρθρο 9 του παρόντος τεύχους.

δ. προβαίνει στην οικονομική αξιολόγηση των οικονομικά αποδεκτών προσφορών με τη διαδικασία που έχει καθοριστεί στη Πρόσκληση και υπολογίζει το συνολικό οικονομικό αποτέλεσμα.

ε. ελέγχει την ορθότητα του παραγόμενου μέσω του Συστήματος Πίνακα Προτιμητέων Προσφερόντων.

Επισημαίνεται ότι, σε περίπτωση που η αρμόδια Επιτροπή διαπιστώσει σε οποιαδήποτε εκ των οικονομικών προσφορών απόκλιση μεταξύ τιμών συμπληρωμένων από τους προσφερόμενους στην ειδική φόρμα του Συστήματος και της επισυναφθείσας σε αυτό ψηφιακά υπογεγραμμένης αντίστοιχης οικονομικής προσφοράς, επανακαταρτίζει τον Πίνακα Προτιμητέων Προσφερόντων με τις τιμές της ψηφιακά υπογεγραμμένης οικονομικής προσφοράς και αναρτά το διορθωμένο Συγκριτικό Πίνακα στο Σύστημα.

15.2.3 Το τίμημα της προσφοράς, όπως αυτό διαμορφώθηκε με τα αναφερόμενα στην παραπάνω παράγραφο 15.2.2, αποτελεί το συγκριτικό

τίμημα της προσφοράς, με βάση το οποίο καθορίζεται η σειρά Προτιμητέων Προσφερόντων.

Σε περίπτωση ισότιμων προσφορών, διενεργείται κλήρωση βάση της οποίας θα διαμορφωθεί η τελική σειρά Προτιμητέων Προσφερόντων. Η κλήρωση διενεργείται στα γραφεία της αρμόδιας διεύθυνσης της ΔΕΗ (Διεύθυνση Λιγνιτικής Παραγωγής Μεγαλόπολης) ή διαδικτυακά, μετά από σχετική έγκαιρη ειδοποίηση, παρουσία εκπροσώπων των αποδεκτών προτιμητέων Προσφερόντων, εφόσον το επιθυμούν.

Ο ΦΠΑ που επιβάλλεται στην Ελλάδα επί των τιμολογίων που θα εκδοθούν από τον Προσφέροντα προς τη ΔΕΗ, δεν θα περιλαμβάνεται στο τίμημα και δεν λαμβάνεται υπόψη στη σύγκριση των προσφορών.

15.2.4 Η αρμόδια Επιτροπή, τέλος, συντάσσει και υπογράφει Πρακτικό Αξιολόγησης Προσφορών.

15.3 Αν μία προσφορά φαίνεται ασυνήθιστα χαμηλή σε σχέση με το αντικείμενό της, η ΔΕΗ ΑΕ θα απαιτήσει από τον Προσφέροντα να εξηγήσει, εντός αποκλειστικής προθεσμίας επτά (7) εργάσιμων ημερών για Συμβάσεις προϋπολογισμού από την κοινοποίηση της σχετικής πρόσκλησης, την τιμή που προτείνει στην προσφορά.

Οι εξηγήσεις μπορεί να αφορούν ιδίως:

- α) τα οικονομικά χαρακτηριστικά της μεθόδου κατασκευής, της διαδικασίας παρασκευής ή των παρεχόμενων υπηρεσιών,
- β) τις επιλεγείσες τεχνικές λύσεις ή τις εξαιρετικά ευνοϊκές συνθήκες, που διαθέτει ο Προσφέρων για την παροχή των προϊόντων ή την παροχή των υπηρεσιών ή για την εκτέλεση του έργου,
- γ) την πρωτοτυπία του έργου, των προϊόντων ή των υπηρεσιών που προτείνονται από τον Προσφέροντα,
- δ) τη συμμόρφωση προς τις υποχρεώσεις που απορρέουν από τις διατάξεις της περιβαλλοντικής, κοινωνικοασφαλιστικής και εργατικής νομοθεσίας, που έχουν θεσπισθεί με το δίκαιο της Ευρωπαϊκής Ένωσης, το εθνικό δίκαιο, συλλογικές συμβάσεις ή διεθνείς διατάξεις περιβαλλοντικού, κοινωνικού και εργατικού δικαίου,
- ε) τη συμμόρφωση προς τις υποχρεώσεις του ως προς τους υπεργολάβους,

Αν ο Προσφέρων δεν ανταποκριθεί στη σχετική πρόσκληση της ΔΕΗ εντός της ως άνω προθεσμίας και δεν υποβάλλει εξηγήσεις, η προσφορά του απορρίπτεται ως μη κανονική και καταπίπτει υπέρ της ΔΕΗ η εγγυητική επιστολή συμμετοχής.

Η ΔΕΗ ΑΕ αξιολογεί τις παρεχόμενες πληροφορίες σε συνεννόηση με τον Προσφέροντα.

Η ΔΕΗ ΑΕ μπορεί να απορρίψει την προσφορά μόνο εάν τα παρεχόμενα στοιχεία δεν εξηγούν κατά τρόπο ικανοποιητικό το χαμηλό επίπεδο της τιμής που προτείνεται, λαμβανομένων υπόψη των στοιχείων που αναφέρονται ανωτέρω.

Η ΔΕΗ ΑΕ απορρίπτει την προσφορά, εάν διαπιστώσει ότι η προσφορά είναι ασυνήθιστα χαμηλή, διότι δεν συμμορφώνεται με τις ισχύουσες υποχρεώσεις προς την τήρηση των ισχυουσών υποχρεώσεων στους τομείς του περιβαλλοντικού, κοινωνικού και εργατικού δικαίου, που έχουν θεσπισθεί με το ενωσιακό δίκαιο, το εθνικό δίκαιο, συλλογικές συμβάσεις ή διεθνείς διατάξεις περιβαλλοντικού, κοινωνικού και εργατικού δικαίου.

Άρθρο 16 Αντιρρήσεις Προσφερόντων

- 16.1 Κάθε Προσφέρων για σύναψη σύμβασης με τη ΔΕΗ, δικαιούται να υποβάλει Αντιρρήσεις σε κάθε απόφαση της Εταιρείας, που σχετίζεται με τη Διαδικασία Επιλογής, την οποία θεωρεί ότι θίγει, μη νόμιμα, τα συμφέροντά του.
- 16.2 Οι, κατά τα ανωτέρω, Αντιρρήσεις κατατίθεται ηλεκτρονικά μέσω του Συστήματος, στον ηλεκτρονικό τόπο της Διαδικασίας Επιλογής.
Η κατάθεση των Αντιρρήσεων γίνεται σε μορφή ηλεκτρονικού αρχείου .pdf ή αντίστοιχου με ονομασία αρχείου «Αντιρρήσεις». Οι Αντιρρήσεις πρέπει να φέρουν προηγμένη ηλεκτρονική υπογραφή σύμφωνα με την παράγραφο 1.4 του παρόντος τεύχους.
Το έγγραφο των Αντιρρήσεων πρέπει να είναι σαφές και ευσύνοπτο, σε καμία περίπτωση να μην ξεπερνά τις 1.500 λέξεις και να συνοδεύεται από τυχόν αναγκαία στοιχεία για την απόδειξη των ισχυρισμών που περιέχει. Εάν αφορά και στη συμμετοχή άλλου Προσφέροντα πρέπει να του κοινοποιείται ηλεκτρονικά εντός της ίδιας προθεσμίας.
Ως ημερομηνία υποβολής των Αντιρρήσεων θεωρείται η ημερομηνία ηλεκτρονικής καταχώρισης αυτών στον ηλεκτρονικό τόπο της Διαδικασίας.
- 16.3 Οι Αντιρρήσεις υποβάλλονται μέσα σε προθεσμία πέντε (5) ημερών από την ημερομηνία που η προσβαλλόμενη απόφαση περιήλθε σε γνώση του διαμαρτυρούμενου. Ειδικά για την υποβολή Αντιρρήσεων κατά της Πρόσκλησης, οι Αντιρρήσεις υποβάλλονται μέχρι πέντε (5) ημέρες πριν από την καταληκτική ημερομηνία υποβολής των προσφορών.
- 16.4 Οι Αντιρρήσεις κοινοποιούνται σε όλους τους Προσφέροντες στον ηλεκτρονικό τόπο της Διαδικασίας Επιλογής. Τυχόν θιγόμενος από τις Αντιρρήσεις Προσφέρων δικαιούται να υποβάλει υπόμνημα, εντός αποκλειστικής προθεσμίας πέντε (5) ημερών από την κοινοποίηση σε αυτόν των Αντιρρήσεων, που πρέπει να πληρούν τις προϋποθέσεις του εγγράφου Αντιρρήσεων, προσκομίζοντας όλα τα κρίσιμα έγγραφα που έχει στη διάθεσή του. Η τυχόν υποβολή αντίρρησης κατά απόφασης της Επιτροπής Εξέτασης Αντιρρήσεων επί αντίρρηση άλλου Προσφέροντος δεν λαμβάνεται υπόψη από την αρμόδια Επιτροπή.
- 16.5 Η εξέταση των Αντιρρήσεων γίνεται από αρμόδια προς τούτο Επιτροπή, η οποία αποτελείται από τους:
- Διευθυντή Προμηθειών Λειτουργιών Παραγωγής
 - Διευθυντή Διεύθυνσης Μελετών Κατασκευών ΘΗΕ
 - Διευθυντή Διεύθυνσης Μελετών Κατασκευών ΥΗΕ
- Η εξέταση των Αντιρρήσεων γίνεται εντός προθεσμίας 25 ημερών από την υποβολή τους. Μετά την παρέλευση της ανωτέρω προθεσμίας τεκμαίρεται η απόρριψη τους.
- 16.6 Η απόφαση της Επιτροπής γνωστοποιείται ηλεκτρονικά, μέσω του Συστήματος, ενώ ταυτόχρονα αποστέλλεται μέσω του Συστήματος σχετικό ηλεκτρονικό μήνυμα στον οικείο διαμαρτυρούμενο.
- 16.7 Η απόφαση επί των Αντιρρήσεων είναι ανέκκλητη και απρόσβλητη ενώπιον οργάνων της ΔΕΗ.

- 16.8 Η υποβολή Αντιρρήσεων δεν κωλύει αυτομάτως τη συνέχεια της Διαδικασίας Επιλογής και η τυχόν αποδοχή των Αντιρρήσεων δεν πλήττει το κύρος της Διαδικασίας Επιλογής, αλλά οδηγεί, κατά την κρίση του κρίνοντος οργάνου, σε αναμόρφωση του προσβαλλόμενου πρακτικού ή σε επανάληψη φάσης ή Σταδίου.

Άρθρο 17

Περάτωση Διαδικασίας Επιλογής – Αναγγελία Επιλογής Αντισυμβαλλομένου - Ματαίωση Διαδικασίας

- 17.1 Η Διαδικασία Επιλογής ολοκληρώνεται με την έγκριση του αποτελέσματός του από τα εξουσιοδοτημένα όργανα της Εταιρείας. Η εγκριτική απόφαση περιλαμβάνει και τυχόν βελτιώσεις της προσφοράς που γίνονται δεκτές από τον προτιμητέο Προσφέροντα.
- 17.2 Η περάτωση διαδικασίας επιλογής του Αντισυμβαλλομένου γνωστοποιείται ηλεκτρονικά, μέσω του Συστήματος στον Αντισυμβαλλόμενο με επιστολή με την οποία καλείται να προσκομίσει, όλα τα απαραίτητα στοιχεία και πιστοποιητικά που προβλέπονται από τη Πρόσκληση για την υπογραφή σύμβασης αναλόγου ύψους.

Ταυτόχρονα η ως άνω επιλογή Αντισυμβαλλομένου αναγγέλλεται ηλεκτρονικά, μέσω του Συστήματος και στους λοιπούς Προσφέροντες οι οποίοι υπέβαλαν αποδεκτές προσφορές.

Η ΔΕΗ ενημερώνει ηλεκτρονικά, μέσω του Συστήματος, κατόπιν αιτήσεως προσφέροντος, για τον επιλεγέντα υποψήφιο αντισυμβαλλόμενο με αναφορά στα χαρακτηριστικά και στα πλεονεκτήματα της προσφοράς του, μέσα σε εύλογη προθεσμία ή οποία δεν μπορεί να είναι μεγαλύτερη από δεκαπέντε (15) ημέρες από την ημερομηνία παραλαβής γραπτής αίτησης.

- 17.3 Σε περίπτωση σύμπραξης/ένωσης νομικών προσώπων, θα επιλεγθούν ως Αντισυμβαλλόμενα μέρη όλα τα μέλη αυτής και θα τεθεί διάταξη στο συμφωνητικό σύμφωνα με την οποία τα μέλη της ενέχονται και ευθύνονται έναντι της ΔΕΗ ενιαία, αδιαίρετα, αλληλέγγυα και σε ολόκληρο το καθένα χωριστά, θα εκπροσωπούνται από κοινό εκπρόσωπο και ότι θα ελέγχεται από τη ΔΕΗ η ουσιαστική συμμετοχή στη σύμπραξη/ένωση όλων των μελών της σε όλη τη διάρκεια ισχύος της σύμβασης.
- 17.4 Σε περίπτωση σύμπραξης/ένωσης προσώπων η προσφορά πρέπει να είναι διαμορφωμένη κατά τρόπο ώστε να εξασφαλίζεται η χωριστή τιμολόγηση από τα μέλη της σύμπραξης/ένωσης νομικών προσώπων σύμφωνα με την ελληνική φορολογική νομοθεσία και πρακτική. Στην αντίθετη περίπτωση όπου η προσφορά του Αντισυμβαλλομένου δεν πληροί την ανωτέρω προϋπόθεση, η σύμπραξη/ένωση προσώπων υποχρεούται πριν την υπογραφή της σύμβασης να περιβληθεί νομικό τύπο που θα επιτρέπει την από κοινού τιμολόγηση και τότε για την υπογραφή της σύμβασης απαιτείται επιπλέον η κατάθεση επικυρωμένου αντιγράφου του εγγράφου που θα αποδεικνύει ότι ικανοποιείται η προαναφερθείσα απαίτηση.
- 17.5 Η ΔΕΗ διατηρεί το δικαίωμα, με αιτιολογημένη απόφαση των αρμοδίων οργάνων της, να ματαιώσει τη Διαδικασία Επιλογής στο σύνολο ή σε μέρος

αυτής, ή να την επαναλάβει με τους ίδιους ή διαφορετικούς όρους σε οποιαδήποτε φάση της Διαδικασίας και κατά την απόλυτη κρίση της.

17.6 Η ΔΕΗ ματαιώνει τη διαδικασία, ιδίως εφόσον:

- α. απέβη άγονος λόγω μη υποβολής προσφοράς ή λόγω απόρριψης όλων των προσφορών ή αποκλεισμού όλων των Προσφερόντων
- β. κανένας από τους Προσφέροντες δεν προσέλθει για την υπογραφή της σύμβασης.
- γ. διεξήχθη χωρίς τήρηση των προβλεπομένων κανόνων, με συνέπεια τον επηρεασμό του αποτελέσματος
- δ. το αποτέλεσμα είναι μη ικανοποιητικό για την Εταιρεία
- ε. ο ανταγωνισμός υπήρξε ανεπαρκής
- στ. μεταβλήθηκαν οι ανάγκες της Εταιρείας
- ζ. δεν είναι δυνατή η κανονική εκτέλεση της σύμβασης, λόγω ανωτέρας βίας

Άρθρο 18

Περιεχόμενο και υπογραφή Σύμβασης

- 18.1 Το περιεχόμενο της σύμβασης διαμορφώνεται με βάση τους όρους της Πρόσκλησης και της προσφοράς του Αντισυμβαλλομένου, όπως εγκρίθηκαν από το αρμόδιο όργανο της Εταιρείας.
- 18.2 Παράλληλα ο Προτιμητέος Προσφέρων καλείται από τη ΔΕΗ να προσκομίσει εντός δέκα (10) ημερών από την ημερομηνία της σχετικής πρόσκλησης, την εγγυητική επιστολή καλής εκτέλεσης και σε περίπτωση νομικού προσώπου, την απόφαση ορισμού εκπροσώπου για την υπογραφή της Σύμβασης.
Αναφορικά με το χρόνο ισχύος των δικαιολογητικών και στοιχείων που καλείται να προσκομίσει ο Προτιμητέος Προσφέρων, καθώς και για τις λοιπές ρυθμίσεις που διέπουν την υποβολή τους, ισχύουν τα διαλαμβανόμενα στις παραγράφους 13.1.1.4 και 13.2.B του παρόντος τεύχους.
- 18.3 Μετά την διαμόρφωση του περιεχομένου της σύμβασης και την προσκόμιση των πιο πάνω δικαιολογητικών, ο Προτιμητέος Προσφέρων καλείται για την υπογραφή της εντός προθεσμίας η οποία δεν μπορεί να είναι μικρότερη των δέκα (10) ημερολογιακών ημερών από τη γνωστοποίηση μέσω του Συστήματος της απόφασης επιλογής.
- 18.4 Εάν αυτός δεν προσέλθει εντός της ως άνω προθεσμίας, η Εταιρεία έχει το δικαίωμα να τον αποκλείσει από την υπογραφή της Σύμβασης και να ζητήσει την κατάπτωση της Εγγυητικής Επιστολής Συμμετοχής του στη Διαδικασία, ακολούθως δε να προχωρήσει σε συζητήσεις με τους λοιπούς Προσφέροντες κατά σειρά Προτιμητέων Προσφερόντων για ανάδειξη Αντισυμβαλλόμενου, υπό την προϋπόθεση ότι ισχύουν ή δέχονται να ισχύουν οι προσφορές τους.

Άρθρο 19 Επιφυλάξεις και Δικαιώματα ΔΕΗ

- 19.1 Η συμμετοχή στη διαδικασία (υποβολή προσφοράς) ισοδυναμεί με δήλωση του προσφέροντος ότι έλαβε πλήρη γνώση όλων των όρων, των στοιχείων και των τευχών της Πρόσκλησης.
- 19.2 Η ΔΕΗ διατηρεί το δικαίωμα να μεταθέσει την ημερομηνία υποβολής των προσφορών ή να επιφέρει οποιεσδήποτε τροποποιήσεις στα τεύχη της Πρόσκλησης. Οι τροποποιήσεις αυτές θα περιλαμβάνονται σε σχετικά Συμπληρώματα της Πρόσκλησης, η έκδοση των οποίων θα δημοσιεύεται όπως και η Πρόσκληση.
- 19.3 Η ΔΕΗ δεν θα έχει ευθύνη ή υποχρέωση, σε καμία περίπτωση, να αποζημιώσει τους Προσφέροντες για οποιαδήποτε δαπάνη ή ζημιά που θα έχουν υποστεί για την προετοιμασία και υποβολή των Προσφορών τους, ιδιαίτερα στην περίπτωση που αυτές δεν θα γίνουν δεκτές ή θ' αναβληθεί ή ματαιωθεί η διαδικασία σε οποιοδήποτε φάση και χρόνο και για οποιοδήποτε λόγο ή αιτία. Κατά συνέπεια αυτοί που συμμετέχουν στη διαδικασία και υποβάλλουν προσφορά, ανεξάρτητα αν έγιναν ή όχι τελικά δεκτοί, δεν αποκτούν κανένα απολύτως δικαίωμα κατά της ΔΕΗ από τη Πρόσκληση αυτή και την εν γένει συμμετοχή τους στη Διαδικασία Επιλογής.
- 19.4 Η προσφορά, η οποία υποβάλλεται με βάση τους όρους της Πρόσκλησης, θεωρείται ως πρόταση προς τη ΔΕΗ και όχι ως αποδοχή πρότασής της.
- 19.5 Κάθε παράλειψη στην υποβολή της Προσφοράς ή στην υπογραφή οποιουδήποτε εγγράφου, δεν δίνει το δικαίωμα σε Προσφέροντα να την επικαλεστεί προκειμένου να τύχει εξαιρέσεως ή ελαττώσεως των υποχρεώσεών του.
- 19.6 Οι όροι και οι περιορισμοί που αφορούν στην υποβολή των Προσφορών είναι προς όφελος της ΔΕΗ, η οποία δικαιούται, πριν από την υποβολή των προσφορών, να παραιτηθεί απ' αυτούς, χωρίς αυτό να δημιουργεί κανένα δικαίωμα στους Προσφέροντες ή σε άλλους τρίτους.

Συνημμένα:
- Παραρτήματα I έως III

Λειτουργίες Παραγωγής



Διεύθυνση Λιγνιτικού
Κέντρου Μεγαλόπολης

ΔΛΚΜ 1200104869

Υπηρεσία : Παροχή υπηρεσιών τεχνικής υποστήριξης του εκσυγχρονισμένου συστήματος ελέγχου ταινιοδρόμων της Διεύθυνσης Λιγνιτικού Κέντρου Μεγαλόπολης

ΤΙΜΟΛΟΓΙΟ ΥΠΗΡΕΣΙΑΣ			
A/A	ΠΕΡΙΓΡΑΦΗ ΕΡΓΑΣΙΩΝ	ΠΟΣΟΤΗΤΕΣ	ΤΙΜΗ
1	Παροχή υπηρεσιών τεχνικής υποστήριξης του εκσυγχρονισμένου συστήματος ελέγχου ταινιοδρόμων της Διεύθυνσης Λιγνιτικού Κέντρου Μεγαλόπολης	1	35.700,00 €
Γενικό σύνολο (αριθμητικώς σε ΕΥΡΩ) :			35.700,00 €
Γενικό σύνολο (ολογράφως σε ΕΥΡΩ) :		ΤΡΙΑΝΤΑΠΕΝΤΕ ΧΙΛΙΑΔΕΣ ΕΠΤΑΚΟΣΙΑ ΕΥΡΩ	

Λειτουργίες Παραγωγής

Διεύθυνση Λιγνιτικού
Κέντρου Μεγαλόπολης



ΔΛΚΜ 1200104869

Υπηρεσία : Παροχή υπηρεσιών τεχνικής υποστήριξης του εκσυγχρονισμένου συστήματος ελέγχου ταινιοδρόμων της Διεύθυνσης Λιγνιτικού Κέντρου Μεγαλόπολης

ΤΙΜΟΛΟΓΙΟ ΠΡΟΣΦΟΡΑΣ				
A/A	ΠΕΡΙΓΡΑΦΗ ΕΡΓΑΣΙΩΝ	ΠΟΣΟΤΗΤΕΣ	ΤΙΜΗ	ΠΟΣΟΣΤΟ ΕΚΠΤΩΣΗΣ
1	Παροχή υπηρεσιών τεχνικής υποστήριξης του εκσυγχρονισμένου συστήματος ελέγχου ταινιοδρόμων της Διεύθυνσης Λιγνιτικού Κέντρου Μεγαλόπολης	1	35.700,00 €	
Γενικό σύνολο (αριθμητικώς σε ΕΥΡΩ) :			35.700,00 €	
Γενικό σύνολο (ολογράφως σε ΕΥΡΩ) :				

Ο ΑΝΤΙΣΥΜΒΑΛΛΟΜΕΝΟΣ



Αριθμός Πρόσκλησης : ΔΛΚΜ-1200104869

Αντικείμενο : Παροχή υπηρεσιών τεχνικής
υποστήριξης του
εκσυγχρονισμένου
συστήματος ελέγχου
ταινιοδρόμων της
Διεύθυνσης Λιγνιτικού
Κέντρου Μεγαλόπολης

ΠΑΡΑΡΤΗΜΑ Ι ΠΡΟΤΥΠΟΥ ΤΕΥΧΟΥΣ 1

ΠΙΝΑΚΑΣ ΠΕΡΙΕΧΟΜΕΝΩΝ

ΠΑΡΑΡΤΗΜΑ Ι.....	4
Έντυπα Οικονομικής Προσφοράς.....	4

ΠΑΡΑΡΤΗΜΑ Ι
(Τεύχος 1 της Πρόσκλησης)

Έντυπα Οικονομικής Προσφοράς

Σύστημα Προσφοράς με "Ενιαίο Ποσοστό Έκπτωσης" επί των τιμών του Τιμολογίου της Υπηρεσίας.

Οι Προσφέροντες υποβάλλουν το ειδικό «Έντυπο προσφοράς» με το οποίο προσφέρουν ενιαία έκπτωση σε αέριες μονάδες επί τοις εκατό, στις τιμές του «Τιμολογίου Υπηρεσίας» που τους χορηγήθηκε από την Επιχείρηση.

Η έκπτωση που προσφέρουν θα πρέπει να συμπληρωθεί ολογράφως και αριθμητικώς.

Τα χορηγούμενα έντυπα στους Προσφέροντες είναι τα εξής:

- α. Έντυπο οικονομικής προσφοράς (για συμπλήρωση)
- β. Τιμολόγιο Υπηρεσίας

ΠΑΡΑΡΤΗΜΑ Ι
(Τεύχος 1 της Πρόσκλησης)

Έντυπα Οικονομικής Προσφοράς

Για την εκτέλεση των εργασιών της υπόψη Παροχή Υπηρεσίας και σύμφωνα με τους Όρους αυτής, προσφέρω Ενιαίο Ποσοστό Έκπτωσης επί των τιμών του "Τιμολογίου Υπηρεσίας", το οποίο ανέρχεται σε :

Αριθμητικώς :
(ακέραιες μονάδες επί τοις εκατό)

Ολογράφως :

Ημερομηνία:.....

Ο Προσφέρων

Υπογραφή
Ονοματεπώνυμο, Τίτλος Υπογράφοντος
Σφραγίδα προμηθευτή/παρόχου/εργολήπτη

Επισήμανση: Όλα τα ποσά της οικονομικής προσφοράς σε Ευρώ πρέπει να αναγράφονται αριθμητικώς και ολογράφως στις κατάλληλες θέσεις. Σε περίπτωση διαφορών μεταξύ τους, θα υπερισχύουν οι ολόγραφες τιμές.

Λειτουργίες
Παραγωγής

Διεύθυνση Λιγνιτικού
Κέντρου Μεγαλόπολης



Αριθμός Πρόσκλησης : ΔΛΚΜ- 1200104869

Αντικείμενο : Παροχή υπηρεσιών τεχνικής
υποστήριξης του
εκσυγχρονισμένου
συστήματος ελέγχου
ταινιοδρόμων της
Διεύθυνσης Λιγνιτικού
Κέντρου Μεγαλόπολης

ΠΑΡΑΡΤΗΜΑΤΑ II έως III
ΠΡΟΤΥΠΟΥ ΤΕΥΧΟΥΣ 1

ΠΙΝΑΚΑΣ ΠΕΡΙΕΧΟΜΕΝΩΝ

ΠΑΡΑΡΤΗΜΑ ΙΙ.....	3
Πίνακας Κατανομής Τμήματος.....	3
ΠΑΡΑΡΤΗΜΑ ΙΙΙ	4
Υποδείγματα Πινάκων Εμπειρίας και Συστάσεων	4

ΠΑΡΑΡΤΗΜΑ ΙΙ
(Τεύχος 1 της Πρόσκλησης)

Πίνακας Κατανομής Τιμήματος

Το Συνολικό τίμημα σε ΕΥΡΩ θα καταβληθεί όπως παρακάτω :

ΜΕΛΗ ΣΥΜΠΡΑΞΗΣ/ ΕΝΩΣΗΣ ΕΝΔΙΑΦΕΡΟΜΕΝΩΝ	ΤΙΜΗΜΑ ΣΕ ΕΥΡΩ	
	Αριθμητικώς	Ολογράφως
.....
.....
.....
.....

ΠΑΡΑΡΤΗΜΑ ΙΙΙ
Υποδείγματα Πινάκων Εμπειρίας και Συστάσεων

Αριθμός Πρόσκλησης : ΔΛΚΜ-1200104869 Αντικείμενο : Παροχή υπηρεσιών τεχνικής υποστήριξης του εκσυγχρονισμένου συστήματος ελέγχου ταινιοδρόμων της Διεύθυνσης Λιγνιτικού Κέντρου Μεγαλόπολης										
ΕΠΩΝΥΜΙΑ ΤΟΥ ΠΡΟΣΦΕΡΟΝΤΑ :										
ΔΙΕΥΘΥΝΣΗ : ΤΗΛΕΦΩΝΟ :										
email :										
Αρ. Σύμβασης/ Ημερ./ Αντικείμενο Σύμβασης	Περιγραφή Εργασιών	Τύπος ένωσης	Ενώσεις	Συμβατική ημερομηνία περάτωσης/ Πραγματική ημερομηνία περάτωσης	Τόπος Εργασιών	Αποδέκτης Παροχής Υπηρεσίας	Προϋπολογισμός	Ποσοστό Συμμετοχής	Βεβαιώσεις Καλής Εκτέλεσης των Εργασιών	Στοιχεία επικοινωνίας υπευθύνου συστάσεων: Όνοματεπώνυμο, τηλ., κιν. Email

Λειτουργίες
Παραγωγής

Διεύθυνση Λιγνιτικού
Κέντρου Μεγαλόπολης



Αριθμός Πρόσκλησης : ΔΛΚΜ -1200104869

Αντικείμενο : Παροχή υπηρεσιών
τεχνικής υποστήριξης του
εκσυγχρονισμένου
συστήματος ελέγχου
ταινιοδρόμων της
Διεύθυνσης Λιγνιτικού
Κέντρου Μεγαλόπολης

ΣΥΜΦΩΝΗΤΙΚΟ ΣΥΜΒΑΣΗΣ ΥΠΗΡΕΣΙΑΣ
(ΣΧΕΔΙΟ)

Περιεχόμενα

Άρθρο 1	3
Τεύχη της Σύμβασης.....	3
Άρθρο 2.....	4
Αντικείμενο της Σύμβασης.....	4
Άρθρο 3.....	5
Συμβατικό Τίμημα	5
Άρθρο 4.....	6
Δικαιώματα Προαίρεσης.....	6
Άρθρο 5.....	6
Τρόπος Πληρωμής.....	6
Άρθρο 6.....	6
Προθεσμίες Παρεχόμενων Υπηρεσιών.....	6
Άρθρο 7.....	7
Ποινικές Ρήτρες	7
Άρθρο 8.....	8
Εγγυήσεις Καλής Εκτέλεσης.....	8
Άρθρο 9.....	8
Περιορισμός Ευθύνης.....	8
Άρθρο 10.....	8
Δικαίωμα Παύσης Εργασιών.....	8
Άρθρο 10.....	8
Ισχύς της Σύμβασης.....	8

ΠΑΡΟΧΗ ΥΠΗΡΕΣΙΑΣ: «Παροχή υπηρεσιών τεχνικής υποστήριξης του εκσυγχρονισμένου συστήματος ελέγχου ταινιοδρόμων της Διεύθυνσης Λιγνιτικού Κέντρου Μεγαλόπολης»

ΣΥΜΦΩΝΗΤΙΚΟ ΣΥΜΒΑΣΗΣ

Στη Αθήνα σήμερα 2024, τα κάτωθι συμβαλλόμενα μέρη:
Αφενός η εταιρεία με την επωνυμία «Δ.Ε.Η. Α.Ε.» που θα αποκαλείται στο εξής Εταιρεία (ΑΦΜ 090000045), η οποία έχει έδρα στην Αθήνα, οδός Χαλκοκονδύλη 30 και εκπροσωπείται νόμιμα σ' αυτή την περίπτωση από τον κ. ενεργών στο παρόν δυνάμει και κατ' εκτέλεση της υπ' αριθμόν Έγκρισης Ανάθεσης, και
Αφετέρου η Εταιρεία με την επωνυμία και διακριτικό τίτλο που θα αποκαλείται στο εξής Αντισυμβαλλόμενος και έχει έδρα και εκπροσωπείται νόμιμα από τους κ.κ., εφεξής καλούμενη χάριν συντομίας ο Αντισυμβαλλόμενος συνολόγησαν τη Σύμβαση αυτή και συμφώνησαν τους όρους που αναγράφονται παρακάτω, χωρίς καμία επιφύλαξη.

Άρθρο 1 Τεύχη της Σύμβασης

1. Η Σύμβαση αποτελείται από τα παρακάτω Τεύχη τα οποία υπογεγραμμένα από τα συμβαλλόμενα μέρη αποτελούν ένα ενιαίο σύνολο:

Τεύχος 1. Συμφωνητικό το οποίο υπερισχύει έναντι όλων των κατωτέρω.

Τεύχος 2. Ειδικοί Όροι

Τεύχος 3. Περιγραφή Παρεχομένων Υπηρεσιών

Τεύχος 4. Γενικοί Όροι

2. Η σειρά με την οποία αναφέρονται τα Τεύχη στην παράγραφο 1 καθορίζει τη σειρά ισχύος των όρων καθενός απ' αυτά, σε περίπτωση που υπάρχουν διαφορές στο κείμενο ή στην ερμηνεία των όρων δύο ή περισσότερων Τευχών.
3. Ρητά συμφωνείται μεταξύ των συμβαλλομένων μερών ότι η Σύμβαση αυτή αποτελεί τη μοναδική συμφωνία που υπάρχει μεταξύ τους για την πιο πάνω Παροχή Υπηρεσιών και ότι όλα τα έγγραφα που τυχόν ανταλλάχθηκαν μεταξύ τους, πριν από την υπογραφή της, καθώς και οι τυχόν συζητήσεις και συμφωνίες, οποιασδήποτε φύσης και περιγραφής, που έγιναν προφορικά ή σιωπηρά και δεν συμπεριλήφθηκαν στη Σύμβαση αυτή θεωρούνται ότι δεν έχουν ισχύ, ότι στερούνται οποιουδήποτε νομικού αποτελέσματος και ότι δεν θα ληφθούν υπόψη για την ερμηνεία των όρων της Σύμβασης αυτής.

Οποιαδήποτε πράξη ή ενέργεια του Αναδόχου, απαραίτητη για την ολοκλήρωση των Υπηρεσιών πρέπει να είναι σε απόλυτη συμφωνία προς τις απαιτήσεις και τις διατάξεις της Σύμβασης, ακόμη και αν η πράξη ή ενέργεια αυτή δεν αναφέρεται ειδικά στη Σύμβαση.

4. Ρητά συμφωνείται ότι όλοι οι όροι της Σύμβασης είναι εξίσου ουσιώδεις και ότι κάθε μελλοντική τροποποίηση οποιουδήποτε Τεύχους της Σύμβασης θα γίνεται μόνο εγγράφως (Συμπληρώματα, Εντολές Τροποποιήσεως κλπ). Επίσης συμφωνείται ρητά, ότι τα Συμπληρώματα της παρούσας Σύμβασης θα τίθενται σε ισχύ από την ημερομηνία υπογραφής τους από τα συμβαλλόμενα μέρη.

Άρθρο 2 Αντικείμενο της Σύμβασης

1. Η Σύμβαση στοχεύει στην εξασφάλιση υψηλής διαθεσιμότητας, αξιοπιστίας, οικονομικής λειτουργίας, και συντήρησης του Συστήματος Ελέγχου Ταινιοδρόμων των Ορυχείων της Εταιρείας.
Με τη Σύμβαση αυτή η Εταιρεία αναθέτει και ο Αντισυμβαλλόμενος αναλαμβάνει την υποχρέωση να παρέχει Τεχνική Υποστήριξη και Συντήρηση του εκσυγχρονισμένου Συστήματος Ελέγχου, τόσο για τον τοπικό έλεγχο των ταινιοδρόμων, μέσω Ελεγκτών προγραμματιζόμενης Λογικής (PLC) από τον εκάστοτε ταινιοσταθμό Ταινιοδρόμου, όσο και για τον κεντρικό έλεγχό τους από τον Πύργο Ελέγχου Ταινιοδρόμων (Κεντρικά PLC, Σύστημα Εποπτικού Ελέγχου και Επεξεργασίας Δεδομένων SCADA, λειτουργία ανάγκης, κλπ) στα Ορυχεία της Εταιρείας.
2. Στις υποχρεώσεις του Αναδόχου περιλαμβάνονται οι ακόλουθες υποστηρικτικές τεχνικές υπηρεσίες και υπηρεσίες συντήρησης εξοπλισμού, διάγνωσης και αποκατάστασης βλαβών και παραμετροποίησης προγραμμάτων, με χρήση της Υποδομής του Κέντρου Επιχειρήσεων του Αναδόχου στην Αθήνα και οργάνωση ομάδας τεχνικών για όλα τα ορυχεία της Εταιρείας, και τη διαθεσιμότητα και ετοιμότητα του προσωπικού του:
 - Είκοσι (20) ώρες εργασίας συνολικά που θα αφορούν Υπηρεσίες αποκατάστασης βλαβών επί 8ώρου βάσεως σε εργάσιμες ημέρες και ώρες ήτοι Δευτέρα έως Παρασκευή 9:00 - 17:00 για το συνολικό χρόνο της Σύμβασης (12 μήνες), όπως περιγράφεται στο Τεύχος 3 Κεφάλαιο 2.1: Υπηρεσίες Τηλε-Υποστήριξης μέσω Τηλεφωνικής Σύνδεσης ADSL (REMOTE LINE SERVICE). Σε περίπτωση που στη συνολική διάρκεια της σύμβασης (12 μήνες) ξεπεραστεί ο χρόνος των είκοσι (20) ωρών, τότε οι εργασίες θα χρεώνονται με βάση το Παράρτημα 3 του Τεύχους 3: Τιμολόγιο Απολογιστικών Εργασιών. Οι υπηρεσίες δεν παρέχονται κατά την διάρκεια των επίσημων αργιών.
 - Υπηρεσίες για επί τόπου επεμβάσεις που θα αφορούν υπηρεσίες Αποκατάστασης βλαβών χωρίς εγγυημένο χρόνο απόκρισης και θα χρεώνονται με βάση το Τιμολόγιο Απολογιστικών Εργασιών. Ο χρόνος εκτέλεσης των υπηρεσιών θα γίνεται σε χρόνο από κοινού συμφωνημένο ανάλογα με την διαθεσιμότητα του προσωπικού του Αναδόχου.
 - Την αλλαγή στην παραμετροποίηση των προγραμμάτων ενός (1) ταινιοσταθμού και αντίστοιχες αλλαγές στο πρόγραμμα του ΠΕΤ καθώς και στο λογισμικό για την «Λειτουργία Ανάγκης ταινιοδρόμων με Επιτήρηση και Έλεγχο από τον ΠΕΤ», που θα προκύψουν από μεταφορά ταινιοσταθμών σε

άλλη θέση ή προσθαφαίρεση ταινιοσταθμού σε υποκλάδο. Σε περίπτωση που στη διάρκεια της σύμβασης απαιτηθούν περισσότερες της μιας (1) Μετασκευής Λογισμικού, τότε οι εργασίες θα χρεώνονται με βάση το Παράρτημα 3 του Τεύχους 3: Τιμολόγιο Απολογιστικών Εργασιών.

- Προληπτική συντήρηση εξοπλισμού μία (1) φορά κατά τη διάρκεια της σύμβασης (μία (1) φορά ετησίως) όπως περιγράφεται στο Τεύχος 3 κεφάλαιο 3: Προληπτική Συντήρηση, καθώς και στα Παραρτήματα 1 και 2 σε εργάσιμες ημέρες και ώρες (Δευτέρα έως Παρασκευή (9:00 – 17:00))
- Αξιολόγηση της κατάστασης του εκάστοτε εξοπλισμού ως προς την καταλληλότητα του προς επαναχρησιμοποίηση ή ανάγκη αντικατάστασής του.
- Συμμετοχή στην τεχνική διερεύνηση της εκάστοτε προς αποκατάσταση βλάβης του εξοπλισμού.
- Ο Αντισυμβαλλόμενος οφείλει να διατηρεί στην κατοχή του όλα τα απαραίτητα αντίγραφα ασφαλείας των Διακομιστών, τα οποία έπειτα από απαίτηση της Εταιρείας θα μπορεί να τα χρησιμοποιήσει για αποκατάσταση του συστήματος σε περίπτωση βλάβης.
- Ο Αντισυμβαλλόμενος, έπειτα από οποιαδήποτε τροποποίηση στα προγράμματα του PLC και του ΠΕΤ, οφείλει να κρατάει στην κατοχή του αντίγραφα ασφαλείας των εφαρμογών, τα οποία έπειτα από απαίτηση της Εταιρείας θα μπορεί να χρησιμοποιήσει για αποκατάσταση του συστήματος σε περίπτωση βλάβης.
Ο Αντισυμβαλλόμενος οφείλει να αποθηκεύει τα αντίγραφα ασφαλείας των εφαρμογών και στον σταθμό εργασίας μηχανικού στον ΠΕΤ.
- Κατάρτιση αναφοράς που θα περιλαμβάνει ενδεικτικά, αλλά όχι περιοριστικά τα εξής σημεία:
 - Εργασίες συντήρησης που πραγματοποιήθηκαν κατά τη διάρκεια της επέμβασης
 - Δοκιμές
 - Αίτια βλάβης

Άρθρο 3 Συμβατικό Τίμημα

1. Το Συμβατικό Τίμημα για την Παροχή Υπηρεσιών όπως περιγράφονται στο Άρθρο 2 του παρόντος Συμφωνητικού, ανέρχεται σε ΕΥΡΩ € πλέον ΦΠΑ, για χρονική διάρκεια **δώδεκα (12) μηνών**.
2. Το Συμβατικό Τίμημα **δεν υπόκειται** σε Αναθεώρηση.
3. Απολογιστικές Υπηρεσίες
Όποιες άλλες Υπηρεσίες απαιτηθούν από την Εταιρεία, οι οποίες δεν περιλαμβάνονται στις Υπηρεσίες του Άρθρου 2 του παρόντος Τεύχους, είτε επί τόπου είτε στις εγκαταστάσεις του Αναδόχου θα χρεώνονται με βάση το Παράρτημα 3 του Τεύχους 3: Τιμολόγιο Απολογιστικών Εργασιών.

Άρθρο 4 Δικαιώματα Προαίρεσης

Η ΔΕΗ Α.Ε., διατηρεί το δικαίωμα προαίρεσης (option), να αυξομειώσει το συνολικό προϋπολογισμένο Συμβατικό τίμημα, σε ποσοστό ως προς την αύξηση έως +50% και ως προς τη μείωση σε ποσοστό έως -30% βάσει των πραγματικών αναγκών της, είτε εντός της προθεσμίας σύναψης διακανονισμών είτε με ανάλογη μεταβολή της (ή μέχρι την απορρόφησή του), χωρίς ο Αντισυμβαλλόμενος να έχει το δικαίωμα να ζητήσει αύξηση των τιμών μονάδας της αμοιβής του ή να εγείρει άλλες απαιτήσεις.

Για την άσκηση του ως άνω δικαιώματος μείωσης των προς διαχείριση υποθέσεων, η ΔΕΗ Α.Ε. θα προειδοποιήσει τον Αντισυμβαλλόμενο έγκαιρα και συγκεκριμένα και μέχρι πριν από δεκαπέντε (15) ημέρες από τη συμπλήρωση του αντίστοιχου συμβατικού ποσού αφού αφαιρεθεί το ποσοστό μείωσης.

Σημειώνεται ότι, η άσκηση του δικαιώματος προαίρεσης για αύξηση του συνολικού προϋπολογισμένου συμβατικού αντικειμένου θα γίνει εφόσον η υλοποίηση της Σύμβασης είναι επιτυχής και η διαχείριση του ληξιπρόθεσμου χαρτοφυλακίου εξακολουθεί να είναι κρίσιμη για τη ΔΕΗ Α.Ε.

Άρθρο 5 Τρόπος Πληρωμής

Η πληρωμή των υπηρεσιών του Άρθρου 2 θα γίνονται σε ισόποσες τριμηνιαίες δόσεις των €..... πλέον ΦΠΑ έκαστη.

Οι πληρωμές προς τον Αντισυμβαλλόμενο θα γίνονται σύμφωνα με τους όρους της Σύμβασης την 24^η ημέρα του τρίτου μήνα, από την ημερομηνία υποβολής στην Εταιρεία όλων των σχετικών δικαιολογητικών τα οποία θα πρέπει να είναι επακριβή και πλήρη.

Την Εταιρεία βαρύνει, και δεν περιλαμβάνεται στο Συμβατικό Τίμημα, ο ΦΠΑ ή άλλος ισοδύναμος φόρος που επιβάλλεται ή θα επιβληθεί στην Ελλάδα επί τιμολογίων υπηρεσιών, που θα εκδώσει ο Αντισυμβαλλόμενος προς την Εταιρεία, στο πλαίσιο της Σύμβασης.

Άρθρο 6 Προθεσμίες Παρεχόμενων Υπηρεσιών

1. Εντός ενός (1) μηνός από την υπογραφή της Σύμβασης, η Εταιρεία θα γνωστοποιεί εγγράφως στον Αντισυμβαλλόμενο το χρονοδιάγραμμα εκτέλεσης της προγραμματισμένης προληπτικής συντήρησης του εξοπλισμού. Στη συνέχεια ανά τρίμηνο ισχύος της Σύμβασης η Εταιρεία θα ενημερώνει τον Αντισυμβαλλόμενο για ενδεχόμενες μεταβολές του ως άνω χρονοδιαγράμματος.
2. Ανεξάρτητα από τα ανωτέρω, πριν από την εκτέλεση οποιουδήποτε είδους προγραμματισμένης Παροχής Υπηρεσίας, η Εταιρεία θα προειδοποιεί εγγράφως εγκαίρως τον Αντισυμβαλλόμενο και σε κάθε περίπτωση σε όχι λιγότερο από δέκα (10) ημερολογιακές ημέρες για την ακριβή ημερομηνία έναρξής της και το διαθέσιμο

χρόνο για την ολοκλήρωσή της. Ο Αντισυμβαλλόμενος υποχρεούται να διαθέσει εγκαίρως το απαιτούμενο προσωπικό εκτέλεσης των εργασιών της εκάστοτε παρεχομένης Υπηρεσίας.

3. Σε περιπτώσεις μη προγραμματισμένων Υπηρεσιών τεχνικής υποστήριξης για αποκατάσταση βλαβών, ο Αντισυμβαλλόμενος υποχρεούται μετά από τηλεφωνική ενημέρωση και την υποβολή επίσημου εγγράφου αιτήματος της Εταιρείας, μέσω e-mail στο Κέντρο Επιχειρήσεων του Αντισυμβαλλόμενου, να προβαίνει μέσω τηλεφωνικής σύνδεσης σε επιθεώρηση και να αναλαμβάνει δεόντως με το εξειδικευμένο προσωπικό του αποκατάσταση των βλαβών στις διατάξεις του Συστήματος Ελέγχου Ταινιοδρόμων της Εταιρείας.
4. Σε περίπτωση που η βλάβη δεν δύναται να αποκατασταθεί μέσω τηλεφωνικής σύνδεσης, ο Αντισυμβαλλόμενος θα προβαίνει σε επιτόπου επιθεώρηση και επιχείρηση αποκατάστασης βλάβης μετά από συνεννόηση με την Εταιρεία σύμφωνα με την παράγραφο 2 του άρθρου 2.

Το χρονοδιάγραμμα αποκατάστασης βλαβών θα καθορίζεται από την Εταιρεία, σε συνεργασία με τον Αντισυμβαλλόμενο και θα εγκρίνεται από τη Διεύθυνση του Ορυχείου στο οποίο παρέχεται η Υπηρεσία.

Εάν παρουσιαστούν ταυτόχρονα βλάβες, ο Αντισυμβαλλόμενος είναι υποχρεωμένος να προβαίνει σε αποκατάσταση αυτών τη μία μετά την άλλη. Η Εταιρεία θα δίδει στον Αντισυμβαλλόμενο σχετικές οδηγίες για την προτεραιότητα άρσης των βλαβών.

Άρθρο 7 Ποινικές Ρήτρες

1. Ρητά συμφωνείται ότι οι Ποινικές Ρήτρες οφείλονται και πληρώνονται στην Εταιρεία. κεχωρισμένα και αθροιστικά, ανεξάρτητα αν η Εταιρεία έχει υποστεί ζημιές, και ότι οι Ποινικές Ρήτρες του παρόντος Άρθρου είναι εύλογες και δίκαιες
2. Για κάθε ώρα υπαίτιας καθυστέρησης παροχής της απομακρυσμένης τεχνικής υποστήριξης θα επιβάλλεται στον Αντισυμβαλλόμενο ως ποινική ρήτρα ποσό ίσο με €400,00 ανά ώρα καθυστέρησης.
3. Το σύνολο των παραπάνω Ποινικών Ρητρών για καθυστερήσεις δεν μπορεί να υπερβεί το 10% του ετήσιου Συμβατικού Αντικειμένου.

Οι Ποινικές Ρήτρες για καθυστερήσεις επιβάλλονται από την Εταιρεία και παρακρατούνται από την αμέσως επόμενη, μετά την επιβολή τους, πληρωμή προς τον Αντισυμβαλλόμενο.

5. Ρητά συμφωνείται ότι οι παρούσες ποινικές ρήτρες αποτελούν την μόνη αποζημίωση και αποκατάσταση που δικαιούται να λάβει η Εταιρεία λόγω καθυστερήσεων του Αντισυμβαλλόμενου.

Άρθρο 8
Εγγυήσεις Καλής Εκτέλεσης

1. Ο Αντισυμβαλλόμενος ως Εγγύηση Καλής Εκτέλεσης κατέθεσε στην Εταιρεία σήμερα, την Εγγυητική Επιστολή αριθμός που εξέδωσε για το ποσό των που αντιστοιχεί στο τέσσερα τοις εκατό (4%) του Συμβατικού Αντικειμένου.
2. Η Εγγυητική Επιστολή Καλής Εκτέλεσης επιστρέφεται στον Αντισυμβαλλόμενο μετά την εκπλήρωση όλων των υποχρεώσεών του, που απορρέουν από το Άρθρο 2 του παρόντος Τεύχους της Σύμβασης και την υπογραφή μεταξύ των μερών «Τελικού Πρωτοκόλλου Επιτυχούς Περάτωσης Εργασιών».

Άρθρο 9
Περιορισμός Ευθύνης

Ρητά συμφωνείται μεταξύ των συμβαλλομένων ότι ουδείς θα ευθύνεται έναντι του άλλου για απώλεια κέρδους, απώλεια εσόδων, απώλεια χρήσης, απώλεια παραγωγής, κόστη κεφαλαίου ή κόστη που συνδέονται με διακοπή λειτουργίας, απώλεια προσδοκώμενου πλεονάσματος, ή για οποιαδήποτε ειδική, έμμεση ή αποθετική ζημία ή απώλεια οποιασδήποτε φύσης. Ρητά συμφωνείται ότι οι συμβαλλόμενοι ευθύνονται μόνο για πράξεις και παραλήψεις προκληθείσες από υπαιτιότητα.

Άρθρο 10
Δικαίωμα Παύσης Εργασιών

Ο Αντισυμβαλλόμενος δικαιούται να παύσει την Εργασία του και να μην εκπληρώσει τις συμβατικές του υποχρεώσεις εάν η Εταιρεία δεν καταβάλλει μέρος ή όλο του συμβατικού αντικειμένου όπως ορίζεται στο παρόν. Εάν κατόπιν έγγραφης οχλήσεως του Αντισυμβαλλόμενου εξακολουθεί να είναι υπερήμερη η Εταιρεία τότε ο Αντισυμβαλλόμενος έχει δικαίωμα να καταγγείλει το παρόν με υπαιτιότητα της Εταιρεία.

Άρθρο 10
Ισχύς της Σύμβασης

Η σύμβαση τίθεται σε ισχύ από.....
Η χρονική διάρκεια ισχύος της Σύμβασης είναι δώδεκα (12) μήνες.
Η Παρούσα Σύμβαση υπογράφεται σε δύο (2) πρωτότυπα από τα οποία το ένα πήρε η Εταιρεία και το άλλο ο Αντισυμβαλλόμενος.

ΟΙ ΣΥΜΒΑΛΛΟΜΕΝΟΙ

ΓΙΑ ΤΟΝ ΑΝΤΙΣΥΜΒΑΛΛΟΜΕΝΟ

ΓΙΑ ΤΗΝ ΕΤΑΙΡΕΙΑ

Λειτουργίες
Παραγωγής

Διεύθυνση Λιγνιτικού
Κέντρου Μεγαλόπολης



Αριθμός Πρόσκλησης : ΔΛΚΜ -1200104869

Αντικείμενο : Παροχή υπηρεσιών
τεχνικής υποστήριξης του
εκσυγχρονισμένου
συστήματος ελέγχου
ταινιοδρόμων της
Διεύθυνσης Λιγνιτικού
Κέντρου Μεγαλόπολης

ΕΙΔΙΚΟΙ ΟΡΟΙ ΣΥΜΒΑΣΗΣ ΥΠΗΡΕΣΙΑΣ

Περιεχόμενα

Άρθρο 1.....	3
Τεχνική υποστήριξη εργασιών	3
Άρθρο 2.....	4
Προσωπικό εκτέλεσης εργασιών Συντηρήσεων	4
Άρθρο 3.....	4
Εκπροσώπηση της Επιχείρησης.....	4
Άρθρο 4	5
Υποχρεώσεις της Επιχείρησης.....	5
Άρθρο 5.....	5
Ευθύνες του Αναδόχου	5
Άρθρο 6.....	6
Γλώσσα - Αλληλογραφία και Έγγραφα.....	6
Άρθρο 7.....	6
Ανταλλακτικά.....	6
Άρθρο 8.....	6
Μέτρα Ασφάλειας και Υγιεινής.....	6
Άρθρο 9	6
Εκπροσώπηση του Αναδόχου.....	6
Άρθρο 10.....	6
Τρόπος πληρωμής του Αναδόχου. Απαιτούμενα δικαιολογητικά.....	6
Άρθρο 11.....	7
Υποβολή εκθέσεων Επιθεωρήσεων.....	7
Άρθρο 12.....	7
Υποστηριζόμενος Εξοπλισμός	7
Άρθρο 13.....	7
Εξαιρέσεις.....	7
Άρθρο 14.....	7
Εχεμύθεια - Προσωπικά Δεδομένα.....	7

«Παροχή υπηρεσιών τεχνικής υποστήριξης του εκσυγχρονισμένου συστήματος ελέγχου ταινιοδρόμων της Διεύθυνσης Λιγνιτικού Κέντρου Μεγαλόπολης»

Άρθρο 1

Τεχνική υποστήριξη εργασιών

Ο Ανάδοχος υποχρεούται όπως διαθέτει το απαιτούμενο εξειδικευμένο προσωπικό σε αριθμό και ειδικότητα, σύμφωνα με τα αναγραφόμενα στο κεφ.1 του Τεύχους 3, το οποίο θα αποκαθιστά βλάβες, θα παραμετροποιεί τα λογισμικά ταινιοσταθμών και θα εκτελεί τις προγραμματισμένες συντηρήσεις του εξοπλισμού.

Ο Ανάδοχος θα υποστηρίζει όλα τα συστήματα (PLC, Servers, Ethernet, Workstations, Web clients κλπ) του Συστήματος Ελέγχου Ταινιοδρόμων της Επιχείρησης και όλα τα λογισμικά τους. Η υποστήριξη αυτή θα περιλαμβάνει όσα ορίζονται στα άρθρα 1 και 2 του τεύχους 1

Ο Ανάδοχος θα παρέχει υποστήριξη από εξειδικευμένους τεχνικούς του, και θα διαθέτει τον αναγκαίο εξοπλισμό, ο οποίος θα είναι διασυνδεδεμένος μέσω δικτύων επικοινωνίας με το σύνολο του εξοπλισμού του Συστήματος Ελέγχου Ταινιοδρόμων της Επιχείρησης, προκειμένου οι επεμβάσεις να γίνονται on-line από το Κέντρο Επιχειρήσεων.

Θα επιτηρούνται επί 8ώρου βάσης κατά τις εργάσιμες ημέρες και ώρες οι εγκαταστάσεις του συντηρούμενου εξοπλισμού στα Ορυχεία της Επιχείρησης. Το προσωπικό του Αναδόχου θα είναι εξειδικευμένο στα εγκατεστημένα συστήματα και ικανό να επεμβαίνει σε αυτά, χρησιμοποιώντας τα ειδικά λογισμικά προγραμματισμού και ρυθμίσεων των συστημάτων.

Ο Ανάδοχος είναι αποκλειστικά υπεύθυνος για την έντεχνη και άρτια ολοκλήρωση των εκάστοτε εκτελουμένων από τον ίδιο ή υπό την επίβλεψή του επεμβάσεων, εφόσον έχει τεθεί στη διάθεσή του το απαιτούμενο κατά είδος συντήρησης έμπειρο προσωπικό της Επιχείρησης.

Κατά τη διάρκεια της παροχής των ως άνω υπηρεσιών το προσωπικό του Αναδόχου οφείλει να παρέχει επαρκείς επεξηγήσεις και διευκρινίσεις σχετικά με τις εκτελούμενες εργασίες, τον τρόπο και τη σκοπιμότητα εκτέλεσής τους.

Η Επιχείρηση έχει το δικαίωμα να ζητήσει, με έγγραφη ειδοποίηση προς τον Ανάδοχο την απομάκρυνση οποιουδήποτε μέλους του προσωπικού του, που κρίνεται για οποιοδήποτε βάσιμο και επαρκώς αιτιολογημένο λόγο ως ακατάλληλο. Ο Ανάδοχος είναι υποχρεωμένος, χωρίς αντιρρήσεις, να απομακρύνει το μέλος αυτό του προσωπικού του και δεν μπορεί να το ξαναχρησιμοποιήσει στην εκάστοτε Παρεχόμενη Υπηρεσία, χωρίς προηγούμενη γραπτή έγκριση της Επιχείρησης.

Ο Ανάδοχος θα πρέπει, επωμιζόμενος τα αντίστοιχα έξοδα, να εξασφαλίσει την παροχή, συντήρηση και λειτουργία της απαιτούμενης DSL τηλεφωνικής σύνδεσης στις εγκαταστάσεις του και τον απαιτούμενο εξοπλισμό και λογισμικό (router, κλπ.).

Άρθρο 2

Προσωπικό εκτέλεσης εργασιών Συντηρήσεων

1. Ο Ανάδοχος υποχρεούται να διαθέσει με δική του ευθύνη και δαπάνες το απαιτούμενο προσωπικό, και με βάση τους όρους της Σύμβασης (κεφ. 1 του Τεύχους 3), για την εκτέλεση των εκάστοτε εκτελουμένων συντηρήσεων του εξοπλισμού και είναι υπεύθυνος, δυνάμει του ισχύοντος Ελληνικού Δικαίου, για όλες τις πράξεις ή και παραλείψεις του εν λόγω προσωπικού, που σχετίζονται με την εκάστοτε εκτελούμενη Συντήρηση και γίνονται από υπαιτιότητά του.
2. Το προσωπικό που απασχολεί ο Ανάδοχος για τις εκάστοτε εκτελούμενες συντηρήσεις, ασχέτως ειδικότητας, πρέπει να είναι ικανό, ειδικευμένο και να έχει όλα τα προσόντα και τις προϋποθέσεις που προβλέπονται από την Ελληνική Νομοθεσία και τους σχετικούς Κανονισμούς, ώστε να εξασφαλίζεται η άρτια ολοκλήρωση των συντηρήσεων.
3. Ο Ανάδοχος έχει την υποχρέωση, να ανακοινώσει στην Επιχείρηση (Επιβλέπουσα Υπηρεσία) με έγγραφη γνωστοποίησή του, τα ονόματα και τα στοιχεία ταυτότητας των μελών του προσωπικού του, τα οποία εξουσιοδοτεί να διεκπεραιώνουν εργασίες που έχουν σχέση με την εκτέλεση του αντικειμένου της Σύμβασης. Η Επιχείρηση έχει το δικαίωμα να ζητήσει την αλλαγή των προσώπων αυτών, αν δεν έχουν τα προσόντα για την εκτέλεση των αντίστοιχων εργασιών κατά την κρίση της ή αν δεν εκτελούν με την απαραίτητη επιμέλεια τα καθήκοντά τους.
4. Ο Ανάδοχος είναι υπεύθυνος και υποχρεωμένος, σύμφωνα με την Ελληνική Νομοθεσία για την ασφάλιση όλων των Οχημάτων που θα χρησιμοποιήσει κατά την εκτέλεση του αντικειμένου της Σύμβασης, καθώς επίσης και για την κατοχή όλων των απαιτούμενων από τις αρμόδιες Αρχές αδειών.

Ο Ανάδοχος πρέπει να προσκομίσει στην Επιβλέπουσα Υπηρεσία κατάσταση με τα οχήματα που θα απασχολήσει στα πλαίσια της Σύμβασης Τεχνικής Υποστήριξης, στην οποία θα επισυνάπτει όλα τα σχετικά νομιμοποιητικά έγγραφα για τα εν λόγω οχήματα. Για τα οχήματα του Αναδόχου θα χορηγηθούν από την Επιβλέπουσα Υπηρεσία στον Ανάδοχο ειδικά αυτοκόλλητα «Σήματα Ελευθέρας Εισόδου στο Ορυχείο».

Άρθρο 3

Εκπροσώπηση της Επιχείρησης

1. Η διοίκηση του αντικειμένου του παρόντος συμφωνητικού, η παρακολούθηση και ο έλεγχος αυτού ασκούνται από την Επιχείρηση, μέσω του Τομέα Ηλεκτρολογικού Εξοπλισμού που θα αποκαλείται Επιβλέπουσα Υπηρεσία.
Στα καθήκοντα της Επιβλέπουσας Υπηρεσίας περιλαμβάνονται η παρακολούθηση και ο έλεγχος της ποιότητας, της ποσότητας των εργασιών και γενικά η τήρηση των όρων της Σύμβασης από τον Ανάδοχο.
Την εποπτεία της Επιβλέπουσας Υπηρεσίας ασκεί ο Διευθυντής Κλάδου Ορυχείων που επιβλέπει την Συντήρηση που θα αποκαλείται στο εξής Προϊσταμένη Υπηρεσία.
2. Η άσκηση των καθηκόντων των αρμοδίων οργάνων της Επιχείρησης ως προς την εκτέλεση της Σύμβασης δε μειώνει σε καμία περίπτωση τις ευθύνες του Αναδόχου σύμφωνα με τις διατάξεις της ισχύουσας Νομοθεσίας και τη Σύμβαση.

Άρθρο 4 **Υποχρεώσεις της Επιχείρησης**

Πριν την έναρξη των εργασιών, η Επιχείρηση δεσμεύεται να ενημερώσει τους τεχνικούς του Αναδόχου για τις πιθανές παρούσες πηγές κινδύνου, οποιουδήποτε είδους, στην εγκατάσταση.

Η Επιχείρηση θα πρέπει να εξασφαλίζει στο προσωπικό του Αναδόχου, ή οποιοδήποτε άλλο πρόσωπο εξουσιοδοτημένο από τον Ανάδοχο, τα παρακάτω:

- Ελεύθερη πρόσβαση στο συντηρούμενο εξοπλισμό της παρούσας Σύμβασης.
- Πρόσβαση σε ημερολόγια λειτουργίας και συντήρησης του συντηρούμενου εξοπλισμού της παρούσας Σύμβασης.
- Τροφοδοσία για εργαλεία χειρός και φορητά μηχανήματα (όπως φορητό υπολογιστή κλπ).
- Διάθεση, μετά από σχετικό αίτημα, γερανών και ανυψωτικών μηχανημάτων που απαιτούνται για τη λειτουργία και συντήρηση του Εξοπλισμού.
- Δυνατότητα επικοινωνίας του προσωπικού του Αναδόχου με τα κεντρικά γραφεία του στην Αθήνα, μέσω τηλεφώνου και φαξ, καθ' όλη τη διάρκεια εκτέλεσης των εργασιών.
- Διάθεση γραμμής επικοινωνίας DSL και του απαιτούμενου εξοπλισμού και λογισμικού (router κλπ) συνδεδεμένη με το Εκσυγχρονισμένο Σύστημα Ελέγχου Ταινιοδρόμων των Ορυχείων της Επιχείρησης.

Μόλις η Επιχείρηση παρατηρεί οποιαδήποτε βλάβη ή δυσλειτουργία του υλικού ή/και του λογισμικού του Εξοπλισμού που υποστηρίζεται από τις υπηρεσίες της Σύμβασης, θα πρέπει να ενημερώσει τον Ανάδοχο εγγράφως.

Άρθρο 5 **Ευθύνες του Αναδόχου**

1. Ο Ανάδοχος ευθύνεται για πράξεις και παραλήψεις που έχουν από υπαιτιότητά του προκληθεί και ειδικότερα: α) για την άρτια, πλήρη, εμπρόθεσμη, έντεχνη και σύμφωνη προς τους κανόνες της σύγχρονης επιστήμης και τεχνικής, εκτέλεση του αντικείμενου του παρόντος συμφωνητικού. β) για την αποκατάσταση οποιουδήποτε ελαττώματος των υπηρεσιών του παρόντος συμφωνητικού, γ) έναντι τρίτων, έναντι του προσωπικού της Επιχείρησης, καθώς και έναντι του δικού του προσωπικού, για θετικές και μόνο ζημιές, στις οποίες συμπεριλαμβάνονται οι ζημιές σε ιδιοκτησία, οι σωματικές βλάβες ή και θάνατος οποιουδήποτε προσώπου, ακόμη και αυτών που δεν καλύπτονται από τα συνήθη ασφαλιστήρια συμβόλαια εξαιρουμένων των περιπτώσεων δόλου και βαρείας αμέλειας.

2. Ο Ανάδοχος υποχρεούται να αποκαταστήσει εντός ευλόγου προθεσμίας τις ζημιές που προκάλεσε ή να προσκομίσει σχετικές απαλλακτικές αποδείξεις των ζημιωθέντων, άλλως θα γίνεται ισόποση παρακράτηση από τις πληρωμές του.

3. Η Επιβλέπουσα Υπηρεσία και το προσωπικό της Επιχείρησης, δεν φέρουν καμιά ευθύνη έναντι τρίτων για θετικές ζημιές που οφείλονται στην εκτέλεση των εργασιών της Σύμβασης από τον Ανάδοχο, όπως και για κάθε τυχόν θανατηφόρο ή όχι ατύχημα που ήθελε συμβεί στο προσωπικό της Επιχείρησης, του Αναδόχου ή σε κάθε τρίτο κατά την εκτέλεση του Έργου από τον Ανάδοχο από υπαιτιότητα αυτού.

4. Ο Ανάδοχος υποχρεούται να συμμορφώνεται αυστηρά προς τους ισχύοντες στην Ελλάδα σχετικούς Νόμους, Διατάγματα, Κανονισμούς και Αστυνομικές διατάξεις, καθώς και προς τις οδηγίες της Επιχείρησης.

Άρθρο 6 **Γλώσσα - Αλληλογραφία και Έγγραφα**

1. Η επίσημη γλώσσα της Σύμβασης είναι η Ελληνική.
2. Η μεταξύ της Επιχείρησης και του Αναδόχου αλληλογραφία θα γίνεται στην Ελληνική γλώσσα.

Άρθρο 7 **Ανταλλακτικά**

Ανταλλακτικά, εργαλεία ή αναλώσιμα δεν περιλαμβάνονται στο αντικείμενο της παρούσας σύμβασης.

Άρθρο 8 **Μέτρα Ασφάλειας και Υγιεινής**

Κατά τη διάρκεια των εργασιών ο Ανάδοχος υποχρεούται όπως τηρεί την ισχύουσα Ελληνική νομοθεσία και τους υφιστάμενους κανονισμούς εν γένει περί υγιεινής και ασφάλειας του προσωπικού, καθώς και ειδικότερα τις σχετικές λεπτομερείς οδηγίες που θα δίδονται από τους αρμόδιους της Επιχείρησης, περί ασφάλειας προσωπικού, τις οποίες υποχρεούται αμελλητί να ακολουθεί.

Ο Ανάδοχος είναι υπεύθυνος για την απαρέγκλιτη τήρηση της κείμενης εργατικής νομοθεσίας.

Άρθρο 9 **Εκπροσώπηση του Αναδόχου**

Εντός δέκα πέντε (15) ημερών από την υπογραφή της Σύμβασης ο Ανάδοχος οφείλει να γνωστοποιήσει στην Επιχείρηση τον εκπρόσωπό του, ο οποίος θα είναι νόμιμα εξουσιοδοτημένος να τον εκπροσωπεί σε όλα τα θέματα που αφορούν στην εκτέλεση της Σύμβασης και θα προβαίνει, εξ ονόματός του, στην τακτοποίηση όλων των διαφορών και διαφωνιών που ενδεχομένως θα αναφύονται. Ο παραπάνω εκπρόσωπος του Αναδόχου θα είναι και ο Αντίκλητός του, και θα μπορεί να αντικαθίσταται με γραπτή δήλωση του Αναδόχου.

Άρθρο 10 **Τρόπος πληρωμής του Αναδόχου. Απαιτούμενα δικαιολογητικά**

1. Η πληρωμή προς τον Ανάδοχο θα γίνει με την υποβολή των κάτωθι δικαιολογητικών :
 - α. Τιμολόγιο του Αναδόχου.
 - β. Πιστοποιητικό Φορολογικής Ενημερότητας.

Άρθρο 11

Υποβολή εκθέσεων Επιθεωρήσεων

Ο Ανάδοχος θα υποβάλει συνολική Έκθεση για κάθε είδος Επιθεώρησης του Εξοπλισμού, στην οποία θα περιλαμβάνονται όλα τα δελτία ελέγχων, επιθεωρήσεων, μετρήσεων, δοκιμών, κλπ., που προβλέπονται στα εγχειρίδια συντήρησης και λειτουργίας του κατασκευαστή των Συστημάτων Ελέγχου Ταινιοδρόμων της Επιχείρησης.

Άρθρο 12

Υποστηριζόμενος Εξοπλισμός

Ο Εξοπλισμός που υποστηρίζεται από την παρούσα Σύμβαση αναφέρεται αναλυτικά και περιοριστικά στο Παράρτημα 1 του Τεύχους 3.

Η υποστήριξη στον εξοπλισμό αφορά αποκλειστικά και μόνο σε ρυθμίσεις και τροποποιήσεις λογισμικού καθώς και διάγνωση βλαβών. Ο Ανάδοχος δεν έχει υποχρέωση να αντικαθιστά ή να επισκευάζει τον υποστηριζόμενο εξοπλισμό. Ο Ανάδοχος, χωρίς πρόσθετη χρέωση, μπορεί να κάνει αλλαγές και τροποποιήσεις λογισμικού στον Εξοπλισμό, κατόπιν ενημέρωσης και έγκρισης της Επιχείρησης, προκειμένου να βελτιώσει την λειτουργικότητά του ή / και την αξιοπιστία του ή προκειμένου αυτός να συμμορφωθεί σε συγκεκριμένους διοικητικούς και νομικούς κανονισμούς.

Η Επιχείρηση οφείλει να ενημερώσει τον Ανάδοχο όταν έχει πρόθεση αλλαγής του χώρου εγκατάστασης του Εξοπλισμού για τη σχετική επανεγκατάστασή του. Εξοπλισμός που έχει επανεγκατασταθεί μπορεί να χρειάζεται πρόσθετη υποστήριξη, η οποία δεν περιλαμβάνεται στις υπηρεσίες Προληπτικής Συντήρησης και χρεώνεται σε απολογιστική βάση.

Άρθρο 13

Εξαιρέσεις

Ο Ανάδοχος είναι υποχρεωμένος να εκτελέσει τις Υπηρεσίες μόνο εάν ο Εξοπλισμός χρησιμοποιείται ικανοποιητικά και για τους σκοπούς για τους οποίους εγκαταστάθηκε. Η υποχρέωση αυτή δεν ισχύει στις ακόλουθες περιπτώσεις,

Δυσλειτουργία λόγω ατυχημάτων, ακατάλληλης χρήσης του Εξοπλισμού, ή αν αυτός έχει τροποποιηθεί ή ρυθμισθεί ή επεκταθεί από άτομο που δεν ανήκει στο τεχνικό προσωπικό του Αναδόχου.

Ο Εξοπλισμός μεταφέρθηκε από τον αρχικό τόπο εγκατάστασής του χωρίς τη σχετική ενημέρωση και συγκατάθεση του Αναδόχου.

Βλάβες που προέρχονται από χρήση εξαρτημάτων ή ανταλλακτικών που δεν προμήθευσε ο Ανάδοχος.

Σ' αυτές τις περιπτώσεις οι εργασίες αποκατάστασης και συντήρησης θα αποζημιώνονται απολογιστικά σύμφωνα με το Τιμολόγιο Απολογιστικών Εργασιών του Παραρτήματος 3 του Τεύχους 3.

Άρθρο 14

Εχεμύθεια – Προσωπικά Δεδομένα

Σε περίπτωση κατά την οποία περιέλθουν εις γνώση οποιουδήποτε εκ των συμβαλλομένων μερών, κατά την εκτέλεση της παρούσας, πληροφορίες που σχετίζονται με τα τεχνικά, λειτουργικά, διοικητικά, επιχειρηματικά και εμπορικά ζητήματα αλλήλων των συμβαλλομένων

μερών, τα συμβαλλόμενα μέρη υποχρεούνται να τηρήσουν τις ανωτέρω πληροφορίες ως εμπορικά απόρρητα και να επιδεικνύουν αυστηρή εμπιστευτικότητα, απέχοντας από οποιαδήποτε ενέργεια θα μπορούσε να αποκαλύψει, δημοσιεύσει, διοχετεύσει ή με οποιονδήποτε άλλο τρόπο γνωστοποιήσει σε τρίτους, άμεσα ή έμμεσα, εν όλω ή εν μέρει, τις ανωτέρω εμπιστευτικές πληροφορίες, οι οποίες περιήλθαν εις γνώση τους κατά την εκτέλεση της παρούσας.

Ως «Εμπιστευτικές Πληροφορίες» λογίζονται όσες πληροφορίες συνίστανται σε οποιοδήποτε στοιχείο ή/και πληροφορία που αφορά στις παρεχόμενες εκ μέρους των συμβαλλομένων μερών υπηρεσίες, στη δομή και τη λειτουργία τους, καθώς και οποιοδήποτε έγγραφο, ηλεκτρονικό αρχείο, υλικό, ιδέα, στοιχείο, τεχνολογία, τεχνογνωσία (know how), στρατηγικές επιλογές ανάπτυξης, καθώς και άλλα σημαντικά δεδομένα των συμβαλλομένων μερών ή άλλες πληροφορίες που αφορούν οποιοδήποτε περιουσιακό δικαίωμα σε οικονομικά στοιχεία, πληροφορίες, υλικά, προϊόντα, τεχνολογία, συστήματα πληροφορικής, επιχειρηματικά σχέδια και οποιαδήποτε άλλη πληροφορία που μπορεί να κοινοποιηθεί εγγράφως, είτε προφορικά είτε με οποιονδήποτε άλλο τρόπο, από οποιοδήποτε μέρος σε κάποιον τρίτο. Την ίδια υποχρέωση υπέχουν και οι συνεργάτες και το προσωπικό εκάστου των συμβαλλομένων μερών, οι οποίοι οφείλουν επίσης να απέχουν από κάθε μη εξουσιοδότηση χρήση, μερική ή ολική, των εμπιστευτικών στοιχείων και πληροφοριών.

Οι υποχρεώσεις απορρήτου και εμπιστευτικότητας, όπως ορίζονται στην παρούσα, δεν περιλαμβάνουν δεδομένα, στοιχεία ή πληροφορίες οι οποίες: α) ήταν στην κατοχή των μερών πριν από την ημερομηνία υπογραφής της παρούσας, β) δημοσιοποιούνται συνεπεία ενεργειών τρίτων προσώπων με δικαίωμα προς τούτο, γ) παρέχονται νόμιμα με άδεια οποιουδήποτε εκ των συμβαλλομένων μερών στο άλλο συμβαλλόμενο μέρος και δ) γίνονται νόμιμα διαθέσιμες σε αμφότερα τα συμβαλλόμενα μέρη από πηγή άλλη εκτός από αυτές που αναφέρονται ή περιγράφονται στην παρούσα.

Ρητά συμφωνείται στο παρόν, ότι τυχόν επεξεργασία προσωπικών δεδομένων της Επιχείρησης εκ μέρους του Αναδόχου ή τρίτων θα πραγματοποιείται μόνο κατ' εντολή της Επιχείρησης και αποκλειστικά για την εκτέλεση των υποχρεώσεων που απορρέουν από την παρούσα και αντίστροφα. Την Επιχείρηση και τον Ανάδοχο βαρύνουν όλες οι υποχρεώσεις του άρθρου 10 του Ν. 2472/1997, όπως ισχύει, καθώς και του Νέου Γενικού Κανονισμού Προσωπικών Δεδομένων (GDPR).

Λειτουργίες
Παραγωγής

Διεύθυνση Λιγνιτικού
Κέντρου Μεγαλόπολης



Αριθμός Πρόσκλησης : ΔΛΚΜ- 1200104869

Αντικείμενο : Παροχή υπηρεσιών τεχνικής
υποστήριξης του
εκσυγχρονισμένου
συστήματος ελέγχου
ταινιοδρόμων της
Διεύθυνσης Λιγνιτικού
Κέντρου Μεγαλόπολης

ΤΕΧΝΙΚΗ ΠΕΡΙΓΡΑΦΗ

ΔΙΕΥΘΥΝΣΗ ΛΙΓΝΙΤΙΚΟΥ ΚΕΝΤΡΟΥ ΜΕΓΑΛΟΠΟΛΗΣ ΚΛΑΔΟΣ ΟΡΥΧΕΙΩΝ

«Παροχή υπηρεσιών τεχνικής υποστήριξης του εκσυγχρονισμένου συστήματος ελέγχου ταινιοδρόμων της Διεύθυνσης Λιγνιτικού Κέντρου Μεγαλόπολης»

1. ΥΠΟΔΟΜΗ

Στις υποχρεώσεις του Αναδόχου περιλαμβάνεται η υποδομή και το εξειδικευμένο προσωπικό σε ετοιμότητα στο Κέντρο Επιχειρήσεων του Αναδόχου στα Κεντρικά του Γραφεία στην Αθήνα ή στο εξωτερικό και για την παροχή επί τόπου υπηρεσιών υποστήριξης και συντήρησης.

Στο εξειδικευμένο προσωπικό συμπεριλαμβάνεται ένας ειδικός πληροφορικής υψηλού επιπέδου καθώς και ειδικοί ικανοί για επεμβάσεις που απαιτούν γνώσεις προγραμματισμού και επίλυσης προβλημάτων ηλεκτρολογικής φύσης του εν λόγω εξοπλισμού.

Σε περίπτωση που απαιτηθεί από πλευράς Αναδόχου η αντικατάσταση ενός ή περισσότερων ατόμων από το προσωπικό του με άλλα άτομα ισοδύναμης εξειδίκευσης αυτή θα πραγματοποιείται ύστερα από έγκαιρη ειδοποίηση της Επιχείρησης και με τη σύμφωνη γνώμη της.

Το προσωπικό αυτό είναι ειδικευμένο στα παρακάτω είδη εξοπλισμού :

- Controllers με κάρτες εισόδων /εξόδων
- Managed Ethernet Switches (ταινιοδρόμων, υποκλάδων , κεντρικά ΠΕΤ)
- Ασύρματες ζεύξεις Ethernet
- Firewalls
- Servers
- UPS
- PCs

Θα είναι επίσης εξειδικευμένο στα λογισμικά των εγκατεστημένων συστημάτων :

- Windows και Windows Servers
- DCS (800xA Extended Automation System)
- Βιβλιοθήκες του DCS
- Εφαρμογές στο DCS
- 800xA calculation engine
- Servers Management
- Switches Management
- Management Ασύρματων ζεύξεων
- Management Firewall
- Απομακρυσμένους σταθμούς εργασίας
- Εγκατεστημένα προγράμματα προστασίας από ιούς

καθώς επίσης, στη λειτουργία των ταινιοδρόμων και σε θέματα πληροφορικής:

- κώδικα προγραμματισμού
- λειτουργικών συστημάτων
- δικτύων
- βάσεων δεδομένων
- εφαρμογών internet

2. ΑΝΤΙΜΕΤΩΠΙΣΗ ΒΛΑΒΩΝ

Η αντιμετώπιση βλαβών περιλαμβάνει «Τηλε-υποστήριξη μέσω τηλεφωνικής σύνδεσης DSL (Remote line service)» και «Υπηρεσίες επί τόπου υποστήριξης».

Οι παραπάνω υπηρεσίες παρέχονται μέσα στα όρια ευθύνης που προδιαγράφονται στο ΠΑΡΑΡΤΗΜΑ 1: Συντηρούμενος Εξοπλισμός.

2.1. ΥΠΗΡΕΣΙΕΣ ΤΗΛΕ-ΥΠΟΣΤΗΡΙΞΗΣ ΜΕΣΩ ΤΗΛΕΦΩΝΙΚΗΣ ΣΥΝΔΕΣΗΣ ADSL (REMOTE LINE SERVICE)

Αντικείμενο

Ο Ανάδοχος αναλαμβάνει την υποχρέωση και παρέχει υπηρεσίες:

◇ Διαρκής Ετοιμότητα για Τεχνική Υποστήριξη

Θα υπάρχει υποδομή και εξειδικευμένο προσωπικό σε ετοιμότητα, επί 8ώρου βάσεως σε εργάσιμες ημέρες και ώρες ήτοι Δευτέρα έως Παρασκευή 9:00 – 17:00, για την εξ αποστάσεως πρόσβαση στο σύστημα αυτοματισμού μέσω DSL τηλεφωνικής σύνδεσης με τη χρήση ειδικού εξοπλισμού και λογισμικού που διασφαλίζει την πρόσβαση μόνο από συγκεκριμένους υπολογιστές του Αναδόχου.

◇ Εγγυημένος χρόνος απόκρισης

Η παροχή τεχνικής υποστήριξης εκκινεί αμέσως μετά από τηλεφωνική ενημέρωση και υποβολή έγγραφου αιτήματος από την Επιχείρηση μέσω e-mail ή/και FAX.

◇ Τηλε-Ανάλυση και Διάγνωση

Διάγνωση και ανάλυση των προβλημάτων, θα γίνεται με την εξ αποστάσεως πρόσβαση του συστήματος μέσω της DSL τηλεφωνικής σύνδεσης, αλλά και με ανταλλαγή πληροφοριών.

◇ Κλιμάκωση Προσπάθειας Αποκατάστασης Βλαβών

Σε περίπτωση που η βλάβη δεν μπορεί να αποκατασταθεί μέσω της τηλε-υποστήριξης και μετά από συνεννόηση του Αναδόχου και της Επιχείρησης, θα εκκινεί η διαδικασία της «επί τόπου υποστήριξης» σύμφωνα με το κεφάλαιο 2.2 του Τεύχους 3

◇ Τεκμηρίωση

Αναφορές της εξ αποστάσεως υποστήριξης εκδίδονται σύμφωνα με τα πρότυπα εκθέσεων τεχνικών υπηρεσιών του Αναδόχου.

◇ Μετασκευές Λογισμικού.

Την αλλαγή στην παραμετροποίηση των προγραμμάτων ενός (1) ταινιοσταθμού και αντίστοιχες αλλαγές στο πρόγραμμα του ΠΕΤ καθώς και στο λογισμικό για την «Λειτουργία Ανάγκης ταινιοδρόμων με Επιτήρηση και Έλεγχο από τον ΠΕΤ», που θα προκύψουν από μεταφορά ταινιοσταθμών σε άλλη θέση ή προσθαφαίρεση ταινιοσταθμού σε υποκλάδο. Οι αλλαγές, οι παραμετροποιήσεις και οι δοκιμές θα γίνονται σε εργάσιμες ημέρες και ώρες (Δευτέρα έως και Παρασκευή εξαιρουμένων αργιών, 9:00 – 17:00).

Κάθε προσθήκη Ταινιοσταθμού σε υφιστάμενο υποκλάδο Ταινιοδρόμων θεωρείται ως μία (1) μετασκευή. Κάθε αφαίρεση ενός ή περισσότερων διαδοχικών ταινιοσταθμών θεωρείται στο σύνολό της ως μία (1) μετασκευή. Οι όποιες αλλαγές προκύπτουν και απαιτούνται από την προσθήκη ή αφαίρεση ταινιοδρόμου στα λογισμικά που αφορούν τους υπόλοιπους συνεργαζόμενους ταινιοσταθμούς του υποκλάδου, δεν θα λαμβάνονται υπόψη ως μετασκευή και θα υλοποιούνται από τον Ανάδοχο χωρίς τίμημα.

Παρατηρήσεις

- Οι υπηρεσίες τηλε-υποστήριξης απαιτούν τη στενή συνεργασία προσωπικού της Επιχείρησης και των αρμοδίων τεχνικών του Αναδόχου.

2.2. ΥΠΗΡΕΣΙΕΣ ΕΠΙ ΤΟΠΟΥ ΥΠΟΣΤΗΡΙΞΗΣ ΚΑΙ ΣΥΝΤΗΡΗΣΗΣ

Αντικείμενο

Ο Ανάδοχος παρέχει τις παρακάτω υπηρεσίες επί τόπου υποστήριξης και συντήρησης των συστημάτων ελέγχου ταινιοδρόμων Ορυχείων της Επιχείρησης (PLC, Servers, Ethernet, Workstations, Web clients κλπ) και των λογισμικών τους όπως αυτά αναφέρονται στο Παράρτημα 1. Η υποστήριξη αυτή περιλαμβάνει:

- Επί τόπου επεμβάσεις προσωπικού του Αναδόχου κατά τη διάρκεια της Σύμβασης (12 μήνες) που θα είναι εγκατεστημένο στην Αθήνα, σε περιπτώσεις βλαβών που δεν έχει επιτευχθεί η αποκατάστασή τους μέσω της τηλεφωνικής σύνδεσης και έχει διαγνωσθεί ότι απαιτείται επέμβαση τοπικά.

Ο χρόνος εκτέλεσης των υπηρεσιών θα γίνεται σε χρόνο από κοινού συμφωνημένο ανάλογα με την διαθεσιμότητα του προσωπικού του Αναδόχου και θα χρεώνονται με βάση το Τιμολόγιο Απολογιστικών Εργασιών.

- Την αλλαγή στην παραμετροποίηση των προγραμμάτων 1 ταινιοσταθμού και αντίστοιχες αλλαγές στα προγράμματα του ΠΕΤ, που θα προκύψουν από μεταφορά ταινιοσταθμών σε άλλη θέση ή προσθαφαίρεση ταινιοσταθμού σε υποκλάδο.

Ειδικότερα ο Ανάδοχος παρέχει τις παρακάτω υπηρεσίες επί τόπου υποστήριξης και συντήρησης:

◇ Ανάλυση και Διάγνωση

Η επί τόπου ανάλυση και διάγνωση, επιπλέον της τηλε-υποστήριξης, θα πραγματοποιείται με τη χρήση πρόσθετων εργαλείων (software και hardware), όπως συσκευές μετρήσεων και ελέγχου, καθώς και αναλυτικών και διαγνωστικών εργαλείων.

◇ Αποκατάσταση Προβλημάτων

Περιλαμβάνει την αποκατάσταση δυσλειτουργιών και βλαβών, καθώς και προτάσεις για περαιτέρω ενέργειες και/ή αναβαθμίσεις.

◇ Τεκμηρίωση

Αναφορές της επί τόπου υποστήριξης εκδίδονται σύμφωνα με τα πρότυπα εκθέσεων τεχνικών υπηρεσιών του Αναδόχου.

Παρατηρήσεις

Η Επιχείρηση αναλαμβάνει το κόστος των ανταλλακτικών και αναλωσίμων που ενδεχομένως απαιτηθούν για την αποκατάσταση της δυσλειτουργίας ή βλάβης.

3. ΠΡΟΛΗΠΤΙΚΗ ΣΥΝΤΗΡΗΣΗ

Αντικείμενο

Ο Ανάδοχος, άπαξ του Έτους, ήτοι μια (1) φορά συνολικά κατά τη διάρκεια της Σύμβασης, θα παρέχει τις παρακάτω υπηρεσίες:

- ◇ Επιθεώρηση, έλεγχος και εργασίες προληπτικής συντήρησης του Συστήματος Ελέγχου Ταινιοδρόμων στον Π.Ε.Τ της Επιχείρησης σύμφωνα με το ΠΑΡΑΡΤΗΜΑ 2: Εργασίες και Πρόγραμμα Προληπτικής Συντήρησης.

Παρατηρήσεις

- Οι εργασίες συντήρησης θα πραγματοποιούνται σύμφωνα με τις οδηγίες του κατασκευαστή του εξοπλισμού και λαμβάνοντας υπόψη τον κύκλο ζωής κάθε εξαρτήματος του υποστηριζόμενου εξοπλισμού.

- Η προετοιμασία της προληπτικής συντήρησης θα γίνεται στις εγκαταστάσεις του Αναδόχου.
- Ο Ανάδοχος θα φροντίσει για την παροχή όλων των απαιτούμενων εργαλείων, συσκευών μέτρησης και ελέγχου.
- Ο Ανάδοχος θα υποβάλει στην Επιχείρηση τα αποτελέσματα και συμπεράσματα των επί τόπου εργασιών στο πλαίσιο της Προληπτικής Συντήρησης.
- Οι τακτικές εκτελούμενες εργασίες προληπτικής συντήρησης θα γίνονται σύμφωνα με το συνημμένο ΠΑΡΑΡΤΗΜΑ 2: Εργασίες και Πρόγραμμα Προληπτικής Συντήρησης.
- Ανταλλακτικά που τυχόν θα απαιτούνται θα προτείνονται και μπορούν να παρέχονται από τον Ανάδοχο, το κόστος τους όμως δεν περιλαμβάνεται στην παρούσα σύμβαση.
- Το κόστος των εργασιών για την ως άνω προληπτική συντήρηση καθώς και τα έξοδα ταξιδιού, διαμονής και διαβίωσης για την εκτέλεσή της, συμπεριλαμβάνονται στο τίμημα της σύμβασης.

Ο ΑΝΤΙΣΥΜΒΑΛΛΟΜΕΝΟΣ

Η ΕΤΑΙΡΕΙΑ

Συνημμένα:

ΠΑΡΑΡΤΗΜΑ 1: Συντηρούμενος Εξοπλισμός

ΠΑΡΑΡΤΗΜΑ 2: Εργασίες και Πρόγραμμα Προληπτικής Συντήρησης

ΠΑΡΑΡΤΗΜΑ 3: Τιμολόγιο Απολογιστικών Εργασιών

Λειτουργίες
Παραγωγής

Διεύθυνση Λιγνιτικού
Κέντρου Μεγαλόπολης



Αριθμός Πρόσκλησης : ΔΛΚΜ -1200104869

Αντικείμενο : Παροχή υπηρεσιών
τεχνικής υποστήριξης του
εκσυγχρονισμένου
συστήματος ελέγχου
ταινιοδρόμων της
Διεύθυνσης Λιγνιτικού
Κέντρου Μεγαλόπολης

ΠΑΡΑΡΤΗΜΑ 1

ΣΥΝΤΗΡΟΥΜΕΝΟΣ ΕΞΟΠΛΙΣΜΟΣ

A. ΓΕΝΙΚΑ

Ο συντηρούμενος εξοπλισμός έχει εγκατασταθεί στο ορυχείο της Επιχείρησης και περιλαμβάνει τα εξής:

1. System 800xA Industrial IT της εταιρίας ABB. Επειδή η εγκατεστημένη έκδοση του συστήματος είναι η 4.1 που δεν υποστηρίζεται πλέον επίσημα από τα διεθνή κέντρα υποστήριξης της ABB, η υποστήριξη του θα περιοριστεί στις γνώσεις του εξειδικευμένου προσωπικού της ABB Ελλάδος.
2. Servers, PCs. Επειδή ο υφιστάμενος εξοπλισμός servers και PCs δεν υποστηρίζεται πλέον επίσημα από τις κατασκευάστριες εταιρείες, η υποστήριξη του θα περιοριστεί στις γνώσεις του εξειδικευμένου προσωπικού της ABB Ελλάδος.
3. Λειτουργικά Συστήματα Windows. Επειδή η εγκατεστημένη έκδοση των Windows δεν υποστηρίζεται πλέον επίσημα από την κατασκευάστρια εταιρεία, η υποστήριξη τους θα περιοριστεί στις γνώσεις του εξειδικευμένου προσωπικού της ABB Ελλάδος.
4. PLC Controller AC 800M της εταιρείας ABB
5. Διακοπτικές διατάξεις (switches) της εταιρείας HIRSCHMANN
6. SCADA Εκτάκτου Ανάγκης
7. Σύστημα Ασύρματης ζεύξης WA6202A της εταιρείας edge-core και TROPOS της ABB.
8. Όθονη Χειρισμών (OPERATION PANEL TPC-1261H)
9. Σύστημα προστασίας FIREWALL
10. Σύστημα αδιάλειπτης λειτουργίας UPS Powerware 9125
11. Προβολικό σύστημα. Επειδή ο υφιστάμενος εξοπλισμός και τα εγκατεστημένα λογισμικά 800xA και Windows XP δεν υποστηρίζονται πλέον επίσημα από τις κατασκευάστριες εταιρείες, η υποστήριξη του θα περιοριστεί στις γνώσεις του εξειδικευμένου προσωπικού της ABB Ελλάδος.

B. ΑΝΑΛΥΤΙΚΗ ΠΕΡΙΓΡΑΦΗ

B1. System 800xA Industrial IT της εταιρίας ABB Σύστημα Η/Υ και άλλων συσκευών σε δίκτυο industrial Ethernet IT

- Δίκτυο Industrial Ethernet στο πεδίο (Control Network)

Το Control Network της ABB, συνδέει τα τοπικά PLC των ταινιοδρόμων, των μηχανημάτων και των υποσταθμών, με τα Hot Stand-by PLC του ΠΕΤ του Ορυχείου.
Το Control Network περιλαμβάνει τα εξής φυσικά μέσα:

- A. Ένα κεντρικό Δακτύλιο Ethernet 1 Gbps, υλοποιημένο με καλώδιο Οπτικής ίνας, εγκατεστημένο στον ΠΕΤ, συνδέει δύο κεντρικά switches.
- B. Ξεχωριστούς Ethernet υποκλάδους 10/100 Mbps που εκτείνονται στο Ορυχείο, υλοποιημένους με Πολυτροπικές Οπτικές Ίνες ADSS 2x6-50/125μm, που απολήγουν στα δύο παραπάνω Ethernet switches του ΠΕΤ. Κάθε υποκλάδος έχει ένα πλήθος από επιμέρους switches με τουλάχιστον 2 οπτικές θύρες 100 Base-FX, για την σύνδεση πολύτροπης οπτικής ίνας, και 2 ηλεκτρικές θύρες 10/100 BASE-TX (RJ45), για την σύνδεση PLC ή Radio-modem.

Σχηματικό διάγραμμα δικτύου Ethernet

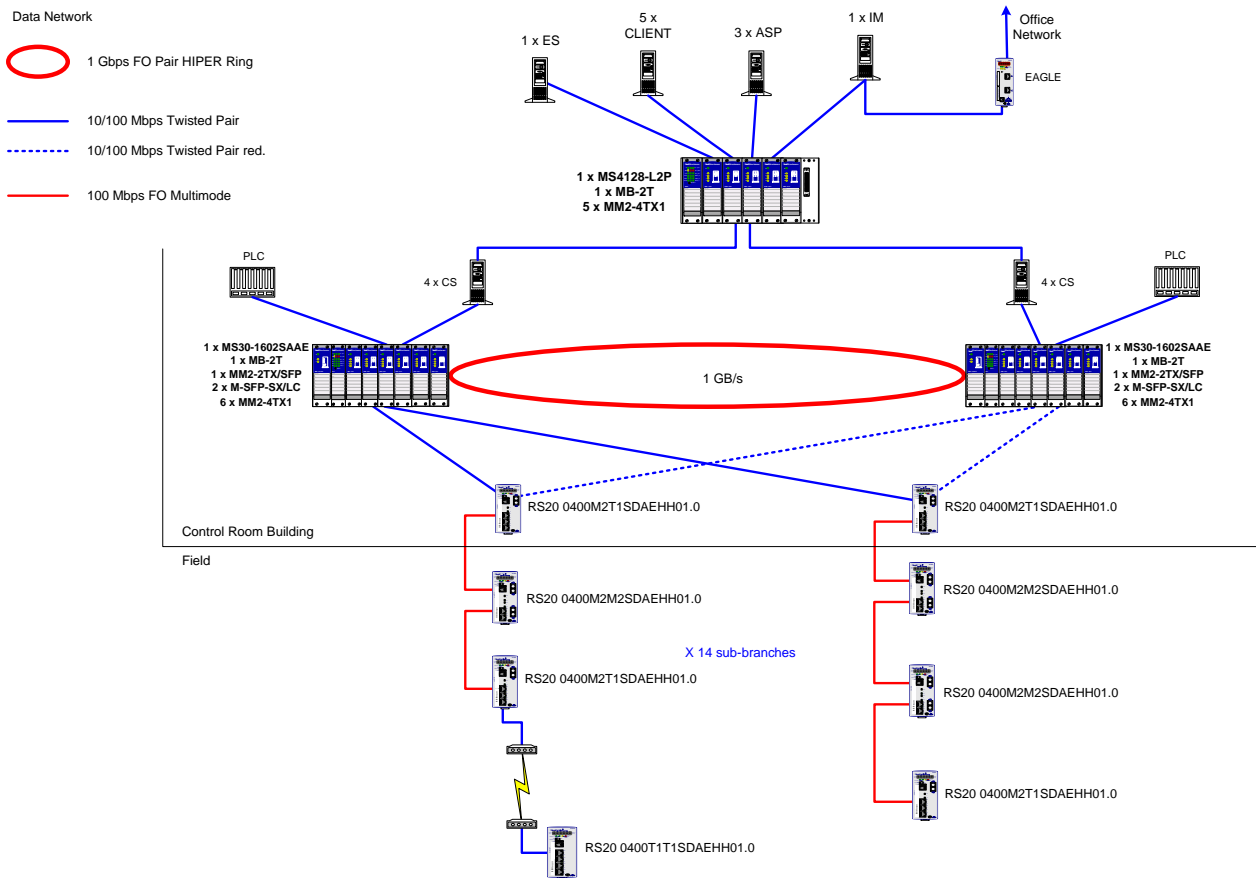

Το καλώδιο πολύτροπων ινών 2x6-50/125μm έχει εγκατασταθεί σε ξύλινους στύλους της Επιχείρησης ή στα πλαίσια των ταινιοδρομών με ειδικά στηρίγματα και μούφες.

- Υπολογιστές σε Ρόλο Εξυπηρετητή (Redundant Servers)

Οι Core System Redundant Servers υλοποιούν τις λειτουργίες των CONNECTIVITY & ASPECT SERVERS της ABB. Οι υπολογιστές αυτοί παρεμβάλλονται μεταξύ του Control και του Plant Network.

Οι υπολογιστές αυτοί είναι τύπου Blade 8677 της εταιρείας IBM.

- Ηλεκτρονικός Υπολογιστής Engineering Station

Ηλεκτρονικός Υπολογιστής (engineering station) συνοδευμένος από κατάλληλο software για την θέση ανάπτυξης λογισμικού. Οι υπολογιστές αυτοί είναι τύπου Intellistation της εταιρείας IBM.

- Θέσεις Εργασίας Χειριστών (Client PCs)

Οι Clients είναι PC που συνοδεύονται από το κατάλληλο λογισμικό (Workplace) του συστήματος 800xA.

Οι υπολογιστές αυτοί είναι τύπου Intellistation της εταιρείας IBM.

- Επίπεδες Οθόνες TFT στον ΠΕΤ

Οθόνες TFT 20" είναι εγκατεστημένες στις θέσεις Εργασίας Χειριστών και στον Σταθμό Μηχανικού.

- Τεχνικά χαρακτηριστικά διακομιστών-πελατών (servers-clients)

Στο χώρο του ΠΕΤ είναι εγκατεστημένα σύμφωνα με τα σχέδια οι τρεις κύριοι διακομιστές (aspect servers) ως σύστημα Hot standby 2 out of 3, ένα πλήθος ζευγών connectivity servers όπου το κάθε ζεύγος αποτελεί σύστημα Hot standby για τη διευθέτηση της επικοινωνίας μεταξύ δικτύου server-client και δικτύου control, ο information management (mirroring) server για την αποθήκευση ιστορικών στοιχείων και την επικοινωνία του δικτύου ελέγχου του ΠΕΤ με το δίκτυο των γραφείων, ο Η/Υ του σταθμού μηχανικού (engineering station) και τέσσερις (4) Η/Υ - πελάτες (clients).

Η θέση, λειτουργική περιγραφή και τυπική ονομασία των servers στο Blade Chassis εμφανίζεται στον επόμενο Πίνακα:

Θέση	Λειτουργία	Λειτουργική περιγραφή	Περιγραφικό όνομα	Domain Node Name
1	AS 1ο3	Πρωτεύων Aspect Server σε 2οο3 διάταξη Θερμής Εφεδρείας	Aspect Server 1	ASn01
3	AS 2ο3 DS 1ο2	Δευτερεύων Aspect Server σε 2οο3 διάταξη Θερμής Εφεδρείας Domain Server σε 1οο2 διάταξη Θερμής Εφεδρείας	Aspect Server 2	ASn02
5	CS 1ο2 1 ^ο ζεύγος	Connectivity Server σε 1οο2 διάταξη Θερμής Εφεδρείας - 1 ^η περιοχή ελέγχου	Connectivity Server 11	CSn11
6	CS 1ο2 2 ^ο ζεύγος	Connectivity Server σε 1οο2 διάταξη Θερμής Εφεδρείας - 2 ^η περιοχή ελέγχου	Connectivity Server 21	CSn21
7	CS 1ο2 3 ^ο ζεύγος	Connectivity Server σε 1οο2 διάταξη Θερμής Εφεδρείας - 3 ^η περιοχή ελέγχου	Connectivity Server 31	CSn31
8	IM	PG Information Management Server	PG Information Management	PGIMn
9	AS 3ο3 DS 2ο2	Δευτερεύων Aspect Server σε 2οο3 διάταξη Θερμής Εφεδρείας Domain Server σε 1οο2 διάταξη Θερμής Εφεδρείας	Aspect Server 3	ASn03
10	CS 2ο2 1 ^ο ζεύγος	Connectivity Server σε 1οο2 διάταξη Θερμής Εφεδρείας - 1 ^η περιοχή ελέγχου	Connectivity Server 12	CSn12
11	CS 2ο2 2 ^ο ζεύγος	Connectivity Server σε 1οο2 διάταξη Θερμής Εφεδρείας - 2 ^η περιοχή ελέγχου	Connectivity Server 22	CSn22
12	CS 2ο2 3 ^ο ζεύγος	Connectivity Server σε 1οο2 διάταξη Θερμής Εφεδρείας - 3 ^η περιοχή ελέγχου	Connectivity Server 32	CSn32

Τα τεχνικά χαρακτηριστικά των Η/Υ είναι τα εξής :

1. Τεχνικά χαρακτηριστικά Βάσης διακομιστών (server chassis)
 - Πλήθος θέσεων (slots) : 14
 - Πλήθος τροφοδοτικών : 2 ζεύγη Hot swaps Hot standby redundant διάταξη
 - Ισχύς έκαστου τροφοδοτικού : 2000W
 - Ανεμιστήρες ψύξης : 2 Hot swap
 - Διαχείριση βάσης : Διαθέτει θύρες Ethernet, οθόνης, πληκτρολογίου και mouse.
2. Τεχνικά χαρακτηριστικά κύριων διακομιστών (aspect servers) και information management

- Επεξεργαστής Intel Xeon EM64T με μνήμη Cache 2MB
 - Clock speed : 3,4 GHz
 - Bus speed : 800MHZ
 - RAM : 4096 MB με δυνατότητα επέκτασης έως 16 GB
 - Δύο (2) θύρες ETHERNET 10/100/1000Mbps
 - Λειτουργικό σύστημα : WINDOWS 2003 Server
 - Σύστημα Σκληρών δίσκων : Διάταξη RAID 0-1 με Hot – plug δίσκους 2x146 GB SCSI
 - RAID controller : U320
 - Ιδιότητες μνήμης : ECC (Error Correction Code), DDR2, Chipkill
3. Τεχνικά χαρακτηριστικά διακομιστών επικοινωνίας (connectivity servers)
- Επεξεργαστής Intel Xeon EM64T με μνήμη Cache 2MB
 - Clock speed : 3,4 GHz
 - Bus speed : 800MHZ
 - RAM : 4096 MB με δυνατότητα επέκτασης έως 16 GB
 - Δύο (2) θύρες ETHERNET 10/100/1000Mbps
 - Λειτουργικό σύστημα : WINDOWS 2003 Server
 - Σύστημα Σκληρών δίσκων : Διάταξη RAID 0-1 με δίσκους 2x73 GB SCSI
 - RAID controller: U320
 - Τροφοδοτικό : Redundant Hot – plug
 - Σύστημα ανεμιστήρων : Redundant Hot – plug
 - Ιδιότητες μνήμης : ECC (Error Correction Code), DDR2, Chipkill
4. Τεχνικά χαρακτηριστικά Η/Υ χειριστών και Σταθμού Μηχανικού
- Επεξεργαστής : Pentium 4
 - Clock speed : 3,4 GHz
 - Bus speed : 800 MHz
 - Cache : 1MB
 - RAM : 1GB
 - HDD : 160 GB
 - Δύο (2) κάρτες ETHERNET 100Mbps
 - Κάρτα γραφικών : 64 MB
 - Λειτουργικό σύστημα : WINDOWS XP Professional

B2. PLC Controller AC 800M

Οι τύποι των καρτών που περιλαμβάνει το PLC (Controller AC 800M) των T/Δ ή των μηχανημάτων εμφανίζονται στους επόμενους πίνακες:

α/α	Πίνακας Αναλυτικής Σύνθεσης Ελεγκτών Προγραμματιζόμενης Λογικής	Τύπος
	Μοναδιαία ποσότητα	
1α	Κάρτα επεξεργαστή CPU (ΠΕΤ)	PM864A
1β	Κάρτα επεξεργαστή CPU (υπόλοιπες περιπτώσεις)	PM860
2	Κάρτα δικτύου PROFIBUS	CI854 (*)
3	Κάρτα δικτύου ETHERNET	Ενσωματωμένη στη CPU
4α	Τροφοδοτικό (ΠΕΤ)	SD822 + SS822
4β	Τροφοδοτικό (υπόλοιπες περιπτώσεις)	SD821 ή/και SD823 (**)
5	Κλωβός	Δεν προβλέπεται
6α	Κάρτα διασύνδεσης πλαισίων (ΠΕΤ)	TB840

6β	Κάρτα διασύνδεσης πλαισίων (υπόλοιπες περιπτώσεις)	TB820 (**)
7	Κάρτα 32 ψηφ. εισόδων 24V=, από τις οποίες 4 κατάλληλες για επεξεργασία παλμοσειρών 100Hz	DI810 - 16 ψηφ. είσοδοι
8	Κάρτα 16 ψηφ. εισόδων 24V=	DI810 - 16 ψηφ. είσοδοι
9	Κάρτα 16 ψηφ. εισόδων 220V AC	DI821 - 8 ψηφ. είσοδοι
10	Κάρτα 32 ψηφ. εξόδων 24V=	DO810 - 16 ψηφ. έξοδοι
11	Κάρτα 16 ψηφ. εξόδων 24V=, 2A	DO815 - 8ψηφ. έξοδοι
12	Κάρτα 16 ψηφ. εξόδων με ενσωματωμένους βοηθητικούς ηλεκτρονόμους	DO820 - 8 ψηφ. έξοδοι (NO επαφές)
13	Κάρτα 4 αναλ. εισόδων ειδικές για σύνδεση δυναμοκυψελών (mV)	AI835 - 8 αναλ. είσοδοι
14	Κάρτα 8 αναλ. εισόδων 4-20mA	AI810 - 8 αναλ. είσοδοι
15	Κάρτα 16 αναλ. εισόδων Pt100	AI830 - 8 αναλ. είσοδοι
16	Κάρτα 8 αναλ. εξόδων	AO810 - 8 αναλ. έξοδοι

α/α	Μηχανήματα	Τύπος
	Μοναδιαία ποσότητα	
1	Κάρτα επεξεργαστή CPU	PM851
2	Τροφοδοτικό 24V	SD821
3	Κάρτα 16 ψηφ. εισόδων 24V=	DI801 - 16 ψηφ. είσοδοι
4	Κάρτα 16 ψηφ. εξόδων με επαφές	DO802 - 8 ψηφ. έξοδοι (NO επαφές)
5	Κάρτα 2 αναλ. εισόδων	AI801 - 8 αναλ. είσοδοι
6	Κάρτα 2 αναλ. εξόδων (4-20mA)	AI802 - 8 αναλ. έξοδοι

(*) όπου προβλέπεται

(**) ανάλογα με το πλήθος εισόδων - εξόδων ανά PLC

3. Διακοπτικές διατάξεις (switches) της εταιρείας HIRSCHMANN

- Διακοπτικές διατάξεις / μετατροπείς (switches)

Οι διακοπτικές διατάξεις/μετατροπείς (switches) έχουν εγκατασταθεί στους ταινιοσταθμούς των Τ/Δ και στον ΠΕΤ για τη σύνδεση PLC, Η/Υ, τηλεφώνων IP κλπ. στο δίκτυο ελέγχου INDUSTRIAL ETHERNET.

Τα Ethernet Switches είναι της εταιρείας HIRSCHMANN.

Ο εξοπλισμός που χρησιμοποιείται αναλυτικά είναι:

- Τοπικά αποτελούνται από 1 κάρτα RS20
- Κεντρικά αποτελούνται από 1 βάση MS30, 1 κάρτα MM2-2TX SFP και ικανό αριθμό καρτών MM2 4TX καθώς και 1 κάρτα RS20 για κάθε Υ/Κ.
- Κεντρικά για το δίκτυο των Clients κλπ αποτελείται από 1 βάση MS4128 και ικανό αριθμό καρτών MM2 4TX.
- Το Firewall αποτελείται από μία κάρτα EAGLE TX/TX της Hirschmann.
Για τη διαχείριση των διακοπτικών διατάξεων εγκαταστάθηκε το λογισμικό HiVision της Hirschmann.

Οι χρησιμοποιούμενοι τύποι εμφανίζονται στον συνημμένο πίνακα:

Media module	Order number	
MICE 2000 media modules: MM2 - 2FLM4 4TX1 EEC MM2 - 4FXM3 2FXM3 / 2TX1 MM2 - 2FXS2	MM2 - MM2 - 4TX1 - MM2 - 2FXP4 MM2 - MM2 - 2FXM2	943 734-001 943 722-001 943 722-051 943 842-001 943 721-001 943 720-001 943 718- 001 943 719-001
MICE 3000 media modules: MM3 - 2AUI MM3 - 4FLM4 MM3 - 2FLM4 / 2TX1 - RT MM3 - 4TX5 MM3 - 4TX1 - RT MM3-4FXP4 MM3-1FXM2/3TX1 MM3 -1FXM2/3TX1 -EEC		943 840-001 943 760-001 943 117-004 943 841-001 943 117-001 943 843-001 943 839-001 943 839-051
MM3 - 2FXM2/2TX1 MM3 - 2FXM2/2TX1 -EEC MM3 - 2FXM2 / 2TX1 - RT MM3 - 2FXM4 / 2TX1 MM3 - 4FXM2 MM3 - 4FXM4 MM3 - 1FXS2/3TX1	MM3 -	943 761-001 943 761-051 943 117-002 943 837-001 943 764-001 943 835-001 943 838-001
MM3 - 2FXS2 / 2TX1 MM3 - 2FXS2 / 2TX1 - RT MM3 - 4FXS2 MM3 - 1FXL2/3TX1		943 762-001 943 117-003 943 836-001 943 763-001
MICE 4000 media modules:		

MM4 - 4TX/SFP	943 010-001
MM4 - 2TX/SFP	943 622-001
Expansion/SFP modules:	
M - SFP - SX / LC	943 014-001
M - SFP - LX / LC	943 015-001
M - SFP - LH / LC	943 042-001
M - SFP - LH+ / LC	943 049-001
MB-2T	943 733-002

4. Σύστημα Ασύρματης ζεύξης WA6202A της εταιρείας edge-core

- Σύστημα Ασύρματης Ζεύξης

Χρησιμοποιείται για την ασύρματη επικοινωνία μηχανημάτων-Ταινιοδρόμων. Έχουν εγκατασταθεί συστήματα της εταιρείας edge-core τύπος WA6202A .

5. SCADA Εκτάκτου Ανάγκης

Χρησιμοποιείται στον Πύργο Ελέγχου Ταινιοδρόμων από τους χειριστές.

6. Οθόνη Χειρισμών (OPERATION PANEL TPC-1261H)

Η οθόνη είναι εγκατεστημένη στα τοπικά PLC των ταινιοδρόμων.

7. Σύστημα προστασίας FIREWALL

Είναι εγκατεστημένο στον ΠΕΤ.

8. Σύστημα αδιάλειπτης λειτουργίας UPS Powerware 9125

Είναι εγκατεστημένο στον ΠΕΤ.

Λειτουργίες
Παραγωγής

Διεύθυνση Λιγνιτικού
Κέντρου Μεγαλόπολης



Αριθμός Πρόσκλησης : ΔΛΚΜ -1200104869

Αντικείμενο : Παροχή υπηρεσιών
τεχνικής υποστήριξης του
εκσυγχρονισμένου
συστήματος ελέγχου
ταινιοδρόμων της
Διεύθυνσης Λιγνιτικού
Κέντρου Μεγαλόπολης

ΠΑΡΑΡΤΗΜΑ 2
ΕΡΓΑΣΙΕΣ ΚΑΙ ΠΡΟΓΡΑΜΜΑ ΠΡΟΛΗΠΤΙΚΗΣ
ΣΥΝΤΗΡΗΣΗΣ

1. ΠΕΤ
 - 1.1. Μονάδες Αδιάλειπτης Τροφοδοσίας UPS (1 φορά ετησίως)
 - Ελεγχος μπαταριών
 - Ελεγχος φορτίου
 - Ελεγχος λειτουργιών bypass
 - 1.2. Διακομιστές (servers) (1 φορά ετησίως)
 - Backplane**
 - Ελεγχος ιστορικών καταγραφών events λειτουργιών backplane
 - Ελεγχος λειτουργιών backplane
 - Ελεγχος λειτουργίας ανεμιστήρων
 - Ελεγχος λειτουργίας τροφοδοτικών
 - Ελεγχος λειτουργίας καρτών επικοινωνίας
 - Ελεγχος θερμοκρασίας λειτουργίας
 - Servers**
 - Ελεγχος ιστορικών καταγραφών events λειτουργιών διακομιστών
 - Ελεγχος φορτίου μνήμης
 - Ελεγχος κατάστασης λειτουργίας δίσκων
 - Ελεγχος φορτίου επεξεργαστή
 - Ελεγχος θερμοκρασίας λειτουργίας επεξεργαστή
 - Ελεγχος ιστορικών καταγραφών events λειτουργικού συστήματος
 - 1.3. Τερματικά χειριστών (1 φορά ετησίως)
 - Ελεγχος ιστορικών καταγραφών events λειτουργιών workstation
 - Ελεγχος λειτουργίας ανεμιστήρων
 - Ελεγχος λειτουργίας τροφοδοτικών
 - Ελεγχος λειτουργίας καρτών επικοινωνίας
 - Ελεγχος φορτίου μνήμης
 - Ελεγχος κατάστασης λειτουργίας δίσκων
 - Ελεγχος κατάστασης λειτουργίας κάρτας γραφικών
 - Ελεγχος φορτίου επεξεργαστή
 - Ελεγχος θερμοκρασίας λειτουργίας επεξεργαστή
 - Ελεγχος ιστορικών καταγραφών events λειτουργικού συστήματος
 - 1.4. Προβολικό σύστημα (1 φορά ετησίως)
 - Ελεγχος ιστορικών καταγραφών events λειτουργιών controller
 - Ελεγχος λειτουργίας ανεμιστήρων
 - Ελεγχος λειτουργίας τροφοδοτικών
 - Ελεγχος λειτουργίας καρτών επικοινωνίας
 - Ελεγχος φορτίου μνήμης
 - Ελεγχος κατάστασης λειτουργίας δίσκων
 - Ελεγχος κατάστασης λειτουργίας κάρτας γραφικών
 - Ελεγχος φορτίου επεξεργαστή
 - Ελεγχος θερμοκρασίας λειτουργίας επεξεργαστή
 - Ελεγχος ιστορικών καταγραφών events λειτουργικού συστήματος

- 1.5. Κεντρικός Ελεγκτής (1 φορά ετησίως)
Καθαρισμός με πεπιεσμένο αέρα και ταυτόχρονη αναρρόφηση
Ελεγχος ενδεικτικών λυχνιών
Ελεγχος μπαταρίας
Ελεγχος μνήμης flash
- 1.6. Διακοπτικές Διατάξεις (switches) (1 φορά ετησίως)
Καθαρισμός με πεπιεσμένο αέρα και ταυτόχρονη αναρρόφηση
Ελεγχος ενδεικτικών λυχνιών
Ελεγχος λειτουργίας θυρών
Ελεγχος φορτίου επικοινωνίας
2. ΤΑΙΝΙΟΣΤΑΘΜΟΙ
- 2.1. Πεδία KZ7 HZ8 (1 φορά ετησίως)
Γενικά
Ελεγχος αντικεραυνικής προστασίας τροφοδοσίας
Ελεγχος λειτουργίας τροφοδοτικών
Τοπικός Ελεγκτής
Ελεγχος ενδεικτικών λυχνιών
Ελεγχος μπαταρίας
Ελεγχος μνήμης flash
Μονάδες Εισόδων Εξόδων
Ελεγχος γενικών ενδεικτικών λυχνιών
Τοπική οθόνη χειρισμών
Ελεγχος περιεχομένων δίσκου
Ελεγχος κατάστασης προγραμμάτων
Μονάδα Ασύρματης ζεύξης
Ελεγχος αντικεραυνικών
Ελεγχος εγκατάστασης (καλώδια, στήριξη, ιστός, σωλήνες καλωδίων)
Ελεγχος λειτουργίας και μηδενισμός μετρητών
Διακοπτική διάταξη
Ελεγχος ενδεικτικών λυχνιών
Ελεγχος λειτουργίας θυρών
Ελεγχος φορτίου επικοινωνίας
3. Σύστημα 800xA (1 φορά ετησίως)
- 3.1. Services
Ελεγχος λειτουργίας / επανεκκίνηση των services του συστήματος 800xA
Ελεγχος φορτίου επεξεργαστών
- 3.2. Aspect system
Ελεγχος μεγέθους database
Ελεγχος πλήθους TAGs και CLPs
Ελεγχος πλήθους workplaces
Ελεγχος RNRP
Ελεγχος OPC
Ελεγχος redundancy
Backup συστήματος / βιβλιοθηκών
Ελεγχος χρηστών και passwords
- 3.3. Control Applications
Ελεγχος φορτίου CPU
Ελεγχος φορτίου μνήμης

Ελεγχος φορτίου επικοινωνιών
Backup εφαρμογών

4. Δίκτυα επικοινωνιών (1 φορά ετησίως)
Ελεγχος φορτίου δικτύων
Ελεγχος συστημάτων ασφαλείας
 - κρυπτογραφικά στις ασύρματες ζεύξεις
 - IP διευθύνσεων διέλευσης και χρηστών στο firewall και στις ασύρματες ζεύξειςBackup ρυθμίσεων

5. Διάφορα
Προτάσεις για βελτιώσεις
Πληροφόρηση για νεωτερισμούς
Απάντηση σε ερωτήματα των χρηστών / συντηρητών του συστήματος

Λειτουργίες
Παραγωγής

Διεύθυνση Λιγνιτικού
Κέντρου Μεγαλόπολης



Αριθμός Πρόσκλησης : ΔΛΚΜ -1200104869

Αντικείμενο : Παροχή υπηρεσιών
τεχνικής υποστήριξης του
εκσυγχρονισμένου
συστήματος ελέγχου
ταινιοδρόμων της
Διεύθυνσης Λιγνιτικού
Κέντρου Μεγαλόπολης

ΠΑΡΑΡΤΗΜΑ 3
ΤΙΜΟΛΟΓΙΟ ΑΠΟΛΟΓΙΣΤΙΚΩΝ ΕΡΓΑΣΙΩΝ

1. Κατηγορίες Χρέωσης απολογιστικής εργασίας:

Περιλαμβάνει ωριαίες χρεώσεις για τις υπηρεσίες υποστήριξης

- Εργοδηγός: 65,00 Ευρώ/ώρα
- Μηχανικός: 110,00 Ευρώ/ώρα
- System specialist (Expert): 140,00 Ευρώ/ώρα

2. Χρεώσεις κανονικής εργασίας:

Οι παραπάνω χρεώσεις αφορούν εργασίες που δεν περιλαμβάνονται στην παρούσα σύμβαση, εργασίες που εμπίπτουν στις εξαιρέσεις (Τεύχος 2, Άρθρο 13) καθώς και προγραμματισμένες εργασίες σε μη εργάσιμες ημέρες και ώρες οπότε και θα προσαυξάνονται σύμφωνα με τα παρακάτω:

3. Χρεώσεις υπερωριακής εργασίας:

Οι χρεώσεις υπερωριακής εργασίας αναφέρονται σε απασχόληση πέραν του κανονικού ημερησίου ή εβδομαδιαίου ωραρίου εργασίας, μέσα στο διάστημα από τις 6.00 π.μ έως τις 22.00 μ.μ., καθώς και σε εργασία κατά την διάρκεια του Σαββάτου, της Κυριακής και των επισήμων αργιών. Κανονικό ωράριο εργασίας θεωρείται το 8ωρο ημερησίως και το 40ωρο εβδομαδιαία.

Ημέρα	Ώρες	Κόστος ανθρωπίνης ούρας System specialist (Expert)	Κόστος ανθρωποώρας Engineer	Κόστος ανθρωποώρας Foreman	Προσαύξηση
Δευτέρα-Παρασκευή	09:00-17:00	140,00€	110,00€	65,00€	Normal
Δευτέρα-Παρασκευή	17:00-18:00	168,00€	132,00€	78,00€	20,00%
Δευτέρα-Παρασκευή	18:00-22:00	252,00€	198,00€	117,00€	80,00%
Δευτέρα-Παρασκευή	22:00-24:00	287,00€	225,50€	133,25€	105,00%
Δευτέρα-Παρασκευή	24:00-06:00	287,00€	225,50€	133,25€	105,00%
Σάββατο	06:00-22:00	252,00€	198,00€	117,00€	80,00%
Σάββατο	22:00-24:00	287,00€	225,00€	133,25€	105,00%
Κυριακή και Αργίες	24:00-06:00	280,00€	210,00€	130,00€	100,00%
Κυριακή και Αργίες	06:00-22:00	245,00€	192,50€	113,75€	75,00%
Κυριακή και Αργίες	22:00-24:00	280,00€	220,00€	130,00€	100,00%

4. Έξοδα Ταξιδιού, Διαμονής και Διαβίωσης για εργασίες που δεν περιλαμβάνονται στις Απολογιστικές Εργασίες:

- Εξοδα ταξιδιού και μετακινήσεων (αεροπορικά εισιτήρια, ενοικίαση αυτοκινήτου κλπ.) σύμφωνα με το πραγματικό κόστος (αποδείξεις) προσαυξημένο κατά 10%
- Εξοδα Διαμονής σύμφωνα με το πραγματικό κόστος (αποδείξεις ξενοδοχείων κλπ.) προσαυξημένο κατά 10%
- Εξοδα Διαβίωσης 70 Ευρώ/ημέρα
- Επιπλέον έξοδα για την μεταφορά και ασφάλιση τυχόν απαιτούμενου εξοπλισμού κλπ. θα χρεώνονται απολογιστικά σύμφωνα με το πραγματικό τους κόστος προσαυξημένο κατά 10%

5. Μετασκευή Λογισμικού:

Η χρέωση Μετασκευής Λογισμικού αναφέρεται στις εργασίες τροποποίησης της παραμετροποίησης λογισμικού ταινιοσταθμών και εξοπλισμού ΠΕΤ που προκύπτουν από την Μετασκευή ενός Ταινιοσταθμού. Οι εργασίες αυτές θα χρεώνονται με 500€ ανά μετασκευή ταινιοσταθμού.



Αριθμός Πρόσκλησης : ΔΛΚΜ- 1200104869

Αντικείμενο : Παροχή υπηρεσιών τεχνικής υποστήριξης του εκσυγχρονισμένου συστήματος ελέγχου ταινιοδρόμων της Διεύθυνσης Λιγνιτικού Κέντρου Μεγαλόπολης

ΓΕΝΙΚΟΙ ΟΡΟΙ ΣΥΜΒΑΣΗΣ ΥΠΗΡΕΣΙΩΝ

Άρθρο 1	4
Ορολογία - Ορισμοί	4
Άρθρο 2.....	4
Γλώσσα - Αλληλογραφία και Έγγραφα	4
Άρθρο 3.....	5
Εκπροσώπηση της Επιχείρησης	5
Άρθρο 4.....	5
Εκπροσώπηση του Αναδόχου.....	5
Άρθρο 5.....	5
Υποκατάσταση και υπεργολαβίες.....	5
5.1 Υποκατάσταση.....	5
5.2 Υπεργολάβοι/Υποπρομηθευτές.....	6
5.3 Ανάλυση από τη Διεύθυνση Λιγνιτικού Κέντρου Μεγαλόπολης, υποχρεώσεων του Αναδόχου προς Υπεργολάβους/ Υποπρομηθευτές του.....	7
Άρθρο 6.....	7
Εκχώρηση	7
Άρθρο 7.....	8
Γνώση των τοπικών συνθηκών.....	8
Άρθρο 8.....	8
Προσωπικό του Αναδόχου.....	8
Άρθρο 9.....	10
Νυχτερινή, υπερωριακή εργασία- Εργασία τις αργίες και εορτές.....	10
Άρθρο 10	10
Ευθύνες του Αναδόχου – Περιορισμοί Ευθύνης Συμβαλλομένων	10
Άρθρο 11	12
Παραιτήσεις και Εγκρίσεις	12
Άρθρο 12.....	12
Εγγυήσεις - Εγγυητικές Επιστολές.....	12
Άρθρο 13.....	15
Προθεσμίες.....	15
Άρθρο 14	16
Τροποποιήσεις της Σύμβασης κατά τη διάρκειά της	16
Άρθρο 15.....	19
Έλεγχος Υπηρεσιών	19
Άρθρο 16.....	19
Ελαττώματα των παρεχομένων υπηρεσιών.....	19
Άρθρο 17.....	20
Συμβατικό Τίμημα.....	20
Άρθρο 18.....	20
Τρόπος πληρωμής - Συμψηφισμός Απαιτήσεων - Εκκαθάριση Λογαριασμών.....	20
Άρθρο 19.....	21
Φόροι, Δασμοί και λοιπές επιβαρύνσεις του Αναδόχου.....	21
Άρθρο 20	22
Ασφαλίσεις.....	22
Άρθρο 21.....	22
Ποινικές Ρήτρες.....	22
Άρθρο 22	23
Διαδικασίες παραλαβής των Υπηρεσιών.....	23
Άρθρο 23	24

Ανωτέρα Βία.....	24
Άρθρο 24	25
Απαιτήσεις - Διαφωνίες	25
Άρθρο 25	27
Καταγγελία της Σύμβασης	27
25.1 Καταγγελία της Σύμβασης με υπαιτιότητα του Αναδόχου.....	27
25.2 Οριστικοποίηση Καταγγελίας - Εκπτώση Αναδόχου.....	28
Άρθρο 26	29
Λύση της Σύμβασης	29
26.1 Λύση Σύμβασης λόγω πτώχευσης ή αναγκαστικής διαχείρισης ή υποκατάστασης Αναδόχου.....	29
26.2 Λύση Σύμβασης κατ' επιλογή της Επιχείρησης.....	29
26.3 Λύση κοινή συναινέσει.....	30
Άρθρο 27	30
Αποκλεισμός Αναδόχου από διαδικασίες επιλογής Οικονομικού Φορέα	30
Άρθρο 28	30
Δωσιδικία - Δίκαιο της Σύμβασης.....	30

Άρθρο 1 Ορολογία - Ορισμοί

Κατά την ερμηνεία της Σύμβασης ή κατά τη διεξαγωγή οποιασδήποτε σχετικής προς τη Σύμβαση αλληλογραφίας, οι ακόλουθοι όροι θα έχουν την παρακάτω έννοια:

- Επιχείρηση: Η Διεύθυνση Λιγνιτικού Κέντρου Μεγαλόπολης
- Ανάδοχος: Είναι το νομικό ή φυσικό πρόσωπο στο οποίο ανατέθηκε με Σύμβαση η παροχή υπηρεσιών.
- Σύμβαση: Είναι η γραπτή συμφωνία μεταξύ της Επιχείρησης και του Αναδόχου για την παροχή των Υπηρεσιών.
Στον όρο αυτό συμπεριλαμβάνονται και τα τυχόν συμπληρώματα της Σύμβασης.
- Συμβαλλόμενοι/
Αντισυμβαλλόμενοι: Είναι η Επιχείρηση και ο Ανάδοχος.
- Παροχή Υπηρεσιών: Είναι το αντικείμενο της Σύμβασης, όπως αυτό προσδιορίζεται στο "Συμφωνητικό".
- Ελαττώματα: Είναι όλες ανεξαιρέτως οι επιζήμιες παρεκκλίσεις του Αναδόχου από τα οριζόμενα στη Σύμβαση ή η έλλειψη προβλεπομένων από τη Σύμβαση ιδιοτήτων των παρεχομένων υπηρεσιών ή μέρους αυτών από όσα έχουν συμφωνηθεί με τη Σύμβαση, τα σφάλματα ή και οι εσφαλμένοι υπολογισμοί, οποιοδήποτε σφάλμα ή οποιαδήποτε ατέλεια, όπως αυτά νοούνται σύμφωνα με τους κανόνες της επιστήμης και τεχνικής, καθώς και οποιαδήποτε παράλειψη του Αναδόχου ως προς τις παρεχόμενες υπηρεσίες και οποιαδήποτε νομικά ελαττώματα.

Άρθρο 2 Γλώσσα - Αλληλογραφία και Έγγραφα

- 2.1 Η επίσημη γλώσσα της Σύμβασης είναι η Ελληνική.
Τεχνικές Προδιαγραφές και διάφορα άλλα τεχνικά στοιχεία της Σύμβασης μπορεί, κατά την κρίση της Διεύθυνσης Λιγνιτικού Κέντρου Μεγαλόπολης, να είναι συνταγμένα στην Αγγλική γλώσσα.
- 2.2 Η μεταξύ της Επιχείρησης και του Αναδόχου αλληλογραφία θα γίνεται στην Ελληνική γλώσσα μέσω της αρμόδιας κατά περίπτωση Υπηρεσίας, όπως ορίζεται στους "Ειδικούς Όρους" της Σύμβασης.
Σε επείγουσες περιπτώσεις και εφόσον τούτο κρίνεται αναγκαίο, η αλληλογραφία μπορεί να διεξάγεται στην Αγγλική γλώσσα υπό την απαραίτητη προϋπόθεση ότι θα ακολουθεί και το επίσημο ελληνικό κείμενο.
- 2.3 Λέξεις ή φράσεις που σημειώνονται στα συντασσόμενα από τον Ανάδοχο σχέδια, πίνακες, πινακίδες ή διαγράμματα καθώς και υποβαλλόμενα τεχνικά έντυπα μπορεί να είναι συνταγμένα στην Αγγλική γλώσσα.
- 2.4 Οι εγκρίσεις της Επιχείρησης που δίνονται στον Ανάδοχο, καθώς και η αλληλογραφία, μπορεί να γίνουν και με τηλεομοιοτυπία (fax) ή με ηλεκτρονικά μέσα (π.χ. e-mail), υπό προϋποθέσεις που ορίζονται στους "Ειδικούς Όρους".
Στην περίπτωση αυτή, η ημερομηνία των απεσταλμένων με τα ανωτέρω μέσα κειμένων θα θεωρείται ως η ημερομηνία της έγκρισης ή της αλληλογραφίας.

Άρθρο 3 Εκπροσώπηση της Επιχείρησης

- 3.1 Η διοίκηση, η παρακολούθηση και ο έλεγχος των παρεχομένων υπηρεσιών ασκούνται από την Επιχείρηση, μέσω των αρμοδίων Υπηρεσιακών Μονάδων στις οποίες ή για λογαριασμό των οποίων παρέχονται οι εκάστοτε υπηρεσίες. Στα καθήκοντα περιλαμβάνονται η παρακολούθηση και ο έλεγχος της ποιότητας των παρεχομένων υπηρεσιών και της ποσότητας αυτών και γενικά η τήρηση των όρων της Σύμβασης από τον Ανάδοχο.
- 3.2 Η άσκηση των καθηκόντων των αρμοδίων οργάνων της Επιχείρησης ως προς την εκτέλεση της Σύμβασης δεν μειώνει σε καμία περίπτωση τις ευθύνες του Αναδόχου σύμφωνα με τις διατάξεις της ισχύουσας Νομοθεσίας και τη Σύμβαση.

Άρθρο 4 Εκπροσώπηση του Αναδόχου

Κατά την υπογραφή της Σύμβασης ο Ανάδοχος γνωστοποιεί στην Επιχείρηση τον εκπρόσωπό του, ο οποίος θα είναι νόμιμα εξουσιοδοτημένος να τον εκπροσωπεί σε όλα τα θέματα που αφορούν στην εκτέλεση της Σύμβασης και να προβαίνει, εξ ονόματός του, στην τακτοποίηση όλων των διαφορών και διαφωνιών που ενδεχομένως θα αναφύονται.

Άρθρο 5 Υποκατάσταση και υπεργολαβίες

- 5.1 Υποκατάσταση.
- 5.1.1 Ο Ανάδοχος δεν δικαιούται να υποκαταστήσει τον εαυτό του με οποιοδήποτε τρίτο φυσικό ή νομικό πρόσωπο, στην εκτέλεση της Σύμβασης, ή οποιουδήποτε μέρους της, χωρίς προηγούμενη έγγραφη έγκριση της Επιχείρησης. Εξαιρείται η περίπτωση κατά την οποία ο Ανάδοχος υποκαθίσταται από ένα νέο Ανάδοχο συνεπεία είτε:
- α. κατηγορηματικής ρήτρας της Σύμβασης,
 - β. καθολικής ή μερικής διαδοχής του αρχικού Αναδόχου, λόγω εταιρικής αναδιάρθρωσης, περιλαμβανομένης της εξαγοράς, της απορρόφησης, της συγχώνευσης ή καταστάσεων αφερεγγυότητας, ιδίως στο πλαίσιο προπτωχευτικών ή πτωχευτικών διαδικασιών από άλλον οικονομικό φορέα ο οποίος πληροί τα κριτήρια επιλογής που καθορίστηκαν στη Διακήρυξη βάσει της οποίας καταρτίστηκε η Σύμβαση, με την προϋπόθεση ότι η διαδοχή δεν συνεπάγεται άλλες ουσιώδεις τροποποιήσεις της σύμβασης και δεν γίνεται με σκοπό την αποφυγή της εφαρμογής του Ν. 4412/2016,

υπό τον όρο ότι ο νέος Ανάδοχος θα αναλάβει όλα τα από τη Σύμβαση δικαιώματα και όλες τις από αυτή υποχρεώσεις του Αναδόχου έναντι της Επιχείρησης, μετά από έγγραφη ειδοποίηση προς την Επιχείρηση και απόδειξη του γεγονότος.

Στην περίπτωση υποκατάστασης θα υπογραφεί από μέρος όλων των ενδιαφερομένων μερών Συμπλήρωμα της Σύμβασης και θα αντικατασταθούν οι Εγγυητικές Επιστολές της Σύμβασης.

- 5.1.2 Σε περίπτωση που πτωχεύσουν ή τεθούν υπό αναγκαστική διαχείριση μέλη Σύμπραξης/Ενωσης, τα εναπομείναντα μέλη υποχρεούνται να ολοκληρώσουν την εκτέλεση Σύμβασης και να αναλάβουν όλες τις υποχρεώσεις των πτωχευσάντων ή των τεθέντων υπό αναγκαστική διαχείριση μελών, όπως αυτές απορρέουν από τη Σύμβαση.
- 5.1.3 Σε περίπτωση έγκρισης από την Επιχείρηση της υποκατάστασης, ολικά ή μερικά, του Αναδόχου, ο Ανάδοχος δεν απαλλάσσεται από τις ευθύνες και υποχρεώσεις του που απορρέουν από τη Σύμβαση, αλλά θα παραμένει απευθείας και εξολοκλήρου υπεύθυνος για όλες τις πράξεις ή παραλείψεις του Υποκαταστάτη, ή του προσωπικού του, ωσάν αυτές οι πράξεις ή παραλείψεις να οφείλονταν στον ίδιο τον Ανάδοχο.
Στην περίπτωση υποκατάστασής του και εις ολόκληρον ευθύνης του από κοινού με τον Υποκαταστάτη του, ο Ανάδοχος παραιτείται ανεπιφύλακτα του δικαιώματος της διζήσεως.
Η παραίτηση αυτή, αναφορικά με τους Υποκαταστάτες, πρέπει επίσης να αναφέρεται σε όλες τις Συμβάσεις υποκατάστασης που συνάπτει ο Ανάδοχος.
Επίσης, στις εν λόγω Συμβάσεις των Υποκαταστατών με τον Ανάδοχο, πρέπει να αναφέρεται ότι οι Υποκαταστάτες, κατά την εκτέλεση της Σύμβασης, θα ευθύνονται καθένας πλήρως και από κοινού, αδιαίρετα και εις ολόκληρον μαζί με τον Ανάδοχο, έναντι της Επιχείρησης για το αντικείμενο της αντίστοιχης υποκατάστασης.

5.2 Υπεργολάβοι/Υποπρομηθευτές.

- 5.2.1 Ως Υπεργολάβοι ή Υποπρομηθευτές του Αναδόχου νοούνται αυτοί που έχουν αναλάβει από τον Ανάδοχο την υλοποίηση τμήματος της Σύμβασης, με έγγραφη σύμβαση υπηρεσιών.
- 5.2.2 Ο Ανάδοχος είναι ελεύθερος να διαλέξει τους Υπεργολάβους και Υποπρομηθευτές του με δική του ευθύνη και με τις εξής προϋποθέσεις:
- α. Οι υποψήφιοι Υπεργολάβοι και Υποπρομηθευτές θα είναι έμπειροι και αξιόπιστοι οικονομικοί φορείς.
 - β. Η επιλογή κάποιου Υπεργολάβου ή Υποπρομηθευτή για κύρια τμήματα της Σύμβασης θα υπόκειται στην έγκριση της Επιχείρησης.
Η έγκριση αυτή θα αφορά μόνο στην από τεχνικής πλευράς εμπειρία και αξιοπιστία τους. Τα κύρια τμήματα της Σύμβασης, για τα οποία η Επιχείρηση θα ζητήσει την έγκριση των Υπεργολάβων ή Υποπρομηθευτών, καθώς και τα απαραίτητα δικαιολογητικά για την απόδειξη της εμπειρίας και αξιοπιστίας των αναφέρονται στους "Ειδικούς Όρους".
 - γ. Στην περίπτωση που ο Ανάδοχος επιθυμεί να αντικαταστήσει κάποιον εγκεκριμένο Υπεργολάβο ή Υποπρομηθευτή του, θα μπορεί να το κάνει μόνο με τη συγκατάθεση της Επιχείρησης.

- 5.2.3 Η παραπάνω διαδικασία δεν είναι απαραίτητη σε περίπτωση που οι Υπεργολάβοι και Υποπρομηθευτές αναφέρονται στη Σύμβαση, οπότε τα παραπάνω στοιχεία έχουν ήδη υποβληθεί και εγκριθεί από την Επιχείρηση. Σε περίπτωση πάντως που ο Ανάδοχος θέλει να αντικαταστήσει κάποιον από τους Υπεργολάβους και τους Υποπρομηθευτές αυτούς, θα πρέπει να ζητήσει την έγκριση της Διεύθυνσης Λιγνιτικού Κέντρου Μεγαλόπολης, σύμφωνα με την παραπάνω παράγραφο 5.2.2.γ.
- 5.2.4. Μετά τη σύναψη της Σύμβασης και το αργότερο πριν την έναρξη της εκτέλεσής της σε εγκαταστάσεις της Διεύθυνσης Λιγνιτικού Κέντρου Μεγαλόπολης, υπό την άμεση εποπτεία της, ο Ανάδοχος οφείλει να αναφέρει στην Επιχείρηση το όνομα, τα στοιχεία επικοινωνίας και τους νόμιμους εκπροσώπους των υπεργολάβων του, οι οποίοι συμμετέχουν στις εν λόγω υπηρεσίες, εφόσον δεν συμπεριλαμβάνονται στη Σύμβαση και είναι γνωστά τη συγκεκριμένη χρονική στιγμή. Ο Ανάδοχος οφείλει να γνωστοποιεί στη Διεύθυνση Λιγνιτικού Κέντρου Μεγαλόπολης, κάθε αλλαγή των ως άνω πληροφοριών κατά τη διάρκεια της Σύμβασης καθώς και τις απαιτούμενες πληροφορίες σχετικά με κάθε νέο υπεργολάβο τον οποίο ο Ανάδοχος χρησιμοποιεί εν συνεχεία στις εν λόγω υπηρεσίες.
- 5.2.5 Σε κάθε περίπτωση εκτέλεσης μέρους της Σύμβασης με Υπεργολάβους, ο Ανάδοχος δεν απαλλάσσεται από τις ευθύνες και υποχρεώσεις του που απορρέουν από τη Σύμβαση, αλλά θα παραμένει απευθείας και εξολοκλήρου υπεύθυνος για όλες τις πράξεις ή παραλείψεις των Υπεργολάβων ή του προσωπικού τους, ωσάν αυτές οι πράξεις ή παραλείψεις να οφείλονταν στον ίδιο τον Ανάδοχο.
- 5.3 Ανάλυση από τη Διεύθυνση Λιγνιτικού Κέντρου Μεγαλόπολης, υποχρεώσεων του Αναδόχου προς Υπεργολάβους/ Υποπρομηθευτές του.

Η Επιχείρηση δύναται βάσει ρητού όρου της Σύμβασης ή μετά από συμφωνία με τον Ανάδοχο, κατόπιν αιτήσεως του Υπεργολάβου/Υποπρομηθευτή και όταν το επιτρέπει η φύση της σύμβασης, να αναλαμβάνει τις υποχρεώσεις του Αναδόχου έναντι Υπεργολάβων/Υποπρομηθευτών του, σύμφωνα με το άρθρο 336 του Ν. 4412/2016 όπως εκάστοτε ισχύει και τα προβλεπόμενα στην παράγραφο 18.9 του παρόντος τεύχους.

Στις ως άνω υποχρεώσεις συμπεριλαμβάνεται και η καταβολή απευθείας στον υπεργολάβο της οφειλόμενης αμοιβής του για την παροχή υπηρεσίας, δυνάμει σύμβασης υπεργολαβίας με τον Ανάδοχο.

Στην περίπτωση αυτή, στους "Ειδικούς Όρους" της Σύμβασης ή σε σχετικό συμπλήρωμά της καθορίζονται τα ειδικότερα μέτρα ή μηχανισμοί που επιτρέπουν στον Ανάδοχο να εγείρει αντιρρήσεις ως προς αδικαιολόγητες πληρωμές καθώς και οι ρυθμίσεις που αφορούν αυτόν τον τρόπο πληρωμής.

Η ανάληψη των υποχρεώσεων του παρόντος όρου από την Επιχείρηση σε καμία περίπτωση δεν αίρει την ευθύνη του Αναδόχου.

Άρθρο 6 Εκχώρηση

- 6.1 Απαγορεύεται, είναι άκυρη και χωρίς νομικό αποτέλεσμα για την Επιχείρηση, η εκχώρηση από τον Ανάδοχο σε οποιοδήποτε τρίτο φυσικό ή νομικό πρόσωπο,

οποιασδήποτε απαίτησης ή δικαιώματος που μπορεί να έχει κατά της Επιχείρησης και προκύπτει από τη Σύμβαση ή σε σχέση με αυτή, εάν γίνει χωρίς προηγούμενη έγγραφη έγκριση της Διεύθυνσης Λιγνιτικού Κέντρου Μεγαλόπολης.

- 6.2 Ειδικότερα, η εκχώρηση της καταβολής συμβατικών ποσών, το ύψος των οποίων θα καθορίζεται από την Επιχείρηση και δεν θα υπερβαίνει το **ογδόντα τοις εκατό (80%)** του συμβατικού τιμήματος, θα πραγματοποιείται μετά την προαναφερθείσα έγκριση και με δικαίωμα της Διεύθυνση Λιγνιτικού Κέντρου Μεγαλόπολης για περαιτέρω αφαίρεση:
- 6.2.1 Κάθε απαίτησης της Διεύθυνσης Λιγνιτικού Κέντρου Μεγαλόπολης, από οποιονδήποτε λόγο ή αιτία και εάν προέρχεται.
- 6.2.2 Κάθε οφειλής του Αναδόχου προς οποιονδήποτε τρίτο, ο οποίος θα είχε το δικαίωμα να την εισπράξει από την Επιχείρηση.
- 6.2.3 Κάθε οφειλής του Αναδόχου προς το Δημόσιο που θα προέρχεται από τα Αποδεικτικά Φορολογικής και Ασφαλιστικής Ενημερότητας, των οποίων η προσκόμισή είναι απαραίτητη σύμφωνα με τη σύμβαση και την κείμενη νομοθεσία.
- 6.2.4 Κάθε οφειλής του Αναδόχου προς το προσωπικό του που είχε απασχοληθεί στο πλαίσιο της Σύμβασης, η οποία έχει αναγγελθεί στη Διεύθυνση Λιγνιτικού Κέντρου Μεγαλόπολης σύμφωνα με το άρθρο 702 του Αστικού Κώδικα.
- 6.3 Η πιο πάνω έγκριση εκχώρησης θα χορηγείται με την προϋπόθεση ότι:
- στη ζητούμενη σύμβαση εκχώρησης θα συμπεριλαμβάνονται απαραίτητως οι ανωτέρω όροι, η μη διατύπωση των οποίων αποτελεί λόγο μη αποδοχής της εκ μέρους της Διεύθυνσης Λιγνιτικού Κέντρου Μεγαλόπολης και
 - θα έχει άμεση και ευνοϊκή επίδραση στην πρόοδο της Σύμβασης.
- 6.4 Η πιο πάνω σύμβαση εκχώρησης θα θεωρείται έγκυρη εφόσον αποδεδειγμένα έχει κοινοποιηθεί στη Διεύθυνση Λιγνιτικού Κέντρου Μεγαλόπολης.

Άρθρο 7

Γνώση των τοπικών συνθηκών

- 7.1 Ο Ανάδοχος βεβαιώνει ότι οι συμβατικές τιμές είναι αποτέλεσμα δικών του υπολογισμών και βασίζονται στη δική του γνώση και εκτίμηση των συνθηκών και κινδύνων που υπάρχουν και όχι σε οποιαδήποτε περιγραφή ή δήλωση της Επιχείρησης.
- 7.2 Σε καμία περίπτωση ο Ανάδοχος δεν δικαιούται αποζημίωσης ή πρόσθετης αμοιβής για λόγους που αφορούν στις συνθήκες παροχής υπηρεσιών, πλην των ρητά αναφερομένων στη Σύμβαση.

Άρθρο 8

Προσωπικό του Αναδόχου

- 8.1 Ο Ανάδοχος υποχρεούται να διαθέσει, με δική του ευθύνη και δαπάνες, το προσωπικό που απαιτείται, κατά περίπτωση υπηρεσίας, από τη Διεύθυνση

Λιγνιτικού Κέντρου Μεγαλόπολης για την εκπλήρωση των υποχρεώσεών του που προκύπτουν από τη Σύμβαση και είναι υπεύθυνος, δυνάμει του Αστικού και Ποινικού Ελληνικού Δικαίου, για όλες τις πράξεις ή και παραλείψεις του εν λόγω προσωπικού, που σχετίζονται με την παρούσα Σύμβαση.

- 8.2 Το προσωπικό που απασχολεί ο Ανάδοχος για την παροχή των υπηρεσιών ασχέτως ειδικότητας, πρέπει να είναι ικανό, ειδικευμένο και να έχει όλα τα προσόντα και τις προϋποθέσεις που προβλέπονται από την Ελληνική Νομοθεσία και τους σχετικούς Κανονισμούς.
- 8.3 Η Επιχείρηση έχει το δικαίωμα να ζητά, με έγγραφη ειδοποίηση προς τον Ανάδοχο, την απομάκρυνση οποιουδήποτε μέλους του προσωπικού του (Ελληνα ή αλλοδαπού) που κρίνεται για οποιοδήποτε βάσιμο λόγο ως ακατάλληλο.
Ο Ανάδοχος είναι υποχρεωμένος χωρίς αντιρρήσεις να απομακρύνει το μέλος αυτό του προσωπικού του με δικές του δαπάνες και δεν μπορεί να το ξαναχρησιμοποιήσει χωρίς προηγούμενη γραπτή έγκριση της Επιχείρησης.
- 8.4 Στην περίπτωση που αποσύρεται ή απομακρύνεται ένα μέλος του προσωπικού του Αναδόχου, ο Ανάδοχος δεν δύναται να επικαλεστεί την απομάκρυνση αυτή ως λόγο καθυστέρησης για την παροχή των υπηρεσιών του.

Άρθρο 9 Νυχτερινή, υπερωριακή εργασία- Εργασία τις αργίες και εορτές

- 9.1 Επιτρέπεται η εκτέλεση από τον Ανάδοχο νυχτερινής ή υπερωριακής εργασίας και εργασίας κατά τις αργίες και εορτές, σύμφωνα με όσα ορίζονται από τους Νόμους του Κράτους, εκτός αν υπάρχει ρητή απαγορευτική εντολή της Επιχείρησης. Στις περιπτώσεις αυτές, ο Ανάδοχος δεν δικαιούται πρόσθετης αποζημίωσης, υποχρεούται όμως να τηρεί όλους τους Νόμους και Κανονισμούς που αφορούν σε τέτοιες εργασίες.
- 9.2 Ο Ανάδοχος είναι υποχρεωμένος να ανακοινώνει στην αρμόδια Υπηρεσία της Διεύθυνσης Λιγνιτικού Κέντρου Μεγαλόπολης, γραπτά, **πριν από 24 τουλάχιστον ώρες**, την πρόθεσή του να εκτελέσει εργασία νυχτερινή, υπερωριακή ή κατά τις αργίες και εορτές.
- 9.3 Αν ο Ανάδοχος δεν μπορέσει να εξασφαλίσει έγκριση από τις Αρμόδιες Αρχές για υπερωριακή εργασία, αυτό δεν θα αποτελέσει δικαιολογία για παράταση των προθεσμιών εκτέλεσης της Σύμβασης. Ειδικά για την υπερωριακή εργασία, η Επιχείρηση θα συνηγορεί, εφόσον κρίνεται απαραίτητο και δεν υπάρχει δυνατότητα χρησιμοποίησης περισσότερου προσωπικού, αλλά δεν μπορεί να εγγυηθεί την εξασφάλιση της σχετικής έγκρισης από τις αρμόδιες Αρχές.
- 9.4 Κατά την εκτέλεση της νυχτερινής εργασίας, ο Ανάδοχος υποχρεούται να παρέχει με δαπάνη του πρόσθετο και ικανοποιητικό φωτισμό για την ασφάλεια του προσωπικού του και παντός τρίτου, καθώς και κατάλληλα μέσα που να επιτρέπουν την καλή από κάθε άποψη και σωστή εκτέλεση των εργασιών.
- 9.5 Εάν για την τεχνική αρτιότητα των υπηρεσιών ή την εκπλήρωση των συμβατικών υποχρεώσεων του Αναδόχου ή εξαιτίας άλλων περιορισμών στις ώρες εργασίας που επιβάλουν τρίτοι (Δημόσιες Υπηρεσίες, Δήμοι και Κοινότητες, σημαντικοί Καταναλωτές κ.λπ.) είναι αναγκαία, κατά την κρίση της Επιχείρησης, η νυχτερινή ή υπερωριακή εργασία ή η εκτέλεση εργασίας κατά τις αργίες και εορτές, ο Ανάδοχος είναι υποχρεωμένος, μετά από σχετική εντολή, να την πραγματοποιεί χωρίς αντίρρηση και χωρίς καμία ιδιαίτερη αποζημίωση, εφόσον δεν προβλέπεται διαφορετικά στους "Ειδικούς Όρους".

Άρθρο 10 Ευθύνες του Αναδόχου – Περιορισμοί Ευθύνης Συμβαλλομένων

- 10.1 Ο Ανάδοχος ευθύνεται για την άρτια, πλήρη, εμπρόθεσμη, έντεχνη και σύμφωνη προς τους κανόνες της σύγχρονης επιστήμης και τεχνικής, παροχή των υπηρεσιών του σύμφωνα και με τους όρους της Σύμβασης.
- 10.2 Ο Ανάδοχος και οι Υπεργολάβοι του πρέπει να τηρούν τις υποχρεώσεις στους τομείς του περιβαλλοντικού, κοινωνικού και εργατικού δικαίου που έχουν θεσπιστεί από το δίκαιο της Ένωσης, το εθνικό δίκαιο, συλλογικές συμβάσεις ή σε σχετικές διεθνείς διατάξεις, οι οποίες απαριθμούνται στο Παράρτημα XIV του Προσαρτήματος Β του Ν. 4412/2016, όπως εκάστοτε ισχύει. Ειδικότερα οφείλουν να συμμορφώνονται αυστηρά προς τους ισχύοντες στην Ελλάδα σχετικούς Νόμους, Διατάγματα, Κανονισμούς και Αστυνομικές διατάξεις,

και των σχετικών με την Υγεία και Ασφάλεια στην Εργασία και με την προστασία του περιβάλλοντος διατάξεων, έγγραφες διαταγές από Δημόσιες, Δημοτικές ή άλλες Αρχές, που θα αναφέρονται σε νόμιμες απαιτήσεις τους για την εκτέλεση εργασιών από τον Ανάδοχο, καθώς και προς τους Κανονισμούς και τις έγγραφες εντολές και οδηγίες της Επιχείρησης, συμπεριλαμβανομένων των Κανονισμών Ασφαλείας της Επιχείρησης.

Επίσης πρέπει να:

- α. παρέχουν τις υπηρεσίες υπό ασφαλείς συνθήκες όσον αφορά τις εργασίες και όλο το απασχολούμενο σε αυτές προσωπικό, καθώς επίσης και τους τρίτους.
- β. εκδίδουν με μέριμνά τους και δαπάνες τους κάθε άδεια που προβλέπεται από τους παραπάνω Νόμους και Διατάγματα, εκτός αν άλλως ορίζεται στους "Ειδικούς Όρους" της Σύμβασης.
- γ. αναφέρουν αμέσως στην Επιχείρηση και τις Αρμόδιες Αρχές και παίρνουν όλα τα αναγκαία μέτρα, σε περίπτωση ατυχήματος σε οποιοδήποτε άτομο ή ζημίας σε οποιαδήποτε ιδιοκτησία (συμπεριλαμβανομένων αυτών της Επιχείρησης).
- δ. αναφέρουν στην Επιχείρηση οποιαδήποτε ζημιά των εγκαταστάσεων της ή απώλεια εξοπλισμού της.
- ε. ανακοινώνουν στην Επιχείρηση τις διαταγές που απευθύνονται ή κοινοποιούνται σε αυτούς κατά τη διάρκεια παροχής των υπηρεσιών και τα διάφορα έγγραφα των Αρχών, σχετικά με τα υποδεικνυόμενα μέτρα ελέγχου, ασφάλειας κ.λπ.

10.2 Ειδικότερα και μέχρι την Παραλαβή των Υπηρεσιών:

10.2.1 Ο Ανάδοχος ευθύνεται για την αποκατάσταση οποιουδήποτε ελαττώματος στις παρεχόμενες υπηρεσίες.

10.2.2 Επίσης ο Ανάδοχος ευθύνεται:

- α. έναντι του προσωπικού της Επιχείρησης, καθώς και έναντι του δικού του προσωπικού για ζημιές γενικά, στις οποίες συμπεριλαμβάνονται οι ζημιές σε ιδιοκτησία, οι σωματικές βλάβες ή και θάνατος οποιουδήποτε προσώπου, ακόμη και αυτών που δεν καλύπτονται από τα συνήθη ασφαλιστήρια συμβόλαια.
- β. έναντι της Επιχείρησης, για θετικές ζημιές ή άμεσες θετικές δαπάνες που θα υποστεί λόγω μη εκπληρώσεως από τον Ανάδοχο των συμβατικών του υποχρεώσεων ή που απορρέουν από ελαττώματα των παρεχομένων υπηρεσιών ή και από την εκτέλεση αυτών σύμφωνα με τη Σύμβαση.

10.3 Τέλος για κάθε μη εκπλήρωση ή πλημμελή εκπλήρωση των υποχρεώσεων του Αναδόχου ή των Υπεργολάβων του, ευθύνεται αποκλειστικά ο Ανάδοχος και αναλαμβάνει κάθε σχετική ευθύνη που προκύπτει από τη Σύμβαση, είτε αστική είτε ποινική, έναντι της Επιχείρησης και κάθε τρίτου.

Επίσης ο Ανάδοχος υποχρεούται να αναλάβει με δαπάνες του την υπεράσπιση της Επιχείρησης σε κάθε τυχόν σχετική αγωγή και μήνυση, που θα εγείρει οποιοσδήποτε κατά της Επιχείρησης ή/και του προσωπικού της, για λόγους που ανάγονται σε ενέργειες ή παραλείψεις του Αναδόχου ή των Υποπρομηθευτών / Υπεργολάβων του ή και του Τρίτου.

Οι δαπάνες αυτές θα επιστρέφονται στον Ανάδοχο σε περίπτωση που ήθελε τελεσιδίκως κριθεί ότι οι ως άνω ενέργειες ή παραλείψεις δεν εμπίπτουν στη σφαίρα ευθύνης του Αναδόχου ή των Υποπρομηθευτών / Υπεργολάβων του ή και του Τρίτου.

- 10.4 Οι ευθύνες του Αναδόχου για αποζημίωση της Επιχείρησης, που απορρέουν από τη Σύμβαση δεν θα υπερβαίνουν το **πενήντα τοις εκατό (50%)** του Συμβατικού Τιμήματος, προσαυξανόμενου με το τίμημα των τυχόν πρόσθετων υπηρεσιών και των Συμπληρωμάτων της Σύμβασης καθώς και με τις αναθεωρήσεις τους, εκτός των περιπτώσεων κατά τις οποίες συντρέχει λόγος απόρριψης των υπηρεσιών, οπότε το ποσοστό αυτό δεν θα υπερβαίνει το **εκατό τοις εκατό (100%)** του ως άνω καθοριζόμενου Συμβατικού Τιμήματος.
- Οι ευθύνες της Επιχείρησης για αποζημίωση του Αναδόχου, που απορρέουν από τη Σύμβαση δεν θα υπερβαίνουν το **πενήντα τοις εκατό (50%)** του Συμβατικού Τιμήματος προσαυξανόμενου με το τίμημα των τυχόν πρόσθετων υπηρεσιών και των Συμπληρωμάτων της Σύμβασης καθώς και με τις αναθεωρήσεις τους.
- Επιπλέον οι συμβαλλόμενοι συμφωνούν ότι δεν θα ευθύνονται έναντι αλλήλων για τυχόν έμμεσες δαπάνες ή/και αποθετικές ζημιές.

Άρθρο 11 **Παραιτήσεις και Εγκρίσεις**

- 11.1 Σε περίπτωση που η Επιχείρηση επιλέξει να παραιτηθεί από οποιαδήποτε δικαιώματά της, που απορρέουν από τη Σύμβαση, σε σχέση με τον έλεγχο των παρεχόμενων υπηρεσιών ή τμήματός τους, ή στην περίπτωση που η Επιχείρηση εγκρίνει οποιοδήποτε έγγραφο, σχέδιο ή ενέργεια του Αναδόχου, η παραίτηση αυτή από δικαίωμα ή η παροχή έγκρισης κατ' ουδένα τρόπο απαλλάσσει τον Ανάδοχο των ευθυνών του, που απορρέουν από τη Σύμβαση.
- 11.2 Ο Ανάδοχος παραιτείται ρητά και ανεπιφύλακτα όλων των κατά τα άρθρα 325-329 και 1106 του Αστικού Κώδικα δικαιωμάτων του με την εξαίρεση των οριζομένων στην παράγραφο 18.4 του παρόντος τεύχους.
- Επίσης παραιτείται εκτός των ανωτέρω διατάξεων του Αστικού Κώδικα και του άρθρου 388 του Αστικού Κώδικα ή /και των δικαιωμάτων του που απορρέουν από οποιοδήποτε άλλο Νόμο, διάταξη κ.λπ. που είναι σε ισχύ ή θα ισχύσει στο μέλλον και αφορούν σε αναθεώρηση ή /και αναπροσαρμογή του συμβατικού τιμήματος, έναντι του οποίου αυτός ανέλαβε την εκτέλεση της Σύμβασης και τούτο ανεξάρτητα οποιωνδήποτε τυχόν μεταβολών συνθηκών, εκτός αν ορίζεται διαφορετικά στη Σύμβαση, δοθέντος ότι τον κίνδυνο της απρόοπτης μεταβολής των συνθηκών τον θεωρεί ο Ανάδοχος ως ενδεχόμενο και τον αποδέχεται.
- Στην έννοια της ανωτέρω απρόοπτης μεταβολής των συνθηκών δεν περιλαμβάνεται η τροποποίηση Νομοθεσίας σχετικά με την Προστασία του Περιβάλλοντος, στο βαθμό που με την τιμολόγηση που προβλέπεται στη Σύμβαση δεν καλύπτεται το κόστος των επιπλέον υπηρεσιών, που θα προκύψουν εξαιτίας των περιπτώσεων αυτών.

Άρθρο 12 **Εγγυήσεις - Εγγυητικές Επιστολές**

- 12.1 Ο Ανάδοχος εγγυάται την πιστή εκπλήρωση όλων των από τη Σύμβαση υποχρεώσεών του καθώς και την καλή και τεχνικά άρτια, σύμφωνα προς τους

όρους της Σύμβασης και τους παραδεδεγμένους κανόνες της σύγχρονης επιστήμης, παροχή των υπηρεσιών του, ώστε αυτές να είναι κατάλληλες για τον σκοπό για τον οποίο συμφωνήθηκαν και προορίζονται, μέσα στις προθεσμίες που καθορίζονται στη Σύμβαση.

- 12.2 Σε περίπτωση μη τήρησης από τον Ανάδοχο των εγγυηθέντων από αυτόν, η Επιχείρηση δικαιούται να ασκήσει όλα τα σχετικά δικαιώματα που της παρέχονται από τη Σύμβαση.
Η μη άσκηση όμως από την Επιχείρηση οποιουδήποτε από τα δικαιώματά της, δεν θα ερμηνεύεται ως παραίτηση της Επιχείρησης από τα δικαιώματα αυτά.
- 12.3 Για την ακριβή, εμπρόθεσμη και πιστή εκπλήρωση των από τη Σύμβαση υποχρεώσεών του, συμπεριλαμβανομένων των υποχρεώσεών του προς τρίτους έναντι των οποίων η Επιχείρηση τυχόν θα ευθύνεται σύμφωνα με τους Ελληνικούς Νόμους για καταβολή προστίμων και ποινικών ρητρών λόγω της μη εκπλήρωσης των υποχρεώσεων του Αναδόχου, όπως αυτές απορρέουν από τη Σύμβαση, ο Ανάδοχος παρέχει εγγυήσεις που αποτελούνται:
- α. Από την Εγγυητική Επιστολή Καλής Εκτέλεσης που κατατίθεται από τον Ανάδοχο κατά την υπογραφή της Σύμβασης.
 - β. Από την Εγγυητική Επιστολή Προκαταβολής που κατατίθεται για την ανάληψη από τον Ανάδοχο σχετικής προκαταβολής, αν προβλέπεται από τη Σύμβαση.

12.4 Εγγυητική Επιστολή Καλής Εκτέλεσης (ΕΕΚΕ).

- 12.4.1 Ο Ανάδοχος υποχρεούται να παράσχει στην Επιχείρηση ΕΕΚΕ, σύμφωνα με υπόδειγμα της Διεύθυνσης Λιγνιτικού Κέντρου Μεγαλόπολης, που εκδίδεται με δαπάνες του, το ποσό της οποίας ορίζεται στο Συμφωνητικό.
- 12.4.2 Για οποιαδήποτε αύξηση του Συμβατικού Τιμήματος και εφόσον μια ή περισσότερες αυξήσεις μαζί υπερβαίνουν το **δέκα τοις εκατό (10%)** του Συμβατικού Τιμήματος, ο Ανάδοχος υποχρεούται να καταθέσει συμπληρωματικές ΕΕΚΕ.
- 12.4.3 Σε περίπτωση που ο Ανάδοχος αρνείται να καταθέσει τις ως άνω συμπληρωματικές ΕΕΚΕ, τότε η Επιχείρηση δικαιούται να παρακρατεί τα αντίστοιχα ποσά από οποιαδήποτε πληρωμή προς τον Ανάδοχο, μέχρι την κατάθεση των Εγγυητικών Επιστολών.
- 12.4.4 Η Επιχείρηση, κατά την κρίση της, δικαιούται να κηρύξει καταπεσούσα την ΕΕΚΕ, μερικά ή ολικά, λόγω οποιασδήποτε απαίτησής της κατά του Αναδόχου, που απορρέει από τη Σύμβαση.
- 12.4.5 Με την προϋπόθεση ότι στο μεταξύ δεν θα συντρέξει λόγος για κατάπτωση, η ΕΕΚΕ θα επιστραφεί στον εκδότη της μετά την Παραλαβή των παρεχομένων Υπηρεσιών και την εκκαθάριση της Σύμβασης, σύμφωνα με τα οριζόμενα στο Συμφωνητικό.
Η ΕΕΚΕ δεν θα επιστραφεί, εφόσον υπάρχουν απαιτήσεις της Επιχείρησης κατά του Αναδόχου, οπότε μπορεί να αντικατασταθεί από τον Ανάδοχο με άλλη που να καλύπτει τις εν λόγω απαιτήσεις.
- 12.4.6 Για την επιστροφή της ΕΕΚΕ, ο Ανάδοχος πρέπει να υποβάλει σχετική αίτηση στην Επιχείρηση.

12.5 Παροχή Εγγυήσεων – έκδοση Εγγυητικών Επιστολών.

Οι παραπάνω εγγυήσεις παρέχονται με τη μορφή Εγγυητικών Επιστολών, οι οποίες εκδίδονται με δαπάνες του Αναδόχου, σύμφωνα με αντίστοιχα υποδείγματα της Επιχείρησης, τους όρους, τις προϋποθέσεις και το ποσό που καθορίζονται στο "Συμφωνητικό" ή στους "Ειδικούς Όρους" της Σύμβασης και τα αναφερόμενα στις επόμενες παραγράφους.

- 12.5.1 Οι παραπάνω εγγυήσεις μπορούν να έχουν εκδοθεί από πιστωτικά ή χρηματοδοτικά ιδρύματα ή ασφαλιστικές επιχειρήσεις κατά την έννοια των περιπτώσεων β και γ της παρ. 1 του άρθρου 14 του Ν. 4364/2016, της αποδοχής της Διεύθυνσης Λιγνιτικού Κέντρου Μεγαλόπολης, την οποία η Επιχείρηση δεν μπορεί να αρνηθεί αδικαιολόγητα, που λειτουργούν νόμιμα σε:
- α. ένα κράτος – μέλος της Ευρωπαϊκής Ένωσης (Ε.Ε.), ή
 - β. ένα κράτος – μέλος του Ευρωπαϊκού Οικονομικού Χώρου (Ε.Ο.Χ.) ή
 - γ. τρίτες χώρες που έχουν υπογράψει και κυρώσει τη Συμφωνία περί Δημοσίων Συμβάσεων - ΣΔΣ (Government Procurement Agreement - GPA) του Παγκόσμιου Οργανισμού Εμπορίου

και έχουν σύμφωνα με τις ισχύουσες διατάξεις, αυτό το δικαίωμα.

12.5.2 Μπορεί επίσης να εκδίδονται από το Ταμείο Μηχανικών Εργοληπτών Δημοσίων Έργων (Τ.Μ.Ε.Δ.Ε.) ή να παρέχονται με γραμμάτιο του Ταμείου Παρακαταθηκών και Δανείων με παρακατάθεση σε αυτό του αντίστοιχου χρηματικού ποσού.

12.6 Ισχύς Εγγυητικών Επιστολών.

Η διάρκεια ισχύος των ως άνω Εγγυητικών Επιστολών καθορίζεται στο "Συμφωνητικό" της Σύμβασης.

Η ισχύς αυτών των Εγγυητικών Επιστολών θα παρατείνεται πέραν της παραπάνω προθεσμίας, χωρίς καμία αντίρρηση, μετά από γραπτό αίτημα της Διεύθυνσης Λιγνιτικού Κέντρου Μεγαλόπολης, που θα υποβληθεί πριν από την ημερομηνία λήξεως των Εγγυητικών Επιστολών αυτών.

Σε περίπτωση μη συμμόρφωσης του Αναδόχου η Διεύθυνση Λιγνιτικού Κέντρου Μεγαλόπολης, θα έχει το δικαίωμα να ζητήσει κατάπτωση των υπόψη Εγγυητικών Επιστολών.

Άρθρο 13 Προθεσμίες

13.1 Ο Ανάδοχος αναλαμβάνει την υποχρέωση να αποπερατώσει κάθε τμήμα, καθώς και το σύνολο των υπηρεσιών, μέσα στις προθεσμίες που καθορίζονται στο "Συμφωνητικό" και να συμμορφώνεται με το Πρόγραμμα Εκτέλεσης της Σύμβασης.

13.2 Ο Ανάδοχος υποχρεούται να λάβει όλα τα αναγκαία μέτρα για την αποφυγή κάθε καθυστέρησης.

Αν ο Ανάδοχος δεν τηρήσει οποιοσδήποτε από τις εγκεκριμένες προθεσμίες, τμηματικές ή συνολική, θα εφαρμόζονται τα προβλεπόμενα στο άρθρο 21 του παρόντος τεύχους σε σχέση με τις Ποινικές Ρητρες για καθυστερήσεις και θα επέρχονται οι συνέπειες που προβλέπονται στο ίδιο άρθρο.

13.3 Σε περίπτωση υπέρβασης της συμβατικής προθεσμίας (τμηματικής ή συνολικής), κατά χρονικό διάστημα τέτοιο που να εξαντλείται το αντίστοιχο ανώτατο όριο των Ποινικών Ρητρών που επιβάλλονται για καθυστερήσεις, ανεξάρτητα από την επιβολή των Ποινικών Ρητρών η Διεύθυνση Λιγνιτικού Κέντρου Μεγαλόπολης δικαιούται να εφαρμόζει τα προβλεπόμενα στις διατάξεις του άρθρου 25 του παρόντος τεύχους περί καταγγελίας της Σύμβασης.

Στην περίπτωση αυτή η καταγγελία θα θεωρείται ότι οφείλεται σε υπαιτιότητα του Αναδόχου.

Το δικαίωμά της αυτό η Διεύθυνση Λιγνιτικού Κέντρου Μεγαλόπολης, μπορεί να το ασκήσει και πριν από την παρέλευση της πιο πάνω προθεσμίας εάν προδήλως προκύπτει ότι η Σύμβαση δεν μπορεί να εκτελεστεί έγκαιρα.

13.4 Οι προθεσμίες θα παρατείνονται από την Επιχείρηση για όσο χρόνο κρίνεται εύλογο, εφόσον οι καθυστερήσεις προέκυψαν, είτε από λόγους που δεν αφορούν στον Ανάδοχο, είτε οφείλονται σε Ανωτέρα Βία, όπως αυτή καθορίζεται στο άρθρο 23 του παρόντος τεύχους.

- 13.5 Ρητά καθορίζεται ότι η Επιχείρηση δεν υποχρεούται να προχωρήσει σε καμία τροποποίηση των προθεσμιών, αν ο Ανάδοχος δεν προβεί στις ακόλουθες ενέργειες:
- α. Ειδοποιήσει εγγράφως την Επιχείρηση ότι προτίθεται να ζητήσει παράταση προθεσμίας, μέσα σε ανατρεπτική προθεσμία **δεκαπέντε (15) ημερών** από τότε που εμφανίστηκε κάποιο γεγονός το οποίο δικαιολογεί την παράταση.
 - β. Αποστέλλει μέσα σε προθεσμία **δέκα (10) ημερών**, από τη λήξη του γεγονότος, έγγραφη έκθεση για την ακριβή φύση και έκταση του γεγονότος, όπως επίσης και για τις επιπτώσεις του στην παροχή των υπηρεσιών.
Στην έκθεση θα περιλαμβάνεται και λεπτομερής αιτιολόγηση της παράτασης την οποία ζητά, κατά τέτοιο τρόπο ώστε η έκθεσή του να διερευνηθεί έγκαιρα.

Άρθρο 14

Τροποποιήσεις της Σύμβασης κατά τη διάρκεια της

- 14.1 Η Επιχείρηση στο πλαίσιο της παρούσας Σύμβασης και των προβλέψεων του άρθρου 337 του Ν. 4412/2016, όπως εκάστοτε ισχύει, δικαιούται να τροποποιεί τη Σύμβαση στις παρακάτω περιπτώσεις:

- 14.1.1 Λόγω άσκησης δικαιωμάτων προαίρεσης.

Σε εφαρμογή των προβλεπομένων σε ιδιαίτερο άρθρο του "Συμφωνητικού" της Σύμβασης τυχόν δικαιωμάτων προαίρεσης.

Σε καταφατική περίπτωση, στο εν λόγω άρθρο, περιγράφονται με σαφήνεια και ακρίβεια το αντικείμενο, η φύση και η έκταση των προαιρέσεων καθώς και οι όροι υπό τους οποίους μπορούν να ενεργοποιηθούν.

Τα δικαιώματα αυτά καθορίζονται και ασκούνται με τρόπο που δεν μεταβάλλει τη συνολική φύση της Σύμβασης.

- 14.1.2 Λόγω εκτέλεσης πρόσθετων ή/και συναφών υπηρεσιών ή τροποποιήσεων που δεν είχαν προβλεφθεί στην αρχική Σύμβαση.

- 14.1.2.1 Κατά τη διάρκεια εκτέλεσης της Σύμβασης και για τη διασφάλιση της αριότητας και της λειτουργικότητάς του αντικειμένου της η Επιχείρηση δικαιούται:

- α. να επιφέρει οποιοσδήποτε μεταβολές στη μορφή, στην ποιότητα, στο είδος και στην ποσότητα οποιουδήποτε τμήματος της Σύμβασης, συμπεριλαμβανομένης της δυνατότητας να παραλείψει οποιοδήποτε τμήμα της, με ανάλογη μεταβολή του Συμβατικού Τιμήματος, χωρίς ο Ανάδοχος να δικαιούται να ζητήσει αύξηση των τιμών μονάδας ή να εγείρει άλλες απαιτήσεις, εφόσον:

- αα. Η Σύμβαση έχει συναφθεί με οποιοδήποτε Σύστημα Προσφοράς, εκτός των αναφερομένων στις επόμενες περιπτώσεις αβ. και αγ., και η συνεπαγόμενη μεταβολή του αρχικού συμβατικού τιμήματος ή των επί μέρους

τιμημάτων δεν υπερβαίνει τα όρια που καθορίζονται στο άρθρο 26 του παρόντος τεύχους.

αβ. Η Σύμβαση έχει συναφθεί με το Σύστημα Προσφοράς με ελεύθερη συμπλήρωση Τιμολογίου, η μεταβολή του αρχικού συμβατικού τιμήματος δεν υπερβαίνει το **δεκαπέντε τοις εκατό (15%)** και δεν συντρέχουν οι περιπτώσεις α και β της παραγράφου 4 του άρθρου 337 του Ν. 4412/2016.

αγ. Η σύμβαση έχει συναφθεί με το Σύστημα προσφοράς που περιλαμβάνει μελέτη και κατασκευή, η συνεπαγόμενη μεταβολή του αρχικού συμβατικού τιμήματος ή των επί μέρους τιμημάτων δεν υπερβαίνει τα όρια που καθορίζονται στο άρθρο 26 του παρόντος τεύχους και συντρέχουν τα προβλεπόμενα στην παράγραφο 1 περίπτωση ε. του άρθρου 337 του Ν. 4412/2016.

β. να αναθέτει στον Ανάδοχο την εκτέλεση νέων συμπληρωματικών υπηρεσιών, συμπεριλαμβανομένης της εκπόνησης τυχόν απαιτούμενων μελετών, οι οποίες καθίστανται αναγκαίες ή/και απαραίτητες και δεν περιλαμβάνονται στη διαδικασία σύναψης της αρχικής Σύμβασης, από προφανείς παραλείψεις ή σφάλματα της προμέτρησης της μελέτης ή από απαιτήσεις της αρτιότητας των υπηρεσιών παρά την πλήρη εφαρμογή των σχετικών απαιτήσεων κατά την κατάρτιση των όρων της Σύμβασης, εφόσον:

βα) δεν μπορούν να διαχωριστούν από την παρούσα Σύμβαση για οικονομικούς ή τεχνικούς λόγους, παραδείγματος χάριν απαιτήσεις εναλλαξιμότητας ή διαλειτουργικότητας με τον υφιστάμενο εξοπλισμό, υπηρεσίες ή εγκαταστάσεις που παρασχέθηκαν με την αρχική σύμβαση, χωρίς να δημιουργηθούν μείζονα προβλήματα για την Επιχείρηση ή όταν αυτές οι υπηρεσίες, μολονότι μπορούν να διαχωριστούν από την παρούσα Σύμβαση, είναι απολύτως απαραίτητες για την ολοκλήρωση της παρούσας Σύμβασης και

ββ) ο διαχωρισμός τους θα συνεπαγόταν σημαντικά προβλήματα ή ουσιαστική αύξηση δαπανών για την Επιχείρηση.

14.1.2.2 Οι ως άνω μεταβολές μπορούν να εκτελούνται εντός των ορίων του αρχικού συμβατικού τιμήματος, συμπεριλαμβανομένου του τυχόν συμβολαιοποιημένου κονδυλίου απροβλέπτων δαπανών, όπως αυτό ορίζεται στο "Συμφωνητικό" της Σύμβασης, χωρίς υπογραφή συμπληρωματικής Σύμβασης.

Σε περίπτωση που οι υπόψη μεταβολές συνεπάγονται αύξηση του συνολικού συμβατικού τιμήματος τότε αυτές ανατίθενται στον Ανάδοχο με συμπληρωματική Σύμβαση.

Ο Ανάδοχος υποχρεούται να εκτελεί τις μεταβολές χωρίς να δικαιούται να ζητήσει αύξηση των συμβατικών τιμών μονάδας ή να εγείρει άλλες απαιτήσεις.

Εφόσον από τις μεταβολές κατά την εκτέλεση της Σύμβασης προκύπτει μείωση του αρχικού συμβατικού τιμήματος δεν απαιτείται η υπογραφή συμπληρωματικής Σύμβασης.

Η μείωση πιστοποιείται μέσω του τελικού λογαριασμού.

14.1.3 Λόγω περιστάσεων που δεν ήταν δυνατόν να προβλεφθούν.

Κατά τη διάρκεια παροχής των υπηρεσιών η Επιχείρηση επίσης δικαιούται να τροποποιεί τη Σύμβαση λόγω περιστάσεων που δεν ήταν δυνατόν να προβλεφθούν από έναν επιμελή αναθέτοντα φορέα, όπως ενδεικτικά και όχι περιοριστικά η εφαρμογή νέων κανονισμών ή κανόνων που καθιερώθηκαν ως υποχρεωτικοί μετά την ανάθεση των υπηρεσιών.

Για τις υπόψη τροποποιήσεις της Σύμβασης ανεξάρτητα από το εάν συνεπάγονται μεταβολή του συνολικού αρχικού συμβατικού τιμήματος θα συνάπτεται συμπληρωματική Σύμβαση.

14.1.4 Λόγω υποκατάστασης του Αναδόχου σύμφωνα με τα προβλεπόμενα στο άρθρο 8 του παρόντος τεύχους.

14.2 Οι ως άνω τροποποιήσεις των παραγράφων 14.1.2 και 14.1.3 γνωστοποιούνται στην επίσημη εφημερίδα της Ευρωπαϊκής Ένωσης, εφόσον η αξία της αρχικής Σύμβασης είναι μεγαλύτερη των ενωσιακών ορίων και η προσαύξηση του τιμήματος υπερβαίνει το **δέκα τοις εκατό (10%)** του αρχικού συμβατικού τιμήματος και τα ενωσιακά όρια.

14.3 Ο Ανάδοχος δεν μπορεί να προβεί σε καμία μεταβολή, συμπληρωματική υπηρεσία και εν γένει τροποποίηση, από τις αναφερόμενες στις παραπάνω παραγράφους 14.1.1, 14.1.2 και 14.1.3, χωρίς έγγραφη εντολή της Επιχείρησης.

Ο Ανάδοχος, εφόσον λάβει σχετική εντολή, υποχρεούται να προβεί στις τροποποιήσεις χωρίς καθυστέρηση και δεν έχει δικαίωμα να αρνηθεί την υποχρέωση αυτή.

Οι τροποποιήσεις που γίνονται με σχετική εντολή της Επιχείρησης δεν εξασθενούν ούτε ακυρώνουν κατά οποιοδήποτε τρόπο τη Σύμβαση.

Οι συνέπειες, εάν υπάρχουν, θα αντιμετωπίζονται όπως προβλέπεται κατωτέρω.

14.4 Τιμές συμπληρωματικών ή νέων υπηρεσιών.

14.4.1 Όλες οι μεταβολές γίνονται με Εντολή Τροποποίησης, θα αποτιμώνται δε με βάση τις τιμές που αναφέρονται στη Σύμβαση, εφόσον οι τιμές αυτές, κατά την κρίση της Επιχείρησης, είναι εφαρμόσιμες.

Εάν στη Σύμβαση δεν περιλαμβάνονται τιμές που μπορεί να χρησιμοποιηθούν, καθορίζονται Νέες Τιμές, με βάση τιμές της Σύμβασης για παρεμφερείς υπηρεσίες.

Για υπηρεσίες που δεν περιλαμβάνονται στις προηγούμενες περιπτώσεις οι τιμές μπορεί να καθορίζονται με βάση τα πραγματικά στοιχεία κόστους.

Για την εξακρίβωση του κόστους μπορεί να διενεργούνται δοκιμαστικές εργασίες, σύμφωνα με σχετικές οδηγίες της Επιχείρησης.

14.4.2 Σε περίπτωση ασυμφωνίας των δύο μερών η Επιχείρηση θα καθορίσει τις τιμές που κατά τη γνώμη της θεωρούνται κατάλληλες και εύλογες και θα εφαρμόζονται τα προβλεπόμενα στο άρθρο 25 του παρόντος τεύχους.

14.5 Τροποποίηση χρονοδιαγράμματος Σύμβασης.

Όταν οι σχετικές μεταβολές έχουν ως αποτέλεσμα την καθυστέρηση εκτέλεσης, ολικά ή μερικά, της Σύμβασης, τότε συμφωνείται παράταση των σχετικών προθεσμιών, σύμφωνα με τα οριζόμενα στο άρθρο 13 του παρόντος τεύχους.

14.6 Μεταβολές σύμβασης προτεινόμενες από τον Ανάδοχο.

Η Επιχείρηση δια της αρμόδιας Υπηρεσίας έχει το δικαίωμα κατά τη διάρκεια παροχής των υπηρεσιών, να δεχθεί ή να απορρίψει προτάσεις του Αναδόχου για ήσσονος σημασίας μεταβολές στη μορφή, στην ποιότητα, στο είδος και στην ποσότητα οποιουδήποτε τμήματός τους.

Άρθρο 15 **Έλεγχος Υπηρεσιών**

15.1 Η παροχή των υπηρεσιών από τον Ανάδοχο θα υπόκειται στο συνεχή γενικό έλεγχο της Επιχείρησης ή άλλων προσώπων που έχουν ορισθεί από την Επιχείρηση για το σκοπό αυτό.

15.2 Η Επιχείρηση, αν από τον έλεγχο, που ασκεί σύμφωνα με το άρθρο αυτό, θεωρήσει αιτιολογημένα ότι η μέθοδος εργασίας ή το προσωπικό και τα μέσα που χρησιμοποιεί ο Ανάδοχος δεν είναι επαρκή ή κατάλληλα ή δεν εκτελούνται σύμφωνα με τα Πρότυπα, Κανονισμούς, Τεχνικές Προδιαγραφές και σχετικές οδηγίες, ώστε να εξασφαλίζονται η τέλεια, οικονομική, εμπρόθεσμη, ασφαλής και απόλυτα σύμφωνη με τους όρους της Σύμβασης παροχή υπηρεσιών, έχει το δικαίωμα να δίδει εντολές προς τον Ανάδοχο και ο Ανάδοχος υποχρεούται να συμμορφώνεται με τις εντολές αυτές, χωρίς να δικαιούται οποιαδήποτε πρόσθετη πληρωμή ή αύξηση των τιμών.

Η άσκηση του ελέγχου από την Επιχείρηση με κανένα τρόπο δεν ελαττώνει την ευθύνη του Αναδόχου.

Άρθρο 16 **Ελαττώματα των παρεχομένων υπηρεσιών**

Σε κάθε περίπτωση που, κατά τη διάρκεια παροχής των υπηρεσιών και μέχρι την παραλαβή τους, αυτές είναι κατά την κρίση της Επιχείρησης τεκμηριωμένα ελαττωματικές, ατελείς ή ακατάλληλες ή δεν πληρούν τις απαιτήσεις των προδιαγραφών και γενικά δεν συμφωνούν με εκείνα που ορίζονται στη Σύμβαση, η αρμόδια Υπηρεσία δικαιούται, με έγγραφη εντολή της, να ζητήσει από τον Ανάδοχο να προβεί σε οποιαδήποτε διόρθωση, ή πρόσθετη εργασία την οποία κρίνει απαραίτητη.

Άρθρο 17 Συμβατικό Τίμημα

- 17.1 Το Συμβατικό Τίμημα αναφέρεται στο άρθρο 3 του "Συμφωνητικού", στο οποίο αναφέρεται εάν είναι σταθερό ή υπόκειται σε αναθεώρηση και σε όποια έκταση αυτού.
- 17.2 Η Επιχείρηση θα καταβάλει και ο Ανάδοχος θα πληρωθεί το Συμβατικό Τίμημα, αποδεχόμενος ότι έλαβε υπόψη του όλους τους σχετικούς παράγοντες και όλες τις συνθήκες και μεταβολές, οι οποίες δύνανται κατ' οποιοδήποτε τρόπο να επηρεάσουν την εκτέλεση της Σύμβασης, την αξία των εργασιών που θα εκτελέσει και των υπηρεσιών που θα παράσχει.
- 17.3 Ο Ανάδοχος εγγυάται επίσης την ακρίβεια και την επάρκεια των τιμών του (κατά την έννοια του άρθρου 696 του Αστικού Κώδικα) και αποδέχεται ότι το παραπάνω τίμημα θα αποτελεί πλήρη αποζημίωσή του και ότι αυτό καλύπτει, όλες τις απαιτούμενες δαπάνες για την παροχή των υπηρεσιών του και στις οποίες περιλαμβάνονται χωρίς περιορισμό και όλως ενδεικτικώς, οι δαπάνες των μισθών και ημερομισθίων του προσωπικού του, οι δαπάνες για μετακινήσεις του προσωπικού του, η αξία οποιωνδήποτε εφοδίων τα οποία θα χρησιμοποιηθούν κατά την παροχή των υπόψη υπηρεσιών, οι δαπάνες ασφάλισης, τα γενικά έξοδα (συμπεριλαμβανομένων των φόρων, τελών, δασμών κ.λπ.), οι κάθε είδους επιβαρύνσεις σε σχέση με το κάθε κατηγορίας προσωπικό του στις οποίες περιλαμβάνονται ιδίως οι εισφορές του εργοδότη σε όλους τους ασφαλιστικούς οργανισμούς, το κέρδος του Αναδόχου, καθώς και κάθε άλλη δαπάνη που συνεπάγεται η συμμόρφωσή του στις προβλέψεις της Σύμβασης.

Άρθρο 18

Τρόπος πληρωμής - Συμψηφισμός Απαιτήσεων - Εκκαθάριση Λογαριασμών

- 18.1 Οι πληρωμές προς τον Ανάδοχο θα γίνονται σύμφωνα με τους όρους της Σύμβασης και εντός καθοριζόμενης στους "Ειδικούς Όρους" Σύμβασης προθεσμίας από την ημερομηνία υποβολής στην Επιχείρηση όλων των σχετικών δικαιολογητικών τα οποία θα πρέπει να είναι επακριβή και πλήρη.
Μέσα στην προθεσμία αυτή θα πρέπει να έχουν ολοκληρωθεί από την Επιχείρηση και οι πάσης φύσεως έλεγχοι της ακρίβειας και της πληρότητας των υποβληθέντων δικαιολογητικών.
Σε περίπτωση αργίας, ως ημερομηνία εξόφλησης των τιμολογίων θα θεωρείται η αμέσως επομένη εργάσιμη ημέρα.
- 18.2 Για την πραγματοποίηση των πληρωμών, ο Ανάδοχος υποχρεούται να υποβάλει τα απαραίτητα δικαιολογητικά κατά περίπτωση, όπως αυτά καθαρίζονται στους "Ειδικούς Όρους".
- 18.3 Εκτός αν καθορίζεται διαφορετικά στους "Ειδικούς Όρους", όλες οι πληρωμές θα γίνονται από την Επιχείρηση προς τον Ανάδοχο και ο Ανάδοχος θα είναι αποκλειστικά υπεύθυνος έναντι οποιωνδήποτε τρίτων για τις πληρωμές προς αυτούς.
- 18.4 Ο Ανάδοχος είναι υποχρεωμένος να συνεχίσει χωρίς διακοπή την εκτέλεση των εργασιών, ανεξάρτητα από οποιοδήποτε διακανονισμό ή/και καθυστέρηση πληρωμής των συμβατικών ποσών, σε περίπτωση καθυστέρησης των πληρωμών

από υπαιτιότητα της Επιχείρησης, μετά τα χρονικά όρια που καθορίζονται στην παραπάνω παράγραφο 18.1.

Σε περίπτωση καθυστέρησης, χωρίς υπαιτιότητα του Αναδόχου, πληρωμών ποσών που υπερβαίνουν ποσοστό **δέκα τοις εκατό (10%)** του συνολικού συμβατικού τιμήματος, για χρονικό διάστημα **πέραν του διπλάσιου** της προθεσμίας που προβλέπεται στην παραπάνω παράγραφο 18.1, ο Ανάδοχος δικαιούται να διακόπτει την παροχή των υπηρεσιών κατόπιν υποβολής προς τη Διεύθυνση Λιγνιτικού Κέντρου Μεγαλόπολης, Ειδικής Εγγράφου Δήλωσης και μέχρι την καταβολή προς αυτόν των ληξιπρόθεσμων οφειλομένων ποσών. Στο πιο πάνω συνολικό συμβατικό τίμημα συνυπολογίζονται τα ποσά των Συμπληρωμάτων της Σύμβασης, των αναθεωρήσεων και των τυχόν πρόσθετων εργασιών που έχουν εγκριθεί από την Επιχείρηση, για τις οποίες δεν έχουν υπογραφεί σχετικά συμπληρώματα.

- 18.5 Οι πληρωμές προς τον Ανάδοχο θα γίνονται μέσω λογαριασμού μιας οποιασδήποτε Τράπεζας που θα προσδιοριστεί από τον Ανάδοχο έγκαιρα, στο νόμισμα που προβλέπεται στο "Συμφωνητικό" της Σύμβασης.
- 18.6 Καμιά πληρωμή δεν θα γίνεται στον Ανάδοχο χωρίς συμμόρφωσή του προς τους κανονισμούς των Ελληνικών Φορολογικών Αρχών, οι οποίοι ισχύουν κατά το χρόνο της πληρωμής.
- 18.7 Ο Ανάδοχος θα εκπληρώνει όλες τις υποχρεώσεις του, που απορρέουν από τη Σύμβαση, σε σχέση με πληρωμές κάθε φόρου, δασμού, κρατήσεων και λοιπών τελών που τυχόν οφείλει να καταβάλει με βάση την ισχύουσα Νομοθεσία.
- 18.9 Ο Ανάδοχος αποδέχεται ρητά ότι η Επιχείρηση δύναται να παρακρατεί και να αποδίδει σύμφωνα με την κείμενη νομοθεσία, από τα προσκομιζόμενα προς πληρωμή τιμολόγια του Αναδόχου, οποιαδήποτε ποσά οφείλει να πληρώσει ο Ανάδοχος έναντι φόρου εισοδήματος ή οποιωνδήποτε άλλων επιβαρύνσεων υπέρ της Πολιτείας ή των Ασφαλιστικών Ιδρυμάτων ή υπέρ οποιουδήποτε τρίτου. Επίσης, ο Ανάδοχος εκχωρεί το δικαίωμα στη Διεύθυνση Λιγνιτικού Κέντρου Μεγαλόπολης όπως, σε περίπτωση που αυτός καθυστερεί αδικαιολόγητα την καταβολή δεδουλευμένων αποδοχών στο προσωπικό που απασχολείται στο πλαίσιο της παρούσας Σύμβασης, με αποτέλεσμα να προβάλλονται τεκμηριωμένα διεκδικήσεις των υπόψη εργαζομένων από τη Διεύθυνση Λιγνιτικού Κέντρου Μεγαλόπολης και δεδομένων των επιπτώσεων που έχει σε αυτή η εκκρεμότητα, να δεσμεύσει αντίστοιχο ποσό και κατά ανώτατο μέχρι του ποσού που οφείλει η Διεύθυνση Λιγνιτικού Κέντρου Μεγαλόπολης στον Ανάδοχο από μεταξύ τους συμβάσεις, ώστε να καλύψει τις εν λόγω απαιτήσεις.

Άρθρο 19

Φόροι, Δασμοί και λοιπές επιβαρύνσεις του Αναδόχου

- 19.1 Τον Ανάδοχο βαρύνουν όλες οι δαπάνες για εκτελωνισμούς, φόρους, τέλη, δασμούς, κρατήσεις και οποιαδήποτε άλλες νόμιμες επιβαρύνσεις, όπως ισχύουν κατά το χρόνο που δημιουργείται η υποχρέωση καταβολής τους.
- 19.2 Με βάση την υποχρέωσή του αυτή ο Ανάδοχος πρέπει να τηρεί όλες τις νόμιμες διατυπώσεις και τα φορολογικά και λοιπά στοιχεία, που απαιτούνται από την Ελληνική Νομοθεσία και να συμμορφώνεται αυστηρά προς όλες τις διαδικασίες που καθορίζονται από τις ισχύουσες διατάξεις της Ελληνικής Νομοθεσίας.

Τον Ανάδοχο βαρύνουν επίσης πρόσθετοι φόροι, δασμοί ή/και πρόστιμα για τη μη πιστή τήρηση των παραπάνω υποχρεώσεων του και σε περίπτωση που από τις αρμόδιες Αρχές οι επιβαρύνσεις αυτές, εκ λάθους ή παραδρομής, χρεωθούν στην Επιχείρηση, θα καταβληθούν από αυτήν αλλά θα παρακρατηθούν από την πρώτη πληρωμή του Αναδόχου.

- 19.3 Δασμοί, φόροι και άλλες σχετικές επιβαρύνσεις, που καταβλήθηκαν τυχόν από την Επιχείρηση λόγω παράλειψης του Αναδόχου, των Υπεργολάβων του και Υποπρομηθευτών του να συμμορφωθούν προς τις κείμενες διατάξεις της φορολογικής Νομοθεσίας θα απαιτηθούν από την Επιχείρηση και θα εισπραχθούν έντοκα από τον Ανάδοχο οποτεδήποτε και κατά οποιονδήποτε τρόπο ακόμη και με παρακράτηση πληρωμών κ.λπ.
- 19.4 Ο Ανάδοχος, οι Υπεργολάβοι και οι Υποπρομηθευτές του, και το Προσωπικό, (Ελληνες ή ξένοι), που απασχολείται απ' αυτούς, θα πληρώσουν το φόρο εισοδήματος και τις σχετικές επιβαρύνσεις που θα επιβληθούν στην Ελλάδα, αναφορικά με την υλοποίηση της Σύμβασης και σύμφωνα με την Ελληνική Νομοθεσία και τις Διμερείς Κυβερνητικές Συμφωνίες, εάν υπάρχουν τέτοιες. Για το σκοπό αυτό η Επιχείρηση θα εφαρμόζει τις παρακρατήσεις οι οποίες προβλέπονται από τη φορολογική Νομοθεσία.
- 19.5 Την Επιχείρηση βαρύνει και δεν περιλαμβάνεται στο Συμβατικό Τμήμα, ο Φόρος Προστιθέμενης Αξίας (ΦΠΑ) ή ισοδύναμος φόρος που επιβάλλεται ή θα επιβληθεί στην Ελλάδα επί των τιμολογίων που θα εκδώσει ο Ανάδοχος προς την Επιχείρηση, στα πλαίσια της παρούσας Σύμβασης.

Άρθρο 20 **Ασφαλίσεις**

Εφόσον δεν προβλέπεται διαφορετικά στους "Ειδικούς Όρους", το προσωπικό του Αναδόχου θα πρέπει να είναι ασφαλισμένο σύμφωνα με τις διατάξεις της Εργατικής Νομοθεσίας.

Άρθρο 21 **Ποινικές Ρήτρες**

- 21.1 Ανεξάρτητα και πέρα από τα δικαιώματα της Επιχείρησης που προκύπτουν από τους όρους του παρόντος τεύχους, ο Ανάδοχος υποχρεούται, χωρίς αντιρρήσεις, να καταβάλει στην Επιχείρηση Ποινικές Ρήτρες είτε για υπέρβαση συμβατικής προθεσμίας λόγω υπαιτιότητάς του είτε για άλλους λόγους που τυχόν προβλέπονται στο "Συμφωνητικό".
- 21.2 Οι Ποινικές Ρήτρες θα καταβάλλονται, λόγω αθετήσεως ή μη εκπληρώσεως από τον Ανάδοχο των συμβατικών του υποχρεώσεων και ανεξάρτητα αν έχει ή όχι προκληθεί απώλεια ή ζημία (θετική) στην Επιχείρηση.
- 21.3 Η καταβολή των Ποινικών Ρητρών θα γίνεται από τον Ανάδοχο σωρευτικά και επιπλέον από κάθε αποζημίωση για αποκατάσταση κάθε θετικής ζημίας ή απώλειας που έχει υποστεί η Επιχείρηση ως αποτέλεσμα αντισυμβατικής συμπεριφοράς του Αναδόχου.

- 21.4 Η Επιχείρηση παρακρατεί τα ποσά των Ποινικών Ρητρών, είτε από τις Εγγυήσεις Καλής Εκτέλεσης, είτε από οποιοδήποτε ποσό οφείλεται και πρέπει να καταβληθεί από την Επιχείρηση στον Ανάδοχο για οποιαδήποτε αιτία.
- 21.5 Οι όροι με βάση τους οποίους θα καταβάλλονται Ποινικές Ρήτρες, το ύψος των καταβαλλομένων ποσών, όπως και οποιοδήποτε άλλοι όροι σε σχέση προς αυτές, καθαρίζονται στους "Ειδικούς Όρους" της Σύμβασης.

Άρθρο 22 Διαδικασίες παραλαβής των Υπηρεσιών

- 22.1 Μετά την περάτωση των υπηρεσιών, όπως αυτή ορίζεται στους Όρους της Σύμβασης και εφόσον δεν προβλέπεται διαφορετικά στους "Ειδικούς Όρους" αυτής, ο Ανάδοχος δικαιούται να ζητήσει την Παραλαβή των υπηρεσιών υποβάλλοντας προς τούτο έγγραφη αίτηση, η οποία καταχωρείται στο Πρωτόκολλο της αρμόδιας για την παρακολούθηση της Σύμβασης Υπηρεσίας. Η Επιχείρηση υποχρεούται μέσα σε **τριάντα (30) ημέρες** από την υποβολή της αίτησης, και με την προϋπόθεση ότι ο Ανάδοχος έχει συμμορφωθεί με τα οριζόμενα στους "Ειδικούς Όρους" Σύμβασης, να κάνει αποδεκτή την αίτηση και να προχωρήσει στη διαδικασία της Παραλαβής. Στην ίδια προθεσμία θα πρέπει να γνωστοποιήσει στον Ανάδοχο τους λόγους της τυχόν απόρριψης της αίτησης. Η Παραλαβή διενεργείται είτε από Επιτροπή Παραλαβής, που αποτελείται από όργανα της Επιχείρησης και έχει συσταθεί αρμοδίως, είτε από την αρμόδια Υπηρεσία. Εάν ο Ανάδοχος παραλείψει να ζητήσει την Παραλαβή των υπηρεσιών, η Επιχείρηση δύναται να προβεί στη σχετική διαδικασία, ειδοποιώντας εγγράφως τον Ανάδοχο.
- 22.2 Το αρμόδιο όργανο παραλαμβάνει τις Υπηρεσίες ποσοτικά και ποιοτικά, λαμβάνοντας υπόψη τα στοιχεία που περιέχονται στον φάκελο της Σύμβασης και διενεργώντας, κατά την κρίση του, σχετικούς ελέγχους. Καταγράφει τις διαπιστώσεις και παρατηρήσεις του, ιδίως για τα τυχόν ελαττώματα, καθώς και τις προτάσεις του για τη διευθέτηση όλων των εκκρεμοτήτων που προκύπτουν.
- 22.3 Το αρμόδιο όργανο παραλαβής μπορεί, παρά τις διαπιστώσεις και παρατηρήσεις του, να προχωρήσει στην παραλαβή των Υπηρεσιών, αλλά στην περίπτωση αυτή όλα τα δικαιώματα της Επιχείρησης και οι απαιτήσεις της, σύμφωνα με τη Σύμβαση, θα διατηρηθούν έως ότου τα ελαττώματα, τα οποία εξακριβώθηκαν από το αρμόδιο όργανο, αποκατασταθούν πλήρως. Στις περιπτώσεις που, ως αποτέλεσμα των διαπιστώσεών της, το αρμόδιο όργανο θεωρήσει απαραίτητο να αναβάλει την παραλαβή μέχρι τη διευθέτηση όλων των σχετικών εκκρεμοτήτων, θα το δηλώσει στον Ανάδοχο και η διαδικασία της παραλαβής θα επαναληφθεί, με φροντίδα και έξοδα του Αναδόχου, μετά τη συμμόρφωση του τελευταίου στις προτάσεις και συστάσεις της Επιχείρησης.
- 22.4 Για την παραλαβή συντάσσεται Βεβαίωση ή Πρωτόκολλο Παραλαβής μέσα σε εύλογη προθεσμία. Σε περίπτωση σύνταξης Πρωτοκόλλου αυτό υπογράφεται από την Επιτροπή και τον επικεφαλής της αρμόδιας για την παρακολούθηση Υπηρεσίας καθώς και από τον Ανάδοχο, συντάσσεται σε **δύο (2)** πρωτότυπα από τα οποία ο Ανάδοχος παίρνει το ένα.

Στην περίπτωση που ο Ανάδοχος αρνηθεί την υπογραφή του Πρωτοκόλλου, το Πρωτόκολλο του κοινοποιείται ή του αποστέλλεται επί αποδείξει.

Εάν ο Ανάδοχος υπογράψει το Πρωτόκολλο με επιφύλαξη ή το Πρωτόκολλο του γνωστοποιηθεί κατά τα ανωτέρω, δικαιούται να υποβάλει τις αντιρρήσεις του εντός ανατρεπτικής προθεσμίας **τριάντα (30) ημερών**, από την υπογραφή του Πρωτοκόλλου ή από την κοινοποίησή ή αποστολή του, άλλως θεωρείται ότι το αποδέχεται ανεπιφύλακτα.

Η Παραλαβή θεωρείται ότι έχει συντελεσθεί με την έκδοση της αντίστοιχης Βεβαίωσης ή την υπογραφή του σχετικού Πρωτοκόλλου από την Επιχείρηση.

Άρθρο 23 **Ανωτέρα Βία**

- 23.1 Όλα τα περιστατικά τα οποία επηρεάζουν την εκτέλεση της Σύμβασης και εκφεύγουν, κατά εύλογη κρίση, από τον έλεγχο των αντισυμβαλλομένων, και τα οποία δεν είναι δυνατόν να προβλεφθούν ή αποφευχθούν, με μέτρα επιμέλειας ενός συνετού αντισυμβαλλομένου, θεωρούνται ως περιστατικά Ανωτέρας Βίας. Ενδεικτικά αναφέρεται ότι οι απεργίες από αναγνωρισμένες ενώσεις εργαζομένων, ανταπεργίες (lockouts) ή μέτρα και απαγορεύσεις από μέρους των Αρχών, κωλυσιπλοΐα, επιβολή στρατιωτικού νόμου και παρόμοιας φύσης περιστατικά, θεωρούνται περιστατικά Ανωτέρας Βίας.
- 23.2 Εφόσον δεν ορίζεται διαφορετικά στο "Συμφωνητικό" ή/και στους "Ειδικούς Όρους" της Σύμβασης, ως περιστατικά Ανωτέρας Βίας για τον Ανάδοχο θεωρούνται και αυτά που τυχόν θα συμβούν σε υπεργολάβους, υποπρομηθευτές ή κατασκευαστές του προς προμήθεια βασικού εξοπλισμού που ορίζονται στη Σύμβαση.
- 23.3 Η μη εκπλήρωση ή η καθυστέρηση για εκπλήρωση από κάποιον Υπεργολάβο ή Υποπρομηθευτή των υποχρεώσεών του προς τον Ανάδοχο, καθώς επίσης και η τυχόν αποτυχία στην υλοποίηση οποιωνδήποτε τμημάτων της Σύμβασης, δεν θα θεωρείται ως περιστατικό Ανωτέρας Βίας.
- 23.4 Τα περιστατικά Ανωτέρας Βίας, που επηρεάζουν τη Σύμβαση, είναι αποδεκτά μόνο ως λόγος καθυστέρησης και όχι ως λόγος αποζημίωσης των αντισυμβαλλομένων. Οι αντισυμβαλλόμενοι δεν ευθύνονται για μη εκπλήρωση των συμβατικών τους υποχρεώσεων, εφόσον συντρέχουν λόγοι Ανωτέρας Βίας και δεν δικαιούνται να εγείρουν απαιτήσεις που αφορούν οποιεσδήποτε τυχόν δαπάνες ή και οικονομική επιβάρυνσή τους, ως συνέπεια περιστατικού Ανωτέρας Βίας. Εάν τμήμα μόνο των υποχρεώσεων επηρεάζεται από τους λόγους Ανωτέρας Βίας, ο αντισυμβαλλόμενος που τους επικαλείται παραμένει υπόχρεος για το τμήμα των υποχρεώσεών του, που δεν θίγεται από αυτούς. Εάν λόγοι παρατεταμένης Ανωτέρας Βίας εμποδίζουν προδήλως την έγκαιρη εκτέλεση της Σύμβασης ο επικαλούμενος αυτούς αντισυμβαλλόμενος δύναται να αιτηθεί τη λύση της Σύμβασης σύμφωνα με την παράγραφο 26.3 του παρόντος τεύχους.
- 23.5 Σε περίπτωση που ένας εκ των αντισυμβαλλομένων θεωρήσει ότι συνέβη περιστατικό Ανωτέρας Βίας, λόγω του οποίου δεν μπόρεσε να εκπληρώσει, ολικά ή μερικά, τις υποχρεώσεις του που απορρέουν από τη Σύμβαση, θα πρέπει να γνωστοποιήσει το γεγονός αυτό εγγράφως στον έτερο αντισυμβαλλόμενο, παρέχοντας όσο το δυνατόν περισσότερες πληροφορίες.

Η εν λόγω γνωστοποίηση πρέπει να γίνει το αργότερο μέσα σε ανατρεπτική προθεσμία **δέκα πέντε (15) ημερών** από την επέλευση του περιστατικού αυτού, εκτός από την περίπτωση κατά την οποία απαιτείται, λόγω της φύσης του περιστατικού, να ειδοποιηθεί αμέσως ο αντισυμβαλλόμενος.

- 23.6 Για να θεωρηθεί και αναγνωρισθεί ένα γεγονός Ανωτέρας Βίας, ο επικαλούμενος αυτό θα πρέπει να αποδείξει, υποβάλλοντας όλα τα απαιτούμενα έγγραφα και λοιπά αποδεικτικά στοιχεία, το περιστατικό καθώς επίσης ότι το γεγονός έχει κατευθείαν σχέση με την καθυστέρηση στην εκτέλεση της Σύμβασης και ότι η καθυστέρηση στην επίτευξη των καθοριζομένων από τη Σύμβαση προθεσμιών οφείλεται αποκλειστικά στο γεγονός αυτό.
- 23.7 Οι συνέπειες που είχε το γεγονός γνωστοποιούνται από τον επικαλούμενο αυτό με την υποβολή στον έτερο αντισυμβαλλόμενο όλων των σχετικών στοιχείων και πληροφοριών εντός **τριάντα (30) ημερών** από το πέρας του περιστατικού αυτού. Κάθε αντισυμβαλλόμενος υποχρεούται να γνωστοποιήσει στον έτερο, εάν αποδέχεται ότι το επικαλούμενο από αυτόν περιστατικό εμπίπτει στις διατάξεις του παρόντος άρθρου, μέσα σε **τριάντα (30) ημέρες** από την υποβολή των σχετικών στοιχείων.
- 23.8 Η μη συμμόρφωση κάθε αντισυμβαλλόμενου, για οποιονδήποτε λόγο ή αιτία, προς τον προαναφερθέντα όρο περί γνωστοποιήσεως και υποβολής στοιχείων κ.λπ., εντός των πιο πάνω καθοριζομένων ανατρεπτικών προθεσμιών, καθιστά απαράδεκτη οποιαδήποτε αίτησή του για παράταση προθεσμίας.
- 23.9 Ο χρόνος κατά τον οποίο μπορούν να παραταθούν οι συμβατικές προθεσμίες θα καθορισθεί, με βάση τον πραγματικά απολεσθέντα χρόνο.
- 23.10 Για όσο χρόνο συνεχίζεται το περιστατικό Ανωτέρας Βίας, ο επικαλούμενος αυτό αντισυμβαλλόμενος υποχρεούται να λάβει κάθε ενδεδειγμένο μέτρο προς περιορισμό των εκ του περιστατικού αυτού απορреουσών ζημιών. Επίσης πρέπει να καταβάλει αποδεδειγμένα κάθε δυνατή προσπάθεια για εξουδετέρωση, χωρίς χρονοτριβή, των συνεπειών οποιουδήποτε γεγονότος Ανωτέρας Βίας, (π.χ. ζημιές στον Εξοπλισμό, τυχόν καθυστερήσεις κ.λπ.).

Άρθρο 24 **Απαιτήσεις - Διαφωνίες**

24.1 Απαιτήσεις.

- 24.1.1 Σε κάθε περίπτωση που ο Ανάδοχος θεωρεί ότι δικαιούται να προβάλει απαίτηση σε σχέση με οποιοδήποτε θέμα που αφορά στη Σύμβαση, υποχρεούται να το γνωστοποιεί στην αρμόδια Υπηρεσία μέσα σε μια ανατρεπτική προθεσμία **τριάντα (30) ημερών** από την ημερομηνία που εμφανίστηκε το γεγονός για το οποίο προτίθεται να υποβάλει την απαίτηση.
Με την εμφάνιση του γεγονότος, ο Ανάδοχος υποχρεούται να τηρεί όλα τα απαραίτητα στοιχεία κατά τρόπο που κρίνεται αναγκαίος για την υποστήριξη του αιτήματος που προτίθεται να θέσει.
- 24.1.2 Η αρμόδια Υπηρεσία, αμέσως με τη λήψη της παραπάνω γνωστοποίησης και χωρίς αυτό να συνεπάγεται οποιαδήποτε παραδοχή της ευθύνης της

Επιχείρησης, δικαιούται να επιθεωρεί τα τηρούμενα στοιχεία και να δίδει οδηγίες στον Ανάδοχο να τηρεί και περαιτέρω κατάλληλα στοιχεία που θεωρεί απαραίτητα και ο Ανάδοχος υποχρεούται να τα τηρεί και να παρέχει στην αρμόδια Υπηρεσία αντίγραφα όλων των στοιχείων, μόλις του ζητηθούν.

- 24.1.3 Μέσα σε **ενενήντα (90) ημέρες** από την αποστολή της παραπάνω γνωστοποίησης, ο Ανάδοχος υποχρεούται να παραδίδει στην αρμόδια Υπηρεσία οικονομική ανάλυση της απαίτησής του, που θα συνοδεύεται με λεπτομερή αιτιολόγησή της.
Στην περίπτωση κατά την οποία το γεγονός για το οποίο έχει τεθεί η απαίτηση συνεχίζεται, η οικονομική ανάλυση θα θεωρείται προσωρινή και ο Ανάδοχος, κατά εύλογα διαστήματα ή όταν το ζητά η αρμόδια Υπηρεσία, θα δίδει νεώτερα συγκεντρωτικά στοιχεία.
Σε τέτοια περίπτωση ο Ανάδοχος υποχρεούται να δώσει την τελική οικονομική ανάλυση μέσα σε προθεσμία **τριάντα (30) ημερών** από τη λήξη του γεγονότος.
- 24.1.4 Εάν ο Ανάδοχος δε συμμορφώνεται με τις διατάξεις του παρόντος άρθρου, το δικαίωμα του για πληρωμή, εφόσον το αίτημα του γίνει δεκτό από την Επιχείρηση, περιορίζεται μέχρι του σημείου που η Επιχείρηση θεωρεί ότι μπορεί να επαληθευτεί από τα τηρηθέντα στοιχεία.

24.2 Διαφωνίες.

- 24.2.1 Κάθε διαφωνία, συμπεριλαμβανομένης και αυτής που σχετίζεται με μη ικανοποιητική για τον Ανάδοχο ρύθμιση απαίτησής του σύμφωνα με τα παραπάνω, ή οποιουδήποτε είδους διένεξη, που αναφύεται οποτεδήποτε κατά τη διάρκεια ισχύος της Σύμβασης, θα γνωστοποιείται γραπτώς στην αρμόδια Υπηρεσία, από τον Ανάδοχο με «Αίτηση Επίλυσης Διαφωνίας» όπου θα υπάρχει ρητή υπενθύμιση ότι η διαφωνία αυτή γίνεται με βάση το παρόν άρθρο.
- 24.2.2 Στην «Αίτηση Επίλυσης Διαφωνίας», ο Ανάδοχος θα εκθέτει σαφώς το θέμα που αφορά στη διαφωνία.
Ειδικότερα στην Αίτηση θα περιλαμβάνονται τα ακόλουθα:
- α. σαφής περιγραφή της υπό κρίση διαφωνίας.
 - β. έκθεση των πραγματικών περιστατικών στα οποία βασίζεται η διαφωνία.
 - γ. η αιτούμενη αποκατάσταση ή και το τυχόν σε σχέση προς αυτή χρηματικό ποσό.
 - δ. όλα τα αποδεικτικά στοιχεία που αφορούν στη διαφωνία, όπως επίσης και κάθε στοιχείο που θεωρείται απαραίτητο.
- 24.2.3 Η αρμόδια Υπηρεσία υποχρεούται, το αργότερο σε **ενενήντα (90) ημέρες** από την ημέρα κατά την οποία έλαβε την αίτηση αυτή, να γνωστοποιήσει στον Ανάδοχο την απόφαση της Επιχείρησης.
- 24.2.4 Σε περίπτωση που ο Ανάδοχος δεν ικανοποιείται με την απόφαση αυτή της Επιχείρησης ή στην περίπτωση κατά την οποία δε λάβει απάντηση μέσα

στην παραπάνω προθεσμία, μπορεί να προσφύγει στα αναφερόμενα όργανα στο άρθρο 28 του παρόντος τεύχους.

Πριν από την άσκηση της πιο πάνω προσφυγής, ο Ανάδοχος μπορεί να ζητήσει την επίλυση της διαφωνίας του με φιλικές διαπραγματεύσεις.

Στην περίπτωση αυτή και εφόσον τούτο γίνει αποδεκτό από την Επιχείρηση, συγκροτείται, από το αρμόδιο όργανο της Επιχείρησης, Επιτροπή Φιλικού Διακανονισμού η οποία διαπραγματεύεται με τον Ανάδοχο την επίλυση της διαφωνίας.

24.2.5 Η ύπαρξη διαφωνίας μεταξύ των συμβαλλομένων δεν αναστέλλει την εκτέλεση της Σύμβασης, ούτε αίρει την υποχρέωση του Ανάδοχου να ακολουθεί τις εντολές της Επιχείρησης σχετικά με την έγκαιρη και την άρτια εκτέλεση αυτής.

24.2.6 Για κάθε διαφωνία ή οποιοδήποτε είδους διένεξη της Επιχείρησης με τον Ανάδοχο, που αναφύεται οποτεδήποτε κατά τη διάρκεια ισχύος της Σύμβασης και σχετίζεται με μη ικανοποιητική εκτέλεση απαίτησής της από αυτόν, η Λιγνιτική Μεγαλόπολης Μονοπρόσωπη Α.Ε., μπορεί, πριν από την άσκηση προσφυγής στα αναφερόμενα στο άρθρο 28 του παρόντος τεύχους όργανα, να ζητήσει την επίλυση της διαφωνίας της με φιλικές διαπραγματεύσεις εφαρμόζοντας αναλογικά τα παραπάνω.

Άρθρο 25 **Καταγγελία της Σύμβασης**

25.1 Καταγγελία της Σύμβασης με υπαιτιότητα του Αναδόχου.

Με την επιφύλαξη όλων των δικαιωμάτων της Επιχείρησης που προκύπτουν από τις υπόλοιπες διατάξεις της Σύμβασης, αν ο Ανάδοχος:

- καθυστερήσει χωρίς εύλογη δικαιολογία την έναρξη των υπηρεσιών ή εάν παρά τις προηγούμενες έγγραφες επισημάνσεις δεν υποβάλει το χρονοδιάγραμμα της Σύμβασης, εφόσον προβλέπεται από τα τεύχη τη Σύμβασης, ή εάν δεν συμμορφώνεται προς τις διατάξεις της Σύμβασης και καθυστερεί την πρόοδο των υπηρεσιών, ώστε να είναι προφανώς αδύνατη η εμπρόθεσμη υλοποίησή της,
- παρέχει συστηματικά κακότεχνες υπηρεσίες,
- χρησιμοποιεί, εφόσον προβλέπονται, υλικά που δεν ανταποκρίνονται στις προδιαγραφές,
- παραβαίνει ή δεν εφαρμόζει επιμόνως και εξακολουθητικά εγκεκριμένα σχέδια και δεν συμμορφώνεται με τις οδηγίες, τις κατευθύνσεις και εντολές της Επιχείρησης.
- παραλείπει συστηματικά την τήρηση του περιβαλλοντικού, του κοινωνικού και του εργατικού δικαίου και των κανόνων ασφαλείας των εργαζομένων.

η Επιχείρηση δικαιούται, για οποιαδήποτε από τα παραπάνω, να απευθύνει «Ειδική Πρόσκληση» προς τον Ανάδοχο, μεριμνώντας για την επιβεβαίωση της παραλαβής της, στην οποία απαραίτητα μνημονεύονται οι διατάξεις του παρόντος άρθρου και στην οποία περιλαμβάνεται συγκεκριμένη περιγραφή ενεργειών ή εργασιών που πρέπει να εκτελεστούν από τον Ανάδοχο, μέσα σε προθεσμία που τάσσεται από την «Ειδική Πρόσκληση».

Η προθεσμία στην περίπτωση αυτή καθορίζεται με βάση το συντομότερο δυνατό από τεχνικής απόψεως χρόνο για την εκπλήρωση της αντίστοιχης υποχρέωσης, και σε καμιά περίπτωση δεν μπορεί να είναι μικρότερη από **δεκαπέντε (15) ημέρες**. Εάν ο Ανάδοχος δεν συμμορφωθεί με την παραπάνω έγγραφη «Ειδική Πρόσκληση» μέσα στην προθεσμία που έχει καθοριστεί, η Επιχείρηση δικαιούται με εξώδικη δήλωση προς τον Ανάδοχο, η οποία κοινοποιείται με Δικαστικό Επιμελητή, να προβεί στην καταγγελία της Σύμβασης μερικά ή ολικά.

25.2 Οριστικοποίηση Καταγγελίας - Έκπτωση Αναδόχου.

25.2.1 Η καταγγελία οριστικοποιείται και ο Ανάδοχος εκπίπτει της Σύμβασης (Επικύρωση της Έκπτωσης), αν δεν υποβληθεί μέσα σε προθεσμία **δεκαπέντε (15) ημερών** ένσταση του Αναδόχου ή αν απορριφθεί η ένσταση.

Η ένσταση που ασκείται εμπρόθεσμα αναστέλλει την απόφαση έκπτωσης μέχρι να εκδοθεί η απόφαση επί της ένστασης.

Για την ένσταση αποφασίζει η Επιχείρηση μέσα σε ανατρεπτική προθεσμία **δύο (2) μηνών** από την κατάθεσή της.

25.2.2 Με την οριστικοποίηση της καταγγελίας της Σύμβασης, σύμφωνα με τα παραπάνω, ο Ανάδοχος παύει την παροχή των σχετικών υπηρεσιών, αποχωρεί από τις εγκαταστάσεις της Επιχείρησης και γίνεται εκκαθάριση της Σύμβασης το συντομότερο δυνατό.

25.2.3 Η Επιχείρηση δικαιούται είτε να συνεχίσει η ίδια την εκτέλεση της Σύμβασης, είτε να την αναθέσει σε άλλον Ανάδοχο.

25.2.4 Κατά του οριστικά έκπτωτου Αναδόχου, με την επιφύλαξη όλων των δικαιωμάτων της Επιχείρησης για αποζημίωση, επέρχονται αθροιστικά οι εξής συνέπειες:

- α. γίνεται άμεσα απαιτητό το αναπόσβεστο μέρος της τυχόν χορηγηθείσας προκαταβολής,
- β. καταπίπτουν υπέρ της Επιχείρησης οι Εγγυήσεις Καλής Εκτέλεσης της Σύμβασης,
- γ. γίνονται άμεσα απαιτητές οποιεσδήποτε οφειλόμενες Ποινικές Ρήτρες μέχρι την ημερομηνία της καταγγελίας.

25.2.5 Για την εκκαθάριση της Σύμβασης η Επιχείρηση, το συντομότερο δυνατό, θα καθορίσει:

- το οφειλόμενο στον Ανάδοχο συνολικό ποσό (εάν υπάρχει) για υπηρεσίες που έχουν παρασχεθεί σύμφωνα με τη Σύμβαση,
- τα τυχόν αχρεωστήτως καταβληθέντα σε αυτόν ποσά.

Διευκρινίζεται ότι ως αχρεωστήτως καταβληθέντα ποσά λογίζονται και εκείνα που αφορούν σε παρασχεθείσες υπηρεσίες οι οποίες όμως προδήλως είναι ατελείς ή μη εφαρμόσιμες και ως εκ τούτου μη δυνάμενες να αξιοποιηθούν για τη χρήση που προορίζονται.

- διεκδικούμενα από την Επιχείρηση ποσά από άλλες απαιτήσεις της

Το ανωτέρω αποτέλεσμα της εκκαθάρισης θα γνωστοποιηθεί στον Ανάδοχο.

Άρθρο 26 Λύση της Σύμβασης

- 26.1 Λύση Σύμβασης λόγω πτώχευσης ή αναγκαστικής διαχείρισης ή υποκατάστασης Αναδόχου
- 26.1.1 Η Σύμβαση λύεται υποχρεωτικώς, κατόπιν μονομερούς δηλώσεως της Διεύθυνσης Λιγνιτικού Κέντρου Μεγαλόπολης, όταν ο Ανάδοχος πτωχεύσει ή σε περίπτωση σύμπραξης/ένωσης όταν πτωχεύσουν όλα τα συμπράττοντα μέρη.
- 26.1.2 Η Σύμβαση λύεται, κατά την κρίση της Επιχείρησης, όταν ο Ανάδοχος τεθεί σε αναγκαστική διαχείριση ή σε περίπτωση σύμπραξης/ένωσης όταν τεθούν σε αναγκαστική διαχείριση όλα τα συμπράττοντα μέρη, όπως επίσης στην περίπτωση που κατά παράβαση των διατάξεων του άρθρου 8 του παρόντος τεύχους ο Ανάδοχος υποκατέστησε τον εαυτό του ολικά ή μερικά κατά την εκτέλεση της Σύμβασης με οποιοδήποτε τρίτο.
- 26.1.3 Σε όλες τις περιπτώσεις λύσης της Σύμβασης των δύο προηγούμενων παραγράφων εφαρμόζονται τα αναφερόμενα στην παράγραφο 25.2 του παρόντος τεύχους.
- 26.2 Λύση Σύμβασης κατ' επιλογή της Επιχείρησης.
- 26.2.1 Η Επιχείρηση, κατά την κρίση της, δικαιούται σε οποιοδήποτε χρόνο κατά τη διάρκεια ισχύος της Σύμβασης, να αιτηθεί τη λύση αυτής ολικά ή μερικά, με την προϋπόθεση ότι θα ειδοποιήσει τον Ανάδοχο, τουλάχιστον **ένα (1) μήνα** πριν από την ημερομηνία που καθορίζεται στην ειδοποίηση, ως ημερομηνία λύσης της.
Στην περίπτωση αυτή, η Επιχείρηση θα καταβάλει στον Ανάδοχο τις δαπάνες στις οποίες ο τελευταίος υποβλήθηκε πράγματι κατά τη διάρκεια της εκτέλεσης της Σύμβασης και μέχρι της ημερομηνίας της λύσης, μετά από αφαίρεση του τιμήματος του αντικειμένου της Σύμβασης που ήδη παρέλαβε και πλήρωσε η Επιχείρηση.
- 26.2.2 Εφόσον η Σύμβαση κατά την ημερομηνία της λύσης έχει υλοποιηθεί σε ποσοστό μικρότερο από το **εβδομήντα τοις εκατό (70%)** του συμβατικού τιμήματος, η Επιχείρηση, πέραν των προβλεπομένων στην προηγούμενη παράγραφο, καταβάλει στον Ανάδοχο επιπλέον αποζημίωση για τεκμαιρόμενο όφελος, που δεν μπορεί να είναι μεγαλύτερο του **πέντε τοις εκατό (5%)** του ποσού που απομένει μέχρι τη συμπλήρωση του **εβδομήντα τοις εκατό (70%)** του συμβατικού τιμήματος.
Τα προαναφερόμενα εξαντλούν τις υποχρεώσεις της Επιχείρησης που απορρέουν από τη λύση της Σύμβασης.
Η Διεύθυνση Λιγνιτικού Κέντρου Μεγαλόπολης, διατηρεί το δικαίωμα να μην καταβάλει στον Ανάδοχο την παραπάνω αποζημίωση σε περίπτωση συνδρομής περιστατικών που, αν και εντάσσονται στο πλαίσιο δραστηριοτήτων της, δεν θα μπορούσαν ευλόγως να είχαν προβλεφθεί από αυτήν.
- 26.2.3 Στην περίπτωση της λύσης της Σύμβασης κατά τα ως άνω, η Επιχείρηση υποχρεούται να επιστρέψει το εναπομένον υπόλοιπο των Εγγυήσεων

Καλής Εκτέλεσης, ο δε Ανάδοχος θα επιστρέψει στην Επιχείρηση την τυχόν προκαταβολή που του δόθηκε, μετά από αφαίρεση του μέρους της που αντιστοιχεί στο συμβατικό τίμημα του αντικειμένου που υλοποιήθηκε πριν από τη λύση της Σύμβασης.

26.3 Λύση κοινή συναινέσει.

Η Σύμβαση μπορεί να λυθεί αιτιολογημένα αζημίως και για τα δύο μέρη, κατόπιν έγγραφης συμφωνίας τους. Στην περίπτωση αυτή εφαρμόζονται τα προβλεπόμενα στην πιο πάνω παράγραφο 26.2.1.

Άρθρο 27

Αποκλεισμός Αναδόχου από διαδικασίες επιλογής Οικονομικού Φορέα

- 27.1 Η Διεύθυνση Λιγνιτικού Κέντρου Μεγαλόπολης, διατηρεί το δικαίωμα, σύμφωνα με τη σχετική νομοθεσία όπως εκάστοτε ισχύει, να αποκλείει τον Ανάδοχο, με απόφαση των αρμοδίων οργάνων της, προσωρινά ή οριστικά από τις διαδικασίες επιλογής Οικονομικού Φορέα, εφόσον κηρυχθεί έκπτωτος ή περιέλθει σε γνώση της Επιχείρησης ότι έχει καταδικαστεί αμετάκλητα για παραβίαση του περιβαλλοντικού, κοινωνικού ή εργατικού δικαίου ή εφόσον δεν έχει την απαιτούμενη αξιοπιστία ή δεν επιδείξει ενδεδειγμένη συναλλακτική συμπεριφορά έναντι της Επιχείρησης.
- 27.2 Ο πιο πάνω αποκλεισμός γνωστοποιείται εγγράφως με εξώδικη δήλωση στον Ανάδοχο από την αρμόδια Υπηρεσία.
Ο Ανάδοχος έχει το δικαίωμα να υποβάλει σχετική ένσταση, η εκδίκαση της οποίας γίνεται από αρμόδιο όργανο της Επιχείρησης.

Άρθρο 28

Δωσιδικία - Δίκαιο της Σύμβασης

Κάθε διαφορά μεταξύ των συμβαλλομένων μερών, η οποία προκύπτει κατά την υλοποίηση της Σύμβασης και δεν καθίσταται δυνατόν να επιλυθεί με τις προβλεπόμενες σε αυτή διαδικασίες, επιλύεται από τα αρμόδια Ελληνικά Δικαστήρια και σύμφωνα με το Ελληνικό Δίκαιο.-



Λειτουργίες
Παραγωγής

Διεύθυνση Λιγνιτικού
Κέντρου Μεγαλόπολης

Πρόσκληση : ΔΛΚΜ- 1200104869
Αντικείμενο : Παροχή υπηρεσιών
τεχνικής υποστήριξης του
εκσυγχρονισμένου
συστήματος ελέγχου
ταινιοδρόμων της
Διεύθυνσης Λιγνιτικού
Κέντρου Μεγαλόπολης

ΥΠΟΔΕΙΓΜΑΤΑ ΗΛΕΚΤΡΟΝΙΚΗΣ ΔΙΑΔΙΚΑΣΙΑΣ ΕΠΙΛΟΓΗΣ

Περιεχόμενα

ΔΗΛΩΣΗ ΝΟΜΙΜΟΠΟΙΗΣΗΣ ΠΡΟΣΦΕΡΟΝΤΟΣ	3
ΔΗΛΩΣΗ ΝΟΜΙΜΟΠΟΙΗΣΗΣ ΠΑΡΕΧΟΝΤΟΣ ΣΤΗΡΙΞΗ	5
ΔΗΛΩΣΗ ΑΠΟΔΟΧΗΣ ΟΡΩΝ ΔΙΑΔΙΚΑΣΙΑΣ ΕΠΙΛΟΓΗΣ ΚΑΙ ΙΣΧΥΟΣ ΠΡΟΣΦΟΡΑΣ.....	6
ΔΗΛΩΣΗ ΠΕΡΙ ΜΗ ΣΥΝΔΡΟΜΗΣ ΛΟΓΩΝ ΑΠΟΚΛΕΙΣΜΟΥ ΠΡΟΣΦΕΡΟΝΤΟΣ.....	8
ΔΗΛΩΣΗ ΠΕΡΙ ΜΗ ΣΥΝΔΡΟΜΗΣ ΛΟΓΩΝ ΑΠΟΚΛΕΙΣΜΟΥ ΠΑΡΕΧΟΝΤΟΣ ΣΤΗΡΙΞΗ	10
ΔΗΛΩΣΗ ΣΥΝΥΠΕΥΘΥΝΟΤΗΤΑΣ	12
ΕΓΓΥΗΤΙΚΗ ΕΠΙΣΤΟΛΗ ΚΑΛΗΣ ΕΚΤΕΛΕΣΗΣ	13

ΔΗΛΩΣΗ ΝΟΜΙΜΟΠΟΙΗΣΗΣ ΠΡΟΣΦΕΡΟΝΤΟΣ¹
(Καλύπτει την παράγραφο 13.2.2 του τεύχους 1 της Πρόσκλησης)

Ο υπογράφων ως εκπρόσωπος του προσφέροντος²..... δηλώνω ότι:

1. - (Για Έλληνες προσφέροντες)

Ο προσφέρων είναι εγγεγραμμένος³.....

- (Για αλλοδαπούς προσφέροντες)

Ο προσφέρων είναι εγγεγραμμένος στο Μητρώο

(αναγράφεται το αντίστοιχο μητρώο, η σχετική νομοθεσία της χώρας εγκατάστασής τους και τα αναγκαία στοιχεία για την πρόσβασή τους –διαδικτυακή διεύθυνση κ.λπ. - από τη Διεύθυνση της ΔΕΗ που διενεργεί τη Διαδικασία Επιλογής)

2.⁴..... του προσφέροντος νομικού προσώπου είναι:

.....
.....
.....

3. Νόμιμος εκπρόσωπος του προσφέροντος νομικού προσώπου είναι

4. Το προσφέρον νομικό πρόσωπο νομίμως:

4.1 αποφάσισε να συμμετάσχει στη Διαδικασία,

4.2 όρισε τον/τους να υπογράψουν την προσφορά

5. Σε περίπτωση οψιγενούς μεταβολής οποιουδήποτε στοιχείου της προσφοράς μας, αναφορικά με τις προϋποθέσεις για τη μη συνδρομή λόγων αποκλεισμού, κατά τη διάρκεια ισχύος αυτής ή/και της τυχόν σύμβασης που θα συναφθεί, δεσμευόμαστε να γνωστοποιήσουμε στη ΔΕΗ αμελλητί την υπόψη μεταβολή, άλλως η ΔΕΗ θα δύναται:

- να απορρίψει την προσφορά μας και να καταπέσει την Εγγυητική Επιστολή Συμμετοχής στη Διαδικασία Επιλογής.
- αν έχει ήδη συναφθεί η σχετική σύμβαση, να την καταγγείλει και να καταπέσει την Εγγυητική Επιστολή Καλής Εκτέλεσης.

Ημερομηνία:

Ο Δηλών

(Ονοματεπώνυμο – ιδιότητα- υπογραφή)

ΟΔΗΓΙΕΣ

¹ Όταν ο προσφέρων είναι φυσικό πρόσωπο η παρούσα Δήλωση θα πρέπει, με κατάλληλη διαμόρφωση, να καλύπτει τις παρακάτω παραγράφους 1, και 5

-
- ² Αναγράφεται από το συμμετέχοντα η επωνυμία του προσφέροντος αντισυμβαλλόμενου
- ³ Συμπληρώνεται από τη Διεύθυνση της ΔΕΗ που διενεργεί τη διαδικασία κατά περίπτωση αντικειμένου:
- «στο Γενικό Εμπορικό Μητρώο (Γ.Ε.ΜΗ.) με αριθ. μερίδας και τηρεί όλες τις υποχρεώσεις δημοσιότητας σύμφωνα με την κείμενη νομοθεσία και ειδικότερα το ν. 3419/2005»
 - «στο Μητρώο Εργοληπτικών Επιχειρήσεων (ΜΕΕΠ) για το χρονικό διάστημα που εξακολουθούν να ισχύουν οι μεταβατικές διατάξεις του άρθρου 65 του π.δ. 71/2019 ή στο Μητρώο Εργοληπτικών Επιχειρήσεων Δημόσιων Έργων (ΜΗ.Ε.Ε.Δ.Ε.), από την έναρξη ισχύος του τελευταίου.», σε περίπτωση που προβλέπεται συμμετοχή εργοληπτών δημοσίων έργων
- ⁴ Αναγράφεται κατά περίπτωση νομικής μορφής του προσφέροντος «μέλη του Διοικητικού Συμβουλίου» ή «διαχειριστές»

ΔΗΛΩΣΗ ΝΟΜΙΜΟΠΟΙΗΣΗΣ ΠΑΡΕΧΟΝΤΟΣ ΣΤΗΡΙΞΗ ¹
(Καλύπτει την παράγραφο 13.2.7.α του τεύχους 1 της Πρόσκλησης)

Ο υπογράφων ως εκπρόσωπος του παρέχοντος στήριξη²..... δηλώνω ότι:

1. Ο παρέχων στήριξη είναι εγγεγραμμένος³.....
2.⁴..... του παρέχοντος στήριξη νομικού προσώπου είναι:
.....
.....
.....
3. Νόμιμος εκπρόσωπος του παρέχοντος στήριξη νομικού προσώπου είναι
4. Το παρέχον στήριξη νομικό πρόσωπο νομίμως:
 - 4.1 αποφάσισε να παράσχει στήριξη στον προσφέροντα για τη Διαδικασία
 - 4.2 όρισε τον/τους να υπογράψουν τα έγγραφα συνεργασίας και την παρούσα δήλωση
5. Σε περίπτωση οψιγενούς μεταβολής οποιουδήποτε στοιχείου, αναφορικά με τις προϋποθέσεις για τη μη συνδρομή λόγων αποκλεισμού, κατά τη διάρκεια ισχύος της συνεργασίας με τον προσφέροντα, δεσμευόμαστε να γνωστοποιήσουμε στη ΔΕΗ αμελλητί την υπόψη μεταβολή, άλλως η ΔΕΗ θα δύναται:
 - να απορρίψει την προσφορά του αποδεχόμενου τη στήριξή μας και να καταπέσει την Εγγυητική Επιστολή Συμμετοχής του στη Διαδικασία Επιλογής.
 - αν έχει ήδη συναφθεί η σχετική σύμβαση, να την καταγγείλει και να καταπέσει την Εγγυητική Επιστολή Καλής Εκτέλεσης.

Ημερομηνία:

Ο Δηλών

(Ονοματεπώνυμο – ιδιότητα- υπογραφή)

ΟΔΗΓΙΕΣ

- ¹ Όταν ο παρέχων στήριξη είναι φυσικό πρόσωπο η παρούσα Δήλωση θα πρέπει, με κατάλληλη διαμόρφωση, να καλύπτει τις παραγράφους 1 και 5.
- ² Αναγράφεται η επωνυμία του παρέχοντος στήριξη συμμετέχοντα
- ³ Συμπληρώνονται στοιχεία από τα οποία να προκύπτει η σύννομη άσκηση στη χώρα εγκατάστασης δραστηριότητας συναφούς με την στήριξη που θα παρασχεθεί (π.χ. εγγραφή σε επαγγελματικό μητρώο κλπ)
- ⁴ Αναγράφεται κατά περίπτωση νομικής μορφής του παρέχοντος στήριξη «μέλη του Διοικητικού Συμβουλίου» ή «διαχειριστές

ΔΗΛΩΣΗ ΑΠΟΔΟΧΗΣ ΟΡΩΝ ΔΙΑΔΙΚΑΣΙΑΣ ΕΠΙΛΟΓΗΣ ΚΑΙ ΙΣΧΥΟΣ ΠΡΟΣΦΟΡΑΣ
(Καλύπτει την παράγραφο 13.2.3 του τεύχους 1 της Πρόσκλησης)

Ο υπογράφων ως εκπρόσωπος του προσφέροντος¹..... δηλώνω ότι ο προσφέρων:

1. Έλαβε πλήρη γνώση της Πρόσκλησης με στοιχεία και ειδικά όλα τα τεύχη και έγγραφα που αναφέρονται στο άρθρο 8 του τεύχους 1 αυτής.
.....².....
2. Αποδέχεται ρητά και ανεπιφύλακτα όλους τους όρους της Διαδικασίας,³..... καθώς και του συνημμένου στην Πρόσκληση σχεδίου σύμβασης.
.....⁴.....
3. Η προσφορά του θα παραμείνει σε ισχύ σύμφωνα με τα προβλεπόμενα στο άρθρο 10 του τεύχους 1 της Πρόσκλησης και ότι δεν δικαιούται, υπό οποιεσδήποτε συνθήκες, μετά την αποσφράγιση της και καθ' όλη τη διάρκεια ισχύος της να την ανακαλέσει ή να ζητήσει την τροποποίηση ή συμπλήρωση της με οποιοδήποτε τρόπο ή μορφή.
4.⁵.....

Ημερομηνία:

Ο Δηλών

(Ονοματεπώνυμο – ιδιότητα- υπογραφή)

ΟΔΗΓΙΕΣ

¹ Αναγράφεται η επωνυμία του προσφέροντος

² Σε περίπτωση που απαιτείται από τη πρόσκληση επιβεβαιωμένη επίσκεψη, συμπληρώνεται διαμορφωμένη κατάλληλα σχετική δήλωση, όπως: «Η διαμόρφωση των τιμών της Προσφοράς του έγινε μετά από εξέταση που πραγματοποίησε στον τόπο εκτέλεσης της σύμβασης, όπου έλαβε πλήρη γνώση των συνθηκών και κινδύνων που υπάρχουν ή μπορούν να εμφανισθούν και που είναι δυνατόν να επηρεάσουν με οποιοδήποτε τρόπο το κόστος ή το χρόνο εκτέλεσης της»

³ Σε περίπτωση που έχουν εκδοθεί Συμπληρώματα της Πρόσκλησης ο δηλών πρέπει να αναγράψει «και του/των Συμπληρώματος/των αυτής Νο ... έως και Νο ...»

⁴ Σε περίπτωση που έχει επιλεγεί η διενέργεια και ηλεκτρονικής διαδικασίας προστίθεται η παράγραφος αυτή με το ακόλουθο περιεχόμενο: «Έλαβε γνώση και των όρων για την υποβολή των οικονομικών προσφορών της διαδικασίας μέσω του Συστήματος Ηλεκτρονικών Διαδικασιών, τους οποίους επίσης αποδέχεται στο σύνολό τους ανεπιφύλακτα»

⁵ Η Διεύθυνση της ΔΕΗ που διενεργεί τη διαδικασία, ανάλογα με τη φύση και τις ανάγκες του αντικείμενου της σύμβασης και τις προβλέψεις της εκάστοτε Πρόσκλησης, προσθέτει στο Υπόδειγμα, ένα ή περισσότερα από τα επόμενα (ενδεικτικά και όχι περιοριστικά) κείμενα:
«Η προσφορά του:

- δεν έχει Αποκλίσεις από τους Εμπορικούς και Οικονομικούς Όρους της Πρόσκλησης
- δεν έχει άλλες διαφοροποιήσεις από τις Τεχνικές Προδιαγραφές της Πρόσκλησης, πλην εκείνων που περιλαμβάνονται στους υποβληθέντες Πίνακες Ισοδύναμων Τεχνικών Προδιαγραφών
- δεν έχει άλλες διαφοροποιήσεις από τις Τεχνικές Προδιαγραφές της Πρόσκλησης, πλην εκείνων που περιλαμβάνονται στους υποβληθέντες Πίνακες Τεχνικών Αποκλίσεων

-
- δεν έχει Αποκλίσεις ή άλλες διαφοροποιήσεις από τους Εμπορικούς και Οικονομικούς Όρους της Πρόσκλησης, πλην εκείνων που περιλαμβάνονται στους υποβληθέντες Πίνακες Εμπορικών Αποκλίσεων»

ΔΗΛΩΣΗ ΠΕΡΙ ΜΗ ΣΥΝΔΡΟΜΗΣ ΛΟΓΩΝ ΑΠΟΚΛΕΙΣΜΟΥ ΠΡΟΣΦΕΡΟΝΤΟΣ
(Καλύπτει την παράγραφο 13.2.4 του τεύχους 1 της Πρόσκλησης)

Ο υπογράφων ως εκπρόσωπος του προσφέροντος¹..... στη Διαδικασία²..... δηλώνω, επί ποινή απόρριψης της προσφοράς του, ότι:

1. Ο Προσφέρων μέχρι την ημέρα υποβολής της προσφοράς του δεν εμπίπτει σε κανέναν από τους λόγους αποκλεισμού συμμετοχής του στην παρούσα διαδικασία, που αναφέρονται αναλυτικά στην παράγραφο 4 του άρθρου 4 του ΚΕΠΥ, και συνοπτικά έχουν ως εξής:
 - 1.1 Είναι φορολογικά και ασφαλιστικά ενήμερος.
 - 1.2 Δεν έχει καταδικαστεί με οριστική απόφαση για παράβαση του περιβαλλοντικού, κοινωνικού και εργατικού δικαίου.
 - 1.3 Δεν έχει υποβάλει σοβαρές ψευδείς δηλώσεις, δεν έχει επιδείξει σοβαρή ή επαναλαμβανόμενη πλημμέλεια κατά την εκτέλεση ουσιώδους απαίτησης στο πλαίσιο προηγούμενης σύμβασης με αντικείμενο σχετικό με το προκηρυσσόμενο, που είχε ως αποτέλεσμα την πρόωρη καταγγελία της προηγούμενης σύμβασης, αποζημιώσεις ή άλλες παρόμοιες κυρώσεις.
 - 1.4 Δεν τελεί σε πτώχευση ούτε σε διαδικασία κήρυξης πτώχευσης, δεν τελεί σε κοινή εκκαθάριση ούτε υπό διαδικασία έκδοσης απόφασης κοινής εκκαθάρισης.
 - 1.5 Δεν έχει καταδικαστεί με οριστική απόφαση για σοβαρό επαγγελματικό παράπτωμα ή κάποιο από τα αδικήματα της διαφθοράς-δωροδοκίας, της συμμετοχής σε εγκληματική οργάνωση, της διάπραξης τρομοκρατικών εγκλημάτων, της παιδικής εργασίας, της νομιμοποίησης εσόδων από παράνομες δραστηριότητες και της απάτης σύμφωνα με την ισχύουσα νομοθεσία.
 - 1.6 Δεν έχει συνάψει συμφωνίες για στρέβλωση του ανταγωνισμού.
 - 1.7 Δεν έχει επηρεάσει με αθέμιτο τρόπο τη λήψη αποφάσεων, δεν έχει αποκτήσει εμπιστευτικές πληροφορίες, ή δεν έχει παράσχει παραπλανητικές πληροφορίες που σχετίζονται ουσιωδώς με τη διαδικασία επιλογής.
 - 1.8 ³Δεν έχει υποπέσει σε παραβάσεις της εργατικής νομοθεσίας που επιφέρουν επιβολή σε βάρος του προστίμων και συνιστούν λόγο αποκλεισμού σύμφωνα με την κείμενη νομοθεσία.
Δεν του έχει επιβληθεί η κύρωση του αποκλεισμού συμμετοχής σε εν εξελίξει και μελλοντικές διαδικασίες σύναψης δημοσίων συμβάσεων, σύμφωνα τις διατάξεις της κείμενης νομοθεσίας.
2. Δεν συντρέχει κατάσταση σύγκρουσης συμφερόντων σύμφωνα με τα προβλεπόμενα στην Πρόσκληση.
4. Ο Προσφέρων δεσμεύεται, εφόσον ζητηθεί από την αρμόδια Διεύθυνση της ΔΕΗ, να προσκομίσει εντός δέκα (10) ημερών από τη γνωστοποίηση του αιτήματος, τα

αντίστοιχα αποδεικτικά - δικαιολογητικά των πιο πάνω δηλωθέντων, όπως αυτά αναφέρονται και με τον τρόπο που προβλέπεται στην παράγραφο 13.2.B του τεύχους 1 της Πρόσκλησης.

Ημερομηνία:

Ο Δηλών

(Ονοματεπώνυμο - ιδιότητα- υπογραφή)

ΟΔΗΓΙΕΣ

- ¹ Αναγράφεται η επωνυμία του προσφέροντος
- ² Αναγράφεται ο αριθμός της Διαδικασίας Επιλογής (π.χ. ΔΥΠ-6513085)
- ³ Η παράγραφος 1.8 περιλαμβάνεται ως ακολούθως:
 - Στις συμβάσεις καθαρισμού και φύλαξης των εγκαταστάσεων με προϋπολογισμένη δαπάνη άνω του ποσού των δύο χιλιάδων και πεντακοσίων Ευρώ (2.500,00 €)
 - Στις λοιπές συμβάσεις με προϋπολογισμένη δαπάνη μεγαλύτερη του ποσού των είκοσι χιλιάδων Ευρώ (20.000,00€)

ΔΗΛΩΣΗ ΠΕΡΙ ΜΗ ΣΥΝΔΡΟΜΗΣ ΛΟΓΩΝ ΑΠΟΚΛΕΙΣΜΟΥ ΠΑΡΕΧΟΝΤΟΣ ΣΤΗΡΙΞΗ
(Καλύπτει την παράγραφο¹..... του τεύχους 1 της Πρόσκλησης)

Ο υπογράφων ως εκπρόσωπος του Παρέχοντος Στήριξη²..... στον προσφέροντα για τη Διαδικασία, δηλώνω ότι:

1. Ο Παρέχων Στήριξη μέχρι την ημέρα διενέργειας της πιο πάνω Διαδικασίας δεν εμπίπτει σε κανέναν από τους λόγους αποκλεισμού συμμετοχής του στην παρούσα διαδικασία, που αναφέρονται αναλυτικά στην παράγραφο 4 του άρθρου 4 του ΚΕΠΥ, και συνοπτικά έχουν ως εξής:
 - 1.1 Είναι φορολογικά και ασφαλιστικά ενήμερος.
 - 1.2 Δεν έχει καταδικαστεί με οριστική απόφαση για παράβαση του περιβαλλοντικού, κοινωνικού και εργατικού δικαίου.
 - 1.3 Δεν έχει υποβάλει σοβαρές ψευδείς δηλώσεις, δεν έχει επιδείξει σοβαρή ή επαναλαμβανόμενη πλημμέλεια κατά την εκτέλεση ουσιώδους απαίτησης στο πλαίσιο προηγούμενης σύμβασης με αντικείμενο σχετικό με την παρεχόμενη στήριξη, που είχε ως αποτέλεσμα την πρόωρη καταγγελία της προηγούμενης σύμβασης, αποζημιώσεις ή άλλες παρόμοιες κυρώσεις.
 - 1.4 Δεν τελεί σε πτώχευση ούτε σε διαδικασία κήρυξης πτώχευσης, δεν τελεί σε κοινή εκκαθάριση ούτε υπό διαδικασία έκδοσης απόφασης κοινής εκκαθάρισης.
 - 1.5 Δεν έχει καταδικαστεί με οριστική απόφαση για σοβαρό επαγγελματικό παράπτωμα ή κάποιο από τα αδικήματα της διαφθοράς-δωροδοκίας, της συμμετοχής σε εγκληματική οργάνωση, της διάπραξης τρομοκρατικών εγκλημάτων, της παιδικής εργασίας, της νομιμοποίησης εσόδων από παράνομες δραστηριότητες και της απάτης σύμφωνα με την ισχύουσα νομοθεσία.
 - 1.6 Δεν έχει συνάψει συμφωνίες για στρέβλωση του ανταγωνισμού.
 - 1.7 Δεν έχει επηρεάσει με αθέμιτο τρόπο τη λήψη αποφάσεων, δεν έχει αποκτήσει εμπιστευτικές πληροφορίες, ή δεν έχει παράσχει παραπλανητικές πληροφορίες που σχετίζονται ουσιωδώς με τη διαδικασία επιλογής.
 - 1.8 ³Δεν έχει υποπέσει σε παραβάσεις της εργατικής νομοθεσίας που επιφέρουν επιβολή σε βάρος του προστίμων και συνιστούν λόγο αποκλεισμού σύμφωνα με την κείμενη νομοθεσία.
Δεν του έχει επιβληθεί η κύρωση του αποκλεισμού συμμετοχής σε εν εξελίξει και μελλοντικές διαδικασίες σύναψης δημοσίων συμβάσεων, σύμφωνα τις διατάξεις της κείμενης νομοθεσίας.
2. Δεν συντρέχει κατάσταση σύγκρουσης συμφερόντων σύμφωνα με τα προβλεπόμενα στην Πρόσκληση.

4. Ο Παρέχων Στήριξη δεσμεύεται, εφόσον ζητηθεί από την αρμόδια Διεύθυνση της ΔΕΗ, να θέσει στη διάθεση του Προσφέροντος ώστε αυτός να προσκομίσει εντός δέκα (10) ημερών από τη γνωστοποίηση του αιτήματος, τα αντίστοιχα αποδεικτικά - δικαιολογητικά των πιο πάνω δηλωθέντων, όπως αυτά αναφέρονται και με τον τρόπο που προβλέπεται στην παράγραφο 13.2.Β του τεύχους 1 της Πρόσκλησης.

Ημερομηνία:

Ο Δηλών

(Ονοματεπώνυμο - ιδιότητα- υπογραφή)

ΟΔΗΓΙΕΣ

- ¹ Αναγράφεται η αντίστοιχη παράγραφος που στο πρότυπο τεύχος είναι η 13.2.8 με την κατάλληλη αρίθμηση σε περίπτωση αλλαγής
- ² Αναγράφεται η επωνυμία του προσφέροντος
- ³ Η παράγραφος 1.8 περιλαμβάνεται ως ακολούθως:
- Στις συμβάσεις καθαρισμού και φύλαξης των εγκαταστάσεων με προϋπολογισμένη δαπάνη άνω του ποσού των δύο χιλιάδων και πεντακοσίων Ευρώ (2.500,00 €)
 - Στις λοιπές συμβάσεις με προϋπολογισμένη δαπάνη μεγαλύτερη του ποσού των είκοσι χιλιάδων Ευρώ (20.000,00€)

ΔΗΛΩΣΗ ΣΥΝΥΠΕΥΘΥΝΟΤΗΤΑΣ

Σε περίπτωση Σύμπραξης / Ένωσης φυσικών ή και νομικών προσώπων
(καλύπτει την παράγραφο 13.2.5 του τεύχους 1 της Πρόσκλησης)

Τα υπογράφοντα μέλη¹..... για².....

1.
2.
3.

δηλώνουμε ότι στο πλαίσιο της υποβολής της Προσφοράς μας στην πιο πάνω διαδικασία, και σε περίπτωση ανάθεσης της σύμβασης σε εμάς, θα είμαστε πλήρως υπεύθυνοι απέναντι στη ΔΕΗ, από κοινού, αδιαίρετα και σε ολόκληρο κατά την εκτέλεση των υποχρεώσεών μας που απορρέουν από την Προσφορά μας και από τη σύμβαση.

Ημερομηνία:

Οι Δηλούντες

(Ονοματεπώνυμο – ιδιότητα- υπογραφή)

ΟΔΗΓΙΕΣ

¹ Αναγράφεται ανάλογα με τη μορφή του προσφέροντος π.χ. «της σύμπραξης» ή «της ένωσης» ή «της κοινοπραξίας»

² Αναγράφεται το αντικείμενο της διαδικασίας

ΕΓΓΥΗΤΙΚΗ ΕΠΙΣΤΟΛΗ ΚΑΛΗΣ ΕΚΤΕΛΕΣΗΣ

Ημερομηνία:

Προς

τη ΔΗΜΟΣΙΑ ΕΠΙΧΕΙΡΗΣΗ ΗΛΕΚΤΡΙΣΜΟΥ Α.Ε.
Χαλκοκονδύλη 30, 104 32 ΑΘΗΝΑ

Σας γνωρίζουμε ότι εγγυόμαστε ανέκκλητα και ανεπιφύλακτα έναντί σας υπέρ του Αντισυμβαλλόμενου σας:

.....¹.....

παραιτούμενοι ρητά ανέκκλητα και ανεπιφύλακτα από την αντίρρηση της διζήσεως και διαιρέσεως, καθώς και από τις μη προσωποπαγείς ενστάσεις του πρωτοφειλέτη ευθυνόμενοι σε ολόκληρο και ως αυτοφειλέτες και μέχρι του ποσού των²....., για την ακριβή, πιστή και εμπρόθεσμη εκπλήρωση όλων των υποχρεώσεων του Αντισυμβαλλόμενου της υπ' αριθ. Σύμβασης και των τυχόν συμπληρωμάτων της και σε απόλυτη συμμόρφωση προς τους όρους της. Αντίγραφο αυτής μας παραδόθηκε, βεβαιώνεται δε με την παρούσα η λήψη του.

Το αντικείμενο της Σύμβασης είναι με συμβατικό προϋπολογισμό

Σε κάθε περίπτωση κατά την οποία, σύμφωνα με την εγγύηση, θα κρίνατε ότι ο παραπάνω Αντισυμβαλλόμενος παρέβη οποιαδήποτε υποχρέωσή του από εκείνες τις οποίες ανέλαβε με τη παραπάνω Σύμβαση, αναλαμβάνουμε την υποχρέωση με την παρούσα να σας καταβάλουμε αμελλητί και σε κάθε περίπτωση εντός πέντε (5) ημερών από την έγγραφη ειδοποίησή σας, χωρίς καμιά από μέρους μας αντιρρήσεων, αμφισβήτηση ή ένσταση και χωρίς να ερευνηθεί το βάσιμο ή μη της απαίτησής σας, το ποσό της εγγύησης στο σύνολό του ή μέρος του, σύμφωνα με τις οδηγίες σας και αμέσως μετά το σχετικό αίτημά σας, χωρίς να απαιτείται για την παραπάνω πληρωμή οποιαδήποτε εξουσιοδότηση, ενέργεια ή συγκατάθεση του Αντισυμβαλλόμενου και χωρίς να ληφθεί υπόψη οποιαδήποτε τυχόν σχετική αντίρρησή του, ένσταση, επιφύλαξη ή προσφυγή του στα Δικαστήρια ή τη Διαιτησία, με αίτημα τη μη κατάπτωση της παρούσας ή τη θέση της υπό δικαστική μεσεγγύηση.

Τέλος, σας δηλώνουμε ότι η εγγύησή μας θα εξακολουθεί να ισχύει μέχρι την εκπλήρωση από τον Αντισυμβαλλόμενο όλων των υποχρεώσεων, τις οποίες έχει αναλάβει με την αντίστοιχη Σύμβαση και τα τυχόν συμπληρώματά της, αλλά όχι αργότερα από³..... μήνες από την ημερομηνία θέσης σε ισχύ της Σύμβασης. Η ισχύς της παρούσας εγγυητικής θα παραταθεί πέραν της προαναφερθείσας προθεσμίας χωρίς καμιά αντίρρηση εκ μέρους μας, μετά από γραπτή απαίτησή σας που θα υποβληθεί πριν από την ημερομηνία λήξης ισχύος της παρούσας εγγυητικής.

Με τη λήξη της περιόδου εγγύησης ή της παράτασης που ζητήθηκε από τη ΔΕΗ, η παρούσα εγγυητική θα επιστραφεί σε εμάς μαζί με έγγραφη δήλωσή σας, η οποία θα μας απαλλάσσει από την εγγυοδοσία μας.

ΟΔΗΓΙΕΣ

¹ Ανάλογα με τη μορφή του Αντισυμβαλλόμενου αναγράφεται από τον εκδότη της εγγυητικής επιστολής μια από τις παρακάτω επιλογές:

-
- Σε περίπτωση φυσικού προσώπου: (ονοματεπώνυμο, πατρώνυμο), (ΑΦΜ), (δ/νση) ή
 - Σε περίπτωση νομικού προσώπου: (επωνυμία), (ΑΦΜ), (δ/νση έδρας) ή
 - Σε περίπτωση Σύμπραξης/Ένωσης: των φυσικών ή νομικών προσώπων
 - α) (επωνυμία), (ΑΦΜ), (δ/νση κατοικίας ή έδρας)
 - β) (επωνυμία), (ΑΦΜ), (δ/νση κατοικίας ή έδρας)
 - Κ.Ο.Κ.που ενεργούν εν προκειμένω ως Σύμπραξη/Ένωση και ευθύνονται εις ολόκληρον το κάθε μέλος έναντι της ΔΕΗ
- ² Αναγράφεται σε ευρώ το ποσό ολογράφως και αριθμητικώς
- ³ Συμπληρώνεται από τη Διεύθυνση της ΔΕΗ που διενεργεί τη διαδικασία ο κατάλληλος αριθμός μηνών συνεκτιμώντας το χρονοδιάγραμμα ολοκλήρωσης της σύμβασης πλέον ενός περιθωρίου από τυχόν καθυστερήσεις (π.χ. σε έργο με χρονικό ορίζοντα οριστικής παραλαβής τους δεκαοχτώ (18) μήνες μπορεί η μέγιστη ισχύς της εγγυητικής να ορίζεται σε είκοσι δύο (22) μήνες)