



Αριθμός Πρόσκλησης: 54022093

Αντικείμενο: Προμήθεια παθητικών υλικών που απαιτούνται στην κατασκευή Δικτύου Οπτικών Ινών FTTH για την κάλυψη 440 χιλιάδων νοικοκυριών

## ΟΡΟΙ ΚΑΙ ΟΔΗΓΙΕΣ ΠΡΟΣ ΠΡΟΣΦΕΡΟΝΤΕΣ

ΤΕΥΧΟΣ 1 ΑΠΟ 6

ΟΡΟΙ ΚΑΙ ΟΔΗΓΙΕΣ ΠΡΟΣ ΠΡΟΣΦΕΡΟΝΤΕΣ .....	5
Άρθρο 1.....	5
Αρμόδια Διεύθυνση της ΔΕΗ για τη Διαδικασία -.....	5
Τόπος, χρόνος υποβολής και αποσφράγισης προσφορών .....	5
Άρθρο 2 .....	7
Τόπος, συνοπτική περιγραφή και ουσιώδη χαρακτηριστικά του αντικειμένου της σύμβασης - Δικαιώματα προαίρεσης .....	7
Άρθρο 3 .....	9
Συμμετοχή στη Διαδικασία Επιλογής.....	9
3.1 Δικαίωμα συμμετοχής.....	9
3.2 Κριτήρια επιλογής.....	9
3.2.A Καταλληλότητα .....	9
3.2.B Οικονομική και χρηματοοικονομική επάρκεια.....	9
3.2.Γ Τεχνική και επαγγελματική ικανότητα .....	9
3.3 Προσωπική κατάσταση του Προσφέροντα - Μη συνδρομή λόγων αποκλεισμού.....	9
3.4 Συμμετοχή του ίδιου φυσικού ή νομικού προσώπου σε περισσότερους του ενός Προσφέροντες.....	10
3.5 Στήριξη στις ικανότητες άλλων οντοτήτων.....	10
Άρθρο 4.....	11
Εναλλακτικές Προσφορές - Αποκλίσεις - Ισοδύναμες.....	11
Τεχνικά Λύσεις.....	11
4.1 Εναλλακτικές προσφορές.....	11
4.2 Εμπορικές Αποκλίσεις.....	11
4.3 Τεχνικές Αποκλίσεις.....	11
Άρθρο 5 .....	11
Τύπος σύμπραξης/ένωσης φυσικών ή/και νομικών προσώπων .....	11
Άρθρο 6 .....	12
Χρηματοδότηση Αντικειμένου Σύμβασης .....	12
Άρθρο 7 .....	12
Παραλαβή στοιχείων Διαδικασίας.....	12
Άρθρο 8.....	12
Τεύχη και έγγραφα της Πρόσκλησης .....	12
Άρθρο 9 .....	13
Σύστημα προσφοράς .....	13
Άρθρο 10 .....	15
Χρόνος Ισχύος Προσφοράς .....	15
Άρθρο 11 .....	15
Εγγύηση Συμμετοχής.....	15
Άρθρο 12.....	19
Υποβαλλόμενα Στοιχεία .....	19
Άρθρο 13.....	19
Κατάρτιση - Περιεχόμενο προσφοράς .....	19
13.1 Απαιτήσεις για το περιεχόμενο της προσφοράς .....	19
13.1.1 Γενικές απαιτήσεις.....	19

13.1.1.1	Κατάρτιση προσφοράς - Ηλεκτρονικοί Φάκελοι- Περιεχόμενα .....	19
13.1.1.2	Υπογραφή προσφοράς.....	20
13.1.1.3	Εχεμύθεια - εμπιστευτικές πληροφορίες .....	20
13.1.1.4	Ισχύς Δηλώσεων και δικαιολογητικών .....	21
13.1.1.5	Μη προσκόμιση στοιχείων και δικαιολογητικών - ψευδείς δηλώσεις ή ανακριβή δικαιολογητικά.....	21
13.1.1.6	Προστασία Προσωπικών Δεδομένων - Ενημέρωση για την επεξεργασία προσωπικών δεδομένων .....	22
13.1.2	Ειδικές απαιτήσεις.....	23
13.1.2.1	Αποκλίσεις από τους Εμπορικούς και Οικονομικούς Όρους της Πρόσκλησης.....	23
13.1.3	Εναλλακτικές προσφορές .....	23
13.2	Ηλεκτρονικός Φάκελος Α.....	23
A.	Περιεχόμενα Φακέλου Α.....	23
13.2.1	Εγγυητικές Επιστολές.....	23
13.2.2	Δήλωση νομιμοποίησης Προσφέροντος.....	24
13.2.3	Δήλωση αποδοχής όρων Διαδικασίας Επιλογής και ισχύος προσφοράς.....	24
13.2.4	Δήλωση περί Μη Συνδρομής Λόγων Αποκλεισμού (ΔΜΣΛΑ).....	24
13.2.5	Διευκρινίσεις για προσφορές από συμπράξεις/ενώσεις φυσικών ή/και νομικών προσώπων .....	24
13.2.6	Δηλώσεις τυχόν τρίτου που παρέχει στήριξη .....	25
B.	Υποβολή - Προσκόμιση δικαιολογητικών και στοιχείων .....	25
I.	Αποδεικτικά νομιμοποίησης προσφέροντος.....	25
II.	Αποδεικτικά που σχετίζονται με ποινικές καταδίκες.....	25
III.	Αποδεικτικά που σχετίζονται με καταβολή φόρων ή εισφορών κοινωνικής ασφάλισης.....	26
IV.	Αποδεικτικά που σχετίζονται με φερεγγυότητα, σύγκρουση συμφερόντων ή επαγγελματικό παράπτωμα:.....	26
13.3	Ηλεκτρονικός Φάκελος Β.....	28
13.3.1	Τεχνικά στοιχεία προσφοράς .....	28
13.3.2	Υποπρομηθευτές/υποκατασκευαστές ή υπεργολάβοι.....	28
13.3.3	Στήριξη στις ικανότητες άλλων οντοτήτων.....	29
13.3.4	Προσφορές σύμπραξης/ένωσης .....	29
13.4	Οικονομική Προσφορά.....	29

Άρθρο 14 .....	30
Ηλεκτρονική Αποσφράγιση και Τυπική Αξιολόγηση Προσφορών.....	30
14.1 Ηλεκτρονική Αποσφράγιση προσφορών - πρόσβαση Προσφερόντων .....	30
14.2 Τυπική Αξιολόγηση προσφορών.....	30
14.3 Διαχείριση τυπικά απορριφθεισών προσφορών.....	32
14.4 Ηλεκτρονική Αποσφράγιση τεχνικών προσφορών - πρόσβαση Προσφερόντων.....	32
Άρθρο 15.....	32
Τεχνική και Οικονομική Αξιολόγηση Προσφορών.....	32
15.1 Διαδικασία αξιολόγησης προσφορών.....	32
15.2 Φάση I: Έλεγχος ικανοποίησης κριτηρίων επιλογής και συμμόρφωσης εν γένει με τους εμπορικούς όρους της Πρόσκλησης. ....	33
15.3 Φάση II: Αξιολόγηση τεχνικών στοιχείων προσφορών και βαθμολόγηση βάσει κριτηρίων επιλογής Αντισυμβαλλομένου .....	34
15.3.1 Κριτήριο επιλογής του Αντισυμβαλλομένου της Σύμβασης.....	34
15.3.2 Βαθμολόγηση Τεχνικών Προσφορών.....	35
15.4. Φάση III: Αποσφράγιση - Αξιολόγηση Οικονομικών Προσφορών .....	43
15.4.1 Αποσφράγιση οικονομικών προσφορών - πρόσβαση Προσφερόντων.....	43
15.4.2 Αξιολόγηση οικονομικών προσφορών .....	43
15.4.3 Υπολογισμός της συνολικής βαθμολογίας των προσφορών - Καθορισμός σειράς Προτιμητέων Προσφερόντων.....	43
15.6 Υποβολή βέλτιστων τελικών οικονομικών προσφορών.....	44
15.8 Διαδικασία ανάθεσης .....	46
Άρθρο 16 .....	47
Αντιρρήσεις Προσφερόντων.....	47
Άρθρο 17.....	48
Περάτωση Διαδικασίας Επιλογής - Αναγγελία Επιλογής Αντισυμβαλλομένου - Ματαίωση Διαδικασίας.....	48
Άρθρο 18.....	49
Περιεχόμενο και υπογραφή Σύμβασης.....	49
Άρθρο 19 .....	50
Επιφυλάξεις και Δικαιώματα ΔΕΗ.....	50

ΔΗΜΟΣΙΑ ΕΠΙΧΕΙΡΗΣΗ ΗΛΕΚΤΡΙΣΜΟΥ Α.Ε.

Διεύθυνση Υλικού και Προμηθειών Εταιρικού Κέντρου και Εμπορίας

ΑΝΤΙΚΕΙΜΕΝΟ: Προμήθεια παθητικών υλικών που απαιτούνται στην κατασκευή Δικτύου Οπτικών Ινών FTTH για την κάλυψη 440 χιλιάδων νοικοκυριών

## ΟΡΟΙ ΚΑΙ ΟΔΗΓΙΕΣ ΠΡΟΣ ΠΡΟΣΦΕΡΟΝΤΕΣ

Η Δημόσια Επιχείρηση Ηλεκτρισμού Α.Ε. (εφεξής ΔΕΗ ή Εταιρεία), Χαλκοκονδύλη 30, Τ.Κ. 104 32, Αθήνα, προσκαλεί κατά τις διατάξεις:

- του Κανονισμού Έργων, Προμηθειών και Υπηρεσιών της ΔΕΗ Α.Ε. (ΚΕΠΥ) (Απόφαση Δ.Σ. 4/09.02.2022) που έχει αναρτηθεί στην επίσημη ιστοσελίδα της ΔΕΗ στην ηλεκτρονική Διεύθυνση <https://eprocurement.dei.gr>,
- της παρούσας Πρόσκλησης,

όλους τους ενδιαφερόμενους, σε Ηλεκτρονική Διαδικασία με Ανοικτή Πρόσκληση σε ένα (1) Στάδιο για τη σύναψη σύμβασης με αντικείμενο «Προμήθεια παθητικών υλικών που απαιτούνται στην κατασκευή Δικτύου Οπτικών Ινών FTTH για την κάλυψη 440 χιλιάδων νοικοκυριών.

Κριτήριο επιλογής του Αντισυμβαλλόμενου αποτελεί η πλέον συμφέρουσα από οικονομική άποψη προσφορά η οποία προσδιορίζεται βάσει της καλύτερης σχέσης ποιότητας - τιμής, σύμφωνα με τα κριτήρια που αναγράφονται στο άρθρο 15 του παρόντος τεύχους.

### Άρθρο 1

#### Αρμόδια Διεύθυνση της ΔΕΗ για τη Διαδικασία - Τόπος, χρόνος υποβολής και αποσφράγισης προσφορών

- 1.1 Αρμόδια Διεύθυνση της ΔΕΗ για τη Διαδικασία είναι η Διεύθυνση Υλικού & Προμηθειών Εταιρικού Κέντρου & Εμπορίας (ΔΥΠΕΚΕ). Πληροφορίες παρέχονται από την κα. Ει. Σαρρή, Κάνιγγος 27, 10682 Αθήνα (Ηλεκτρονικό Ταχυδρομείο [ei.sarri@dei.gr](mailto:ei.sarri@dei.gr), τηλέφωνο +302103307282) ..
- 1.2 Η ηλεκτρονική διαδικασία θα πραγματοποιηθεί με χρήση της πλατφόρμας tenderONE" της εταιρείας cosmoONE του Συστήματος Ηλεκτρονικών Συμβάσεων ΔΕΗ, εφεξής Σύστημα, στην ηλεκτρονική διεύθυνση [www.marketsite.gr](http://www.marketsite.gr)  
Το Σύστημα κατ' ελάχιστο όριο διασφαλίζει, με τεχνικά μέσα και κατάλληλες διαδικασίες, ότι:
  - α) Καθορίζεται με ακρίβεια η ώρα και η ημερομηνία της παραλαβής των προσφορών.
  - β) Εξασφαλίζεται ευλόγως ότι κανείς δεν θα έχει πρόσβαση πριν από τις καθορισμένες ημερομηνίες στις πληροφορίες που διαβιβάζονται δυνάμει των ως άνω απαιτήσεων.
  - γ) Μόνον εξουσιοδοτημένα πρόσωπα μπορούν να καθορίζουν ή να τροποποιούν τις ημερομηνίες αποσφράγισης των παραληφθεισών προσφορών.

- δ) Στις διάφορες φάσεις της διαδικασίας επιλογής, η πρόσβαση στο σύνολο ή σε μέρος των υποβαλλομένων πληροφοριών είναι δυνατή μόνον από δεόντως εξουσιοδοτημένα πρόσωπα.
- ε) Η παροχή πρόσβασης στις διαβιβαζόμενες πληροφορίες είναι δυνατή μόνο από εξουσιοδοτημένα πρόσωπα και μόνον μετά την προκαθορισμένη ημερομηνία και ώρα.
- στ) Στις πληροφορίες που παρελήφθησαν και αποσφραγίσθηκαν κατ' εφαρμογή των εν λόγω απαιτήσεων έχουν πρόσβαση μόνον τα πρόσωπα τα εξουσιοδοτημένα να λάβουν γνώση.
- ζ) Σε περίπτωση παραβίασης ή απόπειρας παραβίασης των απαγορεύσεων ή των όρων πρόσβασης που αναφέρονται στα στοιχεία β) έως στ), εξασφαλίζεται ευλόγως ότι οι παραβιάσεις ή οι απόπειρες παραβίασης είναι σαφώς ανιχνεύσιμες.

- 1.3 Απαραίτητη προϋπόθεση για την εξασφάλιση της δυνατότητας συμμετοχής των ενδιαφερόμενων είναι η εγγραφή τους στο Σύστημα. Κατόπιν επιτυχούς εγγραφής θα τους δοθούν οι Κωδικοί Πρόσβασης στο Σύστημα που είναι απαραίτητοι για τη σύνδεσή τους και για την υποβολή της προσφοράς τους.

Η εγγραφή δεν επιφέρει κανένα κόστος για τους ενδιαφερόμενους.

Οι ενδιαφερόμενοι μπορούν να κατεβάσουν δωρεάν από την επίσημη ιστοσελίδα (site) της Εταιρείας, <https://eprocurement.dei.gr> → Ηλεκτρονική Υποβολή, τις Οδηγίες Χρήσης για την Εγγραφή και το Εγχειρίδιο Χρήσης του Συστήματος.

Η παραπάνω διαδικασία δεν απαιτείται για τους ενδιαφερόμενους που έχουν ήδη κωδικούς πρόσβασης στο Σύστημα, συνιστάται όμως να γίνει έγκαιρα η επικαιροποίηση των στοιχείων τους με την είσοδό τους σε αυτό.

Επιπλέον, στην περίπτωση που δεν υπάρχει προηγούμενη συνεργασία του ενδιαφερόμενου με τη ΔΕΗ., θα πρέπει να επικοινωνεί με την αρμόδια Διεύθυνση της ΔΕΗ για να του αποσταλεί ηλεκτρονικά σχετική φόρμα, προκειμένου να συμπληρώσει τα απαραίτητα στοιχεία για την καταχώρησή του από τη ΔΕΗ στο Σύστημα Ηλεκτρονικών Συμβάσεων ΔΕΗ.

- 1.4 Για την υποβολή προσφοράς στη Διαδικασία Επιλογής οι ενδιαφερόμενοι απαιτείται να διαθέτουν προηγμένη ηλεκτρονική υπογραφή (qualified digital signature) σε περίπτωση φυσικού προσώπου του ιδίου και σε περίπτωση νομικού προσώπου του/των νομίμου/ων εκπροσώπου/ων του, η οποία να έχει εκδοθεί από πάροχο υπηρεσιών πιστοποίησης (qualified certificate services). Να σημειωθεί ότι η χρονοσήμανση της προηγμένης ηλεκτρονικής υπογραφής θα πρέπει να προέρχεται από αναγνωρισμένη αρχή (timestamp authority), όπως για παράδειγμα η «Εθνική Πύλη Ερμής» ή το «Ελληνικό Ινστιτούτο Μετρολογίας». Οι αλλοδαποί ενδιαφερόμενοι δεν έχουν την υποχρέωση να υπογράψουν τα δικαιολογητικά του παρόντος με χρήση προηγμένης ηλεκτρονικής υπογραφής, αλλά μπορεί να τα αυθεντικοποιούν με οποιονδήποτε άλλον πρόσφορο τρόπο, εφόσον στη χώρα προέλευσής τους δεν είναι υποχρεωτική η χρήση προηγμένης ψηφιακής υπογραφής σε διαδικασίες σύναψης συμβάσεων. Στις περιπτώσεις αυτές η προσφορά συνοδεύεται με δήλωση, στην οποία δηλώνεται ότι, στη χώρα προέλευσης δεν προβλέπεται η χρήση προηγμένης ψηφιακής υπογραφής ή ότι, στη χώρα προέλευσης δεν είναι υποχρεωτική η χρήση προηγμένης ψηφιακής υπογραφής για τη συμμετοχή σε διαδικασίες σύναψης συμβάσεων.

- 1.5 Οι προσφορές υποβάλλονται από τους ενδιαφερόμενους ηλεκτρονικά με καταληκτική ημερομηνία και ώρα υποβολής στις **02.11.2022 / 14:00**

Μετά την παρέλευση της ως άνω καταληκτικής ημερομηνίας και ώρας, δεν υπάρχει η δυνατότητα υποβολής προσφοράς.

## Άρθρο 2

### Τόπος, συνοπτική περιγραφή και ουσιώδη χαρακτηριστικά του αντικειμένου της σύμβασης – Δικαιώματα προαίρεσης

Η ΔΕΗ σχεδιάζει την ανάπτυξη δικτύου Fiber-To-The-Home (FTTH) για την κάλυψη, μέσα στα επόμενα 4 χρόνια, περίπου 3 εκατομμυρίων νοικοκυριών (κατοικίες) σε διάφορες περιοχές της Ελλάδας.

Η ΔΕΗ έχει ήδη δρομολογήσει τις σχετικές διαδικασίες προμηθειών για την υπογραφή των απαραίτητων συμβάσεων με αναδόχους για την κατασκευή του δικτύου των προαναφερθέντων 440 χιλιάδων νοικοκυριών που είναι υπό σχεδιασμό ενώ ταυτόχρονα είναι απαραίτητο να προχωρήσει και στην αντίστοιχη προμήθεια των παθητικών υλικών που θα απαιτηθούν.

Για να προχωρήσει η ανάπτυξη των πρώτων 440 χιλ. νοικοκυριών (με προσαύξηση 25% για κάλυψη του σχεδίου πλήρους λειτουργίας για το Α' Τρίμ. 2024, αλλά και τυχόν διαφορών μεταξύ αρχικών εκτιμήσεων και Σχεδιασμού Χαμ. Επιπ. (LLD), καθώς και για αναπλήρωση απωλειών/ζημιών και ως απόθεμα ασφαλείας), απαιτείται η προμήθεια παθητικών υλικών.

Τα υλικά ταξινομούνται σε κατηγορίες και υποκατηγορίες, σύμφωνα με τον παρακάτω πίνακα. Όπως περιγράφεται λεπτομερώς στον πίνακα, στις στρατηγικές υποκατηγορίες η προμήθεια ανατίθεται σε δύο διαφορετικούς προμηθευτές (δηλ. πολιτική δύο προμηθευτών), ενώ στις υπόλοιπες υποκατηγορίες η προμήθεια όλων των υλικών ανατίθεται σε έναν προμηθευτή (δηλ. πολιτική ενός προμηθευτή).

#	Κατηγορία παθητικών υλικών	Υποκατηγορία	Στρατηγική προμηθευτών
<b>1</b>	<b>Συστοιχίες/ Μικροσωληνώσεις/ Παρελκόμενα</b>		
1.1		Συστοιχίες/Μικροσωληνώσεις	Δύο προμηθευτές
1.2		Παρελκόμενα για συστοιχίες/μικροσωληνώσεις	Ένας προμηθευτής
1.3		Στεγανωτικά έναντι νερού και αερίου	Ένας προμηθευτής
<b>2</b>	<b>Καλώδια οπτικής ίνας</b>		
2.1		Υπόγεια καλώδια	Δύο προμηθευτές
2.2		Μικροκαλώδια πλευρικών οδεύσεων	Δύο προμηθευτές
2.3		Εναέρια καλώδια	Δύο προμηθευτές
2.4		ADSS Καλώδια	Δύο προμηθευτές
2.5		ADSS Drop cables	Δύο προμηθευτές
2.6		Προτερματισμένα Καλώδια	Δύο προμηθευτές
2.7		Καλώδια δόμησης	Δύο προμηθευτές
<b>3</b>	<b>Εναέρια Υποδομή</b>		
3.1		Kevlar	Ένας προμηθευτής
3.2		Figure 8	Ένας προμηθευτής
3.3		Spiral	Ένας προμηθευτής
<b>4</b>	<b>Παρελκόμενα ADSS</b>		

4.1		Παρελκόμενα ADSS	Δύο προμηθευτές
<b>5</b>	<b>Άλλα υλικά εναέριας εγκατάστασης</b>		
5.1		Άλλα υλικά εναέριας εγκατάστασης	Δύο προμηθευτές
<b>6</b>	<b>SCP</b>		
6.1		SCP	Δύο προμηθευτές
<b>7</b>	<b>SC και SDP</b>		
7.1		SDPs	Δύο προμηθευτές
7.2		Μούφες	Δύο προμηθευτές
<b>8</b>	<b>PCP</b>		
8.1		PCP	Δύο προμηθευτές
<b>9</b>	<b>BDP, BEP, Floor Box, ΟΤΟ</b>		
9.1		BDP	Δύο προμηθευτές
9.2		BEP	Δύο προμηθευτές
9.3		<b>Floor Box</b>	Δύο προμηθευτές
9.4		ΟΤΟ	Δύο προμηθευτές
<b>10</b>	<b>Άλλα οπτικά στοιχεία</b>		
10.1		Άλλα οπτικά στοιχεία	Ένας προμηθευτής
<b>11</b>	<b>ODF-ODS-Τερματισμοί</b>		
11.1		ODF-ODS-Τερματισμοί	Ένας προμηθευτής
<b>12</b>	<b>Καλύμματα και πλαίσια ανθρωποθυρίδων-φρεατίων πρόσβασης από χυτοσίδηρο</b>		
12.1		Καλύμματα και πλαίσια ανθρωποθυρίδων-φρεατίων πρόσβασης από χυτοσίδηρο	Ένας προμηθευτής
<b>13</b>	<b>Σωλήνες όδευσης HDPE</b>		
13.1		Σωλήνες όδευσης	Ένας προμηθευτής
13.2		Παρελκόμενα (κλειστικά, σύνδεσμοι)	Ένας προμηθευτής
<b>14</b>	<b>Οριζόντια υλικά FTTH</b>		
14.1		Οριζόντια υλικά FTTH	Ένας προμηθευτής
<b>15</b>	<b>Υπόλοιπα υλικά</b>		
15.1		Υπόλοιπα υλικά	Ένας προμηθευτής
<b>16</b>	<b>Υλικά ΔΕΔΔΗΕ</b>		
16.1		Υλικά ΔΕΔΔΗΕ	Δύο προμηθευτές
<b>17</b>	<b>Ταινίες επισήμανσης</b>		
17.1		Ταινίες επισήμανσης	Ένας προμηθευτής
<b>18</b>	<b>Υπόγεια κουτιά</b>		
18.1		Υπόγεια κουτιά	Ένας προμηθευτής

Σε κάθε μια από τις ανωτέρω υποκατηγορίες υπάρχουν παθητικά υλικά τα οποία η ΔΕΗ δεσμεύεται να προμηθευτεί (δεσμευτικά παθητικά υλικά) και παθητικά υλικά των οποίων οι ποσότητες είναι ενδεικτικές και η ΔΕΗ δεν δεσμεύεται να προμηθευτεί (μη δεσμευτικά παθητικά υλικά).

Η ΔΕΗ διατηρεί το δικαίωμα να προβεί σε μειώσεις έως και 30% ή/και αυξήσεις έως και 50% των ποσοτήτων των δεσμευτικών παθητικών υλικών, σύμφωνα με τις πραγματικές ανάγκες της Εταιρείας. Για τα μη δεσμευτικά παθητικά υλικά, η ΔΕΗ διατηρεί το δικαίωμα να προβεί σε μειώσεις έως και 100% ή/και αυξήσεις έως και 50% της συμβατικής αξίας, σύμφωνα με τις πραγματικές ανάγκες της Εταιρείας.



### Άρθρο 3 Συμμετοχή στη Διαδικασία Επιλογής

3.1 Δικαίωμα συμμετοχής  
Στη Διαδικασία Επιλογής μπορούν να συμμετάσχουν όλοι οι ενδιαφερόμενοι (φυσικά ή νομικά πρόσωπα ή συμπράξεις/ενώσεις αυτών), οι οποίοι είναι εγκατεστημένοι σε οποιαδήποτε χώρα και ικανοποιούν πλήρως όλες τις απαιτήσεις του παρόντος άρθρου.

3.2 Κριτήρια επιλογής  
Κάθε Προσφέρων πρέπει σύμφωνα με τους όρους και τις απαιτήσεις της Πρόσκλησης να ικανοποιεί πλήρως όλα τα ακόλουθα κριτήρια επιλογής:

3.2.A Καταλληλότητα

Σε περίπτωση φυσικού ή νομικού προσώπου το ίδιο και σε περίπτωση σύμπραξης/ένωσης προσώπων κάθε μέλος της να είναι εγγεγραμμένο, στα οικεία επαγγελματικά ή εμπορικά μητρώα που τηρούνται στην Ελλάδα ή στη χώρα εγκατάστασής του για επαγγελματική δραστηριότητα σχετική με το αντικείμενο της σύμβασης.

Οι εταιρείες που είναι αυτόνομες ή αποτελούν μέρος ομίλου εταιρειών και δραστηριοποιούνται στον ίδιο κλάδο, δηλαδή την παροχή υπηρεσιών FTTH, είτε σε λιανικό είτε σε χονδρικό επίπεδο (δηλαδή βρίσκονται σε άμεσο ή έμμεσο ανταγωνισμό με τη ΔΕΗ) αποκλείονται από τη διαγωνιστική διαδικασία.

3.2.B Οικονομική και χρηματοοικονομική επάρκεια

Δεν απαιτείται.

3.2.Γ Τεχνική και επαγγελματική ικανότητα

Όπως ορίζονται στο τεύχος 4 Τεχνικές Προδιαγραφές

Τα στοιχεία που ζητούνται παραπάνω θα εξετασθούν, επαληθευθούν και αξιολογηθούν από τη ΔΕΗ κατά τη διάρκεια αξιολόγησης των προσφορών.

3.3 Προσωπική κατάσταση του Προσφέροντα - Μη συνδρομή λόγων αποκλεισμού

Κάθε Προσφέρων αποκλείεται από τη συμμετοχή στη Διαδικασία σύναψης σύμβασης, εφόσον συντρέχει στο πρόσωπό του (εάν πρόκειται για μεμονωμένο φυσικό ή νομικό πρόσωπο) ή σε ένα από τα μέλη του (εάν πρόκειται περί σύμπραξης/ένωσης φυσικών ή νομικών προσώπων) ή στον παρέχοντα στον Προσφέροντα χρηματοοικονομική, τεχνική ή/και επαγγελματική στήριξη, κάποιος ή κάποιοι από τους λόγους που αναφέρονται:

α. στο επισυναπτόμενο στην παρούσα σχετικό υπόδειγμα Δήλωσης περί Μη Συνδρομής Λόγων Αποκλεισμού προς συμπλήρωση και υπογραφή από τους προσφερόμενους

β. στην παρ. 4 του άρθρου 4 του ΚΕΠΥ

Για τον έλεγχο και την πιστοποίηση της μη συνδρομής των υπόψη λόγων αποκλεισμού ισχύουν τα προβλεπόμενα στην παράγραφο 13.2.B του παρόντος.

Στην περίπτωση που συντρέχει λόγος αποκλεισμού του παρέχοντος τεχνική ή/και επαγγελματική στήριξη, κατά την κρίση της Εταιρείας, μπορεί είτε να απορρίπτεται η Προσφορά είτε να ζητείται η αντικατάσταση του Τρίτου.

#### 3.4 Συμμετοχή του ίδιου φυσικού ή νομικού προσώπου σε περισσότερους του ενός Προσφέροντες

Οι προσφορές από μέλος προσφέρουσας σύμπραξης/ένωσης προσώπων που υποβάλει ταυτόχρονα προσφορά και ως μέλος άλλης προσφέρουσας σύμπραξης/ένωσης προσώπων ή υποβάλει και μεμονωμένη προσφορά, αποκλείονται της περαιτέρω συμμετοχής στη Διαδικασία εάν διαπιστωθεί μέχρι και το χρονικό σημείο περάτωσης Διαδικασίας Επιλογής η εξ αυτής της αιτίας νόθευση του ανταγωνισμού.

Στην περίπτωση που εταιρείες συνδεδεμένες μεταξύ τους υποβάλουν περισσότερες της μιας προσφορές στη Διαδικασία Επιλογής είτε ως μέλη σύμπραξης ανεξάρτητων (μη συνδεδεμένων), μεταξύ τους εταιρειών είτε αυτόνομα, οι προσφορές τους αποκλείονται της περαιτέρω συμμετοχής στη Διαδικασία εάν διαπιστωθεί μέχρι και το χρονικό σημείο κατακύρωσης των αποτελεσμάτων της Διαδικασίας η εξ αυτής της αιτίας νόθευση του ανταγωνισμού.

#### 3.5 Στήριξη στις ικανότητες άλλων οντοτήτων

Εφόσον οι Προσφέροντες θα ήθελαν να επικαλεσθούν τη χρηματοοικονομική, τεχνική ή/και επαγγελματική ικανότητα Τρίτων προκειμένου να καλύψουν τις προϋποθέσεις συμμετοχής που καθορίζονται στις παραπάνω αντίστοιχες παραγράφους, υποχρεούνται να υποβάλουν τα στοιχεία που αποδεικνύουν την ανωτέρω ικανότητα και να δηλώσουν ότι δεσμεύονται να παράσχουν όλες τις απαιτούμενες από την παρούσα Πρόσκληση εγγυήσεις.

Ειδικότερα στην περίπτωση αυτή, ο Προσφέρων έχει την υποχρέωση να αποδείξει με κάθε πρόσφορο τρόπο ότι θα έχει στη διάθεσή του, καθ' όλη τη διάρκεια της σύμβασης, όλα τα απαραίτητα μέσα για την εκτέλεσή της και διαθέτουν με τους τρίτους κατάλληλη προς τούτο νομική σχέση, σε βαθμό που να ικανοποιεί την Εταιρεία. Τα εν λόγω αποδεικτικά μέσα μπορεί να είναι, ενδεικτικά, έγκυρο ιδιωτικό συμφωνητικό μεταξύ του προσφέροντος και του επικαλούμενου Τρίτου ή παρουσίαση εγγυήσεων άλλης μορφής, προκειμένου η ανωτέρω απαιτούμενη ικανότητα να αποδεικνύεται επαρκώς και κατά τρόπο ικανοποιητικό για τη ΔΕΗ. Τα εν λόγω αποδεικτικά μέσα θα πρέπει να συμπεριληφθούν στο Φάκελο Β της προσφοράς.

Το αντικείμενο της συνεργασίας μεταξύ του προσφέροντος και του Τρίτου, καθώς και οι παρασχεθείσες εγγυήσεις από τον Τρίτο προς τον Προσφέροντα θα συμπεριληφθούν, εφόσον αυτός επιλεγεί Αντισυμβαλλόμενος στη σύμβαση.

Στις ως άνω περιπτώσεις οι παρέχοντες τη στήριξη πρέπει να πληρούν τα αντίστοιχα κριτήρια επιλογής και μη συνδρομής λόγων αποκλεισμού με τον Προσφέροντα στον οποίο παρέχουν τη στήριξη. Προς τούτο στις προσφορές πρέπει να συμπεριλαμβάνονται, συμπληρωμένα και υπογεγραμμένα από εκπρόσωπο του παρέχοντος τη στήριξη, τα ακόλουθα:

- Στο Φάκελο Α:
  - Δήλωση νομιμοποίησης του παρέχοντος τη στήριξη σύμφωνα με το επισυναπτόμενο στην Πρόσκληση σχετικό υπόδειγμα
  - Η Δήλωση περί Μη Συνδρομής Λόγων Αποκλεισμού (ΔΜΣΛΑ)
- Στο Φάκελο Β:
  - Τα δικαιολογητικά της παραγράφου 13.3 του παρόντος τεύχους ανάλογα με το είδος της επικαλούμενης στήριξης.

Αποσαφηνίζεται ότι εάν ο Προσφέρων επικαλείται την ικανότητα υπεργολάβων του για την πλήρωση κριτηρίων επιλογής, οι υπεργολάβοι αυτοί θεωρούνται Τρίτοι και ισχύουν τα παραπάνω.

#### **Άρθρο 4** **Εναλλακτικές Προσφορές - Αποκλίσεις - Ισοδύναμες** **Τεχνικά Λύσεις**

- 4.1 Εναλλακτικές προσφορές  
Εναλλακτικές προσφορές δεν γίνονται δεκτές
- 4.2 Εμπορικές Αποκλίσεις  
Δεν επιτρέπονται αποκλίσεις από τους Εμπορικούς και Οικονομικούς Όρους της Πρόσκλησης και οι προσφορές θα πρέπει να συμμορφώνονται πλήρως προς τους αντίστοιχους όρους και τις απαιτήσεις της.
- 4.3 Τεχνικές Αποκλίσεις  
Δεν επιτρέπονται τεχνικές αποκλίσεις από τις τεχνικές προδιαγραφές της Πρόσκλησης.

#### **Άρθρο 5** **Τύπος σύμπραξης/ένωσης φυσικών ή/και νομικών προσώπων**

Στην περίπτωση που Προτιμητέος Προσφέρων είναι σύμπραξη/ένωση φυσικών ή/και νομικών προσώπων, θα επιλεγθούν ως Αντισυμβαλλόμενα μέρη όλα τα μέλη και θα τεθεί διάταξη στο συμφωνητικό της σύμβασης σύμφωνα με την οποία τα μέλη της σύμπραξης/ένωσης ενέχονται και ευθύνονται έναντι της ΔΕΗ ενιαία, αδιαίρετα, αλληλέγγυα και σε ολόκληρο το καθένα χωριστά, θα εκπροσωπούνται από κοινό εκπρόσωπο και θα ελέγχεται από τη ΔΕΗ η ουσιαστική συμμετοχή στη σύμπραξη/ένωση όλων των μελών της σε όλη τη διάρκεια ισχύος της σύμβασης.

Στην περίπτωση που η προσφέρουσα σύμπραξη/ένωση είναι όμιλος εταιρειών (άτυπη σύμπραξη/ένωση προσώπων χωρίς φορολογική και νομική υπόσταση) η προσφορά πρέπει να είναι διαμορφωμένη κατά τρόπο, ώστε να εξασφαλίζεται η χωριστή τιμολόγηση από τα μέλη του ομίλου σύμφωνα με την Ελληνική φορολογική νομοθεσία και πρακτική.

Στην αντίθετη περίπτωση όπου η προσφορά δεν πληροί την ανωτέρω προϋπόθεση, εφόσον ο Προσφέρων επιλεγεί ως Αντισυμβαλλόμενος υποχρεούται πριν την υπογραφή της σύμβασης να περιβληθεί νομικό/ φορολογικό τύπο που θα επιτρέπει την από κοινού τιμολόγηση και τότε για την υπογραφή της σύμβασης απαιτείται, επιπλέον, η κατάθεση επικυρωμένου αντιγράφου του εγγράφου που θα αποδεικνύει ότι ικανοποιείται η προαναφερθείσα απαίτηση.

## **Άρθρο 6** **Χρηματοδότηση Αντικειμένου Σύμβασης**

Προϋπολογισμός Επενδύσεων της ΔΕΗ.

## **Άρθρο 7** **Παραλαβή στοιχείων Διαδικασίας**

- 7.1 Τα τεύχη της Πρόσκλησης, όπως αυτά αναφέρονται στην παράγραφο 8.1 του παρόντος τεύχους, διατίθενται ηλεκτρονικά, μέσω της επίσημης ιστοσελίδας (site) της Εταιρείας: <https://eprocurement.dei.gr> - ΔΥΠΕΚΕ 54022093 όπου και θα παραμείνουν ανηρτημένα μέχρι και πέντε (5) ημέρες πριν από τη λήξη της προθεσμίας υποβολής των προσφορών.  
Όλα τα τεύχη βρίσκονται αναρτημένα και στο Σύστημα σε αρχεία μορφής ".pdf", ".docx" & ".xls".
- 7.2 Οι ενδιαφερόμενοι, οι οποίοι έχουν εγγραφεί στο Σύστημα ως παραλήπτες της Πρόσκλησης, μπορούν να ζητούν διευκρινίσεις σχετικά με το περιεχόμενο των τευχών της παρούσας Πρόσκλησης, το αργότερο μέχρι και πέντε (5) ημέρες πριν από την καταληκτική ημερομηνία ηλεκτρονικής υποβολής των προσφορών. Αιτήματα παροχής πληροφοριών ή διευκρινίσεων που υποβάλλονται εκτός των ανωτέρω προθεσμιών δεν εξετάζονται.
- 7.3 Τα σχετικά αιτήματα παροχής διευκρινίσεων υποβάλλονται ηλεκτρονικά από εγγεγραμμένους στο Σύστημα ενδιαφερόμενους και μέσω αυτού, δηλαδή από τους διαθέτοντες σχετικά διαπιστευτήρια που τους έχουν χορηγηθεί (όνομα χρήστη και κωδικός πρόσβασης). Το ηλεκτρονικό αρχείο με το κείμενο των ερωτημάτων είναι απαραίτητα ψηφιακά υπογεγραμμένο.
- 7.4 Το αργότερο μέχρι και τρεις (3) ημέρες πριν από την καταληκτική ημερομηνία ηλεκτρονικής υποβολής των προσφορών, η ΔΕΗ θα παράσχει, μέσω της ηλεκτρονικής πλατφόρμας του Συστήματος, τις απαραίτητες διευκρινίσεις και τυχόν συμπληρωματικά στοιχεία σχετικά με τις προδιαγραφές και τους όρους της Διαδικασίας και του σχεδίου σύμβασης.  
Η ΔΕΗ δεν θα απαντήσει σε ερωτήματα που θα έχουν υποβληθεί με ηλεκτρονικό ταχυδρομείο ή με υποβολή ερωτημάτων στο πρωτόκολλο της Διεύθυνσης της ΔΕΗ και εκτός πλατφόρμας Συστήματος.

Κανένας υποψήφιος δεν μπορεί σε οποιαδήποτε περίπτωση να επικαλεστεί προφορικές ή τηλεφωνικές απαντήσεις εκ μέρους της ΔΕΗ.

## **Άρθρο 8** **Τεύχη και έγγραφα της Πρόσκλησης**

- 8.1 Η παρούσα Πρόσκληση, αποτελείται από το σύνολο των παρακάτω τευχών:
1. Όροι και Οδηγίες προς τους Προσφέροντες μετά των ακόλουθων Παραρτημάτων:

- Παράρτημα I: Έντυπα οικονομικής Προσφοράς στα οποία συμπεριλαμβάνονται:
  - α. Έντυπο οικονομικής προσφοράς (για συμπλήρωση)
  - β. RFQ Annex 01
- Παράρτημα II: Πίνακας Κατανομής Τιμήματος (*Σε περίπτωση σύμπραξης/ένωσης*)
- 2. Συμφωνητικό Σύμβασης (Σχέδιο)
- 3. Ειδικοί Όροι Σύμβασης (Σχέδιο)
- 4. Τεχνικές Προδιαγραφές
- 5. Γενικοί Όροι Σύμβασης
- 7. Υποδείγματα, που περιλαμβάνουν
  - α. Δηλώσεις νομιμοποίησης:
    - α1. προσφέροντος και
    - α2. τυχόν παρέχοντος στήριξη
  - β. Δήλωση αποδοχής όρων Πρόσκλησης και χρόνου ισχύος προσφοράς
  - γ. Δήλωση περί μη Συνδρομής Λόγων Αποκλεισμού (ΔΜΣΛΑ)
  - δ. Δήλωση συνυπευθυνότητας για Συμπράξεις / Ενώσεις
  - ε. Εγγυητική Επιστολή Συμμετοχής στη Διαδικασία
  - στ. Εγγυητική Επιστολή Καλής Εκτέλεσης
  - ζ. Εγγυητική Επιστολή Καλής Λειτουργίας

8.2 Η σειρά με την οποία αναφέρονται τα παραπάνω τεύχη καθορίζει τη σειρά ισχύος των όρων καθενός από αυτά, σε περίπτωση που διαπιστωθούν διαφορές στο κείμενο ή στην ερμηνεία των όρων δύο ή περισσότερων τευχών. Το ίδιο ισχύει και για τη σειρά ισχύος μεταξύ των τευχών και των παραρτημάτων/προσαρτημάτων τους.

### 8.3. Ορισμοί:

- α. «μη κανονικές προσφορές» νοούνται όσες προσφορές δεν πληρούν τις προϋποθέσεις των εγγράφων της σύμβασης, όσες παρελήφθησαν εκπρόθεσμα, όταν υπάρχουν αποδεικτικά στοιχεία συμπαιγνίας ή διαφθοράς ή όσες κρίνονται από την ΔΕΗ ασυνήθιστα χαμηλές,
- β. «απαράδεκτες προσφορές» νοούνται όσες υποβάλλονται από Προσφέροντες, οι οποίοι δεν διαθέτουν τα απαιτούμενα προσόντα.
- γ. «μη κατάλληλη» νοείται μία προσφορά όταν δεν σχετίζεται με τη σύμβαση και αδυνατεί προδήλως, χωρίς ουσιώδη τροποποίηση, να ανταποκριθεί στις ανάγκες και τις απαιτήσεις της ΔΕΗ, όπως προσδιορίζονται στα έγγραφα της σύμβασης,

## Άρθρο 9 Σύστημα προσφοράς

- 9.1 Κάθε συμμετέχων μπορεί να υποβάλει προσφορά σε μια ή περισσότερες υποκατηγορίες υλικών.  
Οι Προμηθευτές μπορούν να υποβάλλουν προσφορά σε όσες υποκατηγορίες επιθυμούν, με τις εξής προϋποθέσεις:
- α. Θα αναφέρουν τιμή μονάδας (η οποία μπορεί να έχει μέχρι 2 δεκαδικά ψηφία) για όλα τα υλικά (δεσμευτικά και μη δεσμευτικά) που περιλαμβάνονται στην υποκατηγορία για την οποία υποβάλλουν προσφορά.
  - β. Θα υποβάλλουν προσφορά για όλες τις απαιτούμενες ποσότητες υλικών που περιλαμβάνονται στη συγκεκριμένη υποκατηγορία, δηλαδή υποβάλλοντας

προσφορά για μία υποκατηγορία αναλαμβάνουν την υποχρέωση να παρέχουν τις απαιτούμενες ποσότητες όλων των υλικών (δεσμευτικών και μη δεσμευτικών) που περιλαμβάνονται στη συγκεκριμένη υποκατηγορία. Διαφορετικά, εάν οι προμηθευτές δεν υποβάλλουν προσφορά για όλα τα υλικά (δεσμευτικά και μη δεσμευτικά) της υποκατηγορίας ή/και όλες τις αναφερόμενες ποσότητές τους (δεσμευτικών και μη δεσμευτικών), τότε θα αποκλείονται από τη συγκεκριμένη υποκατηγορία.

Οι Συμμετέχοντες πρέπει να γνωρίζουν ότι:

- γ. Στην περίπτωση πολιτικής δύο προμηθευτών, η ανάθεση γίνεται (ανάλογα με τη συνολική βαθμολογία ανά υποκατηγορία) είτε:
  - για το 60% των συνολικών ποσοτήτων της συγκεκριμένης υποκατηγορίας, εάν η συνολική βαθμολογία στη συγκεκριμένη υποκατηγορία είναι η υψηλότερη από όλους τους συμμετέχοντες
  - για το 40% των συνολικών ποσοτήτων της συγκεκριμένης υποκατηγορίας, εάν η συνολική βαθμολογία στη συγκεκριμένη υποκατηγορία είναι η δεύτερη υψηλότερη από όλους τους συμμετέχοντες
- δ. Στην περίπτωση πολιτικής ενός προμηθευτή, στον συμμετέχοντα ανατίθενται όλες οι ποσότητες της συγκεκριμένης υποκατηγορίας.

9.2 Οι Προσφέροντες υποχρεούνται να συμπληρώσουν, επί ποινή απόρριψης, τις τιμές ή και τα τιμήματα της οικονομικής προσφοράς τους στη σχετική φόρμα του Συστήματος.

Υποχρεούνται, επί ποινή απόρριψης, να υποβάλουν την οικονομική τους προσφορά και σε ψηφιακά υπογεγραμμένη έντυπη μορφή αρχείου portable document format (pdf) σύμφωνα με το επισυναπτόμενο στο παρόν τεύχος σχετικό έντυπο και με τις οδηγίες του εγχειριδίου χρήσης του Συστήματος.

Επίσης υποχρεούνται να υποβάλουν συμπληρωμένο το αρχείο RFQ Annex 01.xls καθώς και σε ψηφιακά υπογεγραμμένη έντυπη μορφή αρχείου portable document format (pdf).

9.3 Οι Προσφέροντες υποχρεούνται να προσφέρουν τιμές/τίμημα αποκλειστικά σε ΕΥΡΩ. Σε περίπτωση μη συμμόρφωσης του Προσφέροντα με την απαίτηση αυτή, η προσφορά του θα απορριφθεί. Με ποινή την ακυρότητα των αντίστοιχων προσφορών, αποκλείεται η κατά οποιοδήποτε τρόπο εξάρτηση των προσφερομένων τιμών από την ισοτιμία του νομίσματος της προσφοράς με οποιοδήποτε άλλο νόμισμα.

9.4 Όλα τα ποσά της οικονομικής προσφοράς πρέπει να αναγράφονται αριθμητικώς και ολογράφως στις κατάλληλες θέσεις.

Σε περίπτωση όμως διαφορών μεταξύ τους, θα υπερισχύουν οι ολόγραφες τιμές.

9.5 Οι πιο πάνω τιμές των προσφορών είναι σταθερές και δεν θα υπόκεινται σε οποιαδήποτε αναπροσαρμογή καθ' όλη τη διάρκεια ισχύος της προσφοράς και της σύμβασης. Προσφορές οι οποίες περιλαμβάνουν τιμές με αναπροσαρμογή θα απορρίπτονται.

- 9.6 Τα χορηγούμενα έντυπα/αρχεία οικονομικής προσφοράς με την παρούσα Πρόσκληση είναι τα εξής:
- α. Έντυπο οικονομικής προσφοράς (για συμπλήρωση)
  - β. RFQ Annex 01.xls

## **Άρθρο 10** **Χρόνος Ισχύος Προσφοράς**

- 10.1 Οι Προσφέροντες δεσμεύονται με την προσφορά τους για χρονικό διάστημα εκατόν είκοσι (120) ημερών. Η προθεσμία ισχύος άρχεται από την επομένη της καταληκτικής ημερομηνίας υποβολής των προσφορών. Επίσης δεσμεύονται ότι η προσφορά τους είναι οριστική, μη δυνάμενη κατά τη διάρκεια της αρχικής ισχύος της ή όπως αυτή θα παραταθεί σύμφωνα με τα παρακάτω, να αποσυρθεί ή να τροποποιηθεί, καθώς και ότι δεν μπορούν να απαιτήσουν οποιαδήποτε αναπροσαρμογή των τιμών της μετά την τυχόν επιλογή του Αντισυμβαλλομένου. Οι Προσφέροντες αποδέχονται με τη συμμετοχή τους στη Διαδικασία την παράταση της ισχύος της προσφοράς τους κατά διαδοχικά διαστήματα τριάντα (30) ημερών ή, κατόπιν αιτήματος της ΔΕΗ και συναίνεσης του Προσφέροντα, κατά μεγαλύτερα χρονικά διαστήματα από την εκάστοτε ημερομηνία λήξης της ισχύος της και μέχρι την ολοκλήρωση της διαδικασίας σύμφωνα με το άρθρο 17 του παρόντος τεύχους, εκτός εάν προ της εκάστοτε κατά τα ως άνω λήξης αυτής, ο Προσφέρων δηλώσει το αντίθετο και δεν την παρατείνει. Αποσαφηνίζεται ότι, μη αποδοχή της παράτασης της ισχύος είναι αποδεκτή μόνο μετά τη συμπλήρωση του εκάστοτε χρονικού διαστήματος ισχύος της προσφοράς, όπως αυτό έχει διαμορφωθεί βάσει των ανωτέρω, και εφόσον ο Προσφέρων γνωστοποιήσει στην Εταιρεία με υπογεγραμμένη ψηφιακά επιστολή μέσω του Συστήματος πριν από την αντίστοιχη λήξη, τη μη ανανέωση της ισχύος της.

Για παράταση της ισχύος της προσφοράς πέραν των έντεκα (11) μηνών από την καταληκτική ημερομηνία υποβολής των προσφορών, απαιτείται η προηγούμενη έγγραφη συναίνεση του Προσφέροντα και του εκδότη της Εγγυητικής Επιστολής Συμμετοχής (ΕΕΣ).

Επίσης, οι Προσφέροντες αποδέχονται με τη συμμετοχή τους στη Διαδικασία ότι η προσφορά τους παραμένει σε ισχύ, μετά τη γνωστοποίηση της απόφασης επιλογής Αντισυμβαλλομένου, για όσο χρονικό διάστημα καθυστερεί η υπογραφή της σύμβασης με υπαιτιότητα του Προτιμητέου Προσφέροντος. Η ΔΕΗ μετά την παρέλευση της προθεσμίας υπογραφής της σύμβασης δύναται να προβεί στην κατάπτωση της ΕΕΣ του Προτιμητέου Προσφέροντος.

- 10.2 Σε περίπτωση παράτασης της καταληκτικής προθεσμίας ηλεκτρονικής υποβολής των προσφορών, οι Προσφέροντες δύνανται να τροποποιήσουν ή/και συμπληρώσουν τυχόν υποβληθείσα στο Σύστημα προσφορά τους ή να την αποσύρουν και υποβάλουν, εφόσον το επιθυμούν, νέα προσφορά μέχρι τη νέα καταληκτική ημερομηνία υποβολής προσφορών, μεριμνώντας σε κάθε περίπτωση τα συμπεριλαμβανόμενα στην προσφορά τους στοιχεία και δικαιολογητικά να είναι σε ισχύ κατά τη νέα ως άνω ημερομηνία.

## **Άρθρο 11** **Εγγύηση Συμμετοχής**

- 11.1 Για τη συμμετοχή στη Διαδικασία πρέπει να υποβληθεί από κάθε Προσφέροντα σε μορφή αρχείου pdf εγγύηση συμμετοχής υπό μορφή Εγγυητικής Επιστολής Συμμετοχής (ΕΕΣ), σύμφωνα με το επισυναπτόμενο υπόδειγμα της Εταιρείας, η οποία να έχει εκδοθεί από πιστωτικά ή χρηματοδοτικά ιδρύματα ή ασφαλιστικές εταιρείες κατά την έννοια των περιπτώσεων β και γ της παρ. 1 του άρθρου 14 του ν. 4364/2016, της αποδοχής της ΔΕΗ, την οποία η Εταιρεία δεν μπορεί να αρνηθεί αδικαιολόγητα, που λειτουργούν νόμιμα σε:
- α. ένα κράτος – μέλος της Ευρωπαϊκής Ένωσης (Ε.Ε.), ή
  - β. ένα κράτος – μέλος του Ευρωπαϊκού Οικονομικού Χώρου (Ε.Ο.Χ.) ή
  - γ. τρίτες χώρες που έχουν υπογράψει και κυρώσει τη Συμφωνία περί Δημοσίων Συμβάσεων - ΣΔΣ (Government Procurement Agreement - GPA) του Παγκόσμιου Οργανισμού Εμπορίου (Π.Ο.Ε)
- και έχουν σύμφωνα με τις ισχύουσες διατάξεις, αυτό το δικαίωμα.

Μπορεί επίσης να εκδίδονται από το Ταμείο Μηχανικών Εργοληπτών Δημοσίων Έργων (Τ.Μ.Ε.Δ.Ε.) ή να παρέχονται με γραμμάτιο του Ταμείου Παρακαταθηκών και Δανείων με παρακατάθεση σε αυτό του αντίστοιχου χρηματικού ποσού. Όταν παρέχονται με γραμμάτιο του Ταμείου Παρακαταθηκών και Δανείων δεν τυγχάνει εφαρμογής ο όρος : η εγγύηση παρέχεται ανέκκλητα και ανεπιφύλακτα, ο δε εκδότης παραιτείται του δικαιώματος της διαιρέσεως και της διζήσεως.

Τυχόν αποκλίσεις από τα επισυναπτόμενα υποδείγματα Εγγυητικών Επιστολών της Εταιρείας αξιολογούνται από το αρμόδιο όργανο της Διαδικασίας Επιλογής, πριν την απόρριψη των προσφορών.

**Οι Προσφέροντες υποχρεούνται να προσκομίσουν, επί ποινή απόρριψης της προσφοράς, και σε έντυπη μορφή (πρωτότυπο) τις ως άνω ΕΕΣ στην αρμόδια Διεύθυνση της ΔΕΗ διεξαγωγής της Διαδικασίας Επιλογής εντός τριών (3) ημερών από την καταληκτική ημερομηνία ηλεκτρονικής υποβολής των προσφορών.**

- 11.2 Το ύψος της εγγύησης συμμετοχής των Προσφερόντων θα καθοριστεί με βάση τον παρακάτω πίνακα, στον οποίο όλες οι υποκατηγορίες έχουν χωριστεί σε 3 ομάδες (Α, Β και Γ) ανάλογα με το ύψος του προϋπολογισμού κάθε υποκατηγορίας

Ομάς	ID	Περιγραφή Υποκατηγορίας	Subcategory Description	Εγγυητική Συμμετοχής
Α	15.1	Υπόλοιπα υλικά	Remaining Materials	0 €
	17.1	Ταινίες επισήμανσης	Marker tapes	
	14.1	Οριζόντια υλικά FTTH	FTTH Horizontal materials	
	1.3	Στεγανωτικά έναντι νερού και αερίου	Water and gas blocking	
	11.1	ODF-ODS-Τερματισμοί	ODF-ODS-Terminations	
	8.1	PCP	PCPs	
	9.4	ΟΤΟs	ΟΤΟs	
	13.2	Παρελκομένα (κλειστικά, σύνδεσμοι)	Accessories (Closers, joints)	
	2.7	Καλώδια δόμησης	Building cables	



Ομάδα	ID	Περιγραφή Υποκατηγορίας	Subcategory Description	Εγγυητική Συμμετοχής
B	9.2	BEPs	BEPs	33.000 €
	3.2	Figure 8	Figure 8	
	9.3	Floor Box	Floor box	
	2.2	Μικροκαλώδια πλευρικών οδεύσεων	Microcables for laterals	
	10.1	Άλλα οπτικά στοιχεία	Other optical elements	
	1.2	Παρελκόμενα για συστοιχίες/μικροσωληνώσεις	Accessories for bundles/microducts	
	9.1	BDPs	BDPs	
	3.3	Spiral	Spiral	
	2.6	Προτερματισμένα Καλώδια	Pre-connectorized cables	
	2.3	Εναέρια καλώδια	Aerial cables	
	13.1	Σωλήνες οδεύσης	Tubes	
	16.1	Υλικά ΔΕΔΔΗΕ	HEDNO materials	
	18.1	Υπόγεια κουτιά	Underground boxes	
Γ	4.1	Παρελκόμενα ADSS	ADSS accessories	195.000 €
	3.1	Kevlar	Kevlar	
	2.5	ADSS Drop cables	Drop ADSS cables	
	5.1	Άλλα υλικά εναέριας εγκατάστασης	Other materials for aerial installation	
	7.2	Μούφες	Closures	
	6.1	SCPs	SCPs	
	12.1	Καλύμματα και πλαίσια ανθρωποθυρίδων-φρεατίων πρόσβασης από χυτοσίδηρο	Manholes Cast Iron Access Covers and Frames	
	2.1	Υπόγεια καλώδια	Underground cables	
	2.4	ADSS Καλώδια	ADSS cables	
	7.1	SDPs	SDPs	
	1.1	Συστοιχίες/Μικροσωληνώσεις	Bundles/Microducts	

- Εάν οι Συμμετέχοντες προσφέρουν για μία η περισσότερες υποκατηγορίες από την ομάδα υποκατηγοριών (Α) ανωτέρω δεν απαιτείται να υποβάλουν εγγυητική συμμετοχής.
- Εάν οι Συμμετέχοντες προσφέρουν για μία η περισσότερες υποκατηγορίες από την ομάδα υποκατηγοριών (Β) ανωτέρω απαιτείται να υποβάλουν εγγυητική συμμετοχής ύψους 33.000€.
- Εάν οι Συμμετέχοντες προσφέρουν για μία η περισσότερες υποκατηγορίες από την ομάδα υποκατηγοριών (Γ) ανωτέρω απαιτείται να υποβάλουν εγγυητική συμμετοχής ύψους 195.000€.
- Εάν οι Συμμετέχοντες προσφέρουν για υποκατηγορίες από δύο (2) η περισσότερες ομάδες υποκατηγοριών ανωτέρω απαιτείται να υποβάλουν εγγυητική συμμετοχής που αντιστοιχεί στην υψηλότερη μεταξύ των ομάδων.

Οι Προσφέροντες δύνανται να καταθέσουν περισσότερες από μια ΕΕΣ προκειμένου να καλύπτουν αθροιστικά το σύνολο της αξίας που ζητείται με την Πρόσκληση. Σε περίπτωση που ο Προσφέρων είναι σύμπραξη/ένωση φυσικών

ή/και νομικών προσώπων η/οι ΕΕΣ μπορεί να εκδίδεται/ονται υπέρ της σύμπραξης/ένωσης ή και υπέρ ενός μέλους αυτής.

- 11.3 Η παραπάνω εγγύηση θα ισχύει τουλάχιστον κατά τριάντα (30) ημέρες περισσότερο από την ισχύ της προσφοράς, όπως αυτή διαμορφώνεται βάσει της παραπάνω παραγράφου 11.1, και θα επιστρέφεται μετά την ανάδειξη του Αντισυμβαλλόμενου σε όλους τους Προσφέροντες, πλην αυτού ο οποίος έχει επιλεγεί Αντισυμβαλλόμενος, του οποίου η Εγγύηση Συμμετοχής στη Διαδικασία θα του αποδοθεί, μετά την κατάθεση της Εγγύησης Καλής Εκτέλεσης του αντικειμένου, κατά την υπογραφή της σύμβασης. Σε περίπτωση παράτασης της ισχύος της προσφοράς πέραν των έντεκα (11) μηνών από την καταληκτική ημερομηνία υποβολής των προσφορών, για αντίστοιχη παράταση της ισχύος της ΕΕΣ απαιτείται προηγούμενη έγγραφη δήλωση παράτασης ισχύος της από τον εκδότη αυτής.
- 11.4 Η εν λόγω Εγγυητική Επιστολή, εφόσον δεν θα υπάρξει λόγος να καταπέσει υπέρ της ΔΕΗ, σύμφωνα με τους όρους της Πρόσκλησης θα επιστρέφεται στον εκδότη της, αν:
- α. Σε περίπτωση που ο Προσφέρων επιλέξει να αποσυρθεί από τη Διαδικασία Επιλογής ώστε να αποφύγει τη δημοσιοποίηση στοιχείων που έχει δηλώσει ως εμπιστευτικά σύμφωνα με τα οριζόμενα στην παρ. 13.1.1.3 του παρόντος τεύχους.
  - β. Η προσφορά του Προσφέροντα κριθεί σε οποιοδήποτε φάση της Διαδικασίας οριστικά μη αποδεκτή.
  - γ. Μετά τη λήξη ισχύος της προσφοράς του, ο Προσφέρων δεν παρατείνει την ισχύ της.
- 11.5 Ειδικά, μετά την αποσφράγιση των οικονομικών προσφορών και την κατάταξή τους κατά σειρά προτιμητέων Προσφερόντων, η ΕΕΣ στη Διαδικασία δύναται να επιστραφεί σε κάθε Προσφέροντα, που με αίτησή του ζητήσει την επιστροφή της πριν τη συμπλήρωση του χρόνου ισχύος της, εφόσον δεν πιθανολογείται ότι, μετά από ενδεχόμενη ανατροπή του αποτελέσματος της Διαδικασίας, θα επιλεγεί ως Αντισυμβαλλόμενος ο υπόψη Προσφέρων.
- 11.6 Η εν λόγω ΕΕΣ καταπίπτει στο σύνολό της υπέρ της ΔΕΗ στις ακόλουθες περιπτώσεις:
- μη συμμόρφωσης καθ' οιονδήποτε τρόπο του προσφέροντος ως προς τις υποχρεώσεις του όπως αυτές απορρέουν από τη διαδικασία,
  - γνωστοποίησης προϋποθέσεων, οι οποίες δεν περιλαμβάνονταν στην αρχική προσφορά, για διατήρησή της σε ισχύ μέχρι τη λήξη της εκάστοτε αποδεχθείσας προθεσμίας ισχύος της, σύμφωνα με την παράγραφο 17.1 του παρόντος τεύχους,
  - αποχώρησης του Προσφέροντα νωρίτερα από τη λήξη ισχύος της προσφοράς του
  - Υποβολής μη κατάλληλης προσφοράς, όπως αυτή ορίζεται στο παρόν Τεύχος
  - μη υποβολής των αποδεικτικών νομιμοποίησης και μη συνδρομής λόγων αποκλεισμού ή/και υποβολής ψευδών δικαιολογητικών.
  - άρνησης υπογραφής της σύμβασης από τον Προτιμητέο Προσφέροντα.
- Σημειώνεται ότι η ΕΕΣ δεν καταπίπτει εάν ο Προσφέρων, γνωστοποιήσει ότι η ισχύς της προσφοράς του δεν ανανεώνεται, σύμφωνα με την παράγραφο 10.1 του παρόντος τεύχους.

## **Άρθρο 12** **Υποβαλλόμενα Στοιχεία**

- 12.1 Όλα τα έγγραφα που θα υποβληθούν από τους Προσφέροντες στη Διαδικασία Επιλογής θα είναι συνταγμένα στην Ελληνική γλώσσα.

Ειδικότερα, τα έγγραφα που σχετίζονται με τα περιεχόμενα του Φακέλου Α των προσφορών και θα υποβληθούν από Αλλοδαπές Εταιρείες μπορούν να είναι συνταγμένα στη γλώσσα της Χώρας έκδοσης και να συνοδεύονται από επίσημη μετάφραση στην Ελληνική γλώσσα, αρμοδίως επικυρωμένη.  
Το σύνολο των εγγράφων των φακέλων Β και Γ μπορεί να είναι συνταγμένα στην αγγλική γλώσσα.

- 12.2 Αντιπροσφορές δεν γίνονται δεκτές σε καμία περίπτωση.
- 12.3 Προσθήκες, τροποποιήσεις ή επιφυλάξεις των Προσφερόντων επί των όρων που περιλαμβάνονται στα τεύχη της Πρόσκλησης δεν γίνονται δεκτές και τυχόν προσφορές οι οποίες θα περιλαμβάνουν τέτοιες διαφοροποιήσεις θα αποκλείονται από τη Διαδικασία.

## **Άρθρο 13** **Κατάρτιση - Περιεχόμενο προσφοράς**

- 13.1 Απαιτήσεις για το περιεχόμενο της προσφοράς

13.1.1 Γενικές απαιτήσεις

13.1.1.1 Κατάρτιση προσφοράς – Ηλεκτρονικοί Φάκελοι- Περιεχόμενα

Οι προσφορές πρέπει να περιλαμβάνουν σε ηλεκτρονική μορφή όλα τα στοιχεία που καθορίζονται στην Πρόσκληση και να υποβάλλονται ηλεκτρονικά στο Σύστημα, σύμφωνα με τους όρους της παρούσας Πρόσκλησης και τις Οδηγίες Χρήσης του Συστήματος. Ειδικότερα:

Οι προσφορές υποβάλλονται ηλεκτρονικά, σε φακέλους και με συμπλήρωση της οικονομικής προσφοράς σε ειδική ηλεκτρονική φόρμα του Συστήματος, σύμφωνα με τις παρακάτω παραγράφους 13.2 έως 13.4.

Στην περίπτωση που τα αρχεία που εμπεριέχονται σε κάθε φάκελο περιλαμβάνουν περισσότερα του ενός έγγραφα ή ενότητες, απαιτείται να υπάρχει και ο αντίστοιχος πίνακας περιεχομένων.

Επισημαίνεται ότι ο κάθε ηλεκτρονικός φάκελος θα πρέπει να περιέχει όσα στοιχεία αναφέρονται στις αντίστοιχες παραγράφους 13.2, 12.3 και 13.4 του παρόντος άρθρου που υποχρεούνται να υποβάλουν οι Προσφέροντες.

### 13.1.1.2 Υπογραφή προσφοράς

Η προσφορά θα πρέπει να υπογράφεται ψηφιακά στην πρώτη ή τελευταία σελίδα κάθε υποβαλλομένου εγγράφου (δηλώσεις, περιγραφή προσφερομένου αντικειμένου, σχέδια κλπ.), σύμφωνα με την παρακάτω παράγραφο, από πρόσωπο ή πρόσωπα τα οποία είναι προς τούτο εξουσιοδοτημένα από τον Προσφέροντα σύμφωνα με τα οριζόμενα κατωτέρω (παράγραφος 13.2.2).

Τα ανωτέρω στοιχεία και δικαιολογητικά της τεχνικής προσφοράς του προσφέροντος υποβάλλονται από αυτόν ηλεκτρονικά σε μορφή αρχείου τύπου .pdf. Όταν υπογράφονται από τον ίδιο φέρουν ψηφιακή υπογραφή και δεν απαιτείται να φέρουν σχετική θεώρηση γνησίου υπογραφής. Ο Προσφέρων υποχρεούται, εφόσον ζητηθεί από τη ΔΕΗ, να προσκομίσει τις δηλώσεις και τα δικαιολογητικά που υπογράφονται από τρίτους και συνιστούν ιδιωτικά έγγραφα, σε έντυπη μορφή (είτε πρωτότυπα είτε αντίγραφα επικυρωμένα αρμοδίως) εντός τριών (3) εργάσιμων ημερών από τη ζήτησή τους.

Η σύμπραξη/ένωση Προσφερόντων υποβάλλει κοινή προσφορά, η οποία υπογράφεται ψηφιακά υποχρεωτικά, είτε από εξουσιοδοτημένα πρόσωπο ή πρόσωπα, είτε από κοινό εκπρόσωπό της νομίμως εξουσιοδοτημένο προς τούτο.

### 13.1.1.3 Εχεμύθεια - εμπιστευτικές πληροφορίες

Εάν οι Προσφέροντες περιλαμβάνουν στις Προσφορές τους στοιχεία που ευλόγως μπορούν να χαρακτηριστούν ως εμπιστευτικά, τα σημαίνουν ευκρινώς ως τέτοια ώστε να μη δημοσιοποιηθούν σε τρίτους. Εμπιστευτικά μπορούν να χαρακτηριστούν ιδίως στοιχεία που αφορούν τεχνολογικά ή εμπορικά μυστικά ή στοιχεία διανοητικής ιδιοκτησίας. Ο Προσφέρων έχει υποχρέωση με χωριστό έγγραφο να θεμελιώνει το εύλογο του αιτήματός του να μη δημοσιοποιηθούν τα έγγραφα αυτά σε τρίτους. Σε κάθε περίπτωση δεν μπορούν να σημανθούν ως εμπιστευτικά στοιχεία τιμές μονάδας, προσφερόμενες ποσότητες, στοιχεία της τεχνικής προσφοράς που χρησιμοποιούνται για την αξιολόγησή της και η οικονομική προσφορά. Η κρίση περί του εάν τα έγγραφα θα δημοσιοποιηθούν ή όχι στους λοιπούς Προσφέροντες στα πλαίσια της Διαδικασίας Επιλογής ανήκει στην Επιτροπή που διενεργεί τη Διαδικασία, η οποία λαμβάνει ιδίως υπόψη της τη νομική θεμελίωση της εμπιστευτικότητας που παρέχει ο ενδιαφερόμενος Προσφέρων και τις τυχόν Αντιρρήσεις που έχουν προβληθεί από άλλους Προσφέροντες στη Διαδικασία. Εάν η Επιτροπή κρίνει ότι τα στοιχεία πρέπει να δημοσιοποιηθούν ενημερώνει τον Προσφέροντα, ο οποίος δύναται είτε να συναινέσει στη δημοσιοποίηση είτε να αποσυρθεί από τη Διαδικασία Επιλογής ώστε να αποφύγει τη δημοσιοποίηση. Στην περίπτωση που κριθεί ότι τα στοιχεία αυτά δεν πρέπει να δημοσιοποιηθούν Τα υπόψη στοιχεία θα είναι προσβάσιμα μόνον από τις αρμόδιες Επιτροπές και Διευθύνσεις της ΔΕΗ.

#### 13.1.1.4 Ισχύς Δηλώσεων και δικαιολογητικών

##### Ισχύς Δηλώσεων

Όλες οι απαιτούμενες από την Πρόσκληση Δηλώσεις των Προσφερόντων, οι οποίες υποβάλλονται σε υποκατάσταση δημοσίων ή ιδιωτικών εγγράφων, καθώς και οι λοιπές Δηλώσεις, είτε συμμόρφωσης με τους όρους της Πρόσκλησης είτε τρίτων για συνεργασία με τον Προσφέροντα θα καλύπτουν το χρονικό διάστημα μέχρι την ημερομηνία αποσφράγισης των προσφορών. Οι παραπάνω Δηλώσεις μπορεί να υπογράφονται έως δέκα (10) ημέρες πριν την καταληκτική ημερομηνία υποβολής των προσφορών.

##### Ισχύς δικαιολογητικών

- α) τα δικαιολογητικά που αφορούν στην περίπτωση II και στις περιπτώσεις IV α και β της κατωτέρω παραγράφου 13.2B εφόσον έχουν εκδοθεί έως τρεις (3) μήνες πριν από την υποβολή τους,
- β) τα λοιπά δικαιολογητικά που αφορούν την περίπτωση III της κατωτέρω παραγράφου 13.2B εφόσον είναι σε ισχύ κατά το χρόνο υποβολής τους, άλλως, στην περίπτωση που δεν αναφέρεται χρόνος ισχύος, να έχουν εκδοθεί κατά τα οριζόμενα στην προηγούμενη περίπτωση,
- γ) τα δικαιολογητικά που αφορούν την περίπτωση I της κατωτέρω παραγράφου 13.2B, τα αποδεικτικά ισχύουσας εκπροσώπησης σε περίπτωση νομικών προσώπων, και τα πιστοποιητικά αρμόδιας αρχής σχετικά με την ονομαστικοποίηση των μετοχών σε περίπτωση ανωνύμων εταιρειών (όπου απαιτείται) εφόσον έχουν εκδοθεί έως τριάντα (30) εργάσιμες ημέρες πριν από την υποβολή τους,
- δ) οι ένορκες βεβαιώσεις, εφόσον έχουν συνταχθεί έως τρεις (3) μήνες πριν από την υποβολή τους και
- ε) οι δηλώσεις, εφόσον έχουν συνταχθεί μετά την κοινοποίηση της πρόσκλησης για την υποβολή των δικαιολογητικών.

#### 13.1.1.5 Μη προσκόμιση στοιχείων και δικαιολογητικών - ψευδείς δηλώσεις ή ανακριβή δικαιολογητικά

Ρητά καθορίζεται ότι, σε περίπτωση που ο Προσφέρων:

- δεν υποβάλει ηλεκτρονικά ή/και δεν προσκομίσει σε έντυπη μορφή έγκαιρα και προσηκόντως τα επιβεβαιωτικά των δηλώσεων έγγραφα, οποτεδήποτε απαιτηθούν αυτά από την Εταιρεία,
- διαπιστωθεί, εκ της υποβολής/ προσκόμισης αυτών, ότι, σε οποιοδήποτε φάση της διαδικασίας ή της υλοποίησης της σύμβασης, έχει υποβάλει ανακριβείς ή ψευδείς δηλώσεις ή αλλοιωμένα φωτοαντίγραφα δημοσίων ή ιδιωτικών εγγράφων, τότε αυτός αποκλείεται από την περαιτέρω διαδικασία, τυχόν αποφάσεις της Εταιρείας ανακαλούνται αμέσως, καταπίπτει υπέρ της ΔΕΗ η Εγγυητική Επιστολή Συμμετοχής ή Καλής Εκτέλεσης και

η ΔΕΗ διατηρεί το δικαίωμα αποκλεισμού του από μελλοντικές διαδικασίες.

#### 13.1.1.6 Προστασία Προσωπικών Δεδομένων - Ενημέρωση για την επεξεργασία προσωπικών δεδομένων

Η ΔΕΗ ενημερώνει υπό την ιδιότητά της ως υπεύθυνης επεξεργασίας το φυσικό πρόσωπο που υπογράφει την προσφορά ως Προσφέρων ή ως Νόμιμος Εκπρόσωπος Προσφέροντος, ότι αρμόδια όργανα και στελέχη της ή και τρίτοι, κατ' εντολή και για λογαριασμό της, θα επεξεργάζονται τα ακόλουθα δεδομένα ως εξής:

- I. Αντικείμενο επεξεργασίας είναι τα δεδομένα προσωπικού χαρακτήρα που περιέχονται στους φακέλους της προσφοράς και τα αποδεικτικά μέσα τα οποία υποβάλλονται στην ΔΕΗ, στο πλαίσιο της παρούσας Διαδικασίας, από το φυσικό πρόσωπο το οποίο είναι το ίδιο Προσφέρων ή Νόμιμος Εκπρόσωπος Προσφέροντος.
- II. Σκοπός της επεξεργασίας είναι η αξιολόγηση του Φακέλου Προσφοράς, η επιλογή Αντισυμβαλλομένου για τη Σύμβαση, η προάσπιση των δικαιωμάτων της ΔΕΗ, η εκπλήρωση των εκ του νόμου υποχρεώσεων της ΔΕΗ και η εν γένει ασφάλεια και προστασία των συναλλαγών. Τα δεδομένα ταυτοπροσωπίας και επικοινωνίας θα χρησιμοποιηθούν από την ΔΕΗ και για την ενημέρωση των Προσφερόντων σχετικά με την αξιολόγηση των προσφορών.
- III. Αποδέκτες των ανωτέρω δεδομένων στους οποίους κοινοποιούνται είναι:
  - (α) Φορείς στους οποίους η ΔΕΗ αναθέτει την εκτέλεση συγκεκριμένων ενεργειών για λογαριασμό της, δηλαδή οι Σύμβουλοι, τα στελέχη, μέλη Επιτροπών Αξιολόγησης, Χειριστές της Ηλεκτρονικής Διαδικασίας και λοιποί εν γένει προστηθέντες της, υπό τον όρο της τήρησης σε κάθε περίπτωση του απορρήτου.
  - (β) Το Δημόσιο, άλλοι δημόσιοι φορείς ή δικαστικές αρχές ή άλλες αρχές ή δικαιοδοτικά όργανα, στο πλαίσιο των αρμοδιοτήτων τους.
  - (γ) Έτεροι Προσφέροντες στη Διαδικασία στο πλαίσιο της αρχής της διαφάνειας και του δικαιώματος υποβολής Αντιρρήσεων
- IV. Τα δεδομένα των Προσφορών όλων των Προσφερόντων θα τηρούνται για χρονικό διάστημα για χρονικό διάστημα ίσο με τη διάρκεια της εκτέλεσης της σύμβασης, και μετά τη λήξη αυτής για χρονικό διάστημα πέντε ετών, για μελλοντικούς φορολογικούς-δημοσιονομικούς ή ελέγχους χρηματοδοτών ή άλλους προβλεπόμενους ελέγχους από την

κείμενη νομοθεσία, εκτός εάν η νομοθεσία προβλέπει διαφορετική περίοδο διατήρησης. Σε περίπτωση εκκρεμοδικίας αναφορικά με τη σύμβαση τα δεδομένα τηρούνται μέχρι το πέρας της εκκρεμοδικίας. Μετά τη λήξη των ανωτέρω περιόδων, τα προσωπικά δεδομένα θα καταστρέφονται.

V. Το φυσικό πρόσωπο που είναι είτε Προσφέρων είτε Νόμιμος Εκπρόσωπος του Προσφέροντος, μπορεί να ασκεί κάθε νόμιμο δικαίωμά του σχετικά με τα δεδομένα προσωπικού χαρακτήρα που το αφορούν, απευθυνόμενο στον υπεύθυνο προστασίας προσωπικών δεδομένων της ΔΕΗ.

VI. Η ΔΕΗ έχει υποχρέωση να λαμβάνει κάθε εύλογο μέτρο για τη διασφάλιση του απόρρητου και της ασφάλειας της επεξεργασίας των δεδομένων και της προστασίας τους από τυχαία ή αθέμιτη καταστροφή, τυχαία απώλεια, αλλοίωση, απαγορευμένη διάδοση ή πρόσβαση από οποιονδήποτε και κάθε άλλης μορφή αθέμιτη επεξεργασία.

### 13.1.2 Ειδικές απαιτήσεις

#### 13.1.2.1 Αποκλίσεις από τους Εμπορικούς και Οικονομικούς Όρους της Πρόσκλησης

Δεν επιτρέπονται αποκλίσεις από τους Εμπορικούς και Οικονομικούς όρους της Πρόσκλησης. Οι προσφορές πρέπει να συμμορφώνονται πλήρως προς τους αντίστοιχους όρους και τις απαιτήσεις της Πρόσκλησης.

Σχόλια, παρατηρήσεις ή διευκρινίσεις που αλλοιώνουν τους Εμπορικούς και Οικονομικούς όρους της Πρόσκλησης αντιμετωπίζονται ως Εμπορικές Αποκλίσεις. Προσφορά η οποία θα έχει τέτοιας φύσεως αποκλίσεις θα απορριφθεί.

### 13.1.3 Εναλλακτικές προσφορές

Εναλλακτικές προσφορές δεν γίνονται δεκτές.

## 13.2 Ηλεκτρονικός Φάκελος Α

### A. Περιεχόμενα Φακέλου Α

Ο ηλεκτρονικός Φάκελος Α με ονομασία «Φάκελος Α - Δικαιολογητικά Συμμετοχής» θα περιέχει σε ψηφιακή μορφή αρχείου pdf ή αντίστοιχου τα ακόλουθα:

#### 13.2.1 Εγγυητικές Επιστολές

Την Εγγυητική Επιστολή Συμμετοχής στη Διαδικασία, σύμφωνα με το επισυναπτόμενο στη Πρόσκλησης Υπόδειγμα και τα καθοριζόμενα στο άρθρο 11 του παρόντος τεύχους.

Οι Προσφέροντες που προσφέρουν μέρος του αντικειμένου της Πρόσκλησης θα συνοδεύουν την ΕΕΣ με επεξηγηματική επιστολή για τις προσφερόμενες υποκατηγορίες για τον έλεγχο μόνο ως προς την ορθότητα της αξίας της ΕΕΣ.

#### 13.2.2 Δήλωση νομιμοποίησης Προσφέροντος

Τη Δήλωση νομιμοποίησης του προσφέροντος συμπληρωμένη και υπογεγραμμένη, σύμφωνα με το Υπόδειγμα που επισυνάπτεται στη Πρόσκλησης.

#### 13.2.3 Δήλωση αποδοχής όρων Διαδικασίας Επιλογής και ισχύος προσφοράς

Τη Δήλωση αποδοχής όρων Διαδικασίας Επιλογής και ισχύος προσφοράς συμπληρωμένη και υπογεγραμμένη, σύμφωνα με το Υπόδειγμα που επισυνάπτεται στη Πρόσκληση.

#### 13.2.4 Δήλωση περί Μη Συνδρομής Λόγων Αποκλεισμού (ΔΜΣΛΑ)

Την ΔΜΣΛΑ συμπληρωμένη και υπογεγραμμένη, σύμφωνα με το Υπόδειγμα που επισυνάπτεται στη Πρόσκληση.

#### 13.2.5 Διευκρινίσεις για προσφορές από συμπράξεις/ενώσεις φυσικών ή/και νομικών προσώπων

Στην περίπτωση αυτή υποβάλλονται:

13.2.5.1 Χωριστά από κάθε μέλος αυτής τα παραπάνω στοιχεία 13.2.2 έως 13.2.4. Ειδικότερα στη Δήλωση της παραγράφου 13.2.2 και στο σημείο 4.1 αυτής θα πρέπει να αναγράφεται ρητά ότι η προσφορά υποβάλλεται μέσω της συγκεκριμένης σύμπραξης/ένωσης και να ορίζεται το πρόσωπο που θα υπογράψει από κάθε μέλος αυτής το σχετικό ιδιωτικό συμφωνητικό ή τη συμβολαιογραφική πράξη σύστασης αυτής. Ειδικά για τις Εγγυητικές Επιστολές της παραγράφου 13.2.1 ισχύουν τα αναφερόμενα στην παράγραφο 11.2 του παρόντος τεύχους. Σε περίπτωση κατάθεσης περισσότερων της μιας ΕΕΣ, επισημαίνεται ρητά ότι ισχύουν οι δεσμεύσεις της επόμενης παραγράφου.

13.2.5.2 Δήλωση των φυσικών ή νομικών προσώπων που μετέχουν στη σύμπραξη/ένωση, με την οποία θα δηλώνεται ότι τα υπόψη πρόσωπα σύστησαν την εν λόγω σύμπραξη/ένωση για να αναλάβουν την υλοποίηση της σύμβασης μαζί και ότι ενέχονται και ευθύνονται έναντι της ΔΕΗ σχετικά με τη συμμετοχή τους στη Διαδικασία Επιλογής και την εκτέλεση του αντικειμένου της σύμβασης, ενιαία, αδιαίρετα και σε ολόκληρο.

13.2.5.3 Το σχετικό ιδιωτικό συμφωνητικό ή συμβολαιογραφική πράξη σύστασης της σύμπραξης/ένωσης, στο οποίο θα φαίνονται η έδρα, ο νόμιμος εκπρόσωπος και τα ποσοστά συμμετοχής κάθε μέλους.



### 13.2.6 Δηλώσεις τυχόν τρίτου που παρέχει στήριξη

Σε περίπτωση που ο Προσφέρων έχει επικαλεστεί στήριξη τρίτου:

- α. Τη Δήλωση νομιμοποίησης για κάθε ένα τυχόν παρέχοντα στήριξη, συμπληρωμένη και υπογεγραμμένη σύμφωνα με το Υπόδειγμα που επισυνάπτεται στη Πρόσκληση.
- β. Την ΔΜΣΛΑ για κάθε ένα τυχόν παρέχοντα στήριξη τρίτο, σύμφωνα με το Υπόδειγμα που επισυνάπτεται στη Πρόσκληση.

### B. Υποβολή - Προσκόμιση δικαιολογητικών και στοιχείων

Οι Προσφέροντες δεσμεύονται, **επί ποινή αποκλεισμού**, να υποβάλουν ηλεκτρονικά ή/και να προσκομίσουν σε έντυπη μορφή (πρωτότυπο) σε οποιοδήποτε φάση της Διαδικασίας τους ζητηθεί από τη ΔΕΗ, όλα ή μέρος των σχετικών δικαιολογητικών και στοιχείων που αναφέρονται στις ως άνω δηλώσεις, εντός δέκα (10) ημερών και όπως αυτά εξειδικεύονται παρακάτω.

Τα έγγραφα του παρόντος υποβάλλονται, σύμφωνα με τις διατάξεις του ν. 4250/2014 (Α' 94). Ειδικά τα αποδεικτικά τα οποία αποτελούν ιδιωτικά έγγραφα, μπορεί να γίνονται αποδεκτά και σε απλή φωτοτυπία, εφόσον συνυποβάλλεται δήλωση στην οποία βεβαιώνεται η ακρίβειά τους και η οποία φέρει υπογραφή έως και δέκα (10) ημέρες πριν την καταληκτική ημερομηνία υποβολής των προσφορών.

Αν δεν προσκομισθούν τα εν λόγω δικαιολογητικά ή υπάρχουν ελλείψεις σε αυτά που υποβλήθηκαν και ο Προσφέρων υποβάλλει εντός της προαναφερόμενης προθεσμίας αίτημα προς την εταιρεία για την παράταση της προθεσμίας υποβολής, το οποίο συνοδεύεται με αποδεικτικά έγγραφα από τα οποία να αποδεικνύεται ότι έχει αιτηθεί τη χορήγηση των δικαιολογητικών, η ΔΕΗ παρατείνει την προθεσμία υποβολής αυτών για όσο χρόνο απαιτηθεί για τη χορήγησή τους από τις αρμόδιες αρχές.

#### I. Αποδεικτικά νομιμοποίησης προσφέροντος

Τα αποδεικτικά στοιχεία του περιεχομένου της Δήλωσης της παραγράφου 13.2.2, ήτοι τα κατά περίπτωση νομιμοποιητικά έγγραφα σύστασης και νόμιμης εκπροσώπησης (όπως καταστατικά, πιστοποιητικά μεταβολών, αντίστοιχα ΦΕΚ, συγκρότηση Δ.Σ. σε σώμα, σε περίπτωση Α.Ε. κ.λπ., ανάλογα με τη νομική μορφή του Προσφέροντος) και αποδεικτικό (πιστοποιητικό/ βεβαίωση) εγγραφής στο Γ.Ε.ΜΗ. ή/και σε αντίστοιχο μητρώο ή/και ειδικές άδειες εφόσον απαιτούνται. Από τα ανωτέρω έγγραφα πρέπει να προκύπτουν η νόμιμη σύσταση του νομικού προσώπου, όλες οι σχετικές τροποποιήσεις των καταστατικών, το/τα πρόσωπο/α που δεσμεύει/ουν νόμιμα το νομικό πρόσωπο κατά την ημερομηνία διενέργειας της Διαδικασίας Επιλογής (απόφαση συμμετοχής στη Διαδικασία Επιλογής, νόμιμος εκπρόσωπος, δικαίωμα υπογραφής κ.λπ.) καθώς και η θητεία του/των ή/και των μελών του διοικητικού οργάνου.

#### II. Αποδεικτικά που σχετίζονται με ποινικές καταδίκες

Απόσπασμα ποινικού μητρώου ή ελλείψει αυτού ισοδύναμο έγγραφο, από το οποίο να προκύπτει ότι δεν υπάρχει σε βάρος του Προσφέροντος

οριστική καταδικαστική απόφαση για σοβαρό επαγγελματικό παράπτωμα ή κάποιο από τα αδικήματα της συμμετοχής σε εγκληματική οργάνωση, της διαφθοράς - δωροδοκίας, της απάτης κατά την έννοια των 386 και 368<sup>A</sup> του Ποινικού Κώδικα, της τρομοκρατίας, της νομιμοποίησης εσόδων από παράνομες δραστηριότητες ή της χρηματοδότησης της τρομοκρατίας και της παιδικής εργασίας και άλλων μορφών εμπορίας ανθρώπων.

Σε περίπτωση που το απόσπασμα ποινικού μητρώου φέρει καταδικαστικές αποφάσεις, οι Προσφέροντες θα πρέπει να επισυνάψουν τις αναφερόμενες σε αυτό καταδικαστικές αποφάσεις.

Σε περίπτωση συμμετοχής νομικού προσώπου, το ως άνω δικαιολογητικό αφορά ιδίως:

- i. τους Διαχειριστές, όταν το νομικό πρόσωπο είναι Ο.Ε., Ε.Ε., Ε.Π.Ε. ή Ι.Κ.Ε.,
- ii. τον Πρόεδρο του Δ.Σ., το Διευθύνοντα Σύμβουλο και τα λοιπά μέλη του Δ.Σ., όταν το νομικό πρόσωπο είναι Α.Ε.,
- iii. σε κάθε άλλη περίπτωση νομικού προσώπου, τους νομίμους εκπροσώπους του και
- iv. στις περιπτώσεις των συνεταιρισμών τα μέλη του Διοικητικού Συμβουλίου.

III. Αποδεικτικά που σχετίζονται με καταβολή φόρων ή εισφορών κοινωνικής ασφάλισης

α. Πιστοποιητικό/ά ασφαλιστικής ενημερότητας

β. Πιστοποιητικό φορολογικής ενημερότητας

IV. Αποδεικτικά που σχετίζονται με φερεγγυότητα, σύγκρουση συμφερόντων ή επαγγελματικό παράπτωμα:

α. Πιστοποιητικό αρμόδιας δικαστικής ή διοικητικής Αρχής, από το οποίο να προκύπτει ότι ο Προσφέρων δεν τελεί σε πτώχευση ούτε σε διαδικασία κήρυξης πτώχευσης, δεν τελεί σε κοινή εκκαθάριση ούτε υπό διαδικασία έκδοσης απόφασης κοινής εκκαθάρισης, σύμφωνα με την εκάστοτε ισχύουσα εθνική νομοθεσία.

β. Πιστοποιητικό από τη Διεύθυνση Προγραμματισμού και Συντονισμού της Επιθεώρησης Εργασιακών Σχέσεων, από το οποίο να προκύπτουν οι πράξεις επιβολής προστίμου που έχουν εκδοθεί σε βάρος του ενδιαφερόμενου σε χρονικό διάστημα δύο (2) ετών πριν από την ημερομηνία λήξης της προθεσμίας υποβολής προσφοράς. Μέχρι να καταστεί εφικτή η έκδοση του παραπάνω πιστοποιητικού, αυτό αντικαθίσταται από δήλωση του Προσφέροντα, χωρίς να απαιτείται επίσημη δήλωση του ΣΕΠΕ σχετικά με την έκδοση του πιστοποιητικού

γ. Για τους υπόλοιπους λόγους αποκλεισμού, που περιλαμβάνονται στην ΔΜΣΛΑ ισχύει η δέσμευση της παραγράφου 5 της δήλωσης νομιμοποίησης προσφέροντος.

Τα παραπάνω πιστοποιητικά συντάσσονται ή/και εκδίδονται με βάση την ισχύουσα νομοθεσία της χώρας που είναι εγκατεστημένος ο Προσφέρων, από την οποία και εκδίδεται το σχετικό πιστοποιητικό.

Σε περίπτωση που ορισμένα από τα πιο πάνω δικαιολογητικά των περιπτώσεων II έως IV δεν εκδίδονται ή δεν καλύπτουν στο σύνολό τους όλες τις πιο πάνω περιπτώσεις, πρέπει επί ποινή αποκλεισμού να αναπληρωθούν με Ένορκη Βεβαίωση του Προσφέροντος ή, στα κράτη όπου δεν προβλέπεται Ένορκη Βεβαίωση, με Δήλωση του Προσφέροντος ενώπιον δικαστικής ή διοικητικής αρχής, συμβολαιογράφου ή αρμόδιου επαγγελματικού οργανισμού της χώρας του Προσφέροντος στην οποία θα βεβαιώνεται ότι δεν εκδίδονται τα συγκεκριμένα έγγραφα και ότι δεν συντρέχουν στο συγκεκριμένο πρόσωπο του Προσφέροντος οι ανωτέρω νομικές καταστάσεις. Η Ένορκη αυτή Βεβαίωση ή Δήλωση θα συνοποβληθεί υποχρεωτικά μαζί με τα λοιπά Δικαιολογητικά Συμμετοχής.

Προσφέρων που εμπίπτει σε μια από τις καταστάσεις που αναφέρονται ανωτέρω μπορεί να προσκομίζει στοιχεία, προκειμένου να αποδείξει ότι τα μέτρα που έλαβε επαρκούν για να αποδείξουν την αξιοπιστία του, παρότι συντρέχει ο σχετικός λόγος αποκλεισμού. Εάν τα στοιχεία κριθούν επαρκή, ο εν λόγω Προσφέρων δεν αποκλείεται από τη Διαδικασία σύναψης σύμβασης. Τα μέτρα που λαμβάνονται από τους Προσφέροντες αξιολογούνται σε συνάρτηση με τη σοβαρότητα και τις ιδιαίτερες περιστάσεις του ποινικού αδικήματος ή του παραπτώματος. Αν τα μέτρα κριθούν ανεπαρκή, γνωστοποιείται στον Προσφέροντα το σκεπτικό της απόφασης αυτής. Προσφέρων που έχει αποκλειστεί, με αμετάκλητη απόφαση, από τη συμμετοχή σε διαδικασίες σύναψης σύμβασης δεν μπορεί να κάνει χρήση της ανωτέρω δυνατότητας κατά την περίοδο του αποκλεισμού που ορίζεται στην εν λόγω απόφαση στο κράτος - μέλος στο οποίο ισχύει η απόφαση.

Κατ' εξαίρεση, όταν ο Προσφέρων εμπίπτει σε μια από τις καταστάσεις που αναφέρονται στην πιο πάνω παράγραφο III και ο αποκλεισμός είναι σαφώς δυσανάλογος, ιδίως όταν μόνο μικρά ποσά των φόρων ή των εισφορών κοινωνικής ασφάλισης δεν έχουν καταβληθεί ή όταν ο Προσφέρων ενημερώθηκε σχετικά με το ακριβές ποσό που οφείλεται λόγω αθέτησης των υποχρεώσεών του όσον αφορά στην καταβολή φόρων ή εισφορών κοινωνικής ασφάλισης σε χρόνο κατά τον οποίο δεν είχε τη δυνατότητα να λάβει μέτρα, πριν από την εκπνοή της προθεσμίας υποβολής προσφοράς στην παρούσα Διαδικασία, δεν εφαρμόζεται ο εν λόγω αποκλεισμός.

Τα κριτήρια αποκλεισμού που σχετίζονται με τα ανωτέρω δικαιολογητικά και στοιχεία ισχύουν με την επιφύλαξη της δυνατότητας «αυτοκάθαρσης» του Προσφέροντος - δηλαδή της δυνατότητας να αποδείξει την αξιοπιστία του παρά την ύπαρξη ενός λόγου αποκλεισμού. Για τον σκοπό αυτό, ο Προσφέρων πρέπει να αποδείξει ότι:

- έχει καταβάλει ή δεσμευθεί να καταβάλει αποζημίωση για τυχόν ζημιές που προκλήθηκαν από το ποινικό αδίκημα ή το παράπτωμα·
- έχει διευκρινίσει τα γεγονότα και τις περιστάσεις με ολοκληρωμένο τρόπο, μέσω ενεργού συνεργασίας με τις ερευνητικές αρχές· και

- έχει λάβει συγκεκριμένα τεχνικά και οργανωτικά μέτρα καθώς και μέτρα σε επίπεδο προσωπικού κατάλληλα για την αποφυγή περαιτέρω ποινικών αδικημάτων ή παραπτωμάτων.

Εναπόκειται στη ΔΕΗ να αξιολογεί τα μέτρα που λήφθηκαν και να καθορίζει κατά πόσον είναι επαρκή για να επιτραπεί στον Προσφέροντα να συμμετάσχει στη διαδικασία, αιτιολογώντας την απόφασή της στον Προσφέροντα σε περίπτωση αποκλεισμού του.

Τέλος, επισημαίνεται, ότι σε περίπτωση που Προσφέρων δεν υποβάλει εμπρόθεσμα όλα ή μέρος των κατά περίπτωση απαιτούμενων δικαιολογητικών και στοιχείων ή αποδειχτεί κατά τη διαδικασία του ελέγχου, ότι δεν πληροί τις προϋποθέσεις συμμετοχής στη διενεργηθέντα διαδικασία, τεκμαίρεται ο αποκλεισμός του από την περαιτέρω διαδικασία, απορρίπτεται η προσφορά του και καταπίπτει η εγγυητική επιστολή συμμετοχής του, που τυχόν είχε προσκομισθεί, σύμφωνα με το άρθρο 11 του παρόντος τεύχους.

### 13.3 Ηλεκτρονικός Φάκελος Β

Ο ηλεκτρονικός Φάκελος Β με την ένδειξη «Τεχνική Προσφορά» θα περιέχει σε ψηφιακή μορφή αρχείου pdf ή αντίστοιχου τα ακόλουθα:

#### 13.3.1 Τεχνικά στοιχεία προσφοράς

13.3.1.1 Όλα όσα απαιτούνται για την αξιολόγηση των προσφορών σύμφωνα με το τεύχος 4 Τεχνικές Προδιαγραφές συμπεριλαμβανομένων των Annexes.

13.3.1.2 Οποιαδήποτε, κατά την κρίση του Προσφέροντος, επιπλέον τεχνικά στοιχεία

#### 13.3.2 Υποπρομηθευτές/υποκατασκευαστές ή υπεργολάβοι

Ο Προσφέρων πρέπει να αναφέρει στην προσφορά του τυχόν υποπρομηθευτές/υποκατασκευαστές ή υπεργολάβους και το αντίστοιχο τμήμα της σύμβασης που προτίθεται να αναθέσει υπό μορφή υπεργολαβίας σε τρίτους. Επίσης θα συμπεριλάβει:

Δηλώσεις συνεργασίας των προτεινόμενων υποπρομηθευτών/υποκατασκευαστών/ υπεργολάβων του με τις οποίες θα δεσμεύονται ότι θα συνεργαστούν με τον Προσφέροντα σε περίπτωση υπογραφής της Σύμβασης.

Σε περίπτωση που οι σχετικές δηλώσεις συνεργασίας δεν υποβληθούν με την προσφορά ή, εφόσον υποβληθούν, κάποιος εκ των προτεινομένων από τον Προσφέροντα υποπρομηθευτής/ υποκατασκευαστής ή υπεργολάβος δεν τύχει της εγκρίσεως της ΔΕΗ, η αντίστοιχη προσφορά θα απορριφθεί.

Τα παραπάνω ισχύουν και για τα τμήματα του εξοπλισμού για τα οποία ο Προσφέρων προτείνει ως υποπρομηθευτή/ υποκατασκευαστή ή υπεργολάβο κάποιο από τα μέλη της σύμπραξης/ένωσης ή τον ίδιο.

13.3.3 Στήριξη στις ικανότητες άλλων οντοτήτων  
Τα αποδεικτικά μέσα της παραγράφου 3.5 του παρόντος τεύχους, στην περίπτωση κατά την οποία ο Προσφέρων επικαλείται τεχνική ή και επαγγελματική ικανότητα τρίτου.

13.3.4 Προσφορές σύμπραξης/ένωσης  
Στην περίπτωση υποβολής προσφοράς από σύμπραξη/ένωση φυσικών ή και νομικών προσώπων, τα στοιχεία που αναφέρονται στις ως άνω παραγράφους 13.3.1 θα υποβληθούν από κάθε μέλος αυτής ξεχωριστά.

#### 13.4 Οικονομική Προσφορά

Η Οικονομική Προσφορά θα περιέχει:

13.4.1 Συμπληρωμένη/ες από τους Προσφέροντες με τις/τα προσφερόμενες/α τιμές/τιμήματα στην αντίστοιχη ειδική ηλεκτρονική φόρμα του Συστήματος, σύμφωνα με το εγχειρίδιο χρήσης αυτού.

13.4.2 Συμπληρωμένο το ηλεκτρονικό αρχείο RFQ\_ANNEX 01.xls για την/τις υποκατηγορία/ες που προσφέρεται/ονται, σύμφωνα με τις οδηγίες RFQ\_440KHS\_PM και της παρούσας πρόσκλησης, το οποίο πρέπει να υποβληθεί στο Σύστημα.

13.4.3 Την Οικονομική Προσφορά και σε μορφή αρχείου pdf ή αντίστοιχου, συμπληρωμένη ως προς τη μορφή και το περιεχόμενο με βάση το/τα επισυναπτόμενο/α σχετικό/α έντυπο/α στη Πρόσκληση υπόδειγμα/τα, την οποία πρέπει να υπογράψει ψηφιακά και να την υποβάλει ηλεκτρονικά σύμφωνα με τις οδηγίες χρήσης του Συστήματος.

13.4.3.1 Τον Πίνακα κατανομής Τιμήματος (σε περίπτωση σύμπραξης/ένωσης).

13.4.4 Το ηλεκτρονικό αρχείο RFQ Annex 01.xls και σε μορφή αρχείου pdf ή αντίστοιχου, το οποίο πρέπει να υπογράψει ψηφιακά και να υποβάλει ηλεκτρονικά σύμφωνα με τις οδηγίες χρήσης του Συστήματος.

Εφιστάται η προσοχή στους Προσφέροντες ότι:

➤ Η συμπλήρωση των οικονομικών στοιχείων στα παραπάνω έντυπα ή τεύχη πρέπει απαραίτητα να γίνει με ευκρίνεια.

➤ Απαγορεύονται σχόλια, όροι, προϋποθέσεις, που σχετίζονται με τις/το προσφερόμενες/ο τιμές/τίμημα.

13.4.5 Τα κοινά στοιχεία (σύνολα ανά υποκατηγορία) που περιλαμβάνονται στην ειδική ηλεκτρονική φόρμας του Συστήματος, του RFQ Annex 01, στην υποβαλλόμενη σε μορφή αρχείου pdf Οικονομική Προσφορά και στο υποβαλλόμενο σε μορφή αρχείου pdf RFQ Annex 01 πρέπει να συμφωνούν. Σε αντίθετη περίπτωση, υπερισχύουν τα στοιχεία του υποβαλλόμενου ψηφιακά υπογεγραμμένου αρχείου pdf RFQ Annex 01, τα οποία και θα ληφθούν υπόψη για την αξιολόγηση των προσφορών. Προς

τούτο, στην περίπτωση αυτή θα εφαρμοστούν τα προβλεπόμενα στην παράγραφο 15.4.2 του παρόντος τεύχους.

## Άρθρο 14

### Ηλεκτρονική Αποσφράγιση και Τυπική Αξιολόγηση Προσφορών

#### 14.1 Ηλεκτρονική Αποσφράγιση προσφορών – πρόσβαση Προσφερόντων

14.1.1 Η ηλεκτρονική αποσφράγιση των προσφορών γίνεται, μετά από σχετική ενημέρωση των Προσφερόντων, σε εύλογο χρονικό διάστημα από την καταληκτική ημερομηνία και ώρα υποβολής των προσφορών που ορίζεται στην παράγραφο 1.5 του παρόντος τεύχους, από την ορισμένη για το σκοπό αυτό Επιτροπή στο Σύστημα.

14.1.2 Κατά την προαναφερθείσα ημερομηνία και ώρα αποσφραγίζονται οι Φάκελοι Α (Τυπικά Στοιχεία)

#### 14.2 Τυπική Αξιολόγηση προσφορών

14.2.1 Στο πλαίσιο της τυπικής αξιολόγησης των προσφορών η Επιτροπή ελέγχει την ύπαρξη και την πληρότητα των απαιτούμενων ψηφιακών εγγράφων σύμφωνα με την παράγραφο 13.2 του παρόντος τεύχους. Επίσης η Επιτροπή ελέγχει εάν στο Φάκελο Α υπάρχουν τυχόν ψηφιακά έγγραφα, πέραν των προβλεπομένων στην Πρόσκληση, στα οποία τίθενται όροι και προϋποθέσεις που εμπίπτουν στην παράγραφο 12.3 του παρόντος τεύχους.

14.2.2 Κατά τη διαδικασία αξιολόγησης των προσφορών, η αρμόδια Επιτροπή μπορεί, τηρώντας τις αρχές της ίσης μεταχείρισης και της διαφάνειας, να ζητεί μέσω του Συστήματος από τους Προσφέροντες, όταν οι πληροφορίες ή η τεκμηρίωση που πρέπει να υποβάλλονται είναι ή εμφανίζονται ελλιπείς ή λανθασμένες, συμπεριλαμβανομένων εκείνων στις Δηλώσεις, ή όταν λείπουν συγκεκριμένα έγγραφα, να υποβάλουν, να συμπληρώνουν, να αποσαφηνίζουν ή να ολοκληρώνουν τις σχετικές πληροφορίες ή τεκμηρίωση, εντός τακτής προθεσμίας όχι μικρότερης των επτά (7) ημερών και όχι μεγαλύτερης των είκοσι (20) ημερών από την ημερομηνία κοινοποίησης σε αυτούς της σχετικής πρόσκλησης.

Μετά την καταληκτική ημερομηνία υποβολής των Προσφορών δεν γίνεται αποδεκτή αλλά απορρίπτεται ως απαράδεκτη κάθε διευκρίνιση, τροποποίηση ή απόκρουση όρου της Πρόσκλησης ή της Προσφοράς.

Διευκρινίσεις δίνονται μόνο όταν ζητούνται από την αρμόδια Επιτροπή και λαμβάνονται υπόψη μόνο εκείνες που αναφέρονται στα σημεία που ζητήθηκαν. Στην περίπτωση αυτή η παροχή διευκρινίσεων είναι υποχρεωτική για τον Προσφέροντα και δεν θεωρείται αντιπροσφορά.

Οι διευκρινίσεις των Προσφερόντων πρέπει να δίνονται μέσω της ηλεκτρονικής πλατφόρμας του Συστήματος, εφόσον ζητηθούν, σε χρόνο που θα ορίζει η αρμόδια Επιτροπή

Στο πλαίσιο αυτό αποσαφηνίζεται ότι προσφορές οι οποίες δεν θα περιλαμβάνουν στο Φάκελο Α την Εγγυητική Επιστολή Συμμετοχής, τις

Δηλώσεις νομιμοποίησης, αποδοχής όρων και ισχύος προσφορών, την ΔΜΣΛΑ και την τυχόν δήλωση/έγγραφο του προσφέροντος για ύπαρξη εμπιστευτικών στοιχείων, καθώς και σε περίπτωση σύμπραξης/ένωσης φυσικών ή/και νομικών προσώπων ή επίκλησης της ικανότητας τρίτου τις σχετικές αντίστοιχες δηλώσεις, θα απορρίπτονται.

Η ΔΕΗ δύναται να κάνει δεκτές συμπληρώσεις ή/και διευκρινίσεις που υποβάλλονται, κατόπιν αιτήματός της, επί των παραπάνω υποβληθέντων μαζί με την προσφορά εγγράφων, εφόσον ο Προσφέρων με τις συμπληρώσεις και διευκρινίσεις αυτές συμμορφώνεται πλήρως με τους όρους και τις απαιτήσεις της Πρόσκλησης.

Ειδικότερα για την Εγγυητική Επιστολή Συμμετοχής γίνεται αποδεκτή συμπλήρωσή της μόνον προς πλήρη συμμόρφωση με το συμπεριλαμβανόμενο στη Πρόσκλησης υπόδειγμα αυτής.

Όσον αφορά τα υπόλοιπα στοιχεία του φακέλου Α η ΔΕΗ δύναται να κάνει δεκτή την υποβολή αυτών και εκ των υστέρων, με τυχόν αντίρρησή που θα υποβάλει ο Προσφέρων κατά της τυπικής απόρριψης προσφοράς λόγω έλλειψής τους από την κατατεθείσα προσφορά, εφόσον ο Προσφέρων με την εκ των υστέρων, κατά τα ανωτέρω, προσκόμισή τους συμμορφώνεται πλήρως με τους όρους και τις απαιτήσεις της Πρόσκλησης.

14.2.3 Η Επιτροπή αφού λάβει υπόψη τα προβλεπόμενα στη Πρόσκληση, κρίνει ποιες Προσφορές θα πρέπει να αποκλεισθούν από την παραπέρα διαδικασία, λόγω μη ικανοποίησης των απαιτήσεων της Πρόσκλησης ως προς την πληρότητα και την επάρκεια των στοιχείων του Φακέλου Α των προσφορών.

14.2.4 Η υπόψη Επιτροπή καταχωρεί σε σχετικό Πρακτικό το αποτέλεσμα της τυπικής αξιολόγησης των προσφορών.

Το αποτέλεσμα της τυπικής αξιολόγησης των προσφορών γνωστοποιείται σε όλους τους Προσφέροντες από την αρμόδια Επιτροπή, μέσω της καταχώρισής του στο Σύστημα και την αποστολή, μέσω του Συστήματος, σχετικού ηλεκτρονικού μηνύματος.

Για τις τυχόν απορριφθείσες προσφορές παρατίθενται αναλυτικά οι λόγοι που αποκλείσθηκε κάθε μία εξ αυτών

Σε περίπτωση υποβολής μέσω του συστήματος γραπτής αίτησης Προσφέροντος για παροχή σχετικών στοιχείων, που αφορούν τη φάση αυτή ή οποιαδήποτε επόμενη φάση της διαδικασίας, τα αιτηθέντα στοιχεία γνωστοποιούνται το αργότερο εντός δεκαπέντε (15) ημερών από την παραλαβή της αίτησης αυτής, πλην τυχόν συγκεκριμένων και ειδικών στοιχείων που έχουν συμπεριληφθεί με μέριμνα και ευθύνη του προσφέροντος, σύμφωνα με την παράγραφο 13.1.1.3 του παρόντος τεύχους, τα οποία έχουν χαρακτηριστεί και σημανθεί καταλλήλως από αυτούς ως «Εμπιστευτικά Στοιχεία Προσφοράς» προς διασφάλιση των συμφερόντων τους, καθότι κρίνουν ότι τα υπόψη στοιχεία προστατεύονται από εμπορικό, βιομηχανικό ή επαγγελματικό κ.λπ. απόρρητο. Σε περίπτωση που ο Προσφέρων παραλείψει να χαρακτηρίσει κατά τα ως άνω τα υπόψη στοιχεία της προσφοράς του η ΔΕΗ ουδεμία ευθύνη φέρει για την γνωστοποίησή τους κατά τ' ανωτέρω..

14.2.5 Οι Προσφέροντες των οποίων οι προσφορές απορρίπτονται, έχουν δικαίωμα υποβολής Αντιρρήσεων σύμφωνα με τα οριζόμενα στο άρθρο 16 του παρόντος τεύχους.

#### 14.3 Διαχείριση τυπικά απορριφθεισών προσφορών

Σε κάθε Προσφέροντα που αποκλείστηκε από την Επιτροπή θα επιστρέφεται επί αποδείξει, η πρωτότυπη Εγγυητική Επιστολή Συμμετοχής (ΕΕΣ) στη Διαδικασία.

Η επιστροφή αυτή πραγματοποιείται μετά την άπρακτη παρέλευση των προθεσμιών για την άσκηση Αντιρρήσεων. Επίσης, μπορεί να παραληφθεί από τον Προσφέροντα και πριν από τη λήξη των προθεσμιών αυτών, εφόσον ο Προσφέρων αποστείλει μέσω του Συστήματος Επιστολή ψηφιακά υπογεγραμμένη με την οποία θα δηλώνει ότι παραιτείται από το δικαίωμα υποβολής Αντιρρήσεων. Σε αντίθετη περίπτωση η ΕΕΣ στη Διαδικασία θα επιστραφεί στον Προσφέροντα μετά την έκδοση τυχόν απορριπτικής απόφασης επί των Αντιρρήσεων.

Η τεχνική και οικονομική προσφορά παραμένουν στο σύστημα χωρίς να είναι προσβάσιμη από οποιονδήποτε.

#### 14.4 Ηλεκτρονική Αποσφράγιση τεχνικών προσφορών – πρόσβαση Προσφερόντων

14.4.1 Η ηλεκτρονική αποσφράγιση των τεχνικών προσφορών γίνεται, μετά από σχετική ενημέρωση των Προσφερόντων των οποίων οι προσφορές έχουν κριθεί τυπικά αποδεκτές σύμφωνα με τα προαναφερόμενα, από την ορισμένη για το σκοπό αυτό Επιτροπή στο Σύστημα.

14.4.2 Κατά την ορισθείσα ημερομηνία και ώρα αποσφραγίζονται οι Φάκελοι Β (Τεχνικά Στοιχεία)

### Άρθρο 15

#### Τεχνική και Οικονομική Αξιολόγηση Προσφορών

##### 15.1 Διαδικασία αξιολόγησης προσφορών

15.1.1 Η αξιολόγηση των προσφορών διενεργείται σε τέσσερις διαδοχικές φάσεις:

- Αξιολόγηση πλήρωσης κριτηρίων τεχνικής και επαγγελματικής ικανότητας και συμμόρφωσης με τους Εμπορικούς Όρους των τευχών της Πρόσκλησης και του επισυναπτόμενου σε αυτή σχεδίου σύμβασης
- Έλεγχος τεχνικών στοιχείων αποδεκτών προσφορών - Βαθμολόγηση αυτών βάσει κριτηρίων επιλογής Αντισυμβαλλομένου
- Αποσφράγιση – αξιολόγηση οικονομικών προσφορών
- Υποβολή Βέλτιστης Οικονομικής Προσφοράς – Τελική Αξιολόγηση Προσφορών

##### 15.1.2 Επικοινωνία με Προσφέροντες

Η αρμόδια Επιτροπή προκειμένου να φέρει σε πέρας το έργο της:

- α. Μπορεί, τηρώντας τις αρχές της ίσης μεταχείρισης και της διαφάνειας, να ζητεί μέσω του Συστήματος από τους Προσφέροντες, όταν οι πληροφορίες ή η τεκμηρίωση που πρέπει να υποβάλλονται είναι ή



εμφανίζονται ελλειπίς ή λανθασμένες, ή όταν λείπουν συγκεκριμένα έγγραφα, να υποβάλουν, να συμπληρώνουν, να αποσαφηνίζουν ή να ολοκληρώνουν τις σχετικές πληροφορίες ή τεκμηρίωση, εντός τακτής προθεσμίας όχι μικρότερης των επτά (7) ημερών και όχι μεγαλύτερης των είκοσι (20) ημερών από την ημερομηνία κοινοποίησης σε αυτούς της σχετικής πρόσκλησης.

Επίσης, μπορεί να ζητά πληροφορίες από άλλες πηγές, να λαμβάνει υπόψη και να συνεκτιμά, οποιοδήποτε άλλο στοιχείο που μπορεί να επηρεάσει την κρίση της.

#### 15.1.3 Ανακοίνωση αποτελεσμάτων αξιολόγησης προσφορών

Το αποτέλεσμα αξιολόγησης των προσφορών σε κάθε φάση της τεχνικής (συμπεριλαμβανομένης σχετικής συνοπτικής τεκμηρίωσης της βαθμολόγησης των προσφορών) και οικονομικής αξιολόγησης τους γνωστοποιείται σε όλους τους Προσφέροντες από την αρμόδια Επιτροπή, μέσω της καταχώρισης του στο Σύστημα και την αποστολή, μέσω του Συστήματος, σχετικού ηλεκτρονικού μηνύματος.

Για τις τυχόν απορριφθείσες προσφορές παρατίθενται αναλυτικά οι λόγοι που αποκλείσθηκε κάθε μία εξ αυτών.

Σε περίπτωση δε υποβολής μέσω του Συστήματος αιτήματος Προσφέροντος σχετικά με τα αποτελέσματα αξιολόγησης της προσφοράς του μετά το πέρας κάθε φάσης της τεχνικής και οικονομικής αξιολόγησης και εφόσον τα στοιχεία αυτά δεν έχουν δοθεί σε προηγούμενο χρονικό σημείο σύμφωνα με τα ανωτέρω, η γνωστοποίησή τους γίνεται, επίσης μέσω του Συστήματος, το αργότερο εντός δεκαπέντε (15) ημερών από την παραλαβή της αίτησης αυτής.

#### 15.2 Φάση Ι: Έλεγχος ικανοποίησης κριτηρίων επιλογής και συμμόρφωσης εν γένει με τους εμπορικούς όρους της Πρόσκλησης.

15.2.1 Στη συνέχεια η αρμόδια Επιτροπή, προβαίνει σε λεπτομερή έλεγχο και αξιολόγηση όλων των δικαιολογητικών και στοιχείων που περιέχονται στο Φάκελο Β τα οποία σχετίζονται με τα κριτήρια επιλογής, προκειμένου να διαπιστώσει αν ο Προσφέρων καλύπτει πλήρως τις προβλεπόμενες στη Πρόσκληση προϋποθέσεις συμμετοχής, όσον αφορά τη, τεχνική και επαγγελματική ικανότητά του να υλοποιήσει το αντικείμενο της σύμβασης εντός του πλαισίου των εμπορικών όρων της Πρόσκλησης.

#### 15.2.2 Απόρριψη προσφορών που δεν πληρούν στο σύνολό τους τα κριτήρια επιλογής

Οι προσφορές που δεν πληρούν στο σύνολό τους τα κριτήρια επιλογής, τις απαιτήσεις των τεχνικών προδιαγραφών και τους εμπορικούς όρους της Πρόσκλησης και του συνημμένου σε αυτή σχεδίου σύμβασης χαρακτηρίζονται ως τεχνικά μη αποδεκτές και αποκλείονται από την περαιτέρω διαδικασία της βαθμολόγησης.

Στη συνέχεια το αποτέλεσμα της υπόψη Φάσης ανακοινώνεται στους Προσφέροντες σύμφωνα με τα αναφερθέντα στην πιο πάνω παράγραφο 15.1.4.

Οι Προσφέροντες των οποίων οι προσφορές απορρίπτονται, έχουν δικαίωμα Αντιρρήσεων σύμφωνα με τα οριζόμενα στο άρθρο 16 του παρόντος τεύχους.

Σε περίπτωση απόρριψης προσφοράς και μετά την άπρακτη παρέλευση των προθεσμιών για την υποβολή Αντιρρήσεων ή σε περίπτωση που ασκηθεί, μετά την έκδοση απορριπτικής απόφασης επί αυτής, η οικονομική προσφορά παραμένει στο σύστημα χωρίς να είναι προσβάσιμη από οποιονδήποτε. Η Εγγυητική Επιστολή Συμμετοχής διαβιβάζεται στον εκδότη αυτής.

### 15.3 Φάση II:Αξιολόγηση τεχνικών στοιχείων προσφορών και βαθμολόγηση βάσει κριτηρίων επιλογής Αντισυμβαλλομένου

15.3.1 Κριτήριο επιλογής του Αντισυμβαλλομένου της Σύμβασης  
Κριτήριο επιλογής του Αντισυμβαλλομένου της Σύμβασης αποτελεί η πλέον συμφέρουσα από οικονομική άποψη προσφορά μεταξύ όλων των τεχνικά αποδεκτών προσφορών η οποία προσδιορίζεται βάσει της καλύτερης σχέσης ποιότητας - τιμής, σύμφωνα με τη διαδικασία που περιγράφεται παρακάτω.  
Η αξιολόγηση των προσφορών βασίζεται στη συνδυασμένη αξιολόγηση της Οικονομικής Προσφοράς με συντελεστή βαρύτητας 60% και της Τεχνικής Προσφοράς με συντελεστή βαρύτητας 40% για κάθε υποκατηγορία υλικών βάσει του παρακάτω τύπου:

Συνολική Βαθμολογία (ανά υποκατηγορία) =60%Ci + 20%T1i + 20%T2i όπου:

Ci: Βαθμολογία Οικονομικής Προσφοράς προμηθευτή i  
T1i : Βαθμολογία Εφικτότητας χρόνου παράδοσης προμηθευτή i  
T2i : Βαθμολογία Τεχνικών Χαρακτηριστικών προμηθευτή i

<i>Κριτήρια αξιολόγησης</i>	Κριτήρια βαθμολόγησης	Βαρύτητα (%)
<i>Εμπορική Προσφορά</i>	-	60
<i>Τεχνική Προσφορά</i>	Εφικτότητα Χρόνου Παράδοσης	20
	Τεχνικά Χαρακτηριστικά	20
<i>Συνολική Βαθμολογία</i>		<b>100</b>

Η βαθμολογία (ανά υποκατηγορία) για την Οικονομική προσφορά υπολογίζεται τόσο για τα δεσμευτικά υλικά όσο και για τα μη δεσμευτικά (η ταξινόμηση των δεσμευτικών υλικών περιγράφεται στο RFQ Annex 01 - 440K Quotation Materials - "PON BOQ" - column Committed materials).

Για την Τεχνική προσφορά, η βαθμολογία (ανά υποκατηγορία) υπολογίζεται λαμβάνοντας υπόψη μόνο τα δεσμευτικά υλικά.

### 15.3.2 Βαθμολόγηση Τεχνικών Προσφορών

Η αρμόδια Επιτροπή, αφού λάβει υπόψη της τα προβλεπόμενα στη Πρόσκληση ελέγχει και αξιολογεί τα υποβληθέντα στοιχεία που σχετίζονται με τα κριτήρια επιλογής Αντισυμβαλλομένου και προβαίνει στη βαθμολόγηση των αποδεκτών προσφορών, βάσει των παρακάτω κριτηρίων επιλογής Αντισυμβαλλομένου.

#### 15.3.2.1 Κριτήρια αξιολόγησης των τεχνικών προσφορών-Βαθμολογία

Η τεχνική προσφορά βαθμολογείται με δύο κριτήρια:

- Εφικτότητα Χρόνου Παράδοσης
- Τεχνικά Χαρακτηριστικά

Οι προμηθευτές που θα επιλεγούν για τη διαδικασία υποβολής βέλτιστης οικονομικής προσφοράς δεν θα υποβάλλουν νέα τεχνική προσφορά.

##### 15.3.2.1.1 Εφικτότητα Χρόνου Παράδοσης

Το κριτήριο «Εφικτότητα Χρόνου Παράδοσης» συμμετέχει κατά έως και 20/100 της συνολικής βαθμολογίας για τους Συμμετέχοντες που μπορούν να καλύψουν τους απαιτούμενους Χρόνους παράδοσης της ΔΕΗ.

Τα υλικά, σε επίπεδο υποκατηγορίας, χωρίζονται σε παραδόσεις που θα οριστούν σε μια ενιαία παραγγελία προς τους Προμηθευτές και η οποία θα εκδοθεί ταυτόχρονα με την Δήλωση Ανάθεσης

Για τις υποκατηγορίες κρίσιμων υλικών, αυτά θα παραδοθούν σε τέσσερις παραδόσεις (Παράδοση 1, 2, 3 και 4 όπως παρακάτω), ενώ τα μη κρίσιμα υλικά θα παραδοθούν σε τρεις παραδόσεις (μόνο Παράδοση 2,3 και 4 όπως παρακάτω).

- 1η Παράδοση : 60 ημέρες από τη Επιστολή Ανάθεσης
- 2η Παράδοση : 90 ημέρες από τη Επιστολή Ανάθεσης
- 3η Παράδοση : 210 ημέρες από τη Επιστολή Ανάθεσης
- 4η Παράδοση : 360 ημέρες από τη Επιστολή Ανάθεσης

Η κρίσιμότητα των υποκατηγοριών συνοψίζεται στον παρακάτω πίνακα:

#	Κατηγορία παθητικών υλικών	Υποκατηγορία	Στρατηγική παράδοσης
1	Συστοιχίες/ Μικροσωληνώσεις/ Παρελκόμενα		
1.1		Συστοιχίες/Μικροσωληνώσεις	Κρίσιμη
1.2		Παρελκόμενα για συστοιχίες/μικροσωληνώσεις	Κρίσιμη
1.3		Στεγανωτικά έναντι νερού και	Μη κρίσιμη

		αερίου	
<b>2</b>	<b>Καλώδια οπτικής ίνας</b>		
2.1		Υπόγεια καλώδια	Κρίσιμη
2.2		Μικροκαλώδια πλευρικών οδεύσεων	Κρίσιμη
2.3		Εναέρια καλώδια	Κρίσιμη
2.4		ADSS Καλώδια	Κρίσιμη
2.5		ADSS Drop cables	Κρίσιμη
2.6		Προτερματισμένα Καλώδια	Κρίσιμη
2.7		Καλώδια δόμησης	Κρίσιμη
<b>3</b>	<b>Εναέρια Υποδομή</b>		
3.1		Kevlar	Κρίσιμη
3.2		Figure 8r	Κρίσιμη
3.3		Spiral	Κρίσιμη
<b>4</b>	<b>Παρελκόμενα ADSS</b>		
4.1		Παρελκόμενα ADSS	Κρίσιμη
<b>5</b>	<b>Άλλα υλικά εναέριας εγκατάστασης</b>		
5.1		Άλλα υλικά εναέριας εγκατάστασης	Κρίσιμη
<b>6</b>	<b>SCP</b>		
6.1		SCP	Μη κρίσιμη
<b>7</b>	<b>SC και SDP</b>		
7.1		SDPs	Μη κρίσιμη
7.2		Μούφες	Μη κρίσιμη
<b>8</b>	<b>PCP</b>		
8.1		PCP	Μη κρίσιμη
<b>9</b>	<b>BDP, BEP, Floor Box, ΟΤΟ</b>		
9.1		BDP	Μη κρίσιμη
9.2		BEP	Μη κρίσιμη
9.3		Floor Box	Μη κρίσιμη
9.4		ΟΤΟ	Μη κρίσιμη
<b>10</b>	<b>Άλλα οπτικά στοιχεία</b>		
10.1		Άλλα οπτικά στοιχεία	Μη κρίσιμη
<b>11</b>	<b>ODF-ODS-Τερματισμοί</b>		
11.1		ODF-ODS-Τερματισμοί	Μη κρίσιμη
<b>12</b>	<b>Καλύμματα και πλαίσια ανθρωποθυρίδων-φρεατίων πρόσβασης από χυτοσίδηρο</b>		
12.1		Καλύμματα και πλαίσια ανθρωποθυρίδων-φρεατίων πρόσβασης από χυτοσίδηρο	Κρίσιμη
<b>13</b>	<b>Σωλήνες όδευσης HDPE</b>		
13.1		Σωλήνες όδευσης	Κρίσιμη
13.2		Παρελκόμενα (κλειστικά, σύνδεσμοι)	Κρίσιμη
<b>14</b>	<b>Οριζόντια υλικά FTTH</b>		
14.1		Οριζόντια υλικά FTTH	Μη κρίσιμη
<b>15</b>	<b>Υπόλοιπα υλικά</b>		
15.1		Υπόλοιπα υλικά	Μη κρίσιμη
<b>16</b>	<b>Υλικά ΔΕΔΔΗΕ</b>		
16.1		Υλικά ΔΕΔΔΗΕ	Κρίσιμη
<b>17</b>	<b>Ταινίες επισήμανσης</b>		
17.1		Ταινίες επισήμανσης	Κρίσιμη
<b>18</b>	<b>Υπόγεια κουτιά</b>		

Για κάθε παράδοση, ο συμμετέχων απαιτείται να ορίσει στο φύλλο του παραρτήματος *RFP\_Appex 03 - Technical Offering - "Feasibility" του τεύχους 4 Τεχνικές Προδιαγραφές* το *δεσμευτικό όγκο (%)*<sup>1</sup> επί όλων των αναγραφόμενων υλικών της συγκεκριμένης υποκατηγορίας που δεσμεύεται να παράσχει σε κάθε παράδοση. Με άλλα λόγια, ο *δεσμευτικός όγκος (%)* σε κάθε παράδοση καθορίζει τον όγκο που ο συμμετέχων δεσμεύεται να παραδώσει από κάθε υλικό της συγκεκριμένης υποκατηγορίας.

Σε κάθε υποκατηγορία, λαμβάνονται έως και 100 βαθμοί (που θα αποτελούν το 20% της συνολικής βαθμολογίας) όπως θα προκύψει από το άθροισμα των βαθμών για κάθε παράδοση (με βαρύτητα 25% η κάθε μία για τις κρίσιμες υποκατηγορίες και 1/3 η κάθε μία για τις μη κρίσιμες). Για κάθε παράδοση, οι βαθμοί λαμβάνονται ως εξής:

- εάν ο *δεσμευτικός όγκος (%)* είναι μικρότερος από τον *ελάχ. απαιτούμενο της ΔΕΗ<sup>2</sup>* για οποιαδήποτε παράδοση σε μια συγκεκριμένη υποκατηγορία, τότε ο συμμετέχων αποκλείεται από τη συγκεκριμένη υποκατηγορία.
- εάν ο *δεσμευτικός όγκος (%)* είναι ίσος με τον *ελάχ. απαιτούμενο της ΔΕΗ*, τότε ο συμμετέχων λαμβάνει 0/100 βαθμούς
- εάν ο *δεσμευτικός όγκος (%)* είναι ίσος με τον *μέγ. απαιτούμενο της ΔΕΗ<sup>3</sup>*, τότε ο συμμετέχων λαμβάνει 100/100 βαθμούς
- εάν ο *δεσμευτικός όγκος (%)* είναι μεταξύ του *ελάχ.* και του *μέγ. απαιτούμενου της ΔΕΗ*, τότε λαμβάνεται βαθμολογία από 0 έως και 100 βαθμούς, αναλογικά με την απόκλιση ως προς τον *ελάχ.* και τον *μέγ. απαιτούμενο όγκο της ΔΕΗ*

$$\text{Βαθμοί προμηθ.}(\chi) = \frac{(\text{Όγκος δεσμευτ. προμηθ.}(\chi) - \text{Ελάχ. απαιτουμ. ΔΕΗ}) * 100}{\text{Μεγ. απαιτουμ. ΔΕΗ} - \text{Ελάχ. απαιτουμ. ΔΕΗ}}$$

#### 15.3.2.1.2 Τεχνικά Χαρακτηριστικά

---

#### ΟΔΗΓΙΕΣ

<sup>1</sup> Οι όγκοι των παρεχόμενων υλικών ορίζονται ως ποσοστό (%) του συνόλου των υλικών όλων των παραδόσεων

<sup>2</sup> Οι όγκοι των παρεχόμενων υλικών ορίζονται ως ποσοστό (%) του συνόλου των υλικών όλων των παραδόσεων

<sup>3</sup> Οι όγκοι των παρεχόμενων υλικών ορίζονται ως ποσοστό (%) του συνόλου των υλικών όλων των παραδόσεων

Το κριτήριο «Τεχνικά Χαρακτηριστικά» συμμετέχει κατά έως και 20/100 της συνολικής βαθμολογίας για τους Συμμετέχοντες που μπορούν να καλύψουν τα απαιτούμενα *Τεχνικά Χαρακτηριστικά* της ΔΕΗ.

Για κάθε υποκατηγορία, η συνολική βαθμολογία υπολογίζεται βάσει των παρακάτω αναγραφόμενων κριτηρίων, με τη βαρύτητα που καθορίζεται στο παράρτημα *RFP\_Annex 03 - Technical Offering - "Technical Attributes"* του τεύχους 4 *Τεχνικές Προδιαγραφές*.

Οι προμηθευτές απαιτείται να μελετήσουν προσεκτικά το παράρτημα, προκειμένου να παρέχουν όλη την απαραίτητη τεκμηρίωση και τα υλικά που αφορούν τα απαιτούμενα κριτήρια για κάθε μία από τις υποκατηγορίες στις οποίες θα υποβάλλουν προσφορά.

Για κάθε κριτήριο λαμβάνεται βαθμολογία από 0 έως 100, όπως περιγράφεται παρακάτω:

- α) Παροχή τοπικής υποστήριξης
- β) Συστάσεις
- γ) Παροχή δειγμάτων
- δ) Αξιολόγηση των δειγμάτων
- ε) Εκπαίδευση για την εγκατάσταση στο πεδίο
- στ) Πιστοποιήσεις και Εργαστηριακές Πιστοποιήσεις ΕΕ
- ζ) Τεχνική αξιολόγηση με βάση τις προδιαγραφές

#### **α) Παροχή τοπικής υποστήριξης**

Από το κριτήριο *Παροχή τοπικής υποστήριξης* λαμβάνονται:

- 100/100 βαθμοί εάν ο προμηθευτής ή ένας συνεργάτης διαθέτει τουλάχιστον μία τοπική αποθήκη και μία τοπική έδρα (γραφείο) στην Ελλάδα
- 60/100 βαθμοί εάν ο προμηθευτής ή ένας συνεργάτης διαθέτει τουλάχιστον μία τοπική αποθήκη στην Ελλάδα
- 30/100 βαθμοί εάν ο προμηθευτής ή ένας συνεργάτης διαθέτει τουλάχιστον μία τοπική έδρα (γραφείο) στην Ελλάδα
- 0/100 βαθμοί εάν ούτε ο προμηθευτής ούτε ένας συνεργάτης διαθέτει τοπική αποθήκη και τοπική έδρα (γραφείο) στην Ελλάδα

Ο προμηθευτής οφείλει να προσδιορίσει και να παρέχει αποδείξεις για την τοπική παρουσία τους στο *RFP\_Annex 03 - Technical Offering - "Local support"* του τεύχους 4 *Τεχνικές Προδιαγραφές*.

Εάν ο προμηθευτής δεν συμπληρώσει τα απαιτούμενα στοιχεία, τότε θα λάβει αυτομάτως 0/100 βαθμούς σε όλες τις υποκατηγορίες που υποβάλλει προσφορά και απαιτείται το συγκεκριμένο κριτήριο αξιολόγησης των τεχνικών χαρακτηριστικών.

### **β) Συστάσεις**

Από το κριτήριο *Συστάσεις* λαμβάνεται μια ποιοτική βαθμολογία 0 έως 100 βαθμών με βάση τα σημαντικά έργα και την εμπειρία. Οι συστάσεις πρέπει να συνοψιστούν στο *RFP\_Annex 03 - Technical Offering - "References" του τεύχους 4 Τεχνικές Προδιαγραφές*.

Ειδικότερα, οι προμηθευτές απαιτείται να περιγράψουν τις συστάσεις που διαθέτουν αποδεικνύοντας τη συμμετοχή τους σε σχετικά έργα εθνικής ή διεθνούς εμβέλειας (με συμπλήρωση του πίνακα *Συστάσεις από Προηγούμενα Έργα* στο Παράρτημα και φύλλο που αναφέρθηκε προηγουμένως).

Επιπλέον, από τους προμηθευτές θα ζητηθεί να επισυνάψουν στην τεκμηρίωση της Πρόσκλησης τυχόν σχετικά

1. βραβεία-διακρίσεις από την τοπική αγορά
2. συστατικές επιστολές τεχνικής φύσης από ικανοποιημένους πελάτες που θα πιστοποιούν την έγκαιρη παράδοση και την ποιότητα των προϊόντων.

Εάν ο προμηθευτής δεν συμπληρώσει τα απαιτούμενα στοιχεία, τότε θα λάβει αυτομάτως 0/100 βαθμούς σε όλες τις υποκατηγορίες που υποβάλλει προσφορά και απαιτείται το συγκεκριμένο κριτήριο αξιολόγησης των τεχνικών χαρακτηριστικών.

### **γ) Παροχή δειγμάτων**

Από το κριτήριο *Παροχή δειγμάτων* κάθε Προμηθευτής λαμβάνει βαθμολογία από 0 έως 100 βαθμούς ανάλογα με τα παρεχόμενα δείγματα. Εάν ο Συμμετέχων δεν παρέχει δείγματα τότε λαμβάνει 0/100 βαθμούς, ενώ για την έγκαιρη παροχή δειγμάτων στη ΔΕΗ λαμβάνει 100/100 βαθμούς.

Οι συμμετέχοντες πρέπει να γνωρίζουν ότι για να λάβουν 100/100 βαθμούς, όλα τα απαιτούμενα δείγματα της κάθε συγκεκριμένης υποκατηγορίας (για τον κατάλογο των δειγμάτων ανά υποκατηγορία ανατρέξτε στο *RFP\_Annex 03 - Technical Offering - "Samples" του τεύχους 4 Τεχνικές Προδιαγραφές*) πρέπει να παραδοθούν στην ταχ. δ/ση Χαλκοκονδύλη 22, γραφείο 601 εντός της προθεσμίας του διαγωνισμού (δηλ. τα δείγματα πρέπει να έχουν ήδη παραδοθεί και να είναι έτοιμα προς παραλαβή από τη

**ΔΕΗ, έως και 8 εργάσιμες μετά την ημερομηνία υποβολής της προσφοράς).**

Επισημαίνεται ότι δείγματα που έχουν παραχθεί μέσω 3-D printer είναι αποδεκτά.

Ως προς το πλήθος των δειγμάτων, οι Προμηθευτές οφείλουν να παραδώσουν:

- Ένα τεμάχιο ανά υλικό για τα υλικά που παραδίδονται σε μονάδες/τεμάχια (π.χ. SDP)
- Για υλικά που παραδίδονται σε τρέχοντα μέτρα, απαιτείται επαρκής ποσότητα, όπως καθορίζεται στην τεχνική τεκμηρίωση (*RFP\_Annex 03 Technical Offering - "Samples" του τεύχους 4 Τεχνικές Προδιαγραφές*), ώστε να είναι δυνατή η διενέργεια των απαιτούμενων δοκιμών των προδιαγραφών.

#### **δ) Αξιολόγηση των δειγμάτων**

Από το κριτήριο *Αξιολόγηση των δειγμάτων* κάθε Προμηθευτής λαμβάνει βαθμολογία από 0 έως 100 βαθμούς ανάλογα με τα αποτελέσματα των δοκιμών που θα διεξάγει η ΔΕΗ για την ποιότητα των παρεχόμενων δειγμάτων. Ο Συμμετέχων με τη χαμηλότερη ποιότητα λαμβάνει 0/100 βαθμούς, ενώ αυτός με την υψηλότερη επίδοση λαμβάνει 100/100 βαθμούς. Η ποιότητα θα αξιολογηθεί από αρμόδια τεχνική επιτροπή.

Εάν ο προμηθευτής δεν παραδώσει τα απαιτούμενα δείγματα λαμβάνει αυτομάτως 0/100 βαθμούς από το κριτήριο *αξιολόγησης των δειγμάτων*.

#### **ε) Εκπαίδευση για την εγκατάσταση στο πεδίο**

Από τους προμηθευτές απαιτείται η δωρεάν παροχή επιτόπου, πρακτικής εκπαίδευσης προς τις κατασκευαστικές ομάδες, διάρκειας δύο εβδομάδων από προσωπικό του προμηθευτή, για την καθοδήγηση και κατάρτιση των κατασκευαστικών ομάδων σχετικά με τις βέλτιστες πρακτικές διαχείρισης και εγκατάστασης των παρεχόμενων υλικών, όποτε κριθεί αναγκαίο από ΔΕΗ κατόπιν ειδοποίησης τουλάχιστον δύο εβδομάδων νωρίτερα. Η εκπαίδευση πρέπει να απευθύνεται σε τουλάχιστον έξι άτομα (δηλ., τουλάχιστον έξι εκπαιδευόμενους) και, με το πέρας της εκπαίδευσης, ο προμηθευτής θα εκδώσει προς όλους τους εκπαιδευόμενους πιστοποιητικό ολοκλήρωσης της εκπαίδευσης. Οι προμηθευτές θα λάβουν ποιοτική βαθμολογία από 0 έως 100 βαθμούς, ως εξής:

- 60/100 βαθμούς για δέσμευση παροχής εκπαίδευσης 2 εβδομάδων και έκδοση πιστοποιητικού ολοκλήρωσης



- 40/100 για διαθεσιμότητα υλικών και μαθημάτων μετά την ολοκλήρωση της εκπαίδευσης

Εάν ο προμηθευτής δεν σκοπεύει να παρέχει εκπαίδευση, τότε λαμβάνει αυτομάτως 0/100 βαθμούς.

Οι προμηθευτές οφείλουν να καθορίσουν τις λεπτομέρειες της εκπαίδευσης στο *RFP\_Annex 03 - Technical Offering - "Training" του τεύχους 4 Τεχνικές Προδιαγραφές*.

Εάν ο προμηθευτής δεν συμπληρώσει τα απαιτούμενα στοιχεία, τότε θα λάβει αυτομάτως 0/100 βαθμούς σε όλες τις υποκατηγορίες που υποβάλλει προσφορά και απαιτείται το συγκεκριμένο κριτήριο αξιολόγησης των τεχνικών χαρακτηριστικών.

Επιπλέον, ο προμηθευτής θα καθορίσει τη χρέωση για επανάληψη της προαναφερθείσας εκπαίδευσης εάν ζητηθεί από τη ΔΕΗ (*RFP\_Annex 03 - Technical Offering - "Training" του τεύχους 4 Τεχνικές Προδιαγραφές*).

#### στ) Πιστοποιήσεις και Εργαστηριακές Πιστοποιήσεις ΕΕ

Από το κριτήριο *Πιστοποιήσεις και Εργαστηριακές Πιστοποιήσεις ΕΕ* (δηλ. πιστοποιήσεις) λαμβάνεται μια ποιοτική βαθμολογία 0 έως 100 βαθμών με βάση τις διαθέσιμες πιστοποιήσεις των παρεχόμενων υλικών. Ειδικότερα, οι προμηθευτές απαιτείται να παρέχουν κατάλογο των διαθέσιμων τεχνικών πιστοποιήσεων για κάθε υλικό.

Παράλληλα, οι προμηθευτές απαιτείται να παρέχουν λεπτομέρειες σχετικά με τις διαδικασίες παραγωγής και δοκιμών, καθώς και κάθε άλλο αποτέλεσμα σχετικών δοκιμών από τρίτους που διενεργήθηκε σε κάθε υλικό (π.χ. Πιστοποιήσεις κατά ISO) και κατάλογο πιστοποιήσεων που επιβεβαιώνουν την καταλληλότητα του προμηθευτή για την παροχή των υπηρεσιών που περιγράφονται στην παρούσα Πρόσκληση.

Οι Προμηθευτές οφείλουν να μεταβιβάσουν (ανεβάσουν) όλες τις σχετικές πιστοποιήσεις και την τεκμηρίωση υποστήριξης στην αντίστοιχη πλατφόρμα της ΔΕΗ.

Εάν ο προμηθευτής δεν παρέχει τις απαιτούμενες πιστοποιήσεις, τότε θα λάβει αυτομάτως 0/100 βαθμούς σε όλες τις υποκατηγορίες που υποβάλλει προσφορά και απαιτείται το συγκεκριμένο κριτήριο αξιολόγησης των τεχνικών χαρακτηριστικών.

#### η) Τεχνική αξιολόγηση με βάση τις προδιαγραφές

Από το κριτήριο Τεχνική αξιολόγηση με βάση τις προδιαγραφές (*RFP\_Annex 04 - Requirements compliancy - "Technical compliancy" του τεύχους 4 Τεχνικές*

Προδιαγραφές) λαμβάνονται από 0 έως 100 βαθμοί, ανάλογα με τον βαθμό συμμόρφωσης του κατασκευαστή ως προς τα παρεχόμενα υλικά. Η βαθμολογία αποδίδεται λαμβάνοντας υπόψη:

1. KPI: % συμμορφούμενων απαιτήσεων/συνολικές απαιτήσεις
2. Προδιαγραφές των παρεχόμενων υλικών (στήλη *Suppliers value*) έναντι του ορίου αποδοχής της ΔΕΗ ή του απαιτούμενου προτύπου (στήλη *Value*)
3. Λόγοι μερικής ή μη συμμόρφωσης (στήλη *Notes*)
4. Αποδεικτικά συμμόρφωσης κατασκευαστών με απαιτήσεις CSR (Corporate Social Requirements):
  - a. Carbon Disclosure Project (CDP) grade
  - b. SBTi (Science Based Target initiative) validation
  - c. Rating certificate EcoVadis

Η παροχή αποδεικτικών (που θα ανέβουν στο Σύστημα) σε σχέση με τα 4.a, 4.b and 4.c, θα συνεισφέρει θετικά στη βαθμολογία της τεχνικής αξιολόγησης.

Εκτός αυτού, οι προμηθευτές μπορούν να αποκλειστούν από τη διαδικασία του διαγωνισμού για κάθε συγκεκριμένη υποκατηγορία στην οποία υποβάλλουν προσφορά, εάν η ΔΕΗ κρίνει ότι ο προσφέρων δεν είναι σε θέση να εγγυηθεί επαρκές επίπεδο συμμόρφωσης των υλικών προς τις καθορισμένες απαιτήσεις (π.χ. σε περίπτωση λίγων απαιτήσεων στις οποίες ο προμηθευτής συμμορφώνεται, μη ικανοποιητικών αποδεικτικών στοιχείων και ελλιπών πληροφοριών).

Οι Προμηθευτές οφείλουν να αναφέρουν τη συμμόρφωση των παρεχόμενων υλικών στο *RFP\_Annex 04 - Requirements compliancy - "Technical compliancy" του τεύχους 4 Τεχνικές Προδιαγραφές*.

Εάν ο προμηθευτής δεν συμπληρώσει τα απαιτούμενα στοιχεία, τότε θα αποκλειστεί αυτομάτως από τη διαδικασία του διαγωνισμού.

Η Επιτροπή, περατώνοντας τη βαθμολόγηση των προσφορών βάσει των κριτηρίων επιλογής Αντισυμβαλλομένου, κρίνει αιτιολογημένα για όσες προσφορές τυχόν θα πρέπει να απορριφθούν βάσει αυτών.

Στη συνέχεια το αποτέλεσμα της υπόψη Φάσης ανακοινώνεται στους Προσφέροντες σύμφωνα με τα αναφερθέντα στην πιο πάνω παράγραφο 15.1.4.

Οι Προσφέροντες στη φάση αυτή, των οποίων οι προσφορές απορρίπτονται, έχουν δικαίωμα Αντιρρήσεων σύμφωνα με τα οριζόμενα στο άρθρο 16 του παρόντος τεύχους.

Σε περίπτωση απόρριψης προσφοράς και μετά την άπρακτη παρέλευση των προθεσμιών για την υποβολή Αντιρρήσεων ή σε περίπτωση που ασκηθεί, μετά την έκδοση απορριπτικής απόφασης επί αυτής, η οικονομική προσφορά παραμένει στο Σύστημα χωρίς να είναι προσβάσιμη από οποιονδήποτε. Η Εγγυητική Επιστολή Συμμετοχής διαβιβάζεται στον εκδότη αυτής.

#### 15.4. Φάση III: Αποσφράγιση - Αξιολόγηση Οικονομικών Προσφορών

##### 15.4.1 Αποσφράγιση οικονομικών προσφορών - πρόσβαση Προσφερόντων

Τα οικονομικά στοιχεία των προσφορών, που κρίθηκαν αποδεκτές μετά την τυπική και τεχνική αξιολόγηση, αποσφραγίζονται ηλεκτρονικά από την αρμόδια Επιτροπή, σε ημερομηνία και ώρα που θα έχει προκαθοριστεί στο Σύστημα από την Επιτροπή με βάση την εξέλιξη της τεχνικής αξιολόγησης των προσφορών.

Αμέσως μετά την ηλεκτρονική αποσφράγιση των οικονομικών προσφορών, οι Προσφέροντες στη φάση αυτή της διαδικασίας θα έχουν πλήρη ηλεκτρονική πρόσβαση στο περιεχόμενο αυτών.

##### 15.4.2 Αξιολόγηση οικονομικών προσφορών

Στη συνέχεια η αρμόδια Επιτροπή ελέγχει αν:

- οι Προσφέροντες υπέβαλαν όλα τα δικαιολογητικά και στοιχεία που απαιτούνται, σύμφωνα με την παράγραφο 13.4 του παρόντος τεύχους.
- οι οικονομικές προσφορές περιέχουν αποκλίσεις από τους Εμπορικούς και Οικονομικούς Όρους των τευχών της Πρόσκλησης, για όσα στοιχεία περιλαμβάνονται σε αυτές.

Σε περίπτωση διαπίστωσης αποκλίσεων τέτοιας φύσεως η προσφορά θα απορριφθεί οριστικά, η δε Επιτροπή θα ανακοινώσει το αποτέλεσμα της οικονομικής αξιολόγησης των προσφορών σύμφωνα με τα αναφερόμενα στην πιο πάνω παράγραφο 15.1.4.

Οι Προσφέροντες των οποίων οι προσφορές απορρίπτονται, έχουν δικαίωμα υποβολής Αντιρρήσεων σύμφωνα με τα οριζόμενα στο άρθρο 16 του παρόντος τεύχους.

##### 15.4.3 Υπολογισμός της συνολικής βαθμολογίας των προσφορών - Καθορισμός σειράς Προτιμητέων Προσφερόντων

Στη συνέχεια η Επιτροπή προβαίνει, στη συνολική βαθμολόγηση της κάθε αποδεκτής προσφοράς με την παρακάτω διαδικασία :

Η Οικονομική προσφορά συμμετέχει κατά 60/100 στην συνολική βαθμολογία, και θα αξιολογηθεί σε επίπεδο υποκατηγορίας με βάση το συνολικό κόστος των δεσμευτικών και μη δεσμευτικών παρεχόμενων υλικών. Το συνολικό κόστος υπολογίζεται από την τιμή μονάδας που κάθε συμμετέχων απαιτείται να καθορίσει για κάθε ένα από τα υλικά της συγκεκριμένης υποκατηγορίας πολλαπλασιασμένη επί τους όγκους που

όρισε η ΔΕΗ (για δεσμευτικά και μη δεσμευτικά υλικά<sup>4</sup>). Η βαθμολογία υπολογίζεται ως εξής:

- Ο προμηθευτής με το υψηλότερο συνολικό κόστος λαμβάνει 0/100 βαθμούς της συνολικής βαθμολογίας
- Ο προμηθευτής με το χαμηλότερο συνολικό κόστος λαμβάνει 60/100 βαθμούς της συνολικής βαθμολογίας
- Οι υπόλοιποι συμμετέχοντες λαμβάνουν από 0 έως 60 βαθμούς (της συνολικής βαθμολογίας) ανάλογα με την απόκλιση του συνολικού τους κόστους ως προς το υψηλότερο και το χαμηλότερο συνολικό κόστος, βάσει του παρακάτω τύπου.

$$\text{Βαθμοί προμηθ.}(\chi) = \frac{(\text{Υψηλ. συνολ. κόστος} - \text{Συνολ. κόστος προμηθ.}(\chi)) * 60}{\text{Υψηλ. συνολ. κόστος} - \text{Χαμηλ. συνολ. κόστος}}$$

Οι Συμμετέχοντες πρέπει να λάβουν υπόψη ότι στις τιμές μονάδας που θα υποβάλλουν για κάθε υλικό περιλαμβάνεται η δωρεάν παράδοσή του στην καθορισμένη αποθήκη της ΔΕΗ.

Επισημαίνεται ότι, σε περίπτωση που η Επιτροπή διαπιστώσει σε οποιαδήποτε εκ των οικονομικών προσφορών απόκλιση μεταξύ τιμών συμπληρωμένων από τους προσφέροντες στην ειδική φόρμα του Συστήματος, του RFQ Annex 01.xls, της επισυναφθείσας ψηφιακά υπογεγραμμένης αντίστοιχης οικονομικής προσφοράς και του επισυναφθέντος ψηφιακά υπογεγραμμένου RFQ Annex 01, επαναυπολογίζει το αποτέλεσμα της διαδικασίας με τις τιμές του ψηφιακά υπογεγραμμένου RFQ Annex 01 και αναρτά το διορθωμένο Συγκριτικό Πίνακα στο Σύστημα.

Ο ΦΠΑ που τυχόν επιβάλλεται στην Ελλάδα επί των τιμολογίων που θα εκδοθούν από τον Προσφέροντα προς τη ΔΕΗ, δε θα περιλαμβάνεται στο τίμημα της Σύμβασης και επομένως δεν λαμβάνεται υπόψη στη σύγκριση των προσφορών.

15.5 Η συνολική βαθμολογία της προσφοράς, όπως αυτή διαμορφώθηκε με τα αναφερόμενα στην παραπάνω παράγραφο 15.4.3, αποτελεί τη συγκριτική βαθμολογία της προσφοράς, με βάση την οποία καθορίζεται η σειρά Προτιμητέων Προσφερόντων.

15.6 Υποβολή βέλτιστων τελικών οικονομικών προσφορών

Μετά την ολοκλήρωση της τεχνικής και οικονομικής αξιολόγησης των αρχικώς κατατεθειμένων προσφορών και την κατάρτιση κατά σειρά Προτιμητέων Προσφερόντων που υπέβαλαν αποδεκτές προσφορές, η Επιτροπή αναρτά στο Σύστημα το ως άνω ενδιάμεσο αποτέλεσμα αξιολόγησης των προσφορών.

Στη συνέχεια καλούνται οι εξής Προτιμητέοι Προσφέροντες:

---

## ΟΔΗΓΙΕΣ

<sup>4</sup> Οι όγκοι για τα μη δεσμευτικά υλικά είναι ενδεικτικοί

- οι πρώτοι τρεις (3) Προμηθευτές που θα έχουν συγκεντρώσει την υψηλότερη συνολική βαθμολογία προσφοράς για τις υποκατηγορίες με πολιτική ενός προμηθευτή
- οι πρώτοι τέσσερις (4) Προμηθευτές που θα έχουν συγκεντρώσει την υψηλότερη συνολική βαθμολογία προσφοράς για τις υποκατηγορίες με πολιτική δύο προμηθευτών

να υποβάλουν ηλεκτρονικά στο Σύστημα τελική και βέλτιστη οικονομική προσφορά, για τις συγκεκριμένες υποκατηγορίες, σε προσδιορισμένη χρονικά προθεσμία (συμπληρώνοντας την ειδική φόρμα του Συστήματος και το RFQ Annex 01.xls). Επίσης πρέπει να υποβάλουν και το pdf της Βέλτιστης Οικονομικής Προσφοράς και το pdf RFQ Annex 01.

Σε περίπτωση ισότιμων προσφορών, με την ίδια συνολική τελική βαθμολογία μεταξύ τους, η σειρά Προτιμητέων Προσφερόντων καθορίζεται με βάση την καλύτερη οικονομική προσφορά.

Αν και μετά από την εφαρμογή του ανωτέρου κριτηρίου εξακολουθούν να υφίστανται ισοδύναμες προσφορές, τότε επιλέγονται όλοι οι ισοβαθμούντες που εμπίπτουν στα ανωτέρω κατά περίπτωση κριτήρια.

Οι υπόλοιποι Προσφέροντες αποκλείονται από την περαιτέρω Διαδικασία.

Επισημαίνεται ότι η τελική και βέλτιστη οικονομική προσφορά κάθε προσκαλούμενου κατά τα ως άνω Προσφέροντα:

- Θα αφορά και θα αναφέρεται υποχρεωτικά στα αρχικώς δηλωθέντα τεχνικά στοιχεία, όπως αυτά θα έχουν διαμορφωθεί μετά την τεχνική αξιολόγηση.
- Οι συμμετέχοντες πρέπει να υποβάλουν τη βέλτιστη οικονομική προσφορά τους για όλες τις υποκατηγορίες στις οποίες επιλέχθηκαν.
- Το συνολικό τίμημα προσφοράς για κάθε υποκατηγορία θα πρέπει να είναι ίσο ή χαμηλότερο από το αρχικώς υποβληθέν στο Σύστημα τίμημα.

Η τυχόν υποβολή από Προσφέροντα τελικής και βέλτιστης οικονομικής προσφοράς με τιμήματα ανά υποκατηγορία μεγαλύτερα από εκείνα που προσφέρθηκαν με την αρχική του προσφορά, ρητά καθορίζεται ότι συνιστά παράβαση των υποχρεώσεων που έχει αναλάβει ο Προσφέρων με τη συμμετοχή του στην εν λόγω διαδικασία με αποτέλεσμα να αποκλειστεί από τις συγκεκριμένες υποκατηγορίες και παρέχει στη ΔΕΗ το δικαίωμα να καταπέσει την Εγγυητική Επιστολή Συμμετοχής του στη Διαδικασία.

Το προσφερθέν βέλτιστο τελικό τίμημα της Προσφοράς θα χρησιμοποιηθεί για την τελική αξιολόγηση των προσφορών ανά υποκατηγορία και για τον καθορισμό της τελικής σειράς Προτιμητέων Προσφερόντων.

Σε περίπτωση ισότιμων προσφορών, η σειρά Προτιμητέων Προσφερόντων καθορίζεται με βάση την καλύτερη βέλτιστη οικονομική προσφορά.

Αν και μετά από την εφαρμογή του ανωτέρου κριτηρίου εξακολουθούν να υφίστανται ισότιμες προσφορές, διενεργείται κλήρωση βάσει της οποίας θα διαμορφωθεί η τελική σειρά προτιμητέων Προσφερόντων.

Ο ΦΠΑ που επιβάλλεται στην Ελλάδα επί των τιμολογίων που θα εκδοθούν από τον Προσφέροντα προς τη ΔΕΗ, δεν θα περιλαμβάνεται στο τίμημα και δεν λαμβάνεται υπόψη στη σύγκριση των προσφορών.

Η αρμόδια Επιτροπή, τέλος, συντάσσει και υπογράφει Πρακτικό Αξιολόγησης Προσφορών.

15.7 Αν μία προσφορά φαίνεται ασυνήθιστα χαμηλή σε σχέση με το αντικείμενό της, η ΔΕΗ ΑΕ θα απαιτήσει από τον Προσφέροντα να εξηγήσει, εντός αποκλειστικής προθεσμίας επτά (7) εργασίμων ημερών από την κοινοποίηση της σχετικής πρόσκλησης, την τιμή που προτείνει στην προσφορά.

Οι εξηγήσεις μπορεί να αφορούν ιδίως:

- α) τα οικονομικά χαρακτηριστικά της μεθόδου κατασκευής, της διαδικασίας παρασκευής ή των παρεχόμενων υπηρεσιών,
- β) τις επιλεγείσες τεχνικές λύσεις ή τις εξαιρετικά ευνοϊκές συνθήκες, που διαθέτει ο Προσφέρων για την προμήθεια των προϊόντων ή την παροχή των υπηρεσιών ή για την εκτέλεση του έργου,
- γ) την πρωτοτυπία του έργου, των προϊόντων ή των υπηρεσιών που προτείνονται από τον Προσφέροντα,
- δ) τη συμμόρφωση προς τις υποχρεώσεις που απορρέουν από τις διατάξεις της περιβαλλοντικής, κοινωνικοασφαλιστικής και εργατικής νομοθεσίας, που έχουν θεσπισθεί με το δίκαιο της Ευρωπαϊκής Ένωσης, το εθνικό δίκαιο, συλλογικές συμβάσεις ή διεθνείς διατάξεις περιβαλλοντικού, κοινωνικού και εργατικού δικαίου,
- ε) τη συμμόρφωση προς τις υποχρεώσεις του ως προς τους υπεργολάβους,

Αν ο Προσφέρων δεν ανταποκριθεί στη σχετική πρόσκληση της ΔΕΗ εντός της ως άνω προθεσμίας και δεν υποβάλλει εξηγήσεις, η προσφορά του απορρίπτεται ως μη κανονική και καταπίπτει υπέρ της ΔΕΗ η εγγυητική επιστολή συμμετοχής.

Η ΔΕΗ ΑΕ αξιολογεί τις παρεχόμενες πληροφορίες σε συνεννόηση με τον Προσφέροντα.

Η ΔΕΗ ΑΕ μπορεί να απορρίψει την προσφορά μόνο εάν τα παρεχόμενα στοιχεία δεν εξηγούν κατά τρόπο ικανοποιητικό το χαμηλό επίπεδο της τιμής που προτείνεται, λαμβανομένων υπόψη των στοιχείων που αναφέρονται ανωτέρω. Η ΔΕΗ ΑΕ απορρίπτει την προσφορά, εάν διαπιστώσει ότι η προσφορά είναι ασυνήθιστα χαμηλή, διότι δεν συμμορφώνεται με τις ισχύουσες υποχρεώσεις προς την τήρηση των ισχυουσών υποχρεώσεων στους τομείς του περιβαλλοντικού, κοινωνικού και εργατικού δικαίου, που έχουν θεσπισθεί με το ενωσιακό δίκαιο, το εθνικό δίκαιο, συλλογικές συμβάσεις ή διεθνείς διατάξεις περιβαλλοντικού, κοινωνικού και εργατικού δικαίου.

15.8 Διαδικασία ανάθεσης

α. Στην περίπτωση πολιτικής δύο προμηθευτών, η ανάθεση γίνεται (ανάλογα με τη συνολική βαθμολογία ανά υποκατηγορία) είτε:

- για το 60% των συνολικών ποσοτήτων της συγκεκριμένης υποκατηγορίας, εάν η συνολική βαθμολογία στη συγκεκριμένη υποκατηγορία είναι η υψηλότερη από όλους τους συμμετέχοντες
- για το 40% των συνολικών ποσοτήτων της συγκεκριμένης υποκατηγορίας, εάν η συνολική βαθμολογία στη συγκεκριμένη

υποκατηγορία είναι η δεύτερη υψηλότερη από όλους τους συμμετέχοντες

- β. Στην περίπτωση πολιτικής ενός προμηθευτή, στον συμμετέχοντα ανατίθενται όλες οι ποσότητες της συγκεκριμένης υποκατηγορίας.

## **Άρθρο 16 Αντιρρήσεις Προσφερόντων**

- 16.1 Κάθε Προσφέρων για σύναψη σύμβασης με τη ΔΕΗ, δικαιούται να υποβάλει Αντιρρήσεις σε κάθε απόφαση της Εταιρείας, που σχετίζεται με τη Διαδικασία Επιλογής, την οποία θεωρεί ότι θίγει, μη νόμιμα, τα συμφέροντά του.
- 16.2 Οι, κατά τα ανωτέρω, Αντιρρήσεις κατατίθεται ηλεκτρονικά μέσω του Συστήματος, στον ηλεκτρονικό τόπο της Διαδικασίας Επιλογής. Η κατάθεση των Αντιρρήσεων γίνεται σε μορφή ηλεκτρονικού αρχείου .pdf ή αντίστοιχου με ονομασία αρχείου «Αντιρρήσεις». Οι Αντιρρήσεις πρέπει να φέρουν προηγμένη ηλεκτρονική υπογραφή σύμφωνα με την παράγραφο 1.4 του παρόντος τεύχους.

Το έγγραφο των Αντιρρήσεων πρέπει να είναι σαφές και ευσύνοπτο, σε καμία περίπτωση να μην ξεπερνά τις 1.500 λέξεις και να συνοδεύεται από τυχόν αναγκαία στοιχεία για την απόδειξη των ισχυρισμών που περιέχει. Εάν αφορά και στη συμμετοχή άλλου Προσφέροντα πρέπει να του κοινοποιείται ηλεκτρονικά εντός της ίδιας προθεσμίας.

Ως ημερομηνία υποβολής των Αντιρρήσεων θεωρείται η ημερομηνία ηλεκτρονικής καταχώρισης αυτών στον ηλεκτρονικό τόπο της Διαδικασίας.

- 16.3 Οι Αντιρρήσεις υποβάλλονται μέσα σε προθεσμία πέντε (5) ημερών από την ημερομηνία που η προσβαλλόμενη απόφαση περιήλθε σε γνώση του διαμαρτυρούμενου. Ειδικά για την υποβολή Αντιρρήσεων κατά της Πρόσκλησης, οι Αντιρρήσεις υποβάλλονται μέχρι πέντε (5) ημέρες πριν από την καταληκτική ημερομηνία υποβολής των προσφορών.
- 16.4 Οι Αντιρρήσεις κοινοποιούνται σε όλους τους Προσφέροντες στον ηλεκτρονικό τόπο της Διαδικασίας Επιλογής. Τυχόν θιγόμενος από τις Αντιρρήσεις Προσφέρων δικαιούται να υποβάλει υπόμνημα, εντός αποκλειστικής προθεσμίας πέντε (5) ημερών από την κοινοποίηση σε αυτόν των Αντιρρήσεων, που πρέπει να πληρούν τις προϋποθέσεις του εγγράφου Αντιρρήσεων, προσκομίζοντας όλα τα κρίσιμα έγγραφα που έχει στη διάθεσή του. Η τυχόν υποβολή αντίρρησης κατά απόφασης της Επιτροπής Εξέτασης Αντιρρήσεων επί αντίρρησης άλλου Προσφέροντος δεν λαμβάνεται υπόψη από την αρμόδια Επιτροπή.
- 16.5 Η εξέταση των Αντιρρήσεων γίνεται από αρμόδια προς τούτο Επιτροπή, η οποία αποτελείται από τους:

Αναπληρωτή ΔΝΣ Λειτουργιών Παραγωγής  
Αναπληρωτή ΔΝΣ Εμπορικών Λειτουργιών  
Γενικό Διευθυντή Στρατηγικής & Μετασχηματισμού

Η εξέταση των Αντιρρήσεων γίνεται εντός προθεσμίας 25 ημερών από την υποβολή τους. Μετά την παρέλευση της ανωτέρω προθεσμίας τεκμαίρεται η απόρριψη τους.

- 16.6 Η απόφαση της Επιτροπής γνωστοποιείται ηλεκτρονικά, μέσω του Συστήματος, ενώ ταυτόχρονα αποστέλλεται μέσω του Συστήματος σχετικό ηλεκτρονικό μήνυμα στον οικείο διαμαρτυρόμενο.
- 16.7 Η απόφαση επί των Αντιρρήσεων είναι ανέκκλητη και απρόσβλητη ενώπιον οργάνων της ΔΕΗ.
- 16.8 Η υποβολή Αντιρρήσεων δεν κωλύει αυτομάτως τη συνέχεια της Διαδικασίας Επιλογής και η τυχόν αποδοχή των Αντιρρήσεων δεν πλήττει το κύρος της Διαδικασίας Επιλογής, αλλά οδηγεί, κατά την κρίση του κρίνοντος οργάνου, σε αναμόρφωση του προσβαλλόμενου πρακτικού ή σε επανάληψη φάσης ή Σταδίου.

### **Άρθρο 17**

#### **Περάτωση Διαδικασίας Επιλογής – Αναγγελία Επιλογής Αντισυμβαλλομένου - Ματαίωση Διαδικασίας**

- 17.1 Η Διαδικασία Επιλογής ολοκληρώνεται με την έγκριση του αποτελέσματός του από τα εξουσιοδοτημένα όργανα της Εταιρείας. Η εγκριτική απόφαση περιλαμβάνει και τυχόν βελτιώσεις της προσφοράς που γίνονται δεκτές από τον προτιμητέο Προσφέροντα.
- 17.2 Η περάτωση διαδικασίας επιλογής του Αντισυμβαλλομένου γνωστοποιείται ηλεκτρονικά, μέσω του Συστήματος στον Αντισυμβαλλόμενο με επιστολή με την οποία καλείται να προσκομίσει, όλα τα απαραίτητα στοιχεία και πιστοποιητικά που προβλέπονται από τη Πρόσκληση για την υπογραφή σύμβασης αναλόγου ύψους.
- Ταυτόχρονα η ως άνω επιλογή Αντισυμβαλλομένου αναγγέλλεται ηλεκτρονικά, μέσω του Συστήματος και στους λοιπούς Προσφέροντες οι οποίοι υπέβαλαν αποδεκτές προσφορές.
- Η ΔΕΗ ενημερώνει ηλεκτρονικά, μέσω του Συστήματος, κατόπιν αιτήσεως προσφέροντος, για τον επιλεγέντα υποψήφιο αντισυμβαλλόμενο με αναφορά στα χαρακτηριστικά και στα πλεονεκτήματα της προσφοράς του, μέσα σε εύλογη προθεσμία ή οποία δεν μπορεί να είναι μεγαλύτερη από δεκαπέντε (15) ημέρες από την ημερομηνία παραλαβής γραπτής αίτησης.
- 17.3 Σε περίπτωση σύμπραξης/ένωσης νομικών προσώπων, θα επιλεγθούν ως Αντισυμβαλλόμενα μέρη όλα τα μέλη αυτής και θα τεθεί διάταξη στο συμφωνητικό σύμφωνα με την οποία τα μέλη της ενέχονται και ευθύνονται έναντι της ΔΕΗ ενιαία, αδιαίρετα, αλληλέγγυα και σε ολόκληρο το καθένα χωριστά, θα εκπροσωπούνται από κοινό εκπρόσωπο και ότι θα ελέγχεται από τη ΔΕΗ η ουσιαστική συμμετοχή στη σύμπραξη/ένωση όλων των μελών της σε όλη τη διάρκεια ισχύος της σύμβασης.
- 17.4 Σε περίπτωση σύμπραξης/ένωσης προσώπων η προσφορά πρέπει να είναι διαμορφωμένη κατά τρόπο ώστε να εξασφαλίζεται η χωριστή τιμολόγηση από τα μέλη της σύμπραξης/ένωσης νομικών προσώπων σύμφωνα με την ελληνική



φορολογική νομοθεσία και πρακτική. Στην αντίθετη περίπτωση όπου η προσφορά του Αντισυμβαλλομένου δεν πληροί την ανωτέρω προϋπόθεση, η σύμπραξη/ένωση προσώπων υποχρεούται πριν την υπογραφή της σύμβασης να περιβληθεί νομικό τύπο που θα επιτρέπει την από κοινού τιμολόγηση και τότε για την υπογραφή της σύμβασης απαιτείται επιπλέον η κατάθεση επικυρωμένου αντιγράφου του εγγράφου που θα αποδεικνύει ότι ικανοποιείται η προαναφερθείσα απαίτηση.

17.5 Η ΔΕΗ διατηρεί το δικαίωμα, με αιτιολογημένη απόφαση των αρμοδίων οργάνων της, να ματαιώσει τη Διαδικασία Επιλογής στο σύνολο ή σε μέρος αυτής, ή να την επαναλάβει με τους ίδιους ή διαφορετικούς όρους σε οποιαδήποτε φάση της Διαδικασίας και κατά την απόλυτη κρίση της.

17.6 Η ΔΕΗ ματαιώνει τη διαδικασία, ιδίως εφόσον:

- α. απέβη άγονος λόγω μη υποβολής προσφοράς ή λόγω απόρριψης όλων των προσφορών ή αποκλεισμού όλων των Προσφερόντων
- β. κανένας από τους Προσφέροντες δεν προσέλθει για την υπογραφή της σύμβασης.
- γ. διεξήχθη χωρίς τήρηση των προβλεπομένων κανόνων, με συνέπεια τον επηρεασμό του αποτελέσματος
- δ. το αποτέλεσμα είναι μη ικανοποιητικό για την Εταιρεία
- ε. ο ανταγωνισμός υπήρξε ανεπαρκής
- στ. μεταβλήθηκαν οι ανάγκες της Εταιρείας
- ζ. δεν είναι δυνατή η κανονική εκτέλεση της σύμβασης, λόγω ανωτέρας βίας

### **Άρθρο 18** **Περιεχόμενο και υπογραφή Σύμβασης**

18.1 Το περιεχόμενο της σύμβασης διαμορφώνεται με βάση τους όρους της Πρόσκλησης και της προσφοράς του Αντισυμβαλλομένου, όπως εγκρίθηκαν από το αρμόδιο όργανο της Εταιρείας.

18.2 Παράλληλα ο Προτιμητέος Προσφέρων καλείται από τη ΔΕΗ να προσκομίσει εντός δέκα (10) ημερών από την ημερομηνία της σχετικής πρόσκλησης, την εγγυητική επιστολή καλής εκτέλεσης και σε περίπτωση νομικού προσώπου, την απόφαση ορισμού εκπροσώπου για την υπογραφή της Σύμβασης. Αναφορικά με το χρόνο ισχύος των δικαιολογητικών και στοιχείων που καλείται να προσκομίσει ο Προτιμητέος Προσφέρων, καθώς και για τις λοιπές ρυθμίσεις που διέπουν την υποβολή τους, ισχύουν τα διαλαμβανόμενα στις παραγράφους 13.1.1.4 και 13.2.Β του παρόντος τεύχους.

18.3 Μετά την διαμόρφωση του περιεχομένου της σύμβασης και την προσκόμιση των πιο πάνω δικαιολογητικών, ο Προτιμητέος Προσφέρων καλείται για την υπογραφή της εντός προθεσμίας η οποία δεν μπορεί να είναι μικρότερη των δέκα (10) ημερολογιακών ημερών από τη γνωστοποίηση μέσω του Συστήματος της απόφασης επιλογής.

- 18.4 Εάν αυτός δεν προσέλθει εντός της ως άνω προθεσμίας, η Εταιρεία έχει το δικαίωμα να τον αποκλείσει από την υπογραφή της Σύμβασης και να ζητήσει την κατάπτωση της Εγγυητικής Επιστολής Συμμετοχής του στη Διαδικασία, ακολούθως δε να προχωρήσει σε συζητήσεις με τους λοιπούς Προσφέροντες κατά σειρά Προτιμητέων Προσφερόντων για ανάδειξη Αντισυμβαλλόμενου, υπό την προϋπόθεση ότι ισχύουν ή δέχονται να ισχύουν οι προσφορές τους.

## **Άρθρο 19** **Επιφυλάξεις και Δικαιώματα ΔΕΗ**

- 19.1 Η συμμετοχή στη διαδικασία (υποβολή προσφοράς) ισοδυναμεί με δήλωση του προσφέροντος ότι έλαβε πλήρη γνώση όλων των όρων, των στοιχείων και των τευχών της Πρόσκλησης.
- 19.2 Η ΔΕΗ διατηρεί το δικαίωμα να μεταθέσει την ημερομηνία υποβολής των προσφορών ή να επιφέρει οποιοσδήποτε τροποποιήσεις στα τεύχη της Πρόσκλησης. Οι τροποποιήσεις αυτές θα περιλαμβάνονται σε σχετικά Συμπληρώματα της Πρόσκλησης, η έκδοση των οποίων θα δημοσιεύεται όπως και η Πρόσκληση.
- 19.3 Η ΔΕΗ δεν θα έχει ευθύνη ή υποχρέωση, σε καμία περίπτωση, να αποζημιώσει τους Προσφέροντες για οποιαδήποτε δαπάνη ή ζημιά που θα έχουν υποστεί για την προετοιμασία και υποβολή των Προσφορών τους, ιδιαίτερα στην περίπτωση που αυτές δεν θα γίνουν δεκτές ή θ' αναβληθεί ή ματαιωθεί η διαδικασία σε οποιοδήποτε φάση και χρόνο και για οποιοδήποτε λόγο ή αιτία. Κατά συνέπεια αυτοί που συμμετέχουν στη διαδικασία και υποβάλλουν προσφορά, ανεξάρτητα αν έγιναν ή όχι τελικά δεκτοί, δεν αποκτούν κανένα απολύτως δικαίωμα κατά της ΔΕΗ από τη Πρόσκληση αυτή και την εν γένει συμμετοχή τους στη Διαδικασία Επιλογής.
- 19.4 Η προσφορά, η οποία υποβάλλεται με βάση τους όρους της Πρόσκλησης, θεωρείται ως πρόταση προς τη ΔΕΗ και όχι ως αποδοχή πρότασής της.
- 19.5 Κάθε παράλειψη στην υποβολή της Προσφοράς ή στην υπογραφή οποιουδήποτε εγγράφου, δεν δίνει το δικαίωμα σε Προσφέροντα να την επικαλεστεί προκειμένου να τύχει εξαιρέσεως ή ελαττώσεως των υποχρεώσεών του.
- 19.6 Οι όροι και οι περιορισμοί που αφορούν στην υποβολή των Προσφορών είναι προς όφελος της ΔΕΗ, η οποία δικαιούται, πριν από την υποβολή των προσφορών, να παραιτηθεί απ' αυτούς, χωρίς αυτό να δημιουργεί κανένα δικαίωμα στους Προσφέροντες ή σε άλλους τρίτους.

Συνημμένα:

- Παραρτήματα I έως III



Αριθμός Πρόσκλησης: 54022093

Αντικείμενο: Προμήθεια παθητικών υλικών που απαιτούνται στην κατασκευή Δικτύου Οπτικών Ινών FTTH για την κάλυψη 440 χιλιάδων νοικοκυριών

## ΠΑΡΑΡΤΗΜΑΤΑ ΠΡΟΤΥΠΟΥ ΤΕΥΧΟΥΣ 1

ΤΕΥΧΟΣ 1 ΑΠΟ 6



## ΠΙΝΑΚΑΣ ΠΕΡΙΕΧΟΜΕΝΩΝ

<b>ΠΑΡΑΡΤΗΜΑ Ι</b> .....	3
Έντυπο Οικονομικής Προσφοράς .....	3
Έντυπο Οικονομικής Προσφοράς (συνέχεια) .....	4
<b>ΠΑΡΑΡΤΗΜΑ ΙΙ</b> .....	5
Πίνακας Κατανομής Τιμήματος.....	5
<b>ΠΑΡΑΡΤΗΜΑ ΙΙΙ</b> .....	6
RFQ_440Khs_PM.....	6
<b>CONTEXT</b> .....	7
<b>TENDER ANSWERING</b> .....	7
<b>TENDER DOCUMENTATION</b> .....	7
<b>ECONOMIC OFFER</b> .....	7
<b>CRITERIA FOR EVALUATION OF COMMERCIAL OFFERING</b> .....	8

**ΠΑΡΑΡΤΗΜΑ Ι**  
(Τεύχους 1 της Πρόσκλησης)

Έντυπο Οικονομικής Προσφοράς

Α/Α	ΚΑΤΗΓΟΡΙΑ	ΥΠΟΚΑΤΗΓΟΡΙΑ	Προσφερόμενο συνολικό τίμημα υποκατηγορίας σε Ευρώ	
			Ολογράφως	Αριθμητικά
1	Συστοιχίες/ Μικροσωληνώσεις/ Παρελκόμενα	1.1 Συστοιχίες/Μικροσωληνώσεις		
2		1.2 Παρελκόμενα για συστοιχίες/μικροσωληνώσεις		
3		1.3 Στεγανωτικά έναντι νερού και αερίου		
4	Καλώδια οπτικής ίνας	2.1 Υπόγεια καλώδια		
5		2.2 Μικροκαλώδια πλευρικών οδεύσεων		
6		2.3 Εναέρια καλώδια		
7		2.4 ADSS Καλώδια		
8		2.5 ADSS Drop cables		
9		2.6 Προτερματισμένα Καλώδια		
10		2.7 Καλώδια δόμησης		
11	Εναέρια Υποδομή	3.1 Kevlar		
12		3.2 Figure 8		
13		3.3 Spiral		
14	Παρελκόμενα ADSS	4.1 Παρελκόμενα ADSS		
15	Άλλα υλικά εναέριας εγκατάστασης	5.1 Άλλα υλικά εναέριας εγκατάστασης		
16	SCP	6.1 SCP		
17	SC και SDP	7.1 SDPs		
18		7.2 Μούφες		
19	PCP	8.1 PCP		

Έντυπο Οικονομικής Προσφοράς (συνέχεια)

Α/Α	ΚΑΤΗΓΟΡΙΑ	ΥΠΟΚΑΤΗΓΟΡΙΑ	Προσφερόμενο συνολικό τίμημα υποκατηγορίας σε Ευρώ	
			Ολογράφως	Αριθμητικά
20	BDP, BEP, Floor Box, ΟΤΟ	9.1 BDP		
21		9.2 BEP		
22		9.3 Floor Box		
23		9.4 ΟΤΟ		
24	Άλλα οπτικά στοιχεία	10.1 Άλλα οπτικά στοιχεία		
25	ODF-ODS-Τερματισμοί	11.1 ODF-ODS-Τερματισμοί		
26	Καλύμματα και πλαίσια ανθρωποθυρίδων-φρεατίων πρόσβασης από χυτοσίδηρο	12.1 Καλύμματα και πλαίσια ανθρωποθυρίδων-φρεατίων πρόσβασης από χυτοσίδηρο		
27	Σωλήνες όδευσης HDPE	13.1 Σωλήνες όδευσης		
28		13.2 Παρελκομένα (κλειστικά, σύνδεσμοι)		
29	Οριζόντια υλικά FTTH	14.1 Οριζόντια υλικά FTTH		
30	Υπόλοιπα υλικά	15.1 Υπόλοιπα υλικά		
31	Υλικά ΔΕΔΔΗΕ	16.1 Υλικά ΔΕΔΔΗΕ		
32	Ταινίες επισήμανσης	17.1 Ταινίες επισήμανσης		
33	Υπόγεια κουτιά	18.1 Υπόγεια κουτιά		

Ημερομηνία:.....

Ο Προσφέρων

Υπογραφή  
Ονοματεπώνυμο, Τίτλος Υπογράφοντος  
Σφραγίδα προμηθευτή/παρόχου/εργολήπτη

Επισήμανση: Όλα τα ποσά της οικονομικής προσφοράς σε Ευρώ πρέπει να αναγράφονται αριθμητικώς και ολογράφως στις κατάλληλες θέσεις. Σε περίπτωση διαφορών μεταξύ τους, θα υπερισχύουν οι ολόγραφες τιμές.



**ΠΑΡΑΡΤΗΜΑ ΙΙ**  
(Τεύχος 1 της Πρόσκλησης)

Πίνακας Κατανομής Τιμήματος

Το Ποσοστό Συμμετοχής όπως παρακάτω :

ΜΕΛΗ ΣΥΜΠΡΑΞΗΣ/ ΕΝΩΣΗΣ ΕΝΔΙΑΦΕΡΟΜΕΝΩΝ	Ποσοστό Συμμετοχής	
	Αριθμητικώς	Ολογράφως
.....	.....	.....
.....	.....	.....
.....	.....	.....
.....	.....	.....



## ΠΑΡΑΡΤΗΜΑ ΙΙΙ

RFQ 440KHs PM

### TABLE OF CONTENTS

<b><u>1.</u></b>	<b><u>CONTEXT</u></b> .....	<b>7</b>
<b><u>2.</u></b>	<b><u>TENDER ANSWERING</u></b> .....	<b>7</b>
<b><u>2.1.</u></b>	<b><u>TENDER DOCUMENTATION</u></b> .....	<b>7</b>
<b><u>2.2.</u></b>	<b><u>ECONOMIC OFFER</u></b> .....	<b>7</b>
<b><u>2.3.</u></b>	<b><u>CRITERIA FOR EVALUATION OF COMMERCIAL OFFERING</u></b> .....	<b>8</b>





## CONTEXT

With respect to RFP\_440kHHs\_PM document, **this RFQ provide instruction to *Passive Materials Suppliers* on how to quote the provisioning of passive materials.**

## TENDER ANSWERING

This section describes the documents provided as part of this RFQ (par. 2.1) and the way in which *Passive Materials Suppliers* shall answer to this RFQ to comply with the requested documentation (par. 2.2).

## TENDER DOCUMENTATION

RFQ documentation is composed of the following documents:

RFQ (this document) describing context and RFQ specification.

*Annex 01 - RFQ 440K Quotation Materials* (Annex 01): template that *Passive Materials Suppliers* shall use to quote the required Professional Services in accordance with the procedures described in 2.2.

## ECONOMIC OFFER

*Passive Materials Suppliers* shall use Annex 01 template to provide their binding quotation for the supply of passive materials, being aware that:

Passive materials are structured and awarded by subcategory

Passive materials within any specific subcategory can be either committed or non-committed:

- PPC committed materials are the materials that PPC is going to buy from Suppliers as a consequence of this RFP/Q process and are labelled as "*Committed*" in the column *Committed materials* of the Annex 01
- PPC non-committed materials are the materials that PPC might buy from the Suppliers later on during contract duration and could be requested in case of changes in the network design. Those are labelled as "*Non Committed*" in the column *Committed materials* of the Annex 01. Volumes for the non-committed materials are indicative.

*Passive Materials Suppliers* can bid for as many subcategories as they prefer, provided that:

- They provide a unit price for all the items (committed or not) within any subcategory they are bidding for (both for committed and non-committed materials)
- They bid for all the specified quantities within any subcategory they are bidding for, that is, by bidding for a subcategory, they certify to supply the requested quantity for all the materials (committed or not) within that subcategory

Bidder shall quote the provisioning for passive materials according to the **PON BOM sheet** provided in Annex 01. Specifically, the *Passive Materials Supplier* shall provide (column "Unit price") its unitary price quotation for all the materials belonging to the subcategories for which the *supplier* is bidding.

Bidder shall acknowledge that unitary price quotations for each material includes the provisioning of free of charge delivery to PPC designated Warehouse.



**PPC retains the right to reduce by 30% or increase by 50% the volume of committed passive materials (and consequently the volumes indicated in Annex 01) with no impact on the provided unit price.**

**PPC retains the right to reduce by 100% or increase by 50% the volume of non-committed passive materials (and consequently the volumes indicated in Annex 01) with no impact on the provided unit price.**

Should it be necessary to determine prices for materials not included in Annex 01, PPC and *Passive Materials Suppliers* will proceed with mutual agreement in good faith before the start of the activities, proceeding as follows:

By analogy (privileged option). The price will be derived from the pricelist provided in Annex 01, considering materials of similar characteristic.

By negotiation. The price will be negotiated between the parties.

## **CRITERIA FOR EVALUATION OF COMMERCIAL OFFERING**

The commercial offering, awarding up to 60/100 of the total score, will be evaluated, at the subcategory level, based on the total cost of the committed and non-committed supplied items. The total cost is computed as the unitary price each bidder is required to

provide for each of the items in the given subcategory multiplied by PPC volumes (for both the committed and non-committed materials<sup>1</sup>). The score is calculated as follows:

- The bidder with the highest total cost earns 0/100 points of the total score
- The bidder with the lowest total cost earns 60/100 points of the total score
- The remaining bidders will be awarded between 0 and 60 points (of the total score) according to their total cost proportionally to the deviation with respect of highest and lowest total cost as for the formula below.

$$Points_{supplier(x)} = (Highest\ total\ cost - Total\ cost_{supplier(x)}) * \frac{60}{Highest\ total\ cost - Lowest\ total\ cost}$$

Bidder shall acknowledge that unitary price quotations for each material includes the provisioning of free of charge delivery to PPC designated Warehouse.

During the second round of assignment, the selected bidders should submit their best and final commercial offer (B&F) for all the subcategories they were selected for. The new best and final economic offer for each subcategory cannot, in any case, exceed the previous one. Suppliers failing to comply with this requirement may be disqualified from the second round and tender process for the subcategories for which they fail to comply to this provision.

---

### **ΟΔΗΓΙΕΣ**

<sup>1</sup> For non-committed materials volumes are indicative



Αριθμός Πρόσκλησης:54022093

Αριθμός Σύμβασης:.....

Ημερομηνία:.....

Αντικείμενο: Προμήθεια παθητικών υλικών που απαιτούνται στην κατασκευή Δικτύου Οπτικών Ινών FTTH για την κάλυψη 440 χιλιάδων νοικοκυριών

**ΣΥΜΦΩΝΗΤΙΚΟ ΣΥΜΒΑΣΗΣ ΠΡΟΜΗΘΕΙΑΣ  
(ΣΧΕΔΙΟ)**

ΤΕΥΧΟΣ 2 ΑΠΟ 6

## Περιεχόμενα

<b>ΣΥΜΦΩΝΗΤΙΚΟ ΣΥΜΒΑΣΗΣ</b> .....	4
Άρθρο 1 .....	4
Τεύχη της Σύμβασης.....	4
Άρθρο 2.....	5
Αντικείμενο - Τόπος, τρόπος και χρόνος παράδοσης.....	5
Άρθρο 3.....	6
Συμβατικό Τίμημα - Τιμές - Τιμολογήσεις - Πληρωμές .....	6
Άρθρο 4.....	7
Δικαιώματα Προαίρεσης.....	7
Άρθρο 5.....	7
Ποινικές Ρήτρες .....	7
Άρθρο 6.....	8
Εγγυήσεις - Εγγυητικές Επιστολές.....	8
Άρθρο 8.....	8
Ευθύνη Σύμπραξης /Ένωσης (εφόσον απαιτείται) .....	8
Άρθρο 9.....	9
Εγγυήσεις αναφορικά με επίκληση ικανοτήτων Τρίτου(εφόσον απαιτείται).....	9
Άρθρο 10 .....	9
Ισχύς της Σύμβασης.....	9

Διεύθυνση Ανάπτυξης Τηλεπικοινωνιακών Υποδομών (ΔΑΤΥ)

**ΣΤΟΙΧΕΙΑ ΔΕΗ**

Πληροφορίες:

Τηλέφωνο:

Fax:

email:

**ΣΤΟΙΧΕΙΑ ΠΡΟΜΗΘΕΥΤΗ**

ΕΠΩΝΥΜΙΑ:

Διεύθυνση

Τηλέφωνο:

Fax:

email:

ΑΦΜ:

ΔΟΥ:

**Σχετικά:**

Αριθμός Αίτησης:

Κάλυψη: Μερική

Τελική

Ολική

Αίτηση Τιμών:

Ημερομηνία Προσφορών:

Δικαιολογητικά Περάτωσης Διαδικασίας Επιλογής:

Αξία:

## ΣΥΜΦΩΝΗΤΙΚΟ ΣΥΜΒΑΣΗΣ

Στην Αθήνα σήμερα την .....<sup>2</sup>..... μεταξύ των συμβαλλομένων:

- α) του πρώτου των συμβαλλομένων με την επωνυμία Δημόσια Επιχείρηση Ηλεκτρισμού Α.Ε., και διακριτικό τίτλο ΔΕΗ ΑΕ (εφεξής ΔΕΗ ή Εταιρεία), που εδρεύει στην Αθήνα, οδός Χαλκοκονδύλη 30, Τ.Κ. 104 32, όπως εν προκειμένω νόμιμα εκπροσωπείται από .....<sup>3</sup>....., ενεργών στο παρόν δυνάμει και κατ' εκτέλεση της υπ' αριθμόν .....<sup>4</sup>..... απόφασης του .....<sup>5</sup>....., και
- β) του δεύτερου των συμβαλλομένων .....<sup>6</sup>..... (εφεξής Προμηθευτής ή Αντισυμβαλλόμενος), που εδρεύει .....<sup>7</sup>..... και εκπροσωπείται νόμιμα, σε αυτήν την περίπτωση από .....<sup>8</sup>.....,

συμφωνήθηκαν, συνομολογήθηκαν και έγιναν αμοιβαίως αποδεκτά, χωρίς καμία επιφύλαξη τα ακόλουθα:

### **Άρθρο 1 Τεύχη της Σύμβασης**

- 1.1 Η Σύμβαση αποτελείται από τα παρακάτω τεύχη τα οποία υπογεγραμμένα από τα συμβαλλόμενα μέρη αποτελούν ένα ενιαίο σύνολο:
  - α. Συμφωνητικό Σύμβασης
  - β. Πίνακας Υλικών και Τιμών (εάν απαιτείται λόγω μεγάλου πλήθους)
  - γ. Ειδικοί Όροι Σύμβασης
  - δ. Τεχνικές Προδιαγραφές μετά των ακόλουθων Προσαρτημάτων:  
Προσάρτημα Ι: Annexes 02, 03 & 04
  - ε. Γενικοί Όροι Σύμβασης
  - στ. Τεύχος «Υποδείγματα» (εφόσον απαιτείται)
  - ζ. Στοιχεία προσφοράς Προμηθευτή (όπου απαιτείται)
- 1.2 Η σειρά με την οποία αναφέρονται τα τεύχη στην προηγούμενη παράγραφο καθορίζει τη σειρά ισχύος των όρων καθενός από αυτά, σε περίπτωση που υπάρχουν διαφορές στο κείμενο ή στην ερμηνεία των όρων δύο ή περισσότερων τευχών.
- 1.3 Οι περιγραφές, τα στοιχεία, τα σχέδια, τα σκαριφήματα κ.λπ. που περιλαμβάνονται στα παραπάνω υποβαλλόμενα από τον Προμηθευτή στοιχεία αποτελούν προτάσεις του Προμηθευτή και δεν δεσμεύουν την Εταιρεία αλλά θα έχουν ισχύ μόνο στο βαθμό και στην έκταση που θα εγκριθούν από την Εταιρεία σύμφωνα με τους όρους της Σύμβασης.

- 1.4 Ρητά συμφωνείται μεταξύ των συμβαλλομένων μερών ότι η Σύμβαση αυτή αποτελεί τη μοναδική συμφωνία που υπάρχει μεταξύ τους για την υπόψη προμήθεια και ότι όλα τα έγγραφα που τυχόν ανταλλάχθηκαν μεταξύ τους, πριν από την υπογραφή της, καθώς και οι τυχόν συζητήσεις και συμφωνίες, οποιασδήποτε φύσης και περιγραφής, που έγιναν προφορικά ή σιωπηρά και δεν συμπεριλήφθηκαν στη Σύμβαση αυτή, θεωρούνται ότι δεν έχουν ισχύ, ότι στερούνται οποιουδήποτε νομικού αποτελέσματος, ότι δεν θα δεσμεύουν τους συμβαλλόμενους και ότι δεν θα ληφθούν υπόψη για την ερμηνεία των όρων της Σύμβασης αυτής.  
Οποιαδήποτε πράξη ή ενέργεια του Προμηθευτή, απαραίτητη για την ολοκλήρωση της προμήθειας πρέπει να είναι σε απόλυτη συμφωνία προς τις απαιτήσεις και τις διατάξεις της Σύμβασης, ακόμη και αν η πράξη ή ενέργεια αυτή δεν αναφέρεται ειδικά στη Σύμβαση.
- 1.5 Επίσης συμφωνείται ρητά ότι όλοι οι όροι της Σύμβασης είναι εξ ίσου ουσιώδεις και ότι κάθε μελλοντική τροποποίηση οποιουδήποτε τεύχους της Σύμβασης θα γίνεται μόνο εγγράφως.

## Άρθρο 2

### Αντικείμενο - Τόπος, τρόπος και χρόνος παράδοσης

- 2.1 Με τη Σύμβαση αυτή η Εταιρεία αναθέτει και ο Προμηθευτής αναλαμβάνει την υποχρέωση να προβεί στην έγκαιρη, έντεχνη, άρτια, οικονομική και ασφαλή εκτέλεση της προμήθειας .....<sup>9</sup>..... όπως αυτά αναφέρονται αναλυτικά στο επόμενο άρθρο .....<sup>10</sup>.....
- 2.2 Τόπος παράδοσης  
Ο Προμηθευτής υποχρεούται να παραδίδει τα υλικά σε αποθήκη ΔΕΗ στην Αττική χωρίς επιπλέον κόστος
- 2.3 Τρόπος παράδοσης  
Τα υλικά θα παραδίδονται επί αυτοκινήτου του προμηθευτή στις αποθήκες προορισμού της ΔΕΗ όπου θα γίνεται, σύμφωνα και με τα προβλεπόμενα στα άρθρα 6 και 8 των Γενικών Όρων της Σύμβασης, η ποιοτική και η ποσοτική παραλαβή των υλικών.  
  
Τμηματικές παραδόσεις των υλικών θα γίνονται αποδεκτές μόνο μετά τη σύμφωνη γνώμη της ΔΕΗ.
- 2.4 Χρόνος παράδοσης  
Ταυτόχρονα με την επιστολή ανάθεσης στον Προμηθευτή θα του αποσταλεί ενιαία Παραγγελία με το σύνολο των υλικών αναλυμένα σε παραδόσεις με βάση τους παρακάτω χρόνους παράδοσης:
- 1<sup>η</sup> Παράδοση : 60 ημέρες από την Επιστολή Ανάθεσης
  - 2<sup>η</sup> Παράδοση : 90 ημέρες από την Επιστολή Ανάθεσης
  - 3<sup>η</sup> Παράδοση : 210 ημέρες από την Επιστολή Ανάθεσης

- 4<sup>η</sup> Παράδοση : 360 ημέρες από την Επιστολή Ανάθεσης

Σε περίπτωση καθυστέρησης παράδοσης των υλικών, με ευθύνη του Προμηθευτή, η Εταιρεία διατηρεί το δικαίωμα να προμηθευτεί τα καθυστερούμενα ανταλλακτικά σε τιμές αγοράς με χρέωσή του

### Άρθρο 3 Συμβατικό Τμήμα - Τιμές - Τιμολογήσεις - Πληρωμές

3.1 Το Συμβατικό Τμήμα και οι τιμές των προς προμήθεια υλικών παρατίθενται κατωτέρω:

Είδος α/α	Κωδικός Αριθμός ΔΕΗ	Ποσ/τα	Μονάδα Μετρ.	Περιγραφή Υλικού	Τιμή Μονάδας σε ΕΥΡΩ	Συνολική Τιμή σε ΕΥΡΩ
						11
Γενικό Σύνολο (αριθμητικώς σε ΕΥΡΩ):						
Γενικό Σύνολο (ολογράφως σε ΕΥΡΩ):						

3.2 Οι ως άνω τιμές μονάδας ή το συμβατικό τίμημα είναι σταθερές/ό και δεν υπόκεινται/ται σε οποιαδήποτε αναπροσαρμογή/αναθεώρηση

3.3 Στο Συμβατικό Τμήμα περιλαμβάνονται όλες οι δαπάνες και επιβαρύνσεις που αναφέρονται στο άρθρο 3 των Γενικών Όρων της Σύμβασης.

3.4 Με τις προϋποθέσεις του άρθρου 8 των Ειδικών Όρων Σύμβασης, οι πληρωμές προς τον Προμηθευτή θα γίνονται ως εξής:

- 3.4.1 Οι πληρωμές υλικών/ανταλλακτικών θα γίνονται με την προσκόμιση επίσημου τιμολογίου, ως εξής:  
 Η έκδοση των παραστατικών θα γίνεται από τον προμηθευτή σύμφωνα με το χρονοδιάγραμμα παραδόσεων. Τα παραστατικά θα καλύπτουν τα υλικά που παραδόθηκαν και θα εκδίδονται μετά την παράδοση των υλικών στην καθορισμένη αποθήκη της ΔΕΗ, καθώς και μετά την επαλήθευση της συμμόρφωσης των παραδοθέντων υλικών από Φορέα που θα ορίσει η ΔΕΗ (Επιθεώρηση και Έλεγχος).  
 Η πληρωμή των παραστατικών στον Προμηθευτή θα πραγματοποιείται 30 ημέρες από την έκδοση του τιμολογίου.



## Άρθρο 4 Δικαιώματα Προαίρεσης

Η ΔΕΗ διατηρεί το δικαίωμα να προβεί σε μειώσεις έως και 30% ή/και αυξήσεις έως και 50% των ποσοτήτων των δεσμευτικών παθητικών υλικών, σύμφωνα με τις πραγματικές ανάγκες του οργανισμού. Για τα μη δεσμευτικά παθητικά υλικά, η ΔΕΗ διατηρεί το δικαίωμα να προβεί σε μειώσεις έως και 100% ή/και αυξήσεις έως και 50% της συμβατικής αξίας, σύμφωνα με τις πραγματικές ανάγκες της Εταιρείας.

## Άρθρο 5 Ποινικές Ρήτρες

### 5.1 Παράδοση

Σε περίπτωση μη συμμόρφωσης με τους προγραμματισμένους χρόνους παράδοσης λόγω υπαιτιότητας του προμηθευτή ή/και των τεχνικών προδιαγραφών του υλικού (όπως καθορίζεται στις Τεχνικές Προδιαγραφές), για κάθε ημέρα καθυστέρησης θα επιβάλλονται τις παρακάτω ρήτρες προστίμου, με μέγιστο όριο το 15% της αξίας των εκάστοτε παραδοτέων για τη συγκεκριμένη υποκατηγορία:

- Έως και 10 (δέκα) εργάσιμες ημέρες: εφαρμόζεται ρήτρα ίση με το 0,5% της συνολικής αξίας της συγκεκριμένης παράδοσης για κάθε ημέρα καθυστέρησης.
- Από 11 (έντεκα) έως 20 (είκοσι) εργάσιμες ημέρες: εφαρμόζεται ρήτρα ίση με το 1% του συνολικού κόστους των εκπρόθεσμων ποσοτήτων.

Οποιαδήποτε καθυστέρηση πέρα των 20 (είκοσι) εργάσιμων ημερών αποτελεί αιτία καταγγελίας-τερματισμού της σύμβασης.

Οι παρακάτω έξι (6) υποκατηγορίες υλικών εξαιρούνται της ρήτρας προστίμων που αναφέρονται παραπάνω:

1. Υλικά ΔΕΔΔΗΕ
2. Στεγανωτικά έναντι νερού και αερίου
3. Οριζόντια υλικά FTTH
4. Υπόλοιπα υλικά
5. Ταινίες επισήμανσης
6. Κουτί επισήμανσης υπόγειου δικτύου
- 7.

Για αυτές τις έξι (6) υποκατηγορίες υλικών, εφαρμόζονται οι παρακάτω ρήτρες προστίμου. Σε περίπτωση μη συμμόρφωσης με τους προγραμματισμένους χρόνους παράδοσης (όπως καθορίζεται στις Τεχνικές Προδιαγραφές) λόγω υπαιτιότητας του προμηθευτή ή/και των τεχνικών προδιαγραφών του υλικού (όπως καθορίζεται στο Annex 02), για κάθε ημέρα καθυστέρησης θα επιβάλλονται τις παρακάτω ρήτρες προστίμου, με μέγιστο όριο το 5% της αξίας των εκάστοτε παραδοτέων για τη συγκεκριμένη υποκατηγορία:

- Έως και 10 (δέκα) εργάσιμες ημέρες: εφαρμόζεται ρήτρα ίση με το 0,1% της συνολικής αξίας της συγκεκριμένης παράδοσης για κάθε ημέρα καθυστέρησης.
- Από 11 (έντεκα) έως 20 (είκοσι) εργάσιμες ημέρες: εφαρμόζεται ρήτρα ίση με το 0,4% του συνολικού κόστους των εκπρόθεσμων ποσοτήτων.

## 5.2 Συμμόρφωση

Οποιαδήποτε παραβίαση της συμμόρφωσης με οποιαδήποτε από τις απαιτήσεις της ΔΕΗ (Τεχνικές Προδιαγραφές) που αφορούν τα πρότυπα και τις απαιτήσεις συμμόρφωσης (δηλ. την απαίτηση συμμόρφωσης για τα υλικά) σε σχέση με τη δήλωση του Προμηθευτή για συμμόρφωση (ή μερική συμμόρφωση) με τις απαιτήσεις κατά τη φάση της αξιολόγησης, δίνει στη ΔΕΗ το δικαίωμα για κατάπτωση της Εγγυητικής Επιστολής Καλής Εκτέλεσης ή/και καταγγελία-τερματισμό της σύμβασης.

## Άρθρο 6 Εγγυήσεις – Εγγυητικές Επιστολές

- 6.1 Ο Προμηθευτής ως Εγγύηση Καλής Εκτέλεσης κατέθεσε στην Εταιρεία σήμερα, την Εγγυητική Επιστολή αριθμός ..... που εξέδωσε .....<sup>12</sup>..... για το ποσό των ..... Ευρώ που αντιστοιχεί στο .....4%... του Συμβατικού Τιμήματος και έχει διάρκεια ισχύος 14 μήνες από την ημερομηνία θέσης σε ισχύ της Σύμβασης.
- 6.2 Για οποιαδήποτε αύξηση του Συμβατικού Τιμήματος και εφόσον μια ή περισσότερες αυξήσεις μαζί υπερβαίνουν το δέκα τοις εκατό (10%) αυτού, ο Προμηθευτής υποχρεούται να καταθέσει συμπληρωματική Εγγυητική Επιστολή Καλής Εκτέλεσης η αξία της οποίας θα αντιστοιχεί στο σύνολο της επαύξησης του Συμβατικού τιμήματος.
- 6.3 Ο Προμηθευτής υποχρεούται μετά την επιτυχή παράδοση και έγκριση όλων των ποσοτήτων της σύμβασης να προσκομίσει Εγγυητική Επιστολή Καλής Λειτουργίας, η οποία θα αντικαθιστά την Εγγυητική Επιστολή Καλής Εκτέλεσης το ποσό της οποίας θα ισούται με το 4% της συμβατικής αξίας και θα έχει διάρκεια 2 ετών.

Κατά τα λοιπά ισχύουν τα αναφερόμενα στο Άρθρο 11 των Γενικών Όρων Σύμβασης.

## Άρθρο 8 Ευθύνη Σύμπραξης /Ενωσης (εφόσον απαιτείται)

- 8.1 Συμφωνείται ρητά ότι όλα τα μέλη της Σύμπραξης/Ενωσης ενέχονται και ευθύνονται έναντι της Εταιρείας ενιαία, αδιαίρετα, αλληλέγγυα, και σε ολόκληρο το κάθε ένα χωριστά για την εκπλήρωση των πάσης φύσεως υποχρεώσεων που αναλαμβάνει η Σύμπραξη/Ενωση με την παρούσα Σύμβαση.

- 8.2 Συμφωνείται επίσης ότι θα εκπροσωπούνται με κοινό εκπρόσωπο και σε όλη τη διάρκεια ισχύος της Σύμβασης και θα ελέγχεται από την Εταιρεία η ουσιαστική συμμετοχή στην Σύμπραξη όλων των μελών αυτής σύμφωνα με το προβλεπόμενο έγγραφο σύστασης της Σύμπραξης.

#### **Άρθρο 9**

##### **Εγγυήσεις αναφορικά με επίκληση ικανοτήτων Τρίτου(εφόσον απαιτείται)**

.....<sup>13</sup> .....

.....<sup>14</sup> .....

.....<sup>15</sup> .....

Ο Προμηθευτής είναι υπεύθυνος για κάθε ενέργεια, πράξη ή παράλειψη του Τρίτου, σύμφωνα με τις διατάξεις του άρθρου περί Ευθύνης Προμηθευτή των Γενικών Όρων Σύμβασης. Σε περίπτωση που ο Τρίτος δεν εκπληρώσει τις υποχρεώσεις του προς τον Προμηθευτή, σε σχέση με την υλοποίηση της Σύμβασης, η ΔΕΗ έχει το δικαίωμα να κάνει χρήση των προβλέψεων των άρθρων περί ποινικών ρητρών και καταγγελίας σύμβασης των Γενικών Όρων αυτής.

#### **Άρθρο 10**

##### **Ισχύς της Σύμβασης**

Η Σύμβαση τίθεται σε ισχύ από την ημερομηνία υπογραφής της από τους αντισυμβαλλόμενους και έχει ετήσια διάρκεια.

Η Σύμβαση αυτή συντάχθηκε σε δύο πρωτότυπα αντίτυπα από τα οποία το ένα πήρε η ΔΕΗ και το άλλο ο Προμηθευτής.

#### **ΟΙ ΣΥΜΒΑΛΛΟΜΕΝΟΙ**

ΓΙΑ ΤΟΝ ΠΡΟΜΗΘΕΥΤΗ

ΓΙΑ ΤΗΝ ΕΤΑΙΡΕΙΑ

---

## ΟΔΗΓΙΕΣ

- <sup>1</sup> Επικόλληση Οπτικής Ταυτότητας – Τίτλου
- <sup>2</sup> Αναγράφεται υποχρεωτικά η ημερομηνία υπογραφής της σύμβασης
- <sup>3</sup> Ονοματεπώνυμο και θέση στη ΔΕΗ του υπογράφοντος την σύμβαση
- <sup>4</sup> Η εγκριτική απόφαση του αρμοδίου οργάνου της Εταιρείας που εξουσιοδοτεί το πρόσωπο που θα υπογράψει τη σύμβαση
- <sup>5</sup> Αναγράφεται το εξουσιοδοτούν όργανο
- <sup>6</sup> Επωνυμία Προμηθευτή που αναλαμβάνει την προμήθεια ή σε περίπτωση που την προμήθεια αναλαμβάνει Σύμπραξη Εταιρειών, θα αναγράφεται «η Σύμπραξη των Εταιρειών.....» σύμφωνα με το σχετικό Ιδιωτικό Συμφωνητικό ή συμβολαιογραφική πράξη σύστασης της σύμπραξης που υποβάλλεται ενόψει της υπογραφής της σύμβασης
- <sup>7</sup> Αναγράφεται η διεύθυνση της έδρας του Προμηθευτή, και σε περίπτωση Σύμπραξης Εταιρειών, όπως αυτή ορίζεται στο σχετικό Ιδιωτικό Συμφωνητικό ή συμβολαιογραφική πράξη σύστασης της σύμπραξης που υποβάλλεται ενόψει της υπογραφής της σύμβασης
- <sup>8</sup> Στις Συμπράξεις Εταιρειών θα αναγράφεται ο εκπρόσωπος σύμφωνα με το σχετικό Ιδιωτικό Συμφωνητικό ή συμβολαιογραφική πράξη σύστασης της σύμπραξης που υποβάλλεται ενόψει της υπογραφής της σύμβασης, ο οποίος είναι εξουσιοδοτημένος να υπογράψει τη σύμβαση
- <sup>9</sup> Αναγράφεται ο τίτλος των προς προμήθεια υλικών
- <sup>10</sup> Αναγράφεται διαμορφωμένο κατάλληλα κατά περίπτωση ενδεικτικά «και σύμφωνα με τις επισυναπτόμενες τεχνικές προδιαγραφές»
- <sup>11</sup> Ο παρών πίνακας μπορεί να διαμορφώνεται κατάλληλα κατά περίπτωση σύμβασης και εφόσον απαιτείται σε περίπτωση μεγάλου πλήθους ειδών να αποτελεί προσάρτημα του παρόντος τεύχους ή ξεχωριστό τεύχος
- <sup>12</sup> Αναγράφεται ο εκδότης της Εγγυητικής Επιστολής Καλής Εκτέλεσης
- <sup>13</sup> Καταγράφονται η επωνυμία και ο νόμιμος εκπρόσωπος του/των παρεχόντων τη στήριξη στον Προμηθευτή, το αντικείμενο της υποστήριξης, ο τρόπος συνεργασίας μεταξύ του Προμηθευτή και του τρίτου, καθώς και οι παρασχεθείσες από αυτόν/ους προς τον Προμηθευτή εγγυήσεις
- <sup>14</sup> Εφόσον η επίκληση της ικανότητας αφορά σε κάλυψη κριτηρίων επιλογής σχετικά με τη διάθεση τεχνικής ή επαγγελματικής ικανότητας (π.χ. εμπειρία επιτυχούς υλοποίησης ίδιου ή όμοιου αντικείμενου, διάθεση πιστοποιημένου προσωπικού, διάθεση εγκαταστάσεων ή/και εξοπλισμού) προστίθενται κατάλληλα προσαρμοσμένα τα ακόλουθα:
  - «ο/οι παρέχων/οντες την ως άνω στήριξη θα εκτελέσει/ουν το αντικείμενο της σύμβασης για το οποίο παρέχει/ουν τις συγκεκριμένες ικανότητες. Η αντικατάσταση οποιουδήποτε παράγοντα της παρεχόμενης στήριξης υπόκειται στην έγκριση της ΔΕΗ υπό την έννοια ότι ο προτεινόμενος αντικαταστάτης πρέπει να πληροί ισοδύναμα τα κριτήρια επιλογής του αντικαθιστάμενου. Η αντικατάσταση του παρέχοντος τη στήριξη ενδιαφερόμενου συνιστά ουσιώδη τροποποίηση της σύμβασης η αναγκαιότητα της οποίας ελέγχεται και υπόκειται επίσης στην έγκριση της ΔΕΗ. Εάν αυτή εγκριθεί ο αντικαταστάτης πρέπει να πληροί ισοδύναμα τα κριτήρια επιλογής του αντικαθιστάμενου αλλά και να αποδείξει τη μη συνδρομή των λόγων αποκλεισμού όπως έπραξε ο αντικαθιστάμενος κατά τη φάση της περάτωσης διαδικασίας επιλογής»
- <sup>15</sup> Εφόσον έχει προβλεφθεί στην Πρόσκληση η συνυπευθυνότητα του τυχόν παρέχοντος οικονομική και χρηματοοικονομική στήριξη στην υλοποίηση της σύμβασης και ο υποψήφιος Προμηθευτής την έχει επικαλεστεί, τότε προστίθεται διαμορφωμένη κατάλληλα η ακόλουθη φράση: «ο/οι παρέχων/οντες την ως άνω οικονομική και χρηματοοικονομική στήριξη είναι από κοινού με τον Προμηθευτή υπεύθυνος/οι για την εκτέλεση της Σύμβασης»



Αριθμός Πρόσκλησης: 54022093

Αριθμός Σύμβασης:.....

Ημερομηνία: .....

Αντικείμενο: Προμήθεια παθητικών υλικών που απαιτούνται στην κατασκευή Δικτύου Οπτικών Ινών FTTH για την κάλυψη 440 χιλιάδων νοικοκυριών

**ΕΙΔΙΚΟΙ ΟΡΟΙ ΣΥΜΒΑΣΗΣ ΠΡΟΜΗΘΕΙΑΣ**

**(ΣΧΕΔΙΟ)**

ΤΕΥΧΟΣ 3 ΑΠΟ 6

## Περιεχόμενα

Άρθρο 1 .....	3
Γλώσσα – Αλληλογραφία και Έγγραφα .....	3
Άρθρο 2 .....	3
Ισχύοντα Πρότυπα και Κανονισμοί .....	3
Άρθρο 3 .....	3
Εκπροσώπηση της Εταιρείας .....	3
Άρθρο 4 .....	3
Υποπρομηθευτές (εάν απαιτείται) .....	3
Άρθρο 5 .....	4
Τροποποιήσεις της Σύμβασης κατά τη διάρκειά της .....	4
Άρθρο 6 .....	4
Ευθύνες Προμηθευτή .....	4
Άρθρο 7 .....	5
Εκπαίδευση προσωπικού .....	5
Άρθρο 8 .....	5
Τρόπος πληρωμής - Δικαιολογητικά .....	5
Άρθρο 9 .....	6
Επιθεώρηση - Διαδικασίες Παραλαβής .....	6

## **Άρθρο 1 Γλώσσα – Αλληλογραφία και Έγγραφα**

Ισχύουν τα αναφερόμενα στο άρθρο 2 των Γενικών Όρων Σύμβασης

## **Άρθρο 2 Ισχύοντα Πρότυπα και Κανονισμοί**

Ισχύουν τα αναφερόμενα στο τεύχος των Τεχνικών Προδιαγραφών της Σύμβασης

Από τα πρότυπα αυτά και τους Κανονισμούς θα ισχύει η τελευταία αναθεώρηση ή έκδοσή τους, που έγινε πριν από την ημερομηνία υποβολής της προσφοράς του Προμηθευτή.

## **Άρθρο 3 Εκπροσώπηση της Εταιρείας**

3.1 Αρμόδια Διεύθυνση για την παρακολούθηση και τον έλεγχο της τήρησης των όρων της παρούσας Σύμβασης, σε όλα τα στάδια υλοποίησης αυτής από τον Προμηθευτή, είναι η Διεύθυνση Ανάπτυξης Τηλεπικοινωνιακών Υποδομών (ΔΑΤΥ)

3.2 Για τα τεχνικής φύσεως θέματα αρμόδιες κατά περίπτωση αντικειμένου είναι:

3.2.1 Τιμολογήσεις -Πληρωμές:

Διεύθυνση: .....  
Ταχυδρομική διεύθυνση: .....  
Ονοματεπώνυμο αρμοδίου: .....  
e-mail: .....  
Fax: .....  
Τηλέφωνο: .....

3.2.2 Δοκιμές – επιθεωρήσεις

Ταχυδρομική διεύθυνση:  
Ονοματεπώνυμο αρμοδίου:.....  
e-Mail: .....  
Fax: .....  
Τηλέφωνο: .....

## **Άρθρο 4 Υποπρομηθευτές (εάν απαιτείται)**

.....

## Άρθρο 5 Τροποποιήσεις της Σύμβασης κατά τη διάρκεια της

Σύμφωνα με το άρθρο 4 των Γενικών Όρων.

## Άρθρο 6 Ευθύνες Προμηθευτή

6.1 Ο Προμηθευτής δεσμεύεται ότι σε περίπτωση οψιγενούς μεταβολής, κατά τη διάρκεια ισχύος της παρούσας Σύμβασης, οποιουδήποτε στοιχείου αναφορικά με τις προϋποθέσεις για τη μη συνδρομή λόγων αποκλεισμού, που ο Προμηθευτής είχε δηλώσει ότι πληροί ή/και είχε προσκομίσει τα σχετικά αποδεικτικά πλήρωσης αυτών στο πλαίσιο της προηγηθείσας Διαδικασίας μέχρι και τη σύναψη της παρούσας Σύμβασης, να γνωστοποιήσει στη ΔΕΗ αμελλητί την υπόψη μεταβολή, άλλως η ΔΕΗ θα δύναται να εφαρμόσει την παράγραφο 18.1 των Γενικών Όρων περί καταγγελίας της Σύμβασης με υπαιτιότητα του Προμηθευτή.  
Τα πιο πάνω ισχύουν και στην περίπτωση μη τήρησης της παραπάνω υποχρέωσης για τον/τους παρέχοντα/ες στήριξη στον Προμηθευτή.

6.2 Ρητά καθορίζεται ότι εάν ο Προμηθευτής:

- δεν προσκομίσει έγκαιρα και προσηκόντως επιβεβαιωτικά έγγραφα περί μη συνδρομής λόγων αποκλεισμού, οποτεδήποτε απαιτηθούν αυτά από την Εταιρεία,
- έχει υποβάλει οποτεδήποτε, ανακριβείς ή ψευδείς δηλώσεις ή αλλοιωμένα φωτοαντίγραφα δημοσίων ή ιδιωτικών εγγράφων,

τότε η ΔΕΗ δύναται να εφαρμόσει την παράγραφο 18.1 των Γενικών Όρων περί καταγγελίας της Σύμβασης με υπαιτιότητα του Προμηθευτή και διατηρεί το δικαίωμα αποκλεισμού του από μελλοντικές διαδικασίες επιλογής αντισυμβαλλόμενου.

6.3 Ο προμηθευτής υποχρεούται να παραδώσει αμέσως μετά την υπογραφή της σύμβασης τις τεχνικές προδιαγραφές των υλικών.

Ο προμηθευτής υποχρεούται να ενημερώνει τη ΔΕΗ για πιθανές αλλαγές του προϊόντος (σχεδιασμός, υλικά, κλπ.) η για αλλαγή της παραγωγικής διαδικασίες η του εργοστασίου. Η ΔΕΗ δικαιούται να ζητάει ενημερώσεις σε σχέση με τα τεχνικά σχέδια.

Εάν η ΔΕΗ θεωρήσει τα υλικά ως ακατάλληλα για χρήση ο προμηθευτής υποχρεούται να τα αντικαταστήσει με νέα που να ανταποκρίνονται στις συμφωνημένες τεχνικές προδιαγραφές. Τα έξοδα επιστροφής των ακατάλληλων υλικών, καθώς επίσης τα έξοδα αντικατάστασής τους βαραινουν αποκλειστικά τον προμηθευτή. Σε περίπτωση που ο προμηθευτής δεν αναλάβει τη διαδικασία, με τα αντίστοιχα έξοδα, για την απομάκρυνση/επιστροφή των ακατάλληλων προς χρήση υλικών η ΔΕΗ δικαιούται να αναλάβει τη σχετική διαδικασία και να αποζημιωθεί αντίστοιχα από τον προμηθευτή είτε απευθείας είτε με αντίστοιχη κατάπτωση της εγγυητικής καλής εκτέλεσης.



## **Άρθρο 7** **Εκπαίδευση προσωπικού**

Ο Προμηθευτής, σύμφωνα με το Annex 03 της προσφοράς του, παρέχει δωρεάν επιτόπου πρακτική εκπαίδευση προς τις κατασκευαστικές ομάδες, διάρκειας δύο εβδομάδων, για την καθοδήγηση και κατάρτιση των κατασκευαστικών ομάδων σχετικά με τις βέλτιστες πρακτικές διαχείρισης και εγκατάστασης των παρεχόμενων υλικών, όποτε κριθεί αναγκαίο από τη ΔΕΗ κατόπιν ειδοποίησης τουλάχιστον δύο εβδομάδων νωρίτερα. Η εκπαίδευση πρέπει να απευθύνεται σε ομάδες που απαρτίζονται τουλάχιστον από έξι άτομα (δηλ., τουλάχιστον έξι εκπαιδευόμενους) και, με το πέρας της εκπαίδευσης, ο Προμηθευτής θα εκδώσει προς όλους τους εκπαιδευόμενους πιστοποιητικό ολοκλήρωσης της εκπαίδευσης. Η ΔΕΗ δύναται να ζητήσει επιπλέον εκπαίδευση και ο Προμηθευτής είναι υποχρεωμένος να την παράσχει με χρέωση σύμφωνα με την προσφορά του.

## **Άρθρο 8** **Τρόπος πληρωμής - Δικαιολογητικά**

Πέραν των αναφερομένων στα Άρθρα 3 του Συμφωνητικού και 5 των Γενικών Όρων για την πληρωμή και τα σχετικά δικαιολογητικά, ισχύουν τα ακόλουθα:

8.1 Για την πληρωμή των υλικών απαιτούνται:

- α. Δελτία Αποστολής – Τιμολόγια σύμφωνα με την εκάστοτε ισχύουσα νομοθεσία
- β. Τα σχετικά πιστοποιητικά επιθεώρησης ή απαλλαγής σύμφωνα με το Άρθρο 6 των Γενικών Όρων Σύμβασης.

Η Αρμόδια Διεύθυνση της ΔΕΗ στα πλαίσια εκτέλεσης της σύμβασης με την αποστολή των τμηματικών παραγγελιών ή σε περίπτωση συνολικής εκτέλεσής της, με την αποστολή της Σύμβασης, και, σε κάθε περίπτωση, πριν την αποστολή των υλικών και την έκδοση των τιμολογίων, εκδίδει και αποστέλλει στον Προμηθευτή σχετική Εντολή Αγοράς.

Ο αριθμός SAP της Σύμβασης και της Εντολής Αγοράς αναγράφεται στο τιμολόγιο.

8.2 Οι πληρωμές θα γίνονται την 30<sup>η</sup> ημέρα από την ημερομηνία έκδοσης του Τιμολογίου εφόσον:

- α. έχει πραγματοποιηθεί η ποιοτική και ποσοτική παραλαβή του υλικού από την Εταιρεία, σύμφωνα και με τα αναφερόμενα στα άρθρα 6 και 8 των Γενικών Όρων της Σύμβασης.

Εάν αυτό δεν συμβεί εξαιτίας ευθυνών του προμηθευτή (μη τήρηση διαδικασιών επιθεώρησης, παράδοση ελαττωματικού ή ελλιπούς υλικού κ.λπ.) η παραπάνω προθεσμία της πληρωμής θα υπολογίζεται με έναρξη το χρονικό σημείο διαπίστωσης της συμμόρφωσης του προμηθευτή με τους όρους της Σύμβασης, υπό την προϋπόθεση ότι η διαπίστωση της αντισυμβατικής παράδοσης έλαβε χώρα το αργότερο τριάντα (30) ημέρες μετά την παράδοση του υλικού.

Εάν η διαπίστωση της αντισυμβατικής παράδοσης λάβει χώρα, χωρίς υπαιτιότητα του Προμηθευτή, στο διάστημα μεταξύ τριακοστής πρώτης (31<sup>ης</sup>) και εξηκοστής (60<sup>ης</sup>) ημέρας ή μεταξύ εξηκοστής πρώτης (61<sup>ης</sup>) και ενενηκοστής (90<sup>ης</sup>) ημέρας μετά

την αρχική παράδοση του υλικού, η προθεσμία πληρωμής θα υπολογίζεται με έναρξη το χρονικό σημείο διαπίστωσης της συμμόρφωσης του προμηθευτή μειούμενη κατά τριάντα (30) ή εξήντα (60) ημέρες αντίστοιχα.

β. έχουν υποβληθεί όλα τα υπόλοιπα σχετικά έγγραφα βάσει της πιο πάνω παραγράφου 8.1.

Σε περίπτωση που ο Προμηθευτής δεν τηρήσει τις ως άνω προθεσμίες και καθυστερεί στην προσκόμιση των δικαιολογητικών αυτών, η ως άνω προθεσμία παρατείνεται ισόχρονα με την καθυστέρηση.

Επιπρόσθετα παρέχεται η δυνατότητα (μόνο για τις συμβάσεις οι οποίες δεν έχουν εκχωρηθεί) να δοθεί στον Προμηθευτή ο αναλογών ΦΠΑ το αργότερο πέντε (5) ημέρες πριν από την υποχρέωση καταβολής του, εφόσον ο Προμηθευτής συμφωνήσει για παράταση της προθεσμίας πληρωμής του τμήματος της τιμολογούμενης αξίας κατά τριάντα (30) ημέρες επιπλέον της αναφερόμενης πιο πάνω προθεσμίας.

### **Άρθρο 9 Επιθεώρηση - Διαδικασίες Παραλαβής**

Οι προμηθευτές εξουσιοδοτούν τη ΔΕΗ να διενεργήσει ελέγχους συμμόρφωσης των υλικών σε ανεξάρτητα εργαστήρια τρίτων σε σχέση με τα αποτελέσματα των ελέγχων. Η ΔΕΗ διατηρεί το δικαίωμα για επιβεβαίωση των αποτελεσμάτων διενέργειας ελέγχων της ποιότητας των υλικών από ανεξάρτητα εργαστήρια η/και από δικούς της επιθεωρητές. Η ΔΕΗ διατηρεί το δικαίωμα επιθεώρησης του υλικού ποιοτικά και ποσοτικά στο εργοστάσιο του κατασκευαστή προκειμένου να εκδοθεί Πιστοποιητικό Επιθεώρησης (Inspection Certificate & Release of Shipment) και να προχωρήσει σε παραγγελία. Σε περίπτωση αποκλίσεων η ΔΕΗ διατηρεί το δικαίωμα να ακυρώσει την παραγγελία και λοιπές εκκρεμείς παραγγελίες η/και να καταγγείλει τη σύμβαση διεκδικώντας επιστροφή πιθανών πληρωμών της με ταυτόχρονη κατάπτωση της εγγυητικής καλής εκτέλεσης.



Αριθμός Πρόσκλησης: 54022093

Αντικείμενο: Προμήθεια παθητικών υλικών που απαιτούνται στην κατασκευή Δικτύου Οπτικών Ινών FTTH για την κάλυψη 440 χιλιάδων νοικοκυριών

#### ΤΕΧΝΙΚΕΣ ΠΡΟΔΙΑΓΡΑΦΕΣ\*

Τεύχος 4 από 6

\* Τα ".xls" αρχεία βρίσκονται αναρτημένα στο Σύστημα (πλατφόρμα tenderONE)



---

# RFP\_440KHHS\_PASSIVE MATERIALS SUPPLIER

---

<b>Date</b>	October 2022
<b>Author</b>	PPC

---



---

# TABLE OF CONTENTS

<b>LIST OF FIGURES</b> .....	<b>2</b>
<b>ACRONYMS AND DEFINITIONS</b> .....	<b>3</b>
<b>1 CONTEXT</b> .....	<b>6</b>
<b>2 PROJECT SCOPE</b> .....	<b>7</b>
2.1 NETWORK ARCHITECTURE.....	7
2.2 NETWORK SECTIONS.....	7
2.2.1 Network Elements .....	8
2.2.2 Network Areas .....	9
2.2.3 GPON splicing schema .....	11
2.3 HIGH LEVEL PROCESSES.....	13
2.4 REQUESTED ACTIVITIES .....	14
<b>3 REQUESTED SERVICES</b> .....	<b>16</b>
3.1 GENERAL CONDITIONS .....	16
3.2 REQUESTED MATERIALS.....	16
3.2.1 Sizing of activities .....	28
3.2.2 SLA.....	28
3.3 WARRANTY SERVICE.....	28
<b>4 BIDDER QUALIFICATION</b> .....	<b>29</b>
4.1 CERTIFICATIONS AND COMPETENCES.....	29
4.2 RESOURCES, EQUIPMENT AND INSTRUMENTATION .....	29
<b>5 TECHNICAL SPECIFICATIONS</b> .....	<b>29</b>
5.1 TECHNICAL SPECIFICATIONS.....	29
5.1.1 PON materials specifications .....	30
5.2 HEDNO RECOMMENDATIONS.....	30
<b>6 AWARDING PROCEDURE AND CRITERIA</b> .....	<b>30</b>
6.1 TECHNICAL OFFERING .....	31
6.1.1 Feasibility of Delivery Time .....	31
6.1.2 Technical Attributes.....	33
<b>7 RFP ANSWERING</b> .....	<b>35</b>
7.1 RFP DOCUMENTATION .....	36
7.1.1 Clarification requests.....	36
7.1.2 Technical offering.....	37
7.1.3 Requirements compliancy .....	37



---

## LIST OF FIGURES

Figure 1 - Network Architecture.....	7
Figure 2 - PPC Domains .....	8
Figure 3 - Network Areas.....	10
Figure 4 - Cables.....	11
Figure 5 - PCP-2-SCP splicing schema.....	12
Figure 6 - PCP Area and SCPs.....	12
Figure 7 - FTTH High Level Processes and Accountability Map.....	14
Figure 8 - Passive Materials Supplier's Services .....	15



## ACRONYMS AND DEFINITIONS

Term/Acronym	Description
PPC	Public Power Corporation
OLO	Other Licensed Operator
DESIGNER	PPC partner responsible for Mapping and Design
Audit&Control	PPC partner responsible for Audit and Control PON/POP Builder's activities
PON BUILDER	PPC partner responsible for Network Construction and Fulfillment and Assurance field activities
POP BUILDER	PPC partner responsible for POP Construction and Assurance
SERVICE MANAGER	PPC partner responsible for Fulfillment and Assurance process management and SPOC for both the OLO and PPC
FTTH	Fiber to the Home
GPON	Gigabit-capable Passive Optical Network
P2P	Point-to-point
POP	Point Of Presence
OTDR	Optical Time Domain Reflectometer
OLT	Optical Line Terminal
ONT	Optical Network terminal
PCP	Primary Concentration Point
SCP	Secondary Concentration Point
SDP	Street Distribution Point, mutualization point between Distribution and Drop network segments
BDP	Building Distribution Point, mutualization point between Horizontal and Vertical network
BEP	Building Entry Point with fiber termination frame (PPC's network boundary on low density buildings)



Term/Acronym	Description
FB	Floor Box with fiber termination frame (PPC's network boundary on high density buildings)
Area	Households belonging either to a single municipality or a specified subset of those households within the municipality
HH	Household(s). The dwelling unit of a Residential Customer or the premises of a Small Business Customer.
Building	Group of dwellings/premises. A building can be classified as high density (HHs > 3) or low density (HH ≤ 3)
AP	Access Point where the drop fiber cable physically enters the building (typically a hole in the wall for high density buildings)
DP	Delivery Point where the drop fiber cable reaches the building from aerial/underground infrastructure
BAP	Building Anchoring Point, the anchoring point already present on the building façade used for the passage of HEDNO's power cable drops
Vertical Network	All elements installed within the building infrastructure, from the BDP to the Optical Socket.
Floor Branch	Device for splitting fibers from the vertical multi-fiber cable to the FB, without splices.
HH Connection	Fiber optic connection linking last PPC's network element (i.e., FB or BEP) to the Optical Socket.
OS	Optical Socket, the element where the connection between ONT and HH Connection is done.
Pavement Box	Underground box next to Building façade, ending point of the underground network
Access Pole	Pole that will be used to connect a specific building. It is typically the pole already used by HEDNO to feed the building with power.





---

Term/Acronym	Description
Committed Materials	Materials that PPC is going to buy from Suppliers as a consequence of this RFP/Q process.
Non committed Materials	Materials that PPC might buy from Suppliers as a consequence of this RFP/RFQ process and could be requested in case of changes in the network design



## 1 Context

PPC is entering a new phase during which it plans to transform itself into a modern, strongly outward-looking and efficient European utility facing a challenging economic and regulatory environment. Within this framework, PPC aims to build a Pure Wholesale Fiber-To-The-Home (FTTH) only operator to ensure a step change to Greek ultra-broadband market. PPC's ambitious plan is to cover 3 Mln of dwellings (or HHs) with FTTH technology over the next 4 years in the most attractive areas of Greece.

To achieve this ambitious goal, PPC needs to identify and select the key partners that could provide the following services:

- **Network Design services.**
- **PON Construction, Fulfillment and Assurance services.**
- **POP Construction, including materials supply and Assurance services.**
- **Audit & Control services.**
- **Supply of Passive materials.**
- **Supply, installation, and commissioning of Active Equipment.**
- **Service management.**
- **Supply and integration of IT Systems.**

**This RFP has the purpose to identify and select the suppliers for Passive Materials** (i.e., provision of all the passive materials required for Network Construction, Network Completion, and HH connection) as better defined in the following paragraphs.

With reference to the content of this RFP, the following chapters contain:

- Chapter 2: description of project scope, i.e., Network Architecture, High Level Processes and requested *Activities*, Planning and sizing of the *Activities* as well as their perimeter.
- Chapter 3: description of the Requested Services, including High level processes, Requested activities, Driver and SLAs of *Passive Materials Supplier Activities*.
- Chapter 4: description of the Qualification needed for the Supplier to participate in the tender.
- Chapter 5: list of PPC's Technical Specifications.
- Chapter 6: awarding procedure and criteria
- Chapter 7: index of the answering process to this RFP.

## 2 Project Scope

### 2.1 Network Architecture

PPC’s Network is a “GPON+P2P” hybrid multi-operator passive network (PON) where GPON architecture is used between the POP and each SCP (Secondary Concentration Point) and P2P architecture is used between each SCP and end-users.

Within this hybrid multi-operator network, business customers can also be connected with P2P architecture directly from the POP to the business premises.

PPC GPON has two levels of splitting in PCP (Primary Concentration Point) and in the SCP (Secondary Concentration Point) for an overall ratio of 1:64. Both levels of splitting are located on field to prevent the need to enter buildings for customers migration, thus maximizing Wholesale Operation efficiency.

The reference architecture for the target FTTH network is represented in Figure 1.

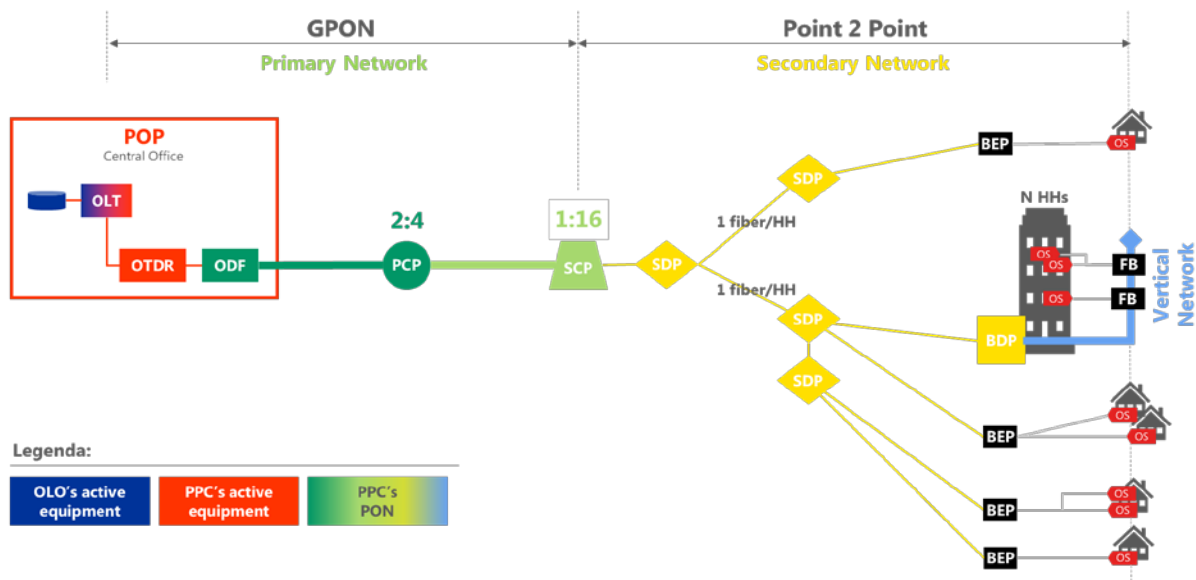

Figure 1 - Network Architecture

### 2.2 Network Sections

PPC’s Fiber Optic Access Network (FTTH) is logically divided into the following sections:

- **POP**, i.e., the site where the PON network is terminated and where the OLOs are co-located. The POP contains all the Optical Distribution Frames (ODF), Patch Panels and cabling needed to connect PPC’s PON network to OLOs’ OLTs (for Passive Services only), PPC’s monitoring equipment (OTDR) and PPC’s OLT for the provisioning of Active Services to OLOs.
- **Primary network**, i.e., the network section connecting the POP with the Secondary Concentration Points (SCP) containing the secondary splitters (SP2).

- **Secondary network**, i.e., the network section connecting the SCP with the Floor Boxes (FB) or Building Entry Points (BEP) and containing Street Distribution Points (SDP) and Building Distribution Points (BDP).
- **Vertical network**, i.e., the optical segment connecting the BDP with the FBs located on each building floor.
- **HH Connection**, i.e., the optical segment connecting FB or BEP to the Optical Sockets (OS) located within the customer premises.
- **Customer premise**, i.e., end-user’s household where the PON network is terminated in the Optical Socket (OS) and PPC’s or OLO’s ONT is installed.

Depending on OLO’s agreement, the boundary of PPC’s FTTH Network at customer side could be either at FB/BEP or at OS (Passive Service) / ONT (Active Service) as shown in the following Figure 2 (scenario B and scenario A respectively).

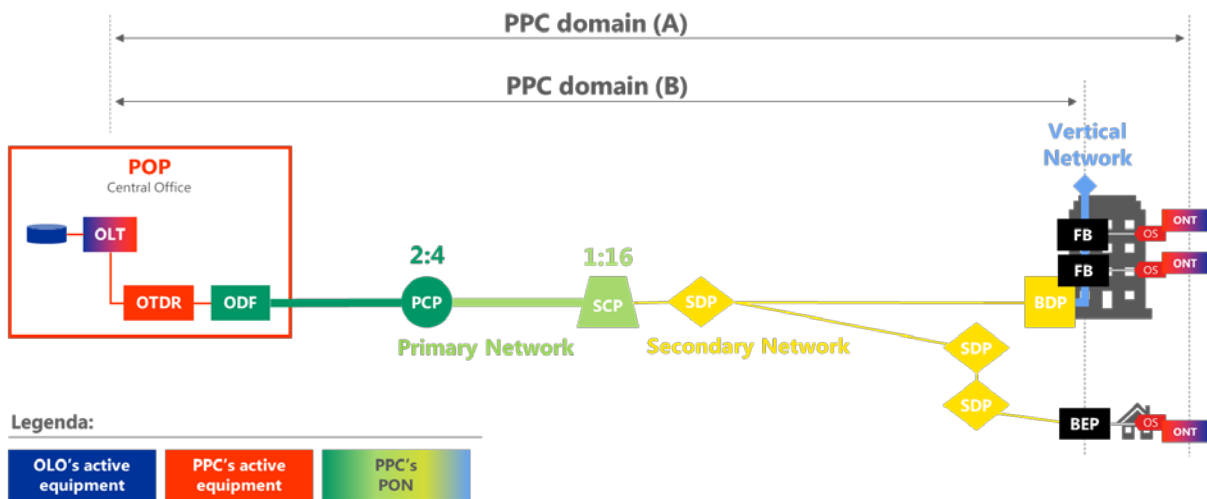

Figure 2 - PPC Domains

### 2.2.1 Network Elements

PPC’s Fiber Optic Access Network (FTTH) is logically composed by the following network elements:

- **Primary Concentration Point (PCP)**. PCP node is part of the primary network and contains the first level of splitting with a 2:4 ratio. The first PCP node and a SCP are co-located; in that case, the PCP can be host in a manhole in front of the cabinet or in the same cabinet hosting the SCP.
- **Secondary Concentration Point (SCP)**. SCP node represents the boundary between primary and secondary network. SCP hosts the second level of splitting with a ratio of 1:16 and provides functionalities to switch P2P fibers coming from the customer premises between the various GPONs/OLOs.
- **Street Distribution Point (SDP)**. SDP node represents a distribution point installed on poles or in manholes. It is used either to distribute fibers to BEPs and BDPs or to consolidate smaller cables in bigger ones with the objective to reduce the number of cables that need to be



deployed on aerial infrastructure. SDP are used as a mutualization point between Distribution and Drop cables being equipped with connectors. Depending on deployment scenarios, SDP can be located on each Access Pole or installed in a more backward position serving a greater number of buildings/HHs. SDP can be used as straight joint as well when two cables of the same size shall be spliced together (e.g., end of cable reel). Street Distribution Points could be replaced with factory pre-spliced distribution cables already provisioned with connectors for connecting ad-hoc drop cables.

- **Building Distribution Point (BDP).** BDP node represents the termination of the horizontal network within a building with more than 3 Households (HHs > 3) and it is used as a mutualization point between Horizontal network and Vertical network being equipped with connectors. It is generally located near the building riser or vertical shaft within each building and it can be installed both inside or outside the building (e.g., façade).
- **Building Entry Point (BEP).** Building Entry Point node represents the termination point of PPC's Access Network serving buildings with less than 3 Households (HHs ≤ 3) and it is used as a mutualization point for HH Connection being equipped with connectors. It is normally located within the private property of one of the served buildings and it can be installed both inside or outside the building (e.g., façade). When HH Connection is done directly by OLO, BEP represents the boundary of PPC's Access Network and as such shall be equipped with a reflector. One BEP can serve more than one building. BEPs could be equipped with pre-terminated drop cables suitable for being connected to specific factory pre-spliced distribution cables or pre-connectorized SDPs.
- **Floor Box (FB).** Floor Box node represents the termination point of PPC's Access Network at each floor within buildings with more than 3 Households (HHs > 3) and it is used as a mutualization point for HH Connection being equipped with connectors. When HH Connection is done directly by OLO, FB represents the boundary of PPC's Access Network and as such shall be equipped with a reflector.
- **Manhole.** Manholes represent underground network elements; depending on their sizes and position, they can be used for the switch between underground and aerial network, the positioning of optical node (e.g., PCP), break routes, changes of direction, significant route intersection.

### 2.2.2 Network Areas

The above-described network elements are located into 3 main areas (as shown in Figure 3 - Network Areas):

- **Feeder Area.** Feeder Area is the network section served by the same microcable coming from the POP and it is characterized by a tree topology. Two back-to-back connected Feeder Areas create a Ring Area.
- **PCP Area.** PCP Area is the network section served by the same PCP.
- **SCP Area.** SCP Area is the network section served by the same SCP. This area also includes the Vertical network segment going from BDP to the FBs.

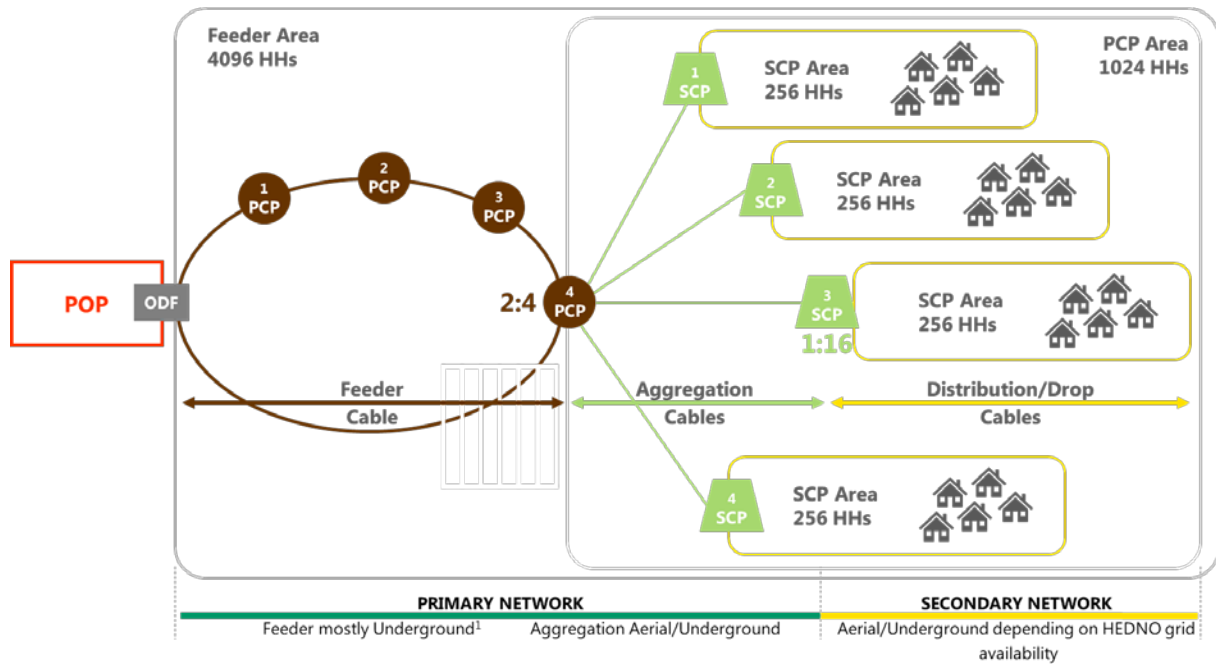

Figure 3 - Network Areas

Each SCP Area is sized to connect at most 256 Households. PCP Area contains 4 SCPs, and consequently connects a potential number of 1,024 Households. Feeder Area can connect a maximum of 4 PCPs therefore a maximum of 4,096 Households can belong to the same Feeder Area.

With respect to the Network Areas, optical fiber cables are named as follows (Figure 3):

- **Feeder cable:** microcable connecting the POP with the 4 served PCPs.
- **Aggregation cables:** microcables connecting each PCP with the 4 served SCPs.
- **Distribution cables:** microcables/ ADSS cables connecting each SCP with the served SDPs. Distribution cables can be direct (single cable going from SCP to a specific SDP) or spliced (multiple cable segments spliced in SDPs). Distribution cables can be traditionally spliced on-field or factory pre-spliced eliminating the need to deploy SDPs.
- **Drop cables:** microcables/ ADSS cables connecting each SDP with the served BDPs/BEPs. Drop cables can be traditionally spliced on-field or factory pre-connectorized ready to be connected with pre-connectorized SDPs or factory pre-spliced Distribution cables.

<sup>1</sup> Feeder network will be preferably underground subject to feasibility (e.g. permits). When not feasible, feeder network will be aerial.

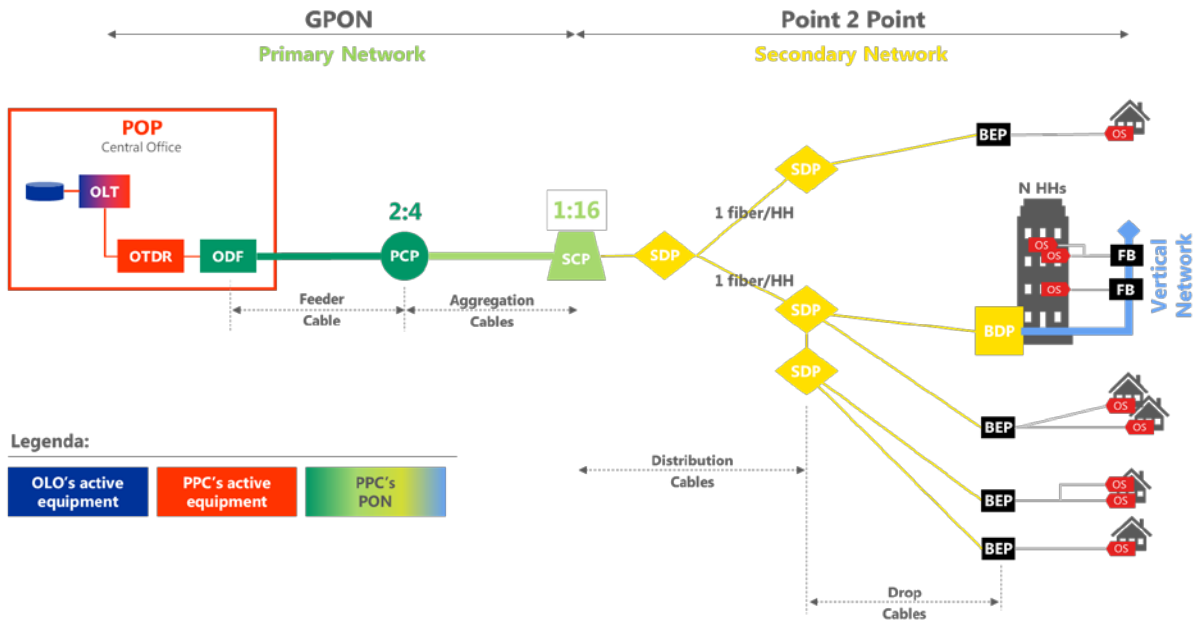

Figure 4 - Cables

### 2.2.3 GPON splicing schema

The first level of splitting (2:4) is contained in PCP nodes. Each primary 2:4 splitter contained in each PCP will have a double feed to allow a resilient connection with the POP; the first splitter feed will be connected to the feeder cable running in the east-side of the ring, while the second splitter feed will be connected to the feeder cable running in the west-side of the ring.

To ensure the highest possible coverage area for each GPON, the 4 output ports of each primary splitter are connected to the 4 different SCPs contained in the PCP Area, as shown in Figure 5.

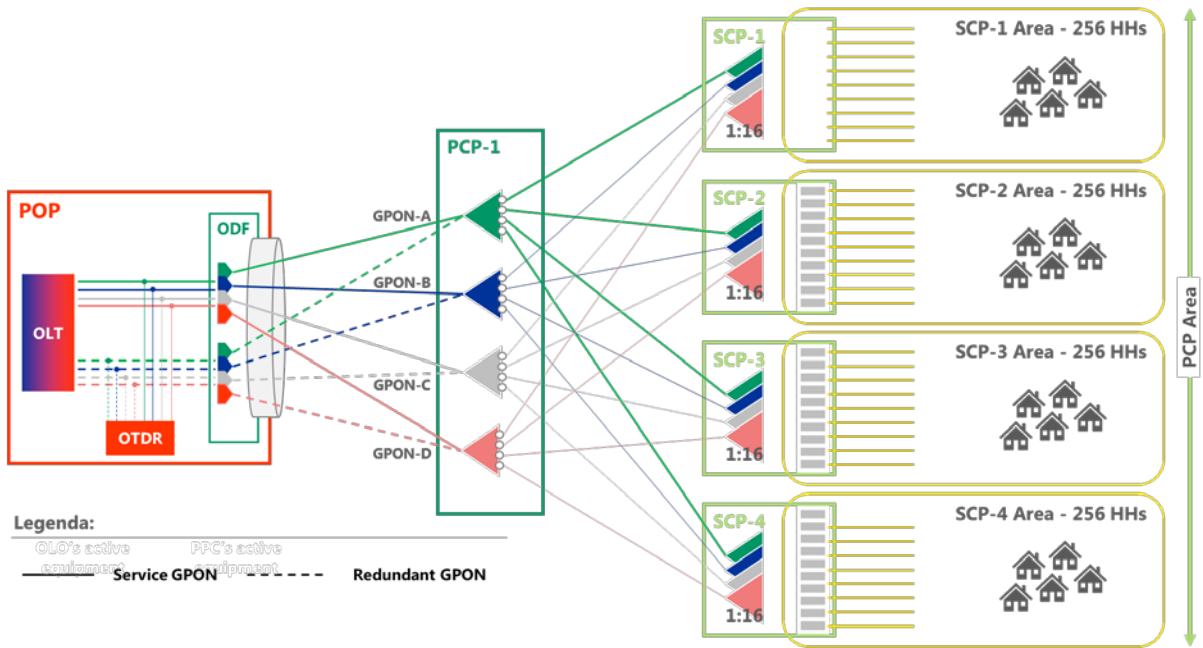

Figure 5 - PCP-2-SCP splicing schema

The second level of splitting (1:16) is contained in SCP nodes. The SCP consists of a cabinet placed, if possible, near a PPC's secondary substation or pole, or in a central position with respect to the buildings connected to it. SCP can host up to 24 secondary splitters with 1:16 ratio. Each cabinet requires a co-located manhole for fiber distribution purposes (this manhole can host PCP as well).

The optical fibers coming from the served HHs are terminated in the SCP to pre-connectorized patch cables allowing to connect or switch each served HH to a secondary splitter output port, as shown in Figure 6.

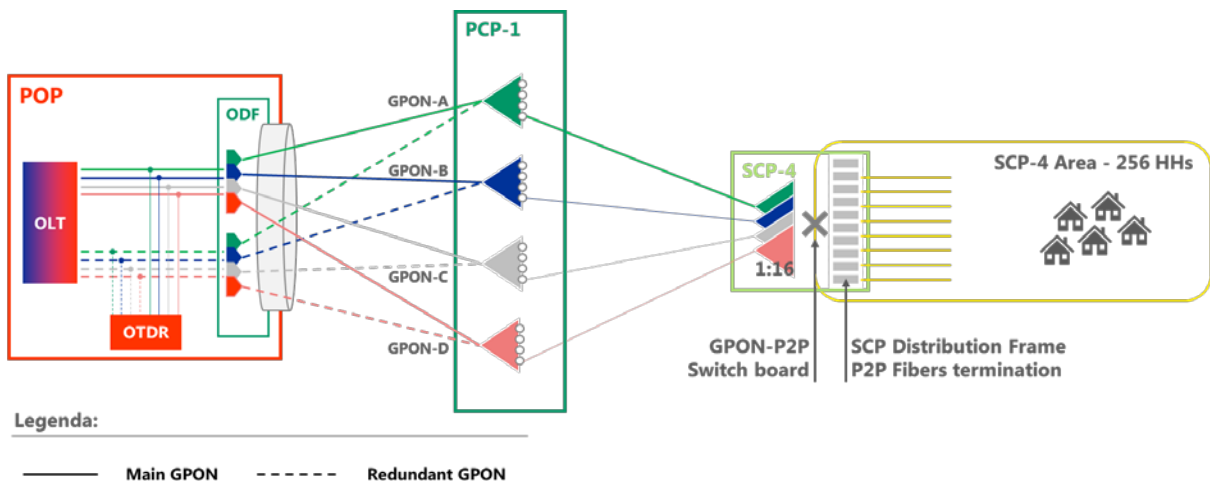

Figure 6 - PCP Area and SCPs





SCP contains 256 semi-connectorized optical patches, placed in dedicated area called “GPON Termination area”. All the incoming fibers connecting the P2P served HHs are in turn spliced with these patches and thus mapped with a specific position in the “GPON Termination area” creating a 1:1 relation between connected HHs and SCP positions.

All secondary 1:16 splitters output ports are pre-connectorized, placed in a dedicated area named “Splitter area”. At fulfillment time, the patch belonging to the specific customer is then connected to a specific output port of the secondary splitter creating an E2E optical circuit between POP and the HH. SCP does not contain any powered equipment but passive optical splitters only.

## 2.3 High level processes

PPC has defined four main processes supporting the construction and the operations of its FTTH network:

- **Design**, i.e., all the activities that shall be done prior to start building the network in a given municipality as well as all the activities needed to manage Design change requests during Construction process. Design process includes: Mapping of the buildings and infrastructure already available in the municipality, POP Identification, High Level Design, Feasibility analysis including PON Permits Management and POP Permits Management, H&S Plan production, Low Level Design of the FTTH Network from the POP (included) up to the boundary of the buildings (BEPs for low density buildings and APs for high density building) and, upon PPC’s request, In-Building LLD (up to BDPs/FBs).
- **Construction**, i.e., all the activities that shall be done to build the network from the POP to the Buildings. Construction process includes: PON Civil and Optical works (i.e., Network construction including feeder, aggregation and distribution, drop cables laying up to the BAP and the realization of the underground infrastructure up to the Pavement Box), PON Passive Materials supply, Audit and Control activities, Design Change Management activities, POP Construction including materials supply, Active Equipment supply, and Active Equipment Installation, Commissioning, and Support within POP. Network Construction is concluded with the acceptance of the works done by PPC (or by a third party on its behalf) and is followed by the Mapping of the As Built network.
- **Fulfillment**, i.e., all the activities that shall be done to activate a customer. Fulfillment process includes: Feasibility (including Permits Requests to building managers and Walk-in) to gather information to produce Low Level Design of the network within the buildings (In-Building LLD), Network Completion including Drop/Vertical network construction (i.e., connection of the drop cables from BAP/Pavement Box up to the BDP/BEP and eventual vertical network) and BEPs/FBs installation, management of the Activation Ordering process including Appointment Booking, Service Configuration and HH Connection (upon OLO specific agreement - feasibility and PON completion can be anticipated in network construction upon PPC request) . Network Completion is concluded with the acceptance of the works done by PPC (or by a third party on its behalf) and is followed by the Mapping of the As Built network.
- **Assurance**, i.e., all the activities that shall be done to assure that PPC’s Services are provided to OLOs with the agreed Service Levels.



The decomposition of the above processes as well as the accountability among *Designer*, *H&S Planner*, *POP Finder*, *POP Builder*, *Audit&Control*, *PON Builder*, *Service Manager*, *Active Equipment Supplier* and *Passive Materials Supplier* partners are shown in Figure 7.

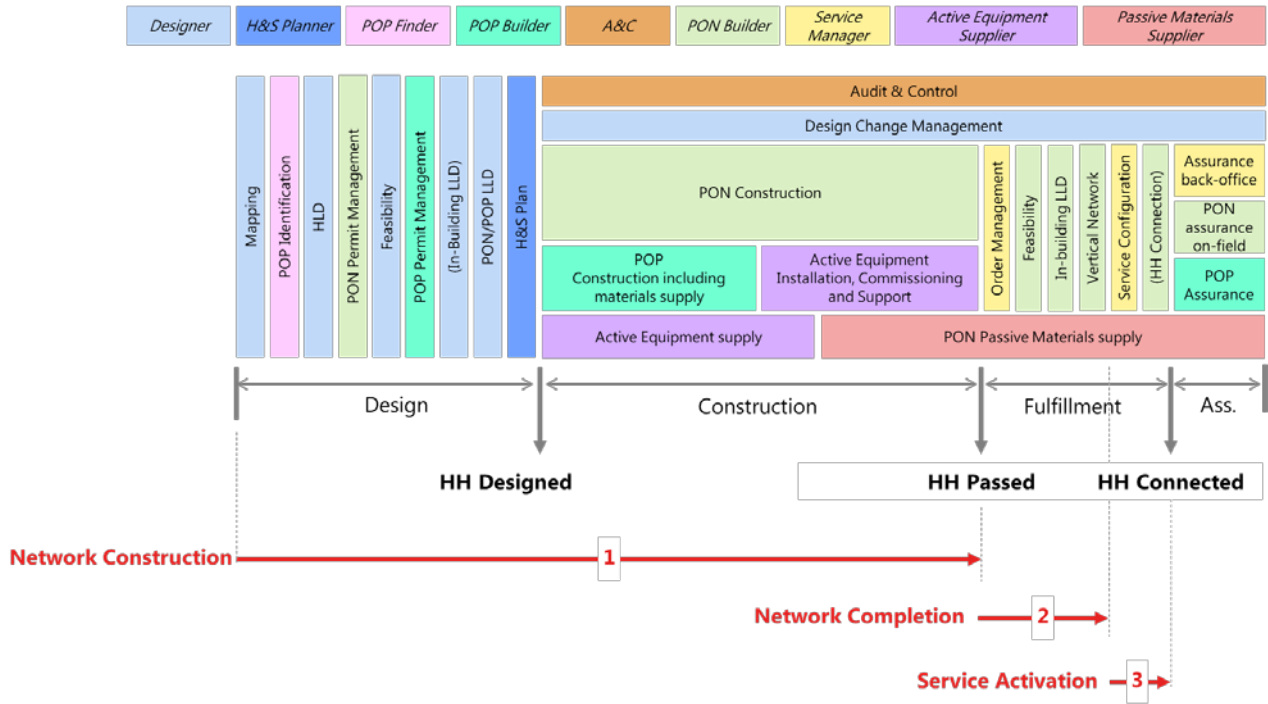

Figure 7 - FTTH High Level Processes and Accountability Map<sup>2</sup>

FTTH Network shall be constructed going from the POP towards the SDPs. Construction process for a given municipality ends when all the buildings of that municipality have been brought from Design to Passed status, i.e., the “Ability to activate services” is reached for all the HHs.

## 2.4 Requested Activities

With reference to the overall partnership framework and with the accountability map defined in the previous section, with this RFP PPC is asking the Bidder to provide the *Services* highlighted in the following Figure 8.

<sup>2</sup> In-Building LLD is an optional activity for *Designers* that shall be done only upon PPC’s request. HH Connection is an optional activity that shall be done by *Builders* upon PPC’s request.

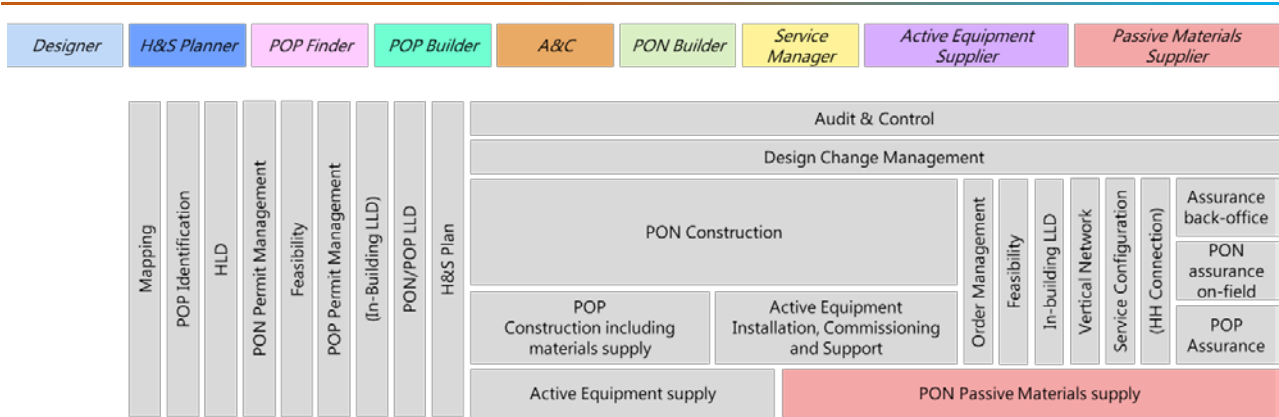

Figure 8 – Passive Materials Supplier's Services

In detail, PPC is asking the Bidder to provide the following:

- **Passive Materials supply**, i.e., provision of all the passive materials required for Network Construction, Network Completion, and HH connection.

As part of the above-described, Bidder is also requested to provide with no additional expense for PPC:

- **Warranty** services.

Bidder shall provide the above considering requirements, sizing of activities and SLAs described in Chapter 3. In particular, section 3 details the materials the Bidder shall procure for the Network deployment. Materials shall have the characteristics described in Technical Specifications listed in 5.1 Technical Specifications are provided as annexes to this RFP (Annex 02). Bidder shall size activities and materials considering volumes provided in 3.2.1.



---

## 3 Requested Services

### 3.1 General conditions

- [R. 1] As part of the Construction services, Bidder shall supply all the materials required to properly construct the PON
- [R. 2] Bidder shall provide for delivery of the materials to PPC's Warehouse in Attica at no additional cost.
- [R. 3] All the materials must be compliant with PPC Technical Specifications listed in paragraph 5.1 and provided in Annex 02.
- [R. 4] All the materials must be certified and/or used by leading operators on the national/international market.
- [R. 5] Bidder shall provide PPC with the technical specs of the supplied materials.
- [R. 6] The manufacturer's laboratory must be equipped for internal tests and certified by a third-party body.
- [R. 7] Bidder shall provide PPC with test procedures and reports proving the quality of the supplied materials and the results of any measurement campaigns carried out by Bidder itself. Tests should be carried out in an independent lab.
- [R. 8] PPC has the right to verify the provided test results via an independent laboratory or own inspectors. PPC reserves the right to inspect the quality and quantity of materials to be delivered (Inspection Certificate & Release of Shipment) in order to proceed with the Purchase Order. If discrepancies arise, PPC has the right to cancel and exit the contract at any time and/or cancel any outstanding or past purchase orders (PO) and ask for full refund and forfeiture of the guarantee of good performance.
- [R. 9] Suppliers authorize PPC to carry out sample tests, in specialized third-party laboratories, to verify the conformity of the materials with respect to what is indicated in the test reports.
- [R. 10] Should PPC refuse materials as unsuitable for use, Bidder shall undertake to replace the materials with other materials corresponding to the required characteristics. The supplier undertakes all the expenses for removing the unsuitable materials and replacing them, otherwise PPC has the right to undertake the required activities charging the supplier accordingly and/or forfeiting the relative expenses from the guarantee of good performance.
- [R. 11] PPC must be informed before any modification of the product (design, constituent element ...) or of the production process or site. If needed PPC can ask an update of the technical file.

### 3.2 Requested materials

- [R. 12] Bidder shall supply all the materials contained in the subcategories for which the Bidder is submitting its offer and acknowledges that, when filling the *RFP\_Annex 04 - Requirements compliancy*, it shall only specify the compliancy to requirements referring to the supply of subcategories for which it is bidding.



- [R. 13] For all the subcategories and thus all the materials of the given subcategory the Supplier is bidding, it should fill the annex (PON BOM" sheet contained in RFQ Annex 01) providing the necessary info for packaging details: type of package, number of packages, weight (of each package), and volume (of each package).
- [R. 14] Bidder shall supply all the required materials of the subcategory Bundles/Microducts (belonging to the category Bundles/Microducts/Accessories) as described in RFP Annex 02. Specifically, Bidder is asked to supply the following materials:
- a. Direct Bury (DB) Microduct 4/7mm [M-CON-BUN-BUN-01]
  - b. Direct Bury (DB) Microduct 10/14mm [M-CON-BUN-BUN-02]
  - c. Direct Bury (DB) Microduct bundle 7 x 10/14mm linear [M-CON-BUN-BUN-03]
  - d. Direct Bury (DB) Microduct bundle 7 x 10/14mm circular [M-CON-BUN-BUN-04]
  - e. Direct Bury (DB) Microduct bundle 12 x 4/7mm + 1 x 10/14 [M-CON-BUN-BUN-05]
  - f. Direct Bury (DB) Microduct bundle 24 x 4/7 + 1 x 10/14 [M-CON-BUN-BUN-06]
  - g. (Option 1) Direct Install (DI) Microduct bundle 7x10.0/8.0mm [M-CON-BUN-BUN-07]
  - h. (Option 2) Direct Install (DI) Microduct bundle 4 x 10/12mm [M-CON-BUN-BUN-08]
  - i. Direct Install (DI) Microduct 10/12mm [M-CON-BUN-BUN-09]
- [R. 15] Bidder shall supply all the required materials of the subcategory Accessories for bundles/microducts (belonging to the category Bundles/Microducts/Accessories) as described in RFP Annex 02. Specifically, Bidder is asked to supply the following materials:
- a. Connector with cover 7mm [M-CON-BUN-ACC-01]
  - b. Connector with cover 10mm [M-CON-BUN-ACC-02]
  - c. Connector with cover 12mm [M-CON-BUN-ACC-03]
  - d. Connector with cover 14mm [M-CON-BUN-ACC-04]
  - e. Connector with clips 7mm [M-CON-BUN-ACC-05]
  - f. Connector with clips 10mm [M-CON-BUN-ACC-06]
  - g. Connector with clips 12mm [M-CON-BUN-ACC-07]
  - h. Connector with clips 14mm [M-CON-BUN-ACC-08]
  - i. End cap with cover 7mm [M-CON-BUN-ACC-09]
  - j. End cap with cover 10mm [M-CON-BUN-ACC-10]
  - k. End cap with cover 12mm [M-CON-BUN-ACC-11]
  - l. End cap with cover 14mm [M-CON-BUN-ACC-12]
  - m. End cap with clips 7mm [M-CON-BUN-ACC-13]
  - n. End cap with clips 10mm [M-CON-BUN-ACC-14]



- 
- o. End cap with clips 12mm [M-CON-BUN-ACC-15]
  - p. End cap with clips 14mm [M-CON-BUN-ACC-16]
  - q. Decomposable sealing element 7mm [M-CON-BUN-ACC-17]
  - r. Decomposable sealing element 10mm [M-CON-BUN-ACC-18]
  - s. Decomposable sealing element 12mm [M-CON-BUN-ACC-19]
  - t. Decomposable sealing element 14mm [M-CON-BUN-ACC-20]
  - u. Reducing connector 14 - 12mm [M-CON-BUN-ACC-21]
  - v. Reducing connector 14 - 10mm [M-CON-BUN-ACC-22]
  - w. Reducing connector 14 - 7mm [M-CON-BUN-ACC-23]
  - x. Reducing connector 12 - 10mm [M-CON-BUN-ACC-24]
  - y. Reducing connector 12 - 7mm [M-CON-BUN-ACC-25]
  - z. Reducing connector 10 - 7mm [M-CON-BUN-ACC-26]
- [R. 16] Bidder shall supply all the required materials of the subcategory Water and gas blocking (belonging to the category Bundles/Microducts/ Accessories) as described in RFP Annex 02. Specifically, Bidder is asked to supply the following materials:
- a. GasBlock Connector 7mm up to 3mm cable [M-CON-BUN-WAT-01]
  - b. GasBlock Connector 10mm up to 6mm cable [M-CON-BUN-WAT-02]
  - c. GasBlock Connector 12mm up to 9mm cable [M-CON-BUN-WAT-03]
  - d. GasBlock Connector 14mm up to 9mm cable [M-CON-BUN-WAT-04]
- [R. 17] Bidder shall supply all the required materials of the subcategory Underground cables (belonging to the category Fiber Optic Cables) as described in RFP Annex 02. Specifically, Bidder is asked to supply the following materials:
- a. (Option 2) 288 OFs G657.A1 Microcable [M-CON-FIB-UND-01]
  - b. (Option 1) 192 OFs G657.A1 Microcable [M-CON-FIB-UND-02]
  - c. 144 OFs G657.A1 Microcable [M-CON-FIB-UND-03]
  - d. 96 OFs G657.A1 Microcable [M-CON-FIB-UND-04]
  - e. 72 OFs G657.A1 Microcable [M-CON-FIB-UND-05]
  - f. 48 OFs G657.A1 Microcable [M-CON-FIB-UND-06]
  - g. 24 OFs G657.A1 Microcable [M-CON-FIB-UND-07]
  - h. 12 OFs G657.A1 Microcable [M-CON-FIB-UND-08]
- [R. 18] Bidder shall supply all the required materials of the subcategory Microcables for laterals (belonging to the category Fiber Optic Cables) as described in RFP Annex 02. Specifically, Bidder is asked to supply the following materials:
- a. 24 OFs G657.A1 Microcable for 7/4 microducts [M-CON-FIB-MIC-01]
  - b. 12 OFs G657.A1 Microcable for 7/4 microducts [M-CON-FIB-MIC-02]
-



- 
- c. 4 OFs G657.A1 Microcable for 7/4 microducts [M-CON-FIB-MIC-03]
- [R. 19] Bidder shall supply all the required materials of the subcategory Aerial cables (belonging to the category Fiber Optic Cables) as described in RFP Annex 02. Specifically, Bidder is asked to supply the following materials:
- a. 288 x G657.A1 micro-cable with enhanced sheath for aggregation [M-CON-FIB-AER-01]
  - b. 192 x G657.A1 micro-cable with enhanced sheath for aggregation [M-CON-FIB-AER-02]
  - c. 144 x G657.A1 micro-cable with enhanced sheath for aggregation [M-CON-FIB-AER-03]
  - d. 96 x G657.A1 micro-cable with enhanced sheath for aggregation [M-CON-FIB-AER-04]
  - e. 48 x G657.A1 micro-cable with enhanced sheath for aggregation [M-CON-FIB-AER-05]
- [R. 20] Bidder shall supply all the required materials of the subcategory ADSS cables (belonging to the category Fiber Optic Cables) as described in RFP Annex 02. Specifically, Bidder is asked to supply the following materials:
- a. 288 OFs G657.A1 ADSS Single Jacket Cable. [M-CON-FIB-ADS-01]
  - b. 192 OFs G657.A1 ADSS Single Jacket Cable. [M-CON-FIB-ADS-02]
  - c. 144 OFs G657.A1 ADSS Single Jacket Cable. [M-CON-FIB-ADS-03]
  - d. 96 OFs G657.A1 ADSS Single Jacket Cable. [M-CON-FIB-ADS-04]
  - e. 72 OFs G657.A1 ADSS Single Jacket Cable. [M-CON-FIB-ADS-05]
  - f. 48 OFs G657.A1 ADSS Single Jacket Cable. [M-CON-FIB-ADS-06]
- [R. 21] Bidder shall supply all the required materials of the subcategory ADSS Drop cables (belonging to the category Fiber Optic Cables) as described in RFP Annex 02. Specifically, Bidder is asked to supply the following materials:
- a. (Option 1) 48 OFs G657.A2 ADSS Drop Cable. [M-CON-FIB-DRO-01]
  - b. (Option 1) 36 OFs G657.A2 ADSS Drop Cable. [M-CON-FIB-DRO-02]
  - c. (Option 1) 24 OFs G657.A2 ADSS Drop Cable. [M-CON-FIB-DRO-03]
  - d. (Option 1) 12 OFs G657.A2 ADSS Drop Cable. [M-CON-FIB-DRO-04]
  - e. (Option 1) 8 OFs G657.A2 ADSS Drop Cable. [M-CON-FIB-DRO-05]
  - f. (Option 1) 4 OFs G657.A2 ADSS Drop Cable. [M-CON-FIB-DRO-06]
- [R. 22] Bidder shall supply all the required materials of the subcategory Pre-connectorized Cables (belonging to the category Fiber Optic Cables) as described in RFP Annex 02. Specifically, Bidder is asked to supply the following materials:
- a. (Option 2) 48 OFs G657.A2 Pre-connectorized ADSS Drop Cable (20m) [M-CON-FIB-PRE-01]
-



- b. (Option 2) 24 OFs G657.A2 Pre-connectorized ADSS Drop Cable (20m) [M-CONFIB-PRE-02]
- c. (Option 2) 16 OFs G657.A2 Pre-connectorized ADSS Drop Cable (20m) [M-CONFIB-PRE-03]
- d. (Option 2) 12 OFs G657.A2 Pre-connectorized ADSS Drop Cable (20m) [M-CONFIB-PRE-04]
- e. (Option 2) 8 OFs G657.A2 Pre-connectorized ADSS Drop Cable (20m) [M-CONFIB-PRE-05]
- f. (Option 2) 4 OFs G657.A2 Pre-connectorized ADSS Drop Cable (20m) [M-CONFIB-PRE-06]
- g. (Option 2) 2 OFs G657.A2 Pre-connectorized ADSS Drop Cable (20m) [M-CONFIB-PRE-07]
- h. (Option 2) 48 OFs G657.A2 Pre-connectorized ADSS Drop Cable (30m) [M-CONFIB-PRE-08]
- i. (Option 2) 24 OFs G657.A2 Pre-connectorized ADSS Drop Cable (30m) [M-CONFIB-PRE-09]
- j. (Option 2) 16 OFs G657.A2 Pre-connectorized ADSS Drop Cable (30m) [M-CONFIB-PRE-10]
- k. (Option 2) 12 OFs G657.A2 Pre-connectorized ADSS Drop Cable (30m) [M-CONFIB-PRE-11]
- l. (Option 2) 8 OFs G657.A2 Pre-connectorized ADSS Drop Cable (30m) [M-CONFIB-PRE-12]
- m. (Option 2) 4 OFs G657.A2 Pre-connectorized ADSS Drop Cable (30m) [M-CONFIB-PRE-13]
- n. (Option 2) 2 OFs G657.A2 Pre-connectorized ADSS Drop Cable (30m) [M-CONFIB-PRE-14]
- o. (Option 2) 48 OFs G657.A2 Pre-connectorized ADSS Drop Cable (50m) [M-CONFIB-PRE-15]
- p. (Option 2) 24 OFs G657.A2 Pre-connectorized ADSS Drop Cable (50m) [M-CONFIB-PRE-16]
- q. (Option 2) 16 OFs G657.A2 Pre-connectorized ADSS Drop Cable (50m) [M-CONFIB-PRE-17]
- r. (Option 2) 12 OFs G657.A2 Pre-connectorized ADSS Drop Cable (50m) [M-CONFIB-PRE-18]
- s. (Option 2) 8 OFs G657.A2 Pre-connectorized ADSS Drop Cable (50m) [M-CONFIB-PRE-19]
- t. (Option 2) 4 OFs G657.A2 Pre-connectorized ADSS Drop Cable (50m) [M-CONFIB-PRE-20]





- 
- u. (Option 2) 2 OFs G657.A2 Pre-connectorized ADSS Drop Cable (50m) [M-CON-FIB-PRE-21]
- [R. 23] Bidder shall supply all the required materials of the subcategory Building cables (belonging to the category Fiber Optic Cables) as described in RFP Annex 02. Specifically, Bidder is asked to supply the following materials:
- a. Multifiber 4 OFs LSZH Cable A2 [M-CON-FIB-BUI-01]
  - b. Multifiber 12 OFs LSZH Cable A2 [M-CON-FIB-BUI-02]
  - c. Multifiber 24 OFs LSZH Cable A2 [M-CON-FIB-BUI-03]
  - d. Indoor Single-fiber LSZH Cable A2 [M-CON-FIB-BUI-04]
  - e. Outdoor direct drop single LSZH A2 fiber [M-CON-FIB-BUI-05]
  - f. Indoor Single-fiber LSZH Cable A2 with rectangular structure [M-CON-FIB-BUI-06]
  - g. Outdoor Single-fiber LSZH Cable A2 with rectangular structure [M-CON-FIB-BUI-07]
- [R. 24] Bidder shall supply all the required materials of the subcategory Kevlar (belonging to the category Aerial infrastructure) as described in RFP Annex 02. Specifically, Bidder is asked to supply the following materials:
- a. Suspension Kevlar rope for piling [M-CON-AER-KEV-01]
- [R. 25] Bidder shall supply all the required materials of the subcategory Figure 8 (belonging to the category Aerial infrastructure) as described in RFP Annex 02. Specifically, Bidder is asked to supply the following materials:
- a. Figure 8, 4-way x 10/12 [M-CON-AER-FIG-01]
  - b. Figure 8, 4-way x 12/14 [M-CON-AER-FIG-02]
  - c. Figure 8, 2-way x 10/12 [M-CON-AER-FIG-03]
  - d. Figure 8, 7-way x 10/12 [M-CON-AER-FIG-04]
- [R. 26] Bidder shall supply all the required materials of the subcategory Spiral (belonging to the category Aerial infrastructure) as described in RFP Annex 02. Specifically, Bidder is asked to supply the following materials:
- a. Spiral for hanging cables to the rope [M-CON-AER-SPI-01]
  - b. Spiral dead-end clamp [M-CON-AER-SPI-02]
- [R. 27] Bidder shall supply all the required materials of the subcategory ADSS accessories (belonging to the category ADSS accessories) as described in RFP Annex 02. Specifically, Bidder is asked to supply the following materials:
- a. (Option 1) Factory engineered ADSS dead-end clamp for cables 5-8mm [M-CON-ADS-ADS-01]
  - b. (Option 1) Factory engineered ADSS dead-end clamp for cables 6-12mm [M-CON-ADS-ADS-02]
-



- 
- c. (Option 1) Factory engineered ADSS dead-end clamp for cables 10-20mm [M-CON-ADS-ADS-03]
  - d. (Option 2) Field constructed ADSS dead-end clamp, including accessories and turnbuckle [M-CON-ADS-ADS-04]
  - e. Suspension clamp for ADSS cable for 5-8mm cables [M-CON-ADS-ADS-05]
  - f. Suspension clamp for ADSS cable for 6-12mm cables [M-CON-ADS-ADS-06]
  - g. Suspension clamp for ADSS cable for 10-20mm cables [M-CON-ADS-ADS-07]
  - h. ADSS Straight line steel bar [M-CON-ADS-ADS-08]
  - i. Anchoring bracket for ADSS Straight line steel bar [M-CON-ADS-ADS-09]
  - j. Multiple bracket for ADSS Straight line steel bar [M-CON-ADS-ADS-10]
- [R. 28] Bidder shall supply all the required materials of the subcategory Other materials for aerial installation (belonging to the category Other materials for aerial installation) as described in RFP Annex 02. Specifically, Bidder is asked to supply the following materials:
- a. Collar, including accessories [M-CON-OTH-OTH-01]
  - b. Fiber slack storage, including accessories [M-CON-OTH-OTH-02]
  - c. Building anchoring point [M-CON-OTH-OTH-03]
  - d. P-shape pole cover [M-CON-OTH-OTH-04]
  - e. Cable descent support [M-CON-OTH-OTH-05]
  - f. PVC pole cover 35mm [M-CON-OTH-OTH-06]
  - g. PVC pole cover 60mm [M-CON-OTH-OTH-07]
  - h. Building Access Point Kit [M-CON-OTH-OTH-08]
  - i. Suspension clamp for Figure 8 [M-CON-OTH-OTH-09]
  - j. Dead-end clamp for Figure 8 [M-CON-OTH-OTH-10]
  - k. Branch-off duct closure for Figure 8 [M-CON-OTH-OTH-11]
- [R. 29] Bidder shall supply all the required materials of the subcategory SCPs (belonging to the category SCPs) as described in RFP Annex 02. Specifically, Bidder is asked to supply the following materials:
- a. Standard SCP (including all hardware described in technical specification) [M-CON-SCP-SCP-01]
  - b. Underground SCP (including all hardware described in technical specification) [M-CON-SCP-SCP-02]
- [R. 30] Bidder shall supply all the required materials of the subcategory SDPs (belonging to the category SCs and SDPs) as described in RFP Annex 02. Specifically, Bidder is asked to supply the following materials:
- a. (Option 1) Aerial Small spliced SDP box (including all hardware described in technical specification) - IP65 [M-CON-SCS-SDP-01]
-



- b. (Option 1) Aerial Medium spliced SDP box (including all hardware described in technical specification) - IP65 [M-CON-SCS-SDP-02]
- c. (Option 1) Aerial Large spliced SDP box (including all hardware described in technical specification) - IP65 [M-CON-SCS-SDP-03]
- d. (Option 2) Aerial Small spliced SDP box (including all hardware described in technical specification) - IP68 [M-CON-SCS-SDP-04]
- e. (Option 2) Aerial Medium spliced SDP box (including all hardware described in technical specification) - IP68 [M-CON-SCS-SDP-05]
- f. (Option 2) Aerial Large spliced SDP box (including all hardware described in technical specification) - IP68 [M-CON-SCS-SDP-06]
- g. (Option 3) Aerial Small spliced SDP box (including all hardware described in technical specification) - with cable inlets on the top [M-CON-SCS-SDP-07]
- h. (Option 3) Aerial Medium spliced SDP box (including all hardware described in technical specification) - with cable inlets on the top [M-CON-SCS-SDP-08]
- i. (Option 3) Aerial Large spliced SDP box (including all hardware described in technical specification) - with cable inlets on the top [M-CON-SCS-SDP-09]
- j. (Option 4) Aerial Small pre-connectorized SDP box (including all hardware described in technical specification). [M-CON-SCS-SDP-10]
- k. (Option 4) Aerial Medium pre-connectorized SDP box (including all hardware described in technical specification). [M-CON-SCS-SDP-11]
- l. (Option 4) Aerial Large pre-connectorized SDP box (including all hardware described in technical specification). [M-CON-SCS-SDP-12]

[R. 31] Bidder shall supply all the required materials of the subcategory Closures (belonging to the category SCs and SDPs) as described in RFP Annex 02. Specifically, Bidder is asked to supply the following materials:

- a. Underground Small SDP closure (including all hardware described in technical specification). [M-CON-SCS-CLO-01]
- b. Underground Medium SDP closure (including all hardware described in technical specification). [M-CON-SCS-SCS-02]
- c. Underground Large SDP closure (including all hardware described in technical specification). [M-CON-SCS-CLO-03]
- d. Small Splice Closure (SC) (including all hardware described in technical specification). [M-CON-SCS-CLO-04]
- e. Medium Splice Closure (SC) (including all hardware described in technical specification). [M-CON-SCS-CLO-05]
- f. Large Splice Closure (SC) (including all hardware described in technical specification). [M-CON-SCS-CLO-06]



- 
- [R. 32] Bidder shall supply all the required materials of the subcategory PCPs (belonging to the category PCPs) as described in RFP Annex 02. Specifically, Bidder is asked to supply the following materials:
- a. PCP (including all hardware described in technical specification) [M-CON-PCP-PCP-01]
- [R. 33] Bidder shall supply all the required materials of the subcategory BDPs (belonging to the category BDPs, BEPs, Floor box, OTOs) as described in RFP Annex 02. Specifically, Bidder is asked to supply the following materials:
- a. (Option 1) 4-ports BDP (including all hardware described in technical specification). [M-CON-BDP-BDP-01]
  - b. (Option 1) 8-ports BDP (including all hardware described in technical specification). [M-CON-BDP-BDP-02]
  - c. (Option 1) 16-ports BDP (including all hardware described in technical specification). [M-CON-BDP-BDP-03]
  - d. (Option 1) 24-ports BDP (including all hardware described in technical specification). [M-CON-BDP-BDP-04]
  - e. (Option 1) 48-ports BDP (including all hardware described in technical specification). [M-CON-BDP-BDP-05]
  - f. (Option 2) 4-ports BDP multi-operator (including all hardware described in technical specification). [M-CON-BDP-BDP-06]
  - g. (Option 2) 8-ports BDP multi-operator (including all hardware described in technical specification). [M-CON-BDP-BDP-07]
  - h. (Option 2) 16-ports BDP muliti-operator (including all hardware described in technical specification). [M-CON-BDP-BDP-08]
  - i. (Option 2) 24-ports BDP multi-operator (including all hardware described in technical specification). [M-CON-BDP-BDP-09]
  - j. (Option 2) 48-ports BDP multi-operator (including all hardware described in technical specification). [M-CON-BDP-BDP-10]
  - k. Pathcords [M-CON-BDP-BDP-11]
- [R. 34] Bidder shall supply all the required materials of the subcategory BEPs (belonging to the category BDPs, BEPs, Floor box, OTOs) as described in RFP Annex 02. Specifically, Bidder is asked to supply the following materials:
- a. 2-ports BEP (including all hardware described in technical specification) [M-CON-BDP-BEP-01]
  - b. 4-ports BEP (including all hardware described in technical specification) [M-CON-BDP-BEP-02]
  - c. 8-ports BEP (including all hardware described in technical specification) [M-CON-BDP-BEP-03]
-



- [R. 35] Bidder shall supply all the required materials of the subcategory Floor box (belonging to the category BDPs, BEPs, Floor box, OTOs) as described in RFP Annex 02. Specifically, Bidder is asked to supply the following materials:
- a. (Option 1) 2-ports FB with the same inlet to enter and exit the box (including all hardware described in technical specification) [M-CON-BDP-FLO-01]
  - b. (Option 1) 4-ports FB with the same inlet to enter and exit the box (including all hardware described in technical specification) [M-CON-BDP-FLO-02]
  - c. (Option 1) 8-ports FB with the same inlet to enter and exit the box (including all hardware described in technical specification) [M-CON-BDP-FLO-03]
  - d. (Option 2) 2-ports FB with two inlets to enter and exit the box (including all hardware described in technical specification) [M-CON-BDP-FLO-04]
  - e. (Option 2) 4-ports FB with two inlets to enter and exit the box (including all hardware described in technical specification) [M-CON-BDP-FLO-05]
  - f. (Option 2) 8-ports FB with two inlets to enter and exit the box (including all hardware described in technical specification) [M-CON-BDP-FLO-06]
- [R. 36] Bidder shall supply all the required materials of the subcategory OTOs (belonging to the category BDPs, BEPs, Floor box, OTOs) as described in RFP Annex 02. Specifically, Bidder is asked to supply the following materials:
- a. OTO [M-CON-BDP-OTO-01]
  - b. Field Connector [M-CON-BDP-OTO-02]
- [R. 37] Bidder shall supply all the required materials of the subcategory Other optical elements (belonging to the category Other optical elements) as described in RFP Annex 02. Specifically, Bidder is asked to supply the following materials:
- a. Reflectors for connectors [M-CON-OTH-ELE-01]
  - b. Primary splitter (1:4) [M-CON-OTH-ELE-02]
  - c. Primary splitter (2:4) [M-CON-OTH-ELE-03]
  - d. Secondary splitter (1:16) [M-CON-OTH-ELE-04]
- [R. 38] Bidder shall supply all the required materials of the subcategory ODF-ODS-Terminations (belonging to the category ODF-ODS-Terminations) as described in RFP Annex 02. Specifically, Bidder is asked to supply the following materials:
- a. Cable entry accessories [M-CON-ODF-ODF-01]
  - b. Gel seals / Oval port gel seal kit for single fiber loose tube cable [M-CON-ODF-ODF-02]
  - c. Gel seals / multi cable gel seal kit 2 x Ø (7,5 to 11) mm, with strength member and jacket fixation [M-CON-ODF-ODF-03]
  - d. Gel seals / multi cable gel seal kit 4 x Ø (4 to 7) mm, with strength member and jacket fixation [M-CON-ODF-ODF-04]



- 
- e. Heat shrink seals / Oval port seal kit for single fiber loose tube cable [M-CON-ODF-ODF-05]
  - f. Round port seal kit for loose tube cable port Ø 13.5 or 20mm (5-20mm cable) [M-CON-ODF-ODF-06]
  - g. Round port seal kit for single fiber loose tube port Ø 30mm (5-20mm cable) [M-CON-ODF-ODF-07]
  - h. Wraparound cable seal kit for oval ports [M-CON-ODF-ODF-08]
- [R. 39] Bidder shall supply all the required materials of the subcategory Manholes Cast Iron Access Covers and Frames (belonging to the category Manholes Cast Iron Access Covers and Frames) as described in RFP Annex 02. Specifically, Bidder is asked to supply the following materials:
- a. Manhole (220x170x100 cm) with PPC logo and lock mechanism. (EN124 - D400) [M-CON-MAN-MAN-01]
  - b. Manhole (125x80x80 cm) with PPC logo and lock mechanism. (EN124 - D400) [M-CON-MAN-MAN-02]
  - c. Manhole (60x80x80 cm) with PPC logo and lock mechanism. (EN124 - D400) [M-CON-MAN-MAN-03]
  - d. Manhole (40x40x80cm) with PPC logo and lock mechanism. (EN124 - D400) [M-CON-MAN-MAN-04]
  - e. Manhole (40x40x40 cm) with PPC logo and lock mechanism. (EN124 - C250) [M-CON-MAN-MAN-05]
  - f. Key for above manhole covers [M-CON-MAN-MAN-06]
- [R. 40] Bidder shall supply all the required materials of the subcategory Tubes (belonging to the category HDPE Tubes) as described in RFP Annex 02. Specifically, Bidder is asked to supply the following materials:
- a. 40mm Corrugated duct. [M-CON-HDP-TUB-01]
  - b. 50mm Corrugated duct. [M-CON-HDP-TUB-02]
  - c. 63mm Corrugated duct. [M-CON-HDP-TUB-03]
  - d. 63mm HDPE duct. [M-CON-HDP-TUB-04]
  - e. 50mm HDPE duct. [M-CON-HDP-TUB-05]
  - f. 40mm HDPE duct. [M-CON-HDP-TUB-06]
- [R. 41] Bidder shall supply all the required materials of the subcategory Accessories (Closers, joints) (belonging to the category HDPE Tubes) as described in RFP Annex 02. Specifically, Bidder is asked to supply the following materials:
- a. Ø63 Expansion caps for HDPE pipes [M-CON-HDP-ACC-01]
  - b. Ø50 Expansion caps for HDPE pipes [M-CON-HDP-ACC-02]
  - c. Ø40 Expansion caps for HDPE pipes [M-CON-HDP-ACC-03]
-



- 
- d. Ø63 Connectors for HDPE pipes [M-CON-HDP-ACC-04]
  - e. Ø50 Connectors for HDPE pipes [M-CON-HDP-ACC-05]
  - f. Ø40 Connectors for HDPE pipes [M-CON-HDP-ACC-06]
  - g. Ø63 Rubber caps for HDPE pipes [M-CON-HDP-ACC-07]
  - h. Ø50 Rubber caps for HDPE pipes [M-CON-HDP-ACC-08]
  - i. Ø40 Rubber caps for HDPE pipes [M-CON-HDP-ACC-09]
  - j. Nylon cord [M-CON-HDP-ACC-10]
  - k. Coupling sleeve [M-CON-HDP-ACC-11]
  - l. Heat shrink sleeve [M-CON-HDP-ACC-12]
  - m. One-element sealant [M-CON-HDP-ACC-13]
- [R. 42] Bidder shall supply all the required materials of the subcategory FTTH Horizontal materials (belonging to the category FTTH Horizontal materials) as described in RFP Annex 02. Specifically, Bidder is asked to supply the following materials:
- a. Medium type halogen free rigid cable conduit 16 mm [M-CON-FTT-FTT-01]
  - b. Medium type halogen free pliable cable conduit 16 mm [M-CON-FTT-FTT-02]
  - c. Rigid conduit coupler [M-CON-FTT-FTT-03]
  - d. Rigid conduit clip (incl. installation materials) [M-CON-FTT-FTT-04]
  - e. Pliable conduit coupler [M-CON-FTT-FTT-05]
  - f. Pliable conduit clip (incl. installation materials) [M-CON-FTT-FTT-06]
- [R. 43] Bidder shall supply all the required materials of the subcategory Remaining Materials (belonging to the category Remaining Materials) as described in RFP Annex 02. Specifically, Bidder is asked to supply the following materials:
- a. RFID [M-CON-REM-REM-01]
- [R. 44] Bidder shall supply all the required materials of the subcategory HEDNO materials (belonging to the category HEDNO materials) as described in RFP Annex 02. Specifically, Bidder is asked to supply the following materials:
- a. Suspension clamps for ABC cables 3x70 mm<sup>2</sup> Al + 54,6 mm<sup>2</sup> AAAC + 25 mm<sup>2</sup> Al. [M-CON-HED-HED-01]
  - b. Suspension brackets for ABC cables 3x70 mm<sup>2</sup> Al + 54,6 mm<sup>2</sup> AAAC + 25 mm<sup>2</sup> Al. [M-CON-HED-HED-02]
  - c. SHELF TYPE III [M-CON-HED-HED-03]
  - d. SHELF TYPE II [M-CON-HED-HED-04]
  - e. Extension Bracket for Shelf (including accessories) [M-CON-HED-HED-05]
  - f. Cover protector of MV underground cable [M-CON-HED-HED-06]
  - g. Cover protector of LV underground cable [M-CON-HED-HED-07]
-



- [R. 45] Bidder shall supply all the required materials of the subcategory Marker tapes (belonging to the category Marker tapes) as described in RFP Annex 02. Specifically, Bidder is asked to supply the following materials:
- a. Marker tape 2cm width [M-CON-MAR-MAR-01]
  - b. Marker tape 5cm width [M-CON-MAR-MAR-02]
  - c. Marker tape 8cm width [M-CON-MAR-MAR-03]
- [R. 46] Bidder shall supply all the required materials of the subcategory Underground boxes (belonging to the category Underground boxes) as described in RFP Annex 02. Specifically, Bidder is asked to supply the following materials:
- a. Underground Utility Marker box [M-CON-UND-UND-01]
  - b. Pavement box [M-CON-UND-UND-02]

### 3.2.1 Sizing of activities

- [R. 47] Bidder shall size PON Material supply service and respective unitary quotations considering "PON BOM" sheet contained in RFQ Annex 01

### 3.2.2 SLA

#### 3.2.2.1 Material supply

- [R. 48] Materials, at the subcategory level, shall be ordered in drops. For critical subcategories of materials, those shall be delivered in four drops (Drop 1, 2, 3, and 4 below), while non-critical subcategories shall be delivered in three drops (only Drop 2, 3, and 4 below).
- o Drop 1 - 60 days from PO (purchase order) following the letter of award
  - o Drop 2 - 90 days from PO (purchase order) following the letter of award
  - o Drop 3 - 210 days from PO (purchase order) following the letter of award
  - o Drop 4 - 360 days from PO (purchase order) following the letter of award

### 3.3 Warranty service

- [R. 49] For each specific material, the warranty period is 24 months (if not stated otherwise<sup>3</sup>) starting from the date of material delivery to PPC warehouse.
- [R. 50] The warranty covers the product capability and conformance with agreed, or usual purpose.
- [R. 51] During the warranty period, according to law, Bidder shall provide at his own care and expense replacements due to defects in the materials and equipment supplied, agreeing and planning in advance the timing of the intervention with PPC.

---

<sup>3</sup> If the supplier offers a different warranty period (than 24 months from delivery date), it should provide to PPC, together with the tender documentation and answers, a formal document specifying the length of the warranty period for the given materials subcategory and justifying the deviation.





- [R. 52] In the absence of an agreement between the parties, PPC will independently carry out the repairs, refurbishments and replacements, charging the relevant costs to the Bidder.
- [R. 53] For all the parts that are replaced, the warranty period is considered renewed for the same period as the contractual warranty, starting from the date of verification and acceptance of the reconstruction, replacement or repair.

## **4 Bidder Qualification**

### **4.1 Certifications and competences**

- [R. 54] Bidder shall ensure a technical and organizational suitability to cope with the services required in this RFP.
- [R. 55] The products (i.e., materials) shall be manufactured in compliance to the relevant standard specific to each material.
- [R. 56] The suppliers shall provide the ISO 9001 certification for the manufacturing/production activities.
- [R. 57] The suppliers are aware that the provisioning of evidence of manufacturing compliancy to CSR requirements, element for the scoring of the Technical evaluation (section 6.1.2.7), shall be uploaded in the tender platform to be considered valid.

### **4.2 Resources, equipment and instrumentation**

- [R. 58] Bidder, in the provisioning of the requested services, shall employ suitable and qualified managerial, technical and worker personnel, adequately trained, also in terms of accident prevention, in the specific activities object of the RFP and in an adequate number in relation to the extent of the works and the deadlines defined.
- [R. 59] Bidder is required to comply with all the legal obligations envisaged towards employees, as resulting from the laws and regulations in force in the field of work and social insurance, assuming all related charges. In other words, the supplier must comply with the labor law obligations of safety and health at work, deriving from the laws in force on the subject.
- [R. 60] Should Bidder intend to make use of sub-contracting, Bidder will in any case remain directly responsible for the execution of the Services; therefore, he is required, at his own expense, to comply with the provisions of this RFP, even in the event that the sub-Bidder is in default.
- [R. 61] The contract between Bidder and sub-contractors must provide for appropriate service levels (SLAs), in line with the values of the service levels defined in this document. Bidder will be responsible for verifying compliance with service levels by the sub-contractors and for the production of any necessary reports to PPC.

## **5 Technical specifications**

### **5.1 Technical specifications**



### 5.1.1 PON materials specifications

- Technical specification - Aerial Infrastructure
- Technical specification - BDP
- Technical specification - BEP
- Technical specification - Floor Box
- Technical specification - Cables
- Technical specification - Connectors and Patch Cables
- Technical specification - Underground Infrastructure
- Technical specification - Joints (SCs, PCPs, Underground SDPs)
- Technical specification - Aerial SDPs
- Technical specification - SCP
- Technical specification - Manholes
- Technical specification - Optical Socket
- Technical specification - Optical Splitters
- Technical specification - Reflectors
- Technical specification - RFID
- Technical specification - Vertical network materials

### 5.2 HEDNO Recommendations

- HEDNO Recommendations and Materials.

## 6 Awarding procedure and criteria

The total score by subcategory is determined both considering commercial and technical aspects; specifically, the commercial offering weights 60% of the total score, while the technical one the remaining 40%. The score (by subcategory) for the commercial offering is calculated for both committed and non-committed materials (committed materials classification can be found in the *Annex 01 - RFQ 440K Quotation Materials - "PON BOQ" - column Committed materials*). For the technical offering, the score (by subcategory) is calculated only considering committed materials.

Evaluation criteria	Scoring criteria	Weighting (%)
<b>Commercial Offering</b>	-	60
<b>Technical Offering</b>	Feasibility of Delivery Time	20
	Technical Attributes	20
<b>Total Score</b>		<b>100</b>



## 6.1 Technical offering

The technical offering, awarding up to 40/100 of the total score by subcategory<sup>4</sup> is structured in two scoring criteria:

- Feasibility of Delivery Time
- Technical Attributes

Suppliers selected for the second round shall not supply a new technical offering and are going to be evaluated according to the documentation submitted during the first awarding round.

### 6.1.1 Feasibility of Delivery Time

The Feasibility of Delivery Time criteria awards up to 20/100 of the total score to Bidders able to comply with PPC requested *Delivery times*. Materials, at the subcategory level, are ordered in drops. For critical subcategories of materials, those shall be delivered in four drops (Drop 1, 2, 3, and 4 below), while non-critical subcategories shall be delivered in three drops (only Drop 2,3, and 4 below).

- Drop 1 – 60 days from PO (purchase order) following the letter of award
- Drop 2 – 90 days from PO (purchase order) following the letter of award
- Drop 3 – 210 days from PO (purchase order) following the letter of award
- Drop 4 – 360 days from PO (purchase order) following the letter of award

Subcategory criticality is summarized in the table below

#	Passive Materials Category	Subcategory	Delivery strategy
<b>1</b>	<b>Bundles/Microducts/Accessories</b>		
1.1		Bundles/Microducts	Critical
1.2		Accessories for bundles/microducts	Critical
1.3		Water and gas blocking	Non-critical
<b>2</b>	<b>Fiber Optic Cables</b>		
2.1		Underground cables	Critical
2.2		Microcables for laterals	Critical
2.3		Aerial cables	Critical
2.4		ADSS cables	Critical
2.5		Drop ADSS cables	Critical
2.6		Pre-connectorized cables	Critical
2.7		Building cables	Critical
<b>3</b>	<b>Aerial infrastructure</b>		
3.1		Kevlar	Critical
3.2		Figure 8	Critical
3.3		Spiral	Critical
<b>4</b>	<b>ADSS accessories</b>		
4.1		ADSS accessories	Critical
<b>5</b>	<b>Other materials for aerial installation</b>		
5.1		Other materials for aerial installation	Critical
<b>6</b>	<b>SCPs</b>		
6.1		SCPs	Non-critical
<b>7</b>	<b>SCs and SDPs</b>		
7.1		SDPs	Non-critical

<sup>4</sup> Only committed materials determine the technical offering score



7.2	Closures	Non-critical
<b>8</b>	<b>PCPs</b>	
8.1	PCPs	Non-critical
<b>9</b>	<b>BDPs, BEPs, Floor box, OTOs</b>	
9.1	BDPs	Non-critical
9.2	BEPs	Non-critical
9.3	Floor box	Non-critical
9.4	OTOs	Non-critical
<b>10</b>	<b>Other optical elements</b>	
10.1	Other optical elements	Non-critical
<b>11</b>	<b>ODF-ODS-Terminations</b>	
11.1	ODF-ODS-Terminations	Non-critical
<b>12</b>	<b>Manholes Cast Iron Access Covers and Frames</b>	
12.1	Manholes Cast Iron Access Covers and Frames	Critical
<b>13</b>	<b>HDPE Tubes</b>	
13.1	Tubes	Critical
13.2	Accessories (Closers, joints)	Critical
<b>14</b>	<b>FTTH Horizontal materials</b>	
14.1	FTTH Horizontal materials	Non-critical
<b>15</b>	<b>Remaining Materials</b>	
15.1	Remaining Materials	Non-critical
<b>16</b>	<b>HEDNO materials</b>	
16.1	HEDNO materials	Critical
<b>17</b>	<b>Marker tapes</b>	
17.1	Marker tapes	Critical
<b>18</b>	<b>Underground boxes</b>	
18.1	Underground boxes	Non-critical

For each drop, the bidder is requested to provide in the annex *RFP\_Annex 03 – Technical Offering – “Feasibility”* sheet the *committed volume (%)*<sup>5</sup> across all the listed materials of the given subcategory that it commits to deliver at each drop. In other words, the *committed volume (%)* for every drop defines the volume that the bidder commits to deliver for every material of the given subcategory. If the bidder fails to comply with the delivery quantities declared, it will incur penalties and may be subject to contract termination.

For each subcategory, a maximum of 100 points are awarded (contributing to 20% of the total score) resulting from the sum of the points allocated to each drop (weighting 25% each for critical subcategories and 1/3 each for non-critical ones). For each drop, the points are awarded as follows:

- if the *committed volume (%)* is below the *PPC min required*<sup>6</sup> for any of the drops in a specific subcategory, then the bidder is disqualified for the specific subcategory.
- if the *committed volume (%)* is equal to the *PPC min required*, the bidder earns 0/100 points
- if the *committed volume (%)* is equal to the *PPC max required*<sup>7</sup>, the bidder earns 100/100 points

<sup>5</sup> Volume refers to the % of materials supplied out of the total materials to be supplied across all drops

<sup>6</sup> Volume refers to the % of materials supplied out of the total materials to be supplied across all drops

<sup>7</sup> Volume refers to the % of materials supplied out of the total materials to be supplied across all drops



- if the *committed volume (%)* is between the *PPC min required* and *PPC max required*, a score from 0 to 100 points is allocated proportionally to the deviation with respect of the *PPC min required* and the *PPC max required*

$$Points_{supplier(x)} = (Committed\ vol_{supplier(x)} - PPC\ min\ required) * \frac{100}{PPC\ max\ required - PPC\ min\ required}$$

### 6.1.2 Technical Attributes

The Technical Attributes criteria awards up to 20/100 of the total score to Bidders able to comply with PPC requested *Technical Attributes*. For each subcategory, the total score is defined based on the below-listed criteria, weighted as specified in the annex *RFP\_Annex 03 – Technical Offering – “Technical Attributes”*. Suppliers are required to scrutinize the annex in order to provide all the necessary documentation and materials belonging to the criteria required for the each of the subcategories for which the supplier is bidding.

A score from 0 to 100 is awarded for every criterion as detailed below:

- Provision of local support
- References
- Samples delivery
- Evaluation of the samples
- Installation training on field
- Certifications and EU Lab Certifications
- Technical evaluation based on specifications

#### 6.1.2.1 Provision of local support

The *Provision of local support* criterion awards:

- 100/100 points in case the supplier or a partner has at least one local warehouse and one local office in Greece
- 60/100 points in case the supplier or a partner has at least one local warehouse in Greece
- 30/100 points in case the supplier or a partner has at least one local office in Greece
- 0/100 points in case neither the supplier nor a partner have any local warehouses and local offices in Greece

Supplier shall specify and provide evidence of its local presence in the *RFP\_Annex 03 – Technical Offering – “Local support”*. If the supplier does not fill the required data, it will be automatically assigned 0/100 points for all the subcategories for which the supplier is bidding that require this criterion for the technical attributes’ evaluation.

#### 6.1.2.2 References

The *Reference* criteria awards a qualitative score from 0 to 100 points based on noteworthy projects and experiences. The references must be summarized in the *RFP\_Annex 03 – Technical Offering – “References”*.

Specifically, suppliers are required to describe their references by providing participation in relevant national and international projects (table *References of Past Projects* to be filled in the afore-mentioned Annex and sheet).



In addition, suppliers are asked to attach to the tender documentation any relevant (1) local market awards and (2) technical references of customer satisfaction certifying timing delivery and product quality.

If the supplier does not fill the required data, it will be automatically assigned 0/100 points for all the subcategories for which the supplier is bidding that require this criterion for the technical attributes' evaluation.

#### 6.1.2.3 Samples delivery

The *Samples delivery* criteria awards a score from 0 to 100 points based on the delivery of the sample items supplied by each Bidder. If the Bidder does not provide the samples is awarded with 0/100 points, 100/100 points are awarded if samples are delivered on time to PPC.

In order to obtain 100/100 points, the bidder must be aware that all the sample items required according to each specific subcategory (for the list of sample items by subcategory please refer to *RFP\_Annex 03 – Technical Offering – “Samples”*) must be delivered to PPC's designated location by the tender deadline (i.e., no later than 3 working days after the date of offer submission, the samples shall be already delivered and ready to be collected by PPC).

In terms of sample volume, Suppliers shall deliver:

- One piece per material for the materials to be supplied in units/pieces (e.g., SDPs)
- For materials to be supplied in meters, enough quantity, as specified in the *RFP\_Annex 03 – Technical Offering – “Samples”*, so to allow to perform all the required and specified tests.

#### 6.1.2.4 Evaluation of the samples

The *evaluation of the samples* criteria awards a qualitative score from 0 to 100 points based on the results of tests conducted by PPC regarding the quality of the sample items supplied by each Bidder. The Bidder providing the lowest quality is awarded with 0/100 points, while the top performing Bidder receives 100/100 points. The quality is assessed by *an* appropriate technical oriented committee.

If the supplier does not deliver the required samples, it will be automatically assigned 0/100 points in the *evaluation of the samples* criteria.

#### 6.1.2.5 Installation training on field

Suppliers are asked to provide free of charge to builders an on field, in-person, and hands-on two-week training to guide and inform builders of the best practices to handle and install the supplied materials, whenever deemed necessary by PPC with at least two weeks' notice. The training shall be sized for at least six people (i.e., at least six attendees) and, at the end of the training, the supplier shall issue a certificate of the training completion to all the attendees. The suppliers are assigned a qualitative score from 0 to 100 points as follows:

- 60/100 points for the commitment to provide the 2-weeks training and issuance of the certificate of completion
- 40/100 points for the availability of materials and lessons after the end of the trainings

If the suppliers do not intend to offer the trainings, they will be automatically awarded 0/100 points. Suppliers must specify training's details in the *RFP\_Annex 03 – Technical Offering – “Training”*. If the supplier does not fill the required data, it will be automatically assigned 0/100 points for all the subcategories for which the supplier is bidding that require this criterion for the technical attributes' evaluation. In addition, the supplier shall specify its quotation to repeat the same aforementioned training in case of PPC's request (*RFP\_Annex 03 – Technical Offering – “Training”*).



#### 6.1.2.6 Certifications and EU Lab Certifications

The *Certifications and EU Lab Certifications* (i.e., certifications) criteria awards a qualitative score from 0 to 100 points based on available certifications for the supplied materials. Specifically, suppliers are required to provide the list of the technical certifications available for each material. Besides, suppliers are required to provide the details behind production and testing processes and any other relevant result of third-party testing performed for each material (e.g., ISO Certifications) and the list of certifications obtained attesting suppliers' suitability for the provision of the services described in this Tender.

Suppliers shall upload all the relevant certification and supporting documentation in the appropriate PPC platform. If the supplier does not provide the required certifications, it will be automatically assigned 0/100 points for all the subcategories for which the supplier is bidding that require this criterion for the technical attributes' evaluation.

#### 6.1.2.7 Technical evaluation based on specifications

The Technical evaluation based on specifications criteria (*RFP\_Annex 04 - Requirements compliancy – "Technical compliancy"*) awards a score from 0 to 100 points based on builders' compliancy to the supplied materials. The score is attributed considering:

1. KPI: % of compliant requirements/total requirements
2. Specifications of the supplied materials (column *Suppliers value*) versus PPC threshold of acceptance or the required standard (column *Value*)
3. Reasons for partial or non-compliance (column Notes)
4. Evidence of manufacturing compliancy to CSR requirements (documentation to be attached to the tender platform):
  - a. Carbon Disclosure Project (CDP) grade
  - b. SBTi (Science Based Target initiative) validation
  - c. Rating certificate EcoVadis

Please note that the submission of evidence for 4.a, 4.b and 4.c, will positively contribute to the technical evaluation scoring.

Besides, suppliers can be disqualified from the tender process for any given subcategory they are bidding if PPC considers that the bidder is not able to guarantee an adequate level of compliancy of the materials to the set requirements (e.g., in case of few requirements to which the supplier is compliant, unsatisfactory evidence, and missing information).

Suppliers shall specify the supplied materials compliancy in the *RFP\_Annex 04 - Requirements compliancy – "Technical compliancy"*. If the supplier does not fill the required data, it will be automatically disqualified from the tender process.

## 7 RFP answering

This section describes the documents provided as part of this RFP and the way in which the Supplier shall answer to comply with the requested documentation.

Bidder is required to provide all the elements explicitly requested, but also all those information to support and confirm the matching of PPC needs, highlighting the improvements features and proposals where relevant; any information provided must be referenced with respect to requirements contained in this document.



## 7.1 RFP Documentation

RFP documentation is composed of the following documents:

- RFP (this document) describing context and RFP specification, project scope, requested services and technical specifications.
- Annex 01 – Clarification requests: template that the Supplier shall use to request clarifications to PPC regarding technical and procedural requirements.
- Annex 02 - Technical specifications: collection of the technical specifications for all the relevant materials the supplier shall provide for building PON
- Annex 03 – Technical offering: template that the supplier shall use, depending for which subcategories they are bidding, to:
  - Specify its delivery plan (*Feasibility* sheet)
  - Specify if they have an office and/or a warehouse in Greece (*Local support* sheet)
  - Specify if they intend to supply or not and in which manner an on-field training to constructors (*Training* sheet)
  - Provide evidence of its success stories in terms of passive materials supply (*References* sheet)
  - Besides, the bidder shall refer to the sheets:
    - *Samples* to understand which samples for the subcategories for which they are bidding are required and the sheet
    - *Technical attributes* to understand which evaluation criteria are considered for every subcategory they are bidding.
- Annex 04 – Requirements compliancy:
  - Sheet *Compliancy - RFP*: template that the Supplier shall use to express its level of compliance to the requirements expressed in Chapter 3 (only for the subcategories for which it is bidding), 4 and 5 (label type [R.xx]).
  - Sheet *Technical compliancy*: for compliancy to tech specs: fill only for those subcategories you are bidding. template that the Supplier shall use to express its level of compliance to the requirements in RFP Annex 02 (label type [R.xx]).

The following sections specify how the annexes (excluding Annex 02) should be filled in compliance with PPC's requirements.

### 7.1.1 Clarification requests

Suppliers can request clarifications regarding project scope and requested services using the appropriate template (Annex 01). In the column "Referring requirement/question" of the template, Suppliers shall specify if the clarification is related to a "Requirement" (R) or a "Question" (Q) and the paragraph number the request for clarification refers to.

Requests for clarification must be written in English and must not exceed the number of 30.

PPC reserves the right not to answer questions that require processing activities not compatible with the timing and objectives of this RFP.





### 7.1.2 Technical offering

Bidders shall provide evidence of the delivery plan in Annex 03. Specifically:

- In sheet *Feasibility*, the suppliers are asked, for each of the subcategories they are bidding for, to insert the committed volume to be delivered during each of the four drops (column F).
- In sheet *Local support*, the suppliers are asked to specify if they have a warehouse and/or an office located in Greece (column C). This data is to be provided only by suppliers bidding to subcategories requiring these data for the evaluation.
- In sheet *Training*, the suppliers are asked to specify if they intend to offer an on-field training for the supplied materials (column C). This data is to be provided only by suppliers bidding to subcategories requiring these data for the evaluation.
- In sheet *References*, the suppliers are asked to insert key data and a short description for the main success stories, in terms of passive materials supply, occurred over the past five years. This data is to be provided only by suppliers bidding to subcategories requiring these data for the evaluation.

### 7.1.3 Requirements compliancy

Supplier shall state the compliancy to the requirements (label type [R.xx]) expressed in Chapter 3, 4 and 5 of this RFP (sheet *Compliancy – RFP*) and corresponding technical specification documents (sheet *Technical Compliancy*) using the attached template (Annex 04) and indicating, for each requirement, the level of compliance in the form (*Compliancy* sheet – column *Compliancy*):

- Compliant [ C ].
- Partially Compliant [ P ], stating the reason.
- Not Compliant [ N ].

Supplier shall also explain the reasons (column *Notes*) for partial compliance with each requirement; if not evidence is provided, the supplier is considered as non-compliant to the requirement. In case of non-compliance or partial compliance with the requirement, Supplier shall indicate, if available, the timeframe in which it is expected to achieve full compliance with the requirement.

PPC reserves the right to change the status of the requirements compliancy in case of inconsistencies between requirements compliancy and the evidence provided in the column *Notes*.

#### 7.1.3.1 Technical compliancy

For the Technical Compliancy, the supplier is asked to fill also column *Suppliers value* where it shall specify which is the performance of the supplied materials with respect to the column *Value* explicating the threshold of acceptance or the required standard. In other words, the supplier shall fill the column *Suppliers value* for all the requirements that have an input in the column *Value*, suppliers failing to do so may be disqualified for the given subcategory.

PPC reserves the right to change the status of the requirements to non-compliancy, specifically:

- For requirements status declared as compliant, if:
  1. No input is inserted in the column *Suppliers value* when needed
  2. The input inserted in the column *Suppliers value* is below the minimum threshold
- For requirements status declared as partially compliant, if:
  1. No input is inserted in the column *Suppliers value* when needed



- 
2. No explanation in the column *Notes* is provided
  3. Inconsistencies between requirements compliancy and the evidence provided in the column *Notes* is registered by PPC.



Αριθμός Πρόσκλησης: 54022093

Αριθμός Σύμβασης: .....

Ημερομηνία: .....

Αντικείμενο: Προμήθεια παθητικών υλικών που απαιτούνται στην κατασκευή Δικτύου Οπτικών Ινών FTTH για την κάλυψη 440 χιλιάδων νοικοκυριών

## ΓΕΝΙΚΟΙ ΟΡΟΙ ΣΥΜΒΑΣΗΣ ΠΡΟΜΗΘΕΙΩΝ

ΤΕΥΧΟΣ 5 ΑΠΟ 6

Περιεχόμενα	
ΓΕΝΙΚΟΙ ΟΡΟΙ ΣΥΜΒΑΣΗΣ ΠΡΟΜΗΘΕΙΩΝ.....	4
Άρθρο 1.....	4
Ορολογία - Ορισμοί.....	4
Άρθρο 2.....	4
Γλώσσα - Αλληλογραφία και Έγγραφα.....	4
Άρθρο 3.....	5
Τιμές.....	5
Άρθρο 4.....	5
Τροποποιήσεις της Σύμβασης κατά τη διάρκειά της.....	5
Άρθρο 5.....	7
Πληρωμές.....	7
Άρθρο 6.....	7
Επιθεώρηση και Δοκιμές.....	7
Άρθρο 7.....	8
Συσκευασία - Επισήμανση - Αποστολή.....	8
7.1 Συσκευασία.....	8
7.2 Επισήμανση - Ενδείξεις.....	9
7.3 Έκδοση - Διαχείριση ζυγολογιών.....	10
Άρθρο 8.....	10
Παράδοση - Παραλαβή Υλικού.....	10
Άρθρο 9.....	11
Ποινικές Ρήτρες.....	11
Άρθρο 10.....	12
Οδηγίες χρήσης - Εκπαίδευση προσωπικού της Εταιρείας.....	12
Άρθρο 11.....	13
Εγγυήσεις - Εγγυητικές Επιστολές.....	13
11.5 Εγγυητική Επιστολή Καλής Εκτέλεσης (ΕΕΚΕ).....	13
11.6 Εγγυητική Επιστολή Προκαταβολής (ΕΕΠ).....	14
11.7 Εγγυητική Επιστολή Καλής Λειτουργίας (ΕΕΚΛ).....	15
11.8 Παροχή Εγγυήσεων - έκδοση Εγγυητικών Επιστολών.....	15
11.9 Ισχύς Εγγυητικών Επιστολών.....	16
Άρθρο 12.....	16
Υποκατάσταση και Εκχώρηση.....	16
12.1 Υποκατάσταση.....	16
12.2 Εκχώρηση.....	17
Άρθρο 13.....	18
Αποθετικές Ζημιές.....	18
Άρθρο 14.....	18
Ευρεσιτεχνίες.....	18
Άρθρο 15.....	18
Παραιτήσεις και Εγκρίσεις.....	18
Άρθρο 16.....	19
Ανωτέρα Βία.....	19
Άρθρο 17.....	21

Απαιτήσεις - Διαφωνίες.....	21
17.1 Απαιτήσεις.....	21
17.2 Διαφωνίες.....	22
Άρθρο 18.....	23
Παράβαση Σύμβασης - Καταγγελία.....	23
18.1 Καταγγελία με υπαιτιότητα Προμηθευτή.....	23
18.2 Οριστικοποίηση καταγγελίας.....	24
Άρθρο 19.....	24
Λύση της Σύμβασης.....	24
19.1 Λύση Σύμβασης λόγω πτώχευσης ή αναγκαστικής διαχείρισης ή υποκατάστασης Προμηθευτή.....	24
19.2 Λύση Σύμβασης κατ' επιλογή της Εταιρείας.....	25
19.3 Λύση κοινή συναινέσει.....	26
Άρθρο 20.....	26
Αποκλεισμός Προμηθευτή από διαδικασίες επιλογής Ενδιαφερομένων.....	26
Άρθρο 21.....	26
Δωσιδικία - Δίκαιο της Σύμβασης.....	26

**ΓΕΝΙΚΟΙ ΟΡΟΙ ΣΥΜΒΑΣΗΣ ΠΡΟΜΗΘΕΙΩΝ**

**Άρθρο 1  
Ορολογία - Ορισμοί**

Κατά την ερμηνεία της Σύμβασης ή κατά τη διεξαγωγή οποιασδήποτε σχετικής προς τη Σύμβαση αλληλογραφίας, οι ακόλουθοι όροι θα έχουν την παρακάτω έννοια:

- Εταιρεία: Η Δημόσια Επιχείρηση Ηλεκτρισμού Α.Ε. (ΔΕΗ)
- Προμηθευτής: Το νομικό ή φυσικό πρόσωπο στο οποίο ανατέθηκε η Σύμβαση
- Σύμβαση: Η γραπτή συμφωνία μεταξύ της Εταιρείας και του Προμηθευτή για την υλοποίηση της προμήθειας. Στον όρο αυτό συμπεριλαμβάνονται και τα τυχόν συμπληρώματα της Σύμβασης
- Συμβαλλόμενοι: Η Εταιρεία και ο Προμηθευτής (ή/και αντισυμβαλλόμενοι)
- Προμήθεια: Το αντικείμενο της Σύμβασης, όπως αυτό προσδιορίζεται στο Συμφωνητικό
- Υλικό: Τα είδη της Σύμβασης που μπορεί να είναι εξοπλισμός, υλικά ή ανταλλακτικά
- Ελαττώματα: Όλες ανεξαιρέτως οι επιζήμιες παρεκκλίσεις του Προμηθευτή από τα οριζόμενα στη Σύμβαση ή η έλλειψη προβλεπομένων από τη Σύμβαση ιδιοτήτων των υλικών ή μέρους αυτών από όσα έχουν συμφωνηθεί με τη Σύμβαση, τα σφάλματα ή και οι εσφαλμένοι υπολογισμοί, οποιοδήποτε σφάλμα ή οποιαδήποτε ατέλεια, όπως αυτά νοούνται σύμφωνα με τους κανόνες της επιστήμης και τεχνικής, καθώς και οποιαδήποτε παράλειψη του Προμηθευτή ως προς την προμήθεια και οποιαδήποτε νομικά ελαττώματα

**Άρθρο 2  
Γλώσσα - Αλληλογραφία και Έγγραφα**

- 2.1 Η επίσημη γλώσσα της Σύμβασης είναι η Ελληνική. Στις περιπτώσεις αλλοδαπού Προμηθευτή η αλληλογραφία μπορεί να συντάσσεται παράλληλα και στην Αγγλική γλώσσα, με το ελληνικό κείμενο να υπερισχύει.  
Ανεξαρτήτως των ανωτέρω, οι Τεχνικές Προδιαγραφές και διάφορα άλλα τεχνικά στοιχεία της Σύμβασης μπορεί, κατά την κρίση της ΔΕΗ, να είναι συνταγμένα μόνο στην Αγγλική γλώσσα.
- 2.2 Η μεταξύ της Εταιρείας και του Προμηθευτή αλληλογραφία θα γίνεται στην Ελληνική γλώσσα μέσω της Διεύθυνσης της ΔΕΗ που εκπροσωπεί την Εταιρεία. Σε

όσες περιπτώσεις τούτο κρίνεται αναγκαίο, για λόγους ταχύτητας ή εύρυθμης λειτουργίας της Σύμβασης, μπορεί η αλληλογραφία να γίνεται απευθείας μεταξύ Προμηθευτή και των Διευθύνσεων της Εταιρείας ανάλογα με το αντικείμενό της, με την προϋπόθεση όμως της υποχρεωτικής κοινοποίησής της στη Διεύθυνση που εκπροσωπεί την Εταιρεία.

- 2.3 Η αλληλογραφία, μπορεί να γίνεται με επιστολές ή με τηλεομοιοτυπία (fax) ή με ηλεκτρονικά μέσα (e-mail). Ως ημερομηνία των απεσταλμένων με ηλεκτρονικά μέσα κειμένων θα θεωρείται η ημερομηνία αποστολής τους.

### **Άρθρο 3** **Τιμές**

Οι τιμές που αναγράφονται στη Σύμβαση περιλαμβάνουν κάθε απαίτηση του Προμηθευτή, του δημοσίου ή τρίτου, σχετική με αυτή την προμήθεια, εκτός από το Φόρο Προστιθέμενης Αξίας (ΦΠΑ) ο οποίος, ως εκάστοτε ισχύει, βαρύνει τη ΔΕΗ. Οι τιμές αυτές είναι σταθερές και δεν θα αλλάξουν για οποιονδήποτε λόγο, εκτός εάν στο Συμφωνητικό ή στους Ειδικούς Όρους της Σύμβασης προβλέπεται ρητά η αναπροσαρμογή τους. Στις πιο πάνω τιμές συμπεριλαμβάνονται όλες οι δαπάνες για εκτελωνισμούς, φόρους, τέλη, δασμούς, κρατήσεις και οποιεσδήποτε άλλες νόμιμες επιβαρύνσεις, όπως ισχύουν κατά το χρόνο που δημιουργείται η υποχρέωση καταβολής τους για την παράδοση των υλικών στον τόπο και με τον τρόπο που προβλέπεται στα έγγραφα της Σύμβασης. Επίσης, σε περίπτωση προμήθειας από αλλοδαπούς προμηθευτές κάθε συμβαλλόμενο μέρος θα φέρει όλες τις επιβαρύνσεις, προμήθειες και έξοδα της Τράπεζας της χώρας του, τις σχετικές με την εκπλήρωση των υποχρεώσεων πληρωμής της Εταιρείας απέναντι στον Προμηθευτή.

### **Άρθρο 4** **Τροποποιήσεις της Σύμβασης κατά τη διάρκειά της**

- 4.1 Οποιαδήποτε τροποποίηση της Σύμβασης πρέπει να είναι τέτοιας μορφής που δεν θίγει ουσιωδώς τον ανταγωνισμό.
- 4.1 Η Εταιρεία στο πλαίσιο της παρούσας Σύμβασης, δικαιούται να τροποποιεί τη Σύμβαση κατά τη διάρκεια εκτέλεσής της, ιδίως, στις παρακάτω περιπτώσεις:

#### 4.1.1 Λόγω άσκησης δικαιωμάτων προαίρεσης

Σε εφαρμογή των προβλεπομένων σε ιδιαίτερο άρθρο του Συμφωνητικού της Σύμβασης τυχόν δικαιωμάτων προαίρεσης. Σε καταφατική περίπτωση, στο εν λόγω άρθρο, περιγράφονται με σαφήνεια και ακρίβεια το αντικείμενο, η φύση και η έκταση των προαιρέσεων καθώς και οι όροι υπό τους οποίους μπορούν να ενεργοποιηθούν. Τα δικαιώματα αυτά καθορίζονται και ασκούνται με τρόπο που δεν μεταβάλλει τη συνολική φύση της Σύμβασης.

#### 4.1.2 Λόγω ανάθεσης συμπληρωματικών ποσοτήτων υλικών ή τροποποιήσεων

που δεν είχαν προβλεφθεί στην αρχική Σύμβαση

Κατά τη διάρκεια εκτέλεσης της Σύμβασης η Εταιρεία δικαιούται να επιφέρει οποιεσδήποτε μεταβολές στη μορφή, στην ποιότητα και στην ποσότητα κάθε είδους της Σύμβασης οι οποίες κατέστησαν αναγκαίες ή/και απαραίτητες προς επίτευξη του σκοπού για τον οποίο συνάφθηκε η Σύμβαση, χωρίς ο Προμηθευτής να δικαιούται να ζητήσει αύξηση των τιμών μονάδας ή να εγείρει άλλες απαιτήσεις, εφόσον:

- α. οι συμπληρωματικές προμήθειες δεν μπορούν να διαχωριστούν από την παρούσα Σύμβαση για οικονομικούς ή τεχνικούς λόγους, παραδείγματος χάριν, απαιτήσεις εναλλαξιμότητας ή διαλειτουργικότητας με τον υφιστάμενο εξοπλισμό, χωρίς να δημιουργηθούν μείζονα προβλήματα για την Εταιρεία ή όταν αυτές οι ποσότητες, μολονότι μπορούν να διαχωριστούν από την παρούσα Σύμβαση, είναι απολύτως απαραίτητες για την ολοκλήρωση της παρούσας Σύμβασης και
- β. ο διαχωρισμός τους θα συνεπαγόταν σημαντικά προβλήματα ή ουσιαστική αύξηση δαπανών για την Εταιρεία.
- γ. η συνεπαγόμενη μεταβολή του αρχικού συμβατικού τιμήματος ή των επί μέρους τιμημάτων δεν υπερβαίνει τα όρια που καθορίζονται στους Ειδικούς Όρους της Σύμβασης.

#### 4.1.3 Λόγω περιστάσεων που δεν ήταν δυνατόν να προβλεφθούν

Κατά τη διάρκεια εκτέλεσης της Σύμβασης η Εταιρεία επίσης δικαιούται να τροποποιεί τη Σύμβαση εάν, λόγω περιστάσεων που δεν ήταν δυνατόν να προβλεφθούν από έναν επιμελή αναθέτοντα φορέα, όπως ενδεικτικά και όχι περιοριστικά η εφαρμογή νέων κανονισμών ή κανόνων που καθιερώθηκαν ως υποχρεωτικοί μετά τη σύναψη της Σύμβασης.

Για τις υπόψη τροποποιήσεις της Σύμβασης ανεξάρτητα από το εάν συνεπάγονται μεταβολή του συνολικού αρχικού συμβατικού τιμήματος θα συνάπτεται Συμπληρωματική Σύμβαση.

#### 4.1.4 Λόγω αναγκαίων μεταβολών περιορισμένου οικονομικού αντικειμένου

Η Εταιρεία δικαιούται να επιφέρει οποιεσδήποτε μεταβολές στα είδη ή/και στην ποσότητα κάθε είδους, με ανάλογη μεταβολή του συμβατικού τιμήματος, χωρίς ο Προμηθευτής να δικαιούται να ζητήσει αύξηση των τιμών μονάδας ή να εγείρει άλλες απαιτήσεις, εφόσον η συνεπαγόμενη μεταβολή του αρχικού συμβατικού τιμήματος δεν υπερβαίνει το δέκα τοις εκατό (10%) και οι τροποποιήσεις δεν θεωρούνται ουσιώδεις, εκτός αν προβλέπεται αλλιώς στους Ειδικούς Όρους.

#### 4.1.5 Λόγω υποκατάστασης του Προμηθευτή σύμφωνα με τα προβλεπόμενα στο άρθρο 12 του παρόντος τεύχους.



4.2 Σε περίπτωση που οι υπόψη μεταβολές συνεπάγονται αύξηση του συνολικού συμβατικού τιμήματος τότε αυτές ανατίθενται στον Προμηθευτή με Συμπληρωματική Σύμβαση.

Εφόσον από τις μεταβολές κατά την εκτέλεση της Σύμβασης προκύπτει μείωση του αρχικού συμβατικού τιμήματος δεν απαιτείται η υπογραφή Συμπληρωματικής Σύμβασης. Η μείωση αυτή γνωστοποιείται εγκαίρως στον Προμηθευτή από την αρμόδια Διεύθυνση.

## **Άρθρο 5 Πληρωμές**

Οι πληρωμές του συμβατικού τιμήματος θα γίνονται σύμφωνα με τα προβλεπόμενα στο Συμφωνητικό ή/και στους Ειδικούς Όρους της Σύμβασης.

Σε περίπτωση καθυστέρησης με αποκλειστική υπαιτιότητα της ΔΕΗ πληρωμών ποσών που υπερβαίνουν ποσοστό δέκα τοις εκατό (10%) του συνολικού συμβατικού τιμήματος, για χρονικό διάστημα πέραν του διπλάσιου της προθεσμίας που προβλέπεται στη Σύμβαση, ο Προμηθευτής δικαιούται να διακόπτει την παράδοση του υλικού κατόπιν υποβολής προς τη ΔΕΗ Ειδικής Εγγράφου Δήλωσης και μέχρι την καταβολή προς αυτόν των ληξιπρόθεσμων οφειλομένων ποσών. Στο πιο πάνω συνολικό συμβατικό τίμημα συνυπολογίζονται τα τυχόν ποσά των Συμπληρωμάτων της Σύμβασης και των αναθεωρήσεων.

## **Άρθρο 6 Επιθεώρηση και Δοκιμές**

Εάν δεν προβλέπεται διαφορετικά στο Συμφωνητικό ή/και στους Ειδικούς Όρους της Σύμβασης, για την επιθεώρηση και τις δοκιμές του υλικού ισχύουν τα ακόλουθα:

6.1 Η Εταιρεία έχει το δικαίωμα να παρακολουθεί την κατασκευή του υλικού στο εργοστάσιο κατασκευής, κατά τις εργάσιμες ημέρες και ώρες.

6.2 Τουλάχιστον είκοσι (20) ημέρες πριν από την ημερομηνία κατά την οποία το υλικό θα είναι έτοιμο για επιθεώρηση, ο Προμηθευτής θα ειδοποιήσει, με έντυπη ή ψηφιακή επιστολή ή με τηλεομοιοτυπία (FAX) την Εταιρεία ότι το υλικό είναι έτοιμο για επιθεώρηση.

Η έναρξη της επιθεώρησης των υλικών θα γίνει μέσα σε προθεσμία είκοσι (20) το αργότερο ημερών από την ημερομηνία ετοιμότητας που ο Προμηθευτής έχει αναγγείλει.

6.3 Η επιθεώρηση και οι δοκιμές θα γίνουν από εκπρόσωπο της Εταιρείας στο εργοστάσιο κατασκευής ή σε εργαστήριο τρίτου αποδοχής της Εταιρείας, με έξοδα και τεχνικά μέσα του Προμηθευτή σύμφωνα με τις προδιαγραφές και τους όρους της Σύμβασης. Οι δαπάνες μετακίνησης και διαμονής του εκπροσώπου της Εταιρείας δεν βαρύνουν τον Προμηθευτή.

Αν το υλικό δεν κριθεί ικανοποιητικό, ο Προμηθευτής μπορεί να το διορθώσει και να το ξαναπαρουσιάσει για επιθεώρηση μία (1) ακόμη φορά.

Η επιθεώρηση δεν απαλλάσσει τον Προμηθευτή από την ευθύνη του για τις

συμφωνημένες ιδιότητες του υλικού.

Σε περίπτωση που με ευθύνη του Προμηθευτή η επιθεώρηση ακυρωθεί ή αναβληθεί, ο Προμηθευτής επιβαρύνεται με τυχόν ποσά που έχουν δαπανηθεί για την διενέργεια της Επιθεώρησης (αεροπορικά εισιτήρια, κρατήσεις ξενοδοχείων, έξοδα τυχόν βίζας κ.α.) μέχρι την ημέρα που θα ειδοποιηθεί για την ακύρωση η Εταιρεία.

- 6.4 Η Εταιρεία δεν έχει υποχρέωση να επιθεωρήσει και να παραλάβει υλικό εφόσον ο Προμηθευτής δεν έχει ετοιμάσει ολόκληρη την προβλεπόμενη ποσότητα της ολικής ή τμηματικής παράδοσης του υλικού.
- 6.5 Σε κάθε περίπτωση επιθεώρησης του υλικού, αν την ημερομηνία που καθορίστηκε για επιθεώρηση, ο Προμηθευτής δεν προσκομίσει την προβλεπόμενη από τη Σύμβαση ποσότητα υλικού ή το υλικό δεν πληροί τις προδιαγραφές αυτής ή παρεμποδίζει με οποιοδήποτε τρόπο το έργο της επιθεώρησης, με αποτέλεσμα να απαιτηθεί η διενέργεια περισσότερων επιθεωρήσεων από τις προβλεπόμενες, ο Προμηθευτής επιβαρύνεται με τις δαπάνες επιθεώρησης του εκπροσώπου της Εταιρείας που άσκοπα πραγματοποιήθηκαν. Η επιβάρυνση αυτή δεν αναιρεί ούτε συμψηφίζεται με τυχόν ποινικές ρήτρες που θα επιβληθούν από ενδεχόμενες καθυστερήσεις στην παράδοση του υλικού. Οι δαπάνες αυτές καταβάλλονται στην Εταιρεία ή παρακρατούνται από το λαβείν του Προμηθευτή.
- 6.6 Η Εταιρεία διατηρεί το δικαίωμα της απαλλαγής του υλικού από επιθεώρηση μετά από έγγραφη γνωστοποίηση στον Προμηθευτή. Στην περίπτωση αυτή ο Προμηθευτής υποχρεούται να υποβάλει στην Εταιρεία για έλεγχο τα σχετικά δελτία δοκιμών ή/και τα πιστοποιητικά καταλληλότητας κ.λπ., εφόσον προβλέπονται στα λοιπά τεύχη της Σύμβασης.

## **Άρθρο 7** **Συσκευασία - Επισήμανση - Αποστολή**

### **7.1 Συσκευασία**

Ο Προμηθευτής θα συσκευάσει προσεκτικά το υλικό για το είδος της μεταφοράς που καθορίζεται στη Σύμβαση, με τρόπο ώστε να είναι απρόσβλητο από οποιεσδήποτε καιρικές συνθήκες. Όλα τα μέρη θα συσκευάζονται σε σκελετοκιβώτια ή/και δοχεία ή/και δέματα (εφεξής συσκευασία) διευθετημένα ώστε να διευκολύνουν την ασφαλή διακίνηση.

Κατά τη συσκευασία του υλικού, ο Προμηθευτής θα ακολουθήσει τις τυχόν ειδικές οδηγίες της ΔΕΗ που αποβλέπουν στην εξασφάλιση της ασφαλούς αφίξεως του υλικού στον προορισμό του. Θα ληφθεί η πρόβλεψη μέριμνα για τα μέσα μεταφοράς που πρόκειται να χρησιμοποιηθούν. Ο όγκος του αποστελλόμενου υλικού θα διατηρηθεί στο ελάχιστο ασφαλές μέγεθος.

Εφ' όσον στην ίδια συσκευασία τοποθετούνται διαφορετικά είδη της Σύμβασης που έχουν τον ίδιο προορισμό, μέσα σε αυτή πρέπει να περιέχεται αναλυτική κατάσταση (Packing List) του περιεχομένου της στην οποία, μπροστά από κάθε είδος, θα αναφέρεται και ο αριθμός που έχει το είδος στη Σύμβαση.

Ο αριθμός αυτός θα πρέπει, σε κάθε περίπτωση, να αναφέρεται και στα λοιπά συνοδευτικά του υλικού έγγραφα που εκδίδει ο Προμηθευτής.

Αντίγραφο της προαναφερόμενης αναλυτικής κατάστασης θα στέλνεται στην αρμόδια Διεύθυνση της ΔΕΗ που καθορίζεται στους Ειδικούς Όρους της Σύμβασης μαζί με τα λοιπά φορτωτικά έγγραφα που αναφέρονται επίσης στους Ειδικούς Όρους της Σύμβασης.

Είδη διαφόρων συμβάσεων καθώς και είδη της ίδιας σύμβασης που έχουν διαφορετικούς προορισμούς δεν επιτρέπεται να συσκευάζονται από τον Προμηθευτή στο ίδιο κιβώτιο, δέμα κ.λπ.

Τα τυχόν τεμάχια που αποστέλλονται λόγω της φύσεώς τους χωρίς συσκευασία, θα δένονται σε δέσμες ή διαφορετικά, σε τεμάχια αποστολής κατάλληλου βάρους και διαστάσεων ώστε να μη προκαλούν οποιαδήποτε δυσκολία στη διακίνησή τους κατά τη μεταφορά και να μη βάζουν σε κίνδυνο την ασφάλή τους άφιξη στον προορισμό τους.

## 7.2 Επισήμανση – Ενδείξεις

Για την εξωτερική σήμανση όλων των συσκευασιών γενικώς πρέπει να τηρούνται τα παρακάτω:

Ο Προμηθευτής θα επισημάνει και θα στείλει το υλικό στην Εταιρεία, κατά τρόπο που να εξασφαλίσει την έγκαιρη και ασφαλή παράδοσή του. Τα κιβώτια, δέματα κ.λπ. της Σύμβασης πρέπει, με μέριμνα του Προμηθευτή, να είναι αριθμημένα, διαχωρισμένα κατά παράδοση και συσκευασμένα - ταξινομημένα με τρόπο που να διευκολύνεται η καταμέτρησή τους, ο έλεγχος του περιεχομένου τους και η σχετική επισήμανσή τους από τους αρμόδιους Επιθεωρητές της Εταιρείας, καθώς και από τους τελικούς παραλήπτες.

Ειδικότερα, στις δύο μεγαλύτερες πλευρικές κάθετες όψεις κάθε συσκευασίας πρέπει να είναι τυπωμένα ή γραμμένα με χρώμα, ανεξίτηλο μελάνι κ.λπ. ή χαραγμένα σε μεταλλικό πλακίδιο τουλάχιστον τα εξής στοιχεία:

- ο Προμηθευτής
- ΔΕΗ ή Public Power Corporation - GREECE
- ο αριθμός της Σύμβασης
- η περιγραφή, το είδος, η ποσότητα και η μονάδα μέτρησης του περιεχομένου υλικού ή εξοπλισμού, σύμφωνα με τη Σύμβαση καθώς και ο κωδικός αριθμός ΔΕΗ αν πρόκειται για υλικά
- η χώρα προέλευσής τους (μετά το πρόθεμα EX)
- το μικτό και καθαρό βάρος και οι διαστάσεις κάθε συσκευασίας σε μετρικές μονάδες.

Σημειώνεται ότι σε περίπτωση μεταφοράς των υλικών με containers το συνολικό μικτό βάρος (καθαρό βάρος φορτίου + βάρος συσκευασίας + απόβαρο container) δεν πρέπει να υπερβαίνει τους 25 τόνους ανά container

- κατάλληλες ενδείξεις για τη διακίνηση ή/και ανάρτηση (σαμπάνιασμα) κατά τη φόρτωση και εκφόρτωση
- ο αύξοντας αριθμός κάθε συσκευασίας σε ενιαία αρίθμηση για ολόκληρη τη Σύμβαση.

Συσκευασμένα ή όχι, όλα τα τεμάχια θα φέρουν αύξοντα αριθμό. Η περιγραφή του αποστελλόμενου υλικού στο αντίστοιχο ζυγολόγιο πρέπει πάντα να αναφέρεται σ' αυτόν τον αύξοντα αριθμό του δέματος.

Τα παραπάνω στοιχεία πρέπει να είναι γραμμένα στη γλώσσα με την οποία έχει συνταχθεί η Σύμβαση ή στην Αγγλική.

Επισημαίνεται ότι, κατά τους ισχύοντες κανονισμούς, σε κάθε αποστελλόμενο και εισαγόμενο τεμάχιο στην Ελλάδα, συσκευασμένο ή όχι, πρέπει να αναγράφεται σαφώς η χώρα προέλευσης. Η μη συμμόρφωση προς αυτούς τους κανονισμούς μπορεί να επιφέρει την επιβολή προστίμων από τις αρμόδιες αρχές τα οποία σε κάθε περίπτωση θα βαρύνουν τον Προμηθευτή.

Το περιεχόμενο σε κάθε συσκευασία θα περιγράφεται ή/και θα καταχωρείται κατά τρόπο που να διευκολύνει την αναγνώριση των περιεχομένων κατά την άφιξη στον προορισμό και την αποσυσκευασία. Το ζυγολόγιο πρέπει να περιέχεται στη συσκευασία ή να τη συνοδεύει και να αναφέρει τον αριθμό της Σύμβασης, τύπο συσκευασίας και αύξοντα αριθμό της συσκευασίας. Θα πρέπει να αναφέρει το συνολικό βάρος και είτε τις εξωτερικές διαστάσεις κατά τεμάχιο ή το συνολικό όγκο του αποστελλόμενου υλικού που καλύπτει, καθώς και κάθε άλλη απαιτούμενη ένδειξη που να εξασφαλίζει εύκολη αναγνώριση, διαλογή και χρησιμοποίηση του υλικού κατά την άφιξή του στον τόπο προορισμού. Θα περιέχει επίσης χωριστά για κάθε συσκευασία το καθαρό και μικτό βάρος και τις εξωτερικές της διαστάσεις. Η περιγραφή του υλικού στο ζυγολόγιο θα αντιστοιχεί στην περιγραφή της Σύμβασης και απέναντι στην περιγραφή έκαστου είδους θα αναγράφεται ο αντίστοιχος αριθμός είδους της Συμβάσεως.

Οι λέξεις PPC-GREECE, το όνομα της χώρας του Προμηθευτή μετά την πρόθεση EX και ο αύξων αριθμός του τεμαχίου πρέπει να σημαίνεται ανεξίτηλα ή στερεοτυπημένα και σε όλα τα ασυσκευάστα τεμάχια έστω και αν αποστέλλονται σε δεσμίδες (π.χ. PPC- GREECE EX ITALY 68). Σε περίπτωση που είναι ανέφικτη η σήμανση των ασυσκευάστων τεμαχίων με χρωματισμό ή στερεοτυπία, μπορούν να χρησιμοποιηθούν μεταλλικές πινακίδες ασφαλώς στερεωμένες στην αποστελλόμενη δεσμίδα ή τεμάχιο.

### 7.3 Έκδοση - Διαχείριση ζυγολογίων

Σε περίπτωση που προβλέπεται από τη Σύμβαση επιθεώρηση υλικού και για να είναι βέβαιο ότι όλα τα παραδιδόμενα υλικά έχουν επιθεωρηθεί κανονικά, τα σχετικά ζυγολόγια υποβάλλονται στον Επιθεωρητή της Εταιρείας για θεώρηση στον τόπο της επιθεωρήσεως και μετά την ολοκλήρωσή της. Αντίγραφα των εν λόγω (θεωρημένων) ζυγολογίων παραδίδονται στον Επιθεωρητή της Εταιρείας και ένα αποστέλλεται στην Εταιρεία. Εφόσον απαιτείται, αντίγραφα του εν λόγω ζυγολογίου θα παραδίδονται στον Πράκτορα του Μεταφορέα της Εταιρείας, καθώς και στην Τράπεζα μαζί με τα άλλα φορτωτικά έγγραφα.

## **Άρθρο 8** **Παράδοση - Παραλαβή Υλικού**

8.1 Στην περίπτωση που τόπος παράδοσης σύμφωνα με τη Σύμβαση είναι οι εγκαταστάσεις της ΔΕΗ ισχύουν τα ακόλουθα:

8.1.1 Η Εταιρεία υποχρεούται να παραλαμβάνει ποσοτικά και ποιοτικά τα υλικά στις εγκαταστάσεις της, μέσα σε τριάντα (30) μέρες το αργότερο από την ημερομηνία παράδοσής τους.

- 8.1.2 Στις περιπτώσεις που τα είδη έχουν απαλλαγεί επιθεωρήσεως, είτε εξ αρχής με όρο της Σύμβασης είτε σε χρόνο μεταγενέστερο από τη σύναψή της, ο Προμηθευτής πρέπει να γνωστοποιεί στη Διεύθυνση προορισμού του υλικού το είδος, τις ποσότητες που έχει κάθε φορά έτοιμες για παράδοση, το βάρος της συσκευασίας τους καθώς και την ημερομηνία παράδοσής τους.
- 8.2 Στην περίπτωση που τόπος παράδοσης σύμφωνα με τη Σύμβαση είναι οι εγκαταστάσεις του Προμηθευτή ισχύουν τα ακόλουθα:
- 8.2.1 Η Εταιρεία υποχρεούται να αποκομίζει τα έτοιμα προς φόρτωση υλικά και να τα παραλαμβάνει ποσοτικά και ποιοτικά μέσα σε σαράντα πέντε (45) μέρες το αργότερο από την ικανοποιητική ποιοτική επιθεώρησή τους ή από την ημερομηνία της γραπτής γνωστοποίησης στον Προμηθευτή της απαλλαγής επιθεωρήσεως.
- 8.2.2 Στις περιπτώσεις που τα είδη έχουν απαλλαγεί επιθεωρήσεως, είτε εξ αρχής με όρο της Σύμβασης είτε σε χρόνο μεταγενέστερο από τη σύναψή της, ο Προμηθευτής πρέπει να γνωστοποιεί στο κλιμάκιο της Εταιρείας που είναι αρμόδιο για την αποκομιδή και μεταφορά των ειδών, τις ποσότητες που έχει κάθε φορά έτοιμες για παράδοση καθώς και το είδος και βάρος της συσκευασίας τους.
- 8.3 Ο Προμηθευτής οφείλει να συνοδεύει τα υλικά με τα απαιτούμενα παραστατικά (τιμολόγια, δελτία αποστολής, φορτωτικά έγγραφα κ.λπ.) σύμφωνα με την ισχύουσα ενωσιακή και εθνική νομοθεσία, τον Κώδικα Φορολογικής Απεικόνισης Συναλλαγών και τον Τελωνειακό Κώδικα.
- 8.4 Σε κάθε περίπτωση που η πληρωμή της αξίας των ειδών θα γίνεται με βάση το πραγματικό καθαρό βάρος τους, ο Προμηθευτής οφείλει να εκδίδει για κάθε φόρτωση και ένα ζυγολόγιο, αν τα είδη παραδίνονται χωρίς συσκευασία, ή να αναγράφει σαφώς στο αντίστοιχο Δελτίο Αποστολής τους το μικτό και το καθαρό βάρος των ειδών που παραδίνονται συσκευασμένα, αντίγραφα δε αυτών των ζυγολογίων ή των Δελτίων Αποστολής να υποβάλλει στην Εταιρεία μαζί με το σχετικό τιμολόγιό τους.

## **Άρθρο 9 Ποινικές Ρήτρες**

- 9.1 Ανεξάρτητα και πέρα από τα δικαιώματα της Εταιρείας που προκύπτουν από το παρακάτω άρθρο 18, ο Προμηθευτής υποχρεούται, χωρίς αντιρρήσεις, να καταβάλει στην Εταιρεία ποινικές ρήτρες είτε για υπέρβαση συμβατικής προθεσμίας λόγω υπαιτιότητάς του, είτε για άλλους λόγους που τυχόν προβλέπονται στο Συμφωνητικό.
- 9.2 Ο Προμηθευτής δέχεται, εφόσον δεν προβλέπεται διαφορετικά στο Συμφωνητικό της Σύμβασης, να πληρώσει στην Εταιρεία, ως συμφωνημένη ποινική ρήτρα για κάθε ολόκληρη εβδομάδα καθυστέρησης των συμβατικών παραδόσεων του υλικού

(για κλάσμα της εβδομάδας δεν επιβάλλεται ποινική ρήτρα), ποσό ίσο με το μισό τοις εκατό (0,5%) του συμβατικού τιμήματος των ποσοτήτων που παραδόθηκαν εκπρόθεσμα για οποιαδήποτε λόγο ή αιτία, εκτός από ανωτέρα βία ή υπαιτιότητα της ΔΕΗ. Αυτή η ποινική ρήτρα έχει ως ανώτατο όριο το πέντε τοις εκατό (5%) του συνολικού συμβατικού τιμήματος.

- 9.3 Αν μία ή περισσότερες παραδόσεις υλικού καθυστερήσουν κατά χρονικό διάστημα τέτοιο που να εξαντλείται το αντίστοιχο όριο ποινικών ρητρών που επιβάλλονται για καθυστερήσεις, ανεξάρτητα από την επιβολή των ποινικών ρητρών η Εταιρεία έχει το δικαίωμα, μετά από γνωστοποίηση στον Προμηθευτή, να καταγγείλει αυτή τη Σύμβαση χωρίς υποχρέωση αποζημίωσής του. Γί' αυτήν την καταγγελία δεν υπάρχει προθεσμία, ούτε είναι απαραίτητη η εξάντληση του παραπάνω ανωτάτου ορίου ποινικής ρήτρας εάν προδήλως προκύπτει ότι η Σύμβαση δεν μπορεί να εκτελεστεί έγκαιρα.
- 9.4 Ο Προμηθευτής έχει υποχρέωση να καταβάλει ποινική ρήτρα και για τα υλικά που παραδόθηκαν έγκαιρα, αν δεν είναι δυνατή η χρησιμοποίησή τους χωρίς τα καθυστερούμενα.
- 9.5 Η Εταιρεία παρακρατεί το ποσό της ποινικής ρήτρας από τις οφειλές της προς τον Προμηθευτή ή από την Εγγύηση Καλής Εκτέλεσης της Σύμβασης ή και από τα δύο.
- 9.6 Οι ποινικές ρήτρες θα καταβάλλονται, λόγω αθέτησης ή μη εκπλήρωσης από τον Προμηθευτή των συμβατικών του υποχρεώσεων και ανεξάρτητα αν έχει ή όχι προκληθεί απώλεια ή ζημία (θετική ή αποθετική) στην Εταιρεία.
- 9.7 Η καταβολή των ποινικών ρητρών θα γίνεται από τον Προμηθευτή σωρευτικά και επιπλέον από κάθε αποζημίωση για αποκατάσταση κάθε θετικής ζημίας ή απώλειας που έχει υποστεί η Εταιρεία ως αποτέλεσμα αντισυμβατικής συμπεριφοράς του Προμηθευτή.
- 9.8 Σε περίπτωση καθυστέρησης που δεν οφείλεται σε υπαιτιότητα του Προμηθευτή, ο χρόνος παράδοσης παρατείνεται ανάλογα και ο Προμηθευτής παραιτείται από κάθε σχετική απαίτηση κατά της Εταιρείας.
- 9.9 Τέτοιες ποινικές ρήτρες υπολογίζονται επί του συμβατικού τιμήματος, προσαυξημένου με το τίμημα των τυχόν Συμπληρωμάτων της Σύμβασης.
- 9.10 Οι όροι με βάση τους οποίους θα καταβάλλονται ποινικές ρήτρες, το ύψος των καταβαλλομένων ποσών, όπως και οποιοδήποτε άλλοι όροι σε σχέση προς αυτές, καθορίζονται στο Συμφωνητικό.

## **Άρθρο 10** **Οδηγίες χρήσης - Εκπαίδευση προσωπικού της Εταιρείας**

Εφόσον δεν προβλέπεται διαφορετικά στους Ειδικούς Όρους της Σύμβασης, ο Προμηθευτής υποχρεούται να διαθέσει στην Εταιρεία τα απαραίτητα εγχειρίδια (manuals) και σχέδια για την εγκατάσταση, χρήση και συντήρηση του υλικού, καθώς και

να εκπαιδεύσει το προσωπικό της, χωρίς οποιαδήποτε επιβάρυνση αυτής.

## **Άρθρο 11** **Εγγυήσεις - Εγγυητικές Επιστολές**

- 11.1 Ο Προμηθευτής εγγυάται την πιστή εκπλήρωση όλων των από τη Σύμβαση υποχρεώσεων του καθώς και την καλή και τεχνικά άρτια, σύμφωνα προς τους όρους της Σύμβασης και τους παραδεδεγμένους κανόνες της σύγχρονης επιστήμης, κατασκευή του υλικού/εξοπλισμού και λειτουργία του, ώστε αυτό να είναι κατάλληλο για το σκοπό για το οποίο συμφωνήθηκε και προορίζεται. Επίσης ο Προμηθευτής εγγυάται την εκτέλεση της Σύμβασης, τόσο μερικά όσο και ολικά, μέσα στις προθεσμίες που καθορίζονται σε αυτή.
- 11.2 Ο Προμηθευτής εγγυάται ότι το υλικό θα είναι απαλλαγμένο κάθε ελαττώματος. Η εγγύηση αυτή δεν καλύπτει συνήθη φθορά, φθορές και ζημιές που οφείλονται σε έλλειψη συντήρησης από τη ΔΕΗ ή σε σφάλματα κατά τη λειτουργία, καθώς και ελαττώματα τα οποία, αν και έγιναν αντιληπτά από τη ΔΕΗ, δεν γνωστοποιήθηκαν στον Προμηθευτή.
- 11.3 Σε περίπτωση μη τήρησης από τον Προμηθευτή των εγγυηθέντων από αυτόν, η Εταιρεία δικαιούται να ασκήσει όλα τα σχετικά δικαιώματα που της παρέχονται από τη Σύμβαση. Η μη άσκηση όμως από την Εταιρεία οποιουδήποτε από τα δικαιώματά της, δεν θα ερμηνεύεται ως παραίτηση της Εταιρείας από τα δικαιώματα αυτά.
- 11.4 Για την ακριβή, εμπρόθεσμη και πιστή εκπλήρωση των υποχρεώσεων του που απορρέουν από τη Σύμβαση, ο Προμηθευτής παρέχει όσες από τις παρακάτω εγγυήσεις προβλέπονται στο Συμφωνητικό της Σύμβασης:
- α. Εγγύηση Καλής Εκτέλεσης που κατατίθεται από τον Προμηθευτή κατά την υπογραφή της Σύμβασης.
  - β. Εγγύηση Προκαταβολής που κατατίθεται για την ανάληψη από τον Προμηθευτή σχετικής προκαταβολής.
  - γ. Εγγύηση Καλής Λειτουργίας που κατατίθεται από τον Προμηθευτή σε αντικατάσταση της Εγγυητικής Επιστολής Καλής Εκτέλεσης.

Οι παραπάνω εγγυήσεις παρέχονται με τη μορφή Εγγυητικών Επιστολών, οι οποίες εκδίδονται με δαπάνες του Προμηθευτή, σύμφωνα με αντίστοιχα υποδείγματα της Εταιρείας, τους όρους, τις προϋποθέσεις και το ποσό που καθορίζονται στο Συμφωνητικό ή στους Ειδικούς Όρους της Σύμβασης και τα αναφερόμενα στις επόμενες παραγράφους.

Τυχόν αποκλίσεις από τα επισυναπτόμενα υποδείγματα Εγγυητικών Επιστολών της Εταιρείας αξιολογούνται από την αρμόδια Διεύθυνση της ΔΕΗ, πριν την αποδοχή τους ή απόρριψή τους

- 11.5 Εγγυητική Επιστολή Καλής Εκτέλεσης (ΕΕΚΕ)

- 11.5.1 Ο Προμηθευτής υποχρεούται με δαπάνες του να παράσχει στην Εταιρεία ΕΕΚΕ, σύμφωνα με υπόδειγμα της ΔΕΗ, το ποσό της οποίας καθώς και οι όροι και προϋποθέσεις καθορίζονται στο Συμφωνητικό ή στους Ειδικούς Όρους της Σύμβασης.  
Η ΕΕΚΕ θα αντικαταστήσει την Εγγυητική Επιστολή Συμμετοχής στη Διαδικασία Επιλογής που βρίσκεται στα χέρια της Εταιρείας.
- 11.5.2 Για οποιαδήποτε επαύξηση του συμβατικού τιμήματος μεγαλύτερη του ποσοστού που καθορίζεται στο Συμφωνητικό, ο Προμηθευτής υποχρεούται να καταθέσει συμπληρωματική/ές ΕΕΚΕ.
- 11.5.3 Σε περίπτωση που ο Προμηθευτής αρνείται να καταθέσει τις ως άνω συμπληρωματικές ΕΕΚΕ, τότε η Εταιρεία δικαιούται να παρακρατεί τα αντίστοιχα ποσά από οποιαδήποτε πληρωμή προς τον Προμηθευτή, μέχρι την κατάθεση των υπόψη Εγγυητικών Επιστολών.
- 11.5.4 Η Εταιρεία, κατά την κρίση της, δικαιούται να κηρύξει καταπεσούσα την ΕΕΚΕ, μερικά ή ολικά, λόγω οποιασδήποτε απαίτησής της κατά του Προμηθευτή, που απορρέει από τη Σύμβαση.
- 11.5.5 Αν δεν υπάρχει αντίθετος ειδικός όρος σε αυτή τη Σύμβαση και λόγος για την κατάρτησή της, η Επιστολή αυτή επιστρέφεται στον εκδότη της, κατόπιν αιτήσεως του Προμηθευτή, μετά από την πλήρη και ολοσχερή εκ μέρους του τελευταίου εκπλήρωση όλων ανεξαιρέτως των συμβατικών υποχρεώσεών του και μετά από την οριστική εκκαθάριση των λογαριασμών, χωρίς να είναι απαραίτητη και η λήξη της εγγύησης για την καλή λειτουργία του υλικού.
- 11.5.6 Για την επιστροφή της ΕΕΚΕ, ο Προμηθευτής πρέπει να υποβάλει σχετική αίτηση στην Εταιρεία.
- 11.6 Εγγυητική Επιστολή Προκαταβολής (ΕΕΠ)
- 11.6.1 Η προκαταβολή, που τυχόν χορηγείται στον Προμηθευτή με βάση όσα ορίζονται στο Συμφωνητικό, θα καλύπτεται από ισόποση ΕΕΠ, σύμφωνα με υπόδειγμα της ΔΕΗ, που θα εκδίδεται με δαπάνες του, με τους όρους και προϋποθέσεις που καθορίζονται στο Συμφωνητικό ή στους Ειδικούς Όρους της Σύμβασης, και η οποία θα παραδοθεί στην Εταιρεία πριν από τη λήψη της προκαταβολής.
- 11.6.2 Η ΕΕΠ αποδεσμεύεται τμηματικά με την πρόοδο απόσβεσης της προκαταβολής.
- 11.6.3 Η Εταιρεία με έγγραφη πρόσκληση προς τον Προμηθευτή δικαιούται να αναλάβει από την παραπάνω Εγγυητική Επιστολή το αντίστοιχο ποσό προκαταβολής, σε όποια έκταση δεν έχει συμψηφισθεί το ποσό αυτό με ποσά που οφείλονται στον Προμηθευτή, σε περίπτωση καταγγελίας της Σύμβασης, όπως επίσης και σε περίπτωση καθυστέρησης εκτέλεσης της Σύμβασης συνεπεία της οποίας επιβραδύνεται η απόσβεση της



προκαταβολής.

#### 11.7 Εγγυητική Επιστολή Καλής Λειτουργίας (ΕΕΚΛ)

- 11.7.1 Ο Προμηθευτής υποχρεούται με δαπάνες του να παράσχει στην Εταιρεία ΕΕΚΛ, σύμφωνα με υπόδειγμα της ΔΕΗ, το ποσό της οποίας καθώς και οι όροι και προϋποθέσεις καθορίζονται στο Συμφωνητικό ή στους Ειδικούς Όρους της Σύμβασης.  
Η ΕΕΚΛ θα αντικαταστήσει την ΕΕΚΕ της Σύμβασης που βρίσκεται στα χέρια της Εταιρείας.
- 11.7.2 Εφόσον δεν προβλέπεται διαφορετικά στα λοιπά συμβατικά τεύχη, με την παραπάνω ΕΕΚΛ ο Προμηθευτής εγγυάται την καλή λειτουργία του υλικού για δώδεκα (12) μήνες από την ημερομηνία της ικανοποιητικής τεχνικής επιθεώρησής του ή, αν δεν έγινε τέτοια επιθεώρηση, από την αποστολή του στην Εταιρεία.
- 11.7.3 Αν στο διάστημα αυτό το υλικό παρουσιάσει οποιαδήποτε τεχνική ανωμαλία ή έλλειψη που δεν οφείλεται σε κακή χρήση ή σε ανωτέρα βία, ο Προμηθευτής έχει την υποχρέωση να το επισκευάσει, να το συμπληρώσει ή να το αντικαταστήσει κατά τρόπο ικανοποιητικό για την Εταιρεία χωρίς να πληρωθεί γι' αυτό. Ακόμη, ο Προμηθευτής έχει την υποχρέωση να αποζημιώσει την Εταιρεία για κάθε θετική ζημία που του προκάλεσε η κακή λειτουργία του υλικού, σύμφωνα με τα προβλεπόμενα στην παράγραφο 18.1 του παρόντος τεύχους. Στις περιπτώσεις όμως κατά τις οποίες συντρέχει λόγος απόρριψης του υλικού επειδή το εν λόγω υλικό είναι ατελές ή άχρηστο ή αποδείχθηκε ότι είναι ακατάλληλο για τη χρήση που προορίζεται, ο Προμηθευτής έχει την υποχρέωση, εκτός από την αποζημίωση για τις παραπάνω θετικές ζημιές, να επιστρέψει στην Εταιρεία το καταβληθέν σε αυτόν αντίστοιχο τίμημα.
- 11.7.4 Η Εταιρεία, κατά την κρίση της, δικαιούται να καταπέσει την ΕΕΚΛ, μερικά ή ολικά, λόγω οποιασδήποτε απαίτησής της κατά του Προμηθευτή, που απορρέει από τη Σύμβαση.

#### 11.8 Παροχή Εγγυήσεων - έκδοση Εγγυητικών Επιστολών

- 11.8.1 Οι παραπάνω εγγυήσεις μπορούν να έχουν εκδοθεί, υπό μορφή Εγγυητικών Επιστολών και σύμφωνα με τα επισυναπτόμενα υποδείγματα της Εταιρείας, από πιστωτικά ή χρηματοδοτικά ιδρύματα ή ασφαλιστικές εταιρείες κατά την έννοια των περιπτώσεων β και γ της παρ. 1 του άρθρου 14 του ν. 4364/2016, της αποδοχής της ΔΕΗ την οποία η Εταιρεία δεν μπορεί να αρνηθεί αδικαιολόγητα, που λειτουργούν νόμιμα σε:
- α. ένα κράτος - μέλος της Ευρωπαϊκής Ένωσης (Ε.Ε.), ή
  - β. ένα κράτος - μέλος του Ευρωπαϊκού Οικονομικού Χώρου (Ε.Ο.Χ.) ή
  - γ. σε τρίτες χώρες

και έχουν σύμφωνα με τις ισχύουσες διατάξεις, αυτό το δικαίωμα.

11.8.2 Μπορεί επίσης να εκδίδονται από το Ταμείο Μηχανικών Εργοληπτών Δημοσίων Έργων (Τ.Μ.Ε.Δ.Ε.) ή να παρέχονται με γραμμάτιο του Ταμείου Παρακαταθηκών και Δανείων με παρακατάθεση σε αυτό του αντίστοιχου χρηματικού ποσού.

Όταν παρέχονται με γραμμάτιο του Ταμείου Παρακαταθηκών και Δανείων δεν τυγχάνει εφαρμογής ο όρος : η εγγύηση παρέχεται ανέκκλητα και ανεπιφύλακτα, ο δε εκδότης παραιτείται του δικαιώματος της διαιρέσεως και της διζήσεως

## 11.9 Ισχύς Εγγυητικών Επιστολών

Η διάρκεια ισχύος των ως άνω Εγγυητικών Επιστολών καθορίζεται στο Συμφωνητικό της Σύμβασης.

Η ισχύς αυτών των Εγγυητικών Επιστολών θα παρατείνεται πέραν της παραπάνω προθεσμίας, χωρίς καμία αντίρρηση, μετά από γραπτό αίτημα της ΔΕΗ που θα υποβληθεί πριν από την ημερομηνία λήξεως των Εγγυητικών Επιστολών αυτών. Σε περίπτωση μη συμμόρφωσης του Προμηθευτή η ΔΕΗ θα έχει το δικαίωμα να ζητήσει κατάπτωση των υπόψη Εγγυητικών Επιστολών.

## Άρθρο 12 Υποκατάσταση και Εκχώρηση

### 12.1 Υποκατάσταση

12.1.1 Ο Προμηθευτής δεν δικαιούται να υποκαταστήσει τον εαυτό του με οποιοδήποτε τρίτο φυσικό ή νομικό πρόσωπο, στην εκτέλεση της Σύμβασης, ή οποιουδήποτε μέρους της, χωρίς προηγούμενη έγγραφη έγκριση της Εταιρείας.

Εξαιρείται η περίπτωση κατά την οποία ο Προμηθευτής υποκαθίσταται από ένα νέο Προμηθευτή συνεπεία είτε:

α) κατηγορηματικής ρήτρας της Σύμβασης,

β) καθολικής ή μερικής διαδοχής του αρχικού Προμηθευτή, λόγω εταιρικής αναδιάρθρωσης, περιλαμβανομένης της εξαγοράς, της απορρόφησης, της συγχώνευσης ή καταστάσεων αφερεγγυότητας, ιδίως στο πλαίσιο προπτωχευτικών ή πτωχευτικών διαδικασιών από άλλον ενδιαφερόμενο ο οποίος πληροί τα κριτήρια επιλογής που καθορίστηκαν στην Πρόσκληση βάσει της οποίας καταρτίστηκε η Σύμβαση, με την προϋπόθεση ότι η διαδοχή δεν συνεπάγεται άλλες ουσιώδεις τροποποιήσεις της Σύμβασης

υπό τον όρο ότι ο νέος Προμηθευτής θα αναλάβει όλα τα από τη Σύμβαση δικαιώματα και όλες τις από αυτή υποχρεώσεις του Προμηθευτή έναντι της Εταιρείας, μετά από έγγραφη ειδοποίηση προς την Εταιρεία και απόδειξη του γεγονότος.

Στην περίπτωση υποκατάστασης θα υπογραφεί από μέρος όλων των ενδιαφερομένων μερών Συμπλήρωμα της Σύμβασης και θα αντικατασταθούν οι Εγγυητικές Επιστολές της Σύμβασης.

- 12.1.2 Σε περίπτωση που πτωχεύσουν ή τεθούν υπό αναγκαστική διαχείριση μέλη Σύμπραξης/Ένωσης, τα εναπομείναντα μέλη υποχρεούνται να ολοκληρώσουν την εκτέλεση Σύμβασης και να αναλάβουν όλες τις υποχρεώσεις των πτωχευσάντων ή των τεθέντων υπό αναγκαστική διαχείριση μελών, όπως αυτές απορρέουν από τη Σύμβαση.
- 12.1.3 Σε περίπτωση έγκρισης από την Εταιρεία της υποκατάστασης, ολικά ή μερικά του Προμηθευτή, ο Προμηθευτής δεν απαλλάσσεται από τις ευθύνες και υποχρεώσεις του που απορρέουν από τη Σύμβαση, αλλά θα παραμένει απευθείας και εξ ολοκλήρου υπεύθυνος για όλες τις πράξεις ή παραλείψεις του Υποκαταστάτη, ή του προσωπικού του, ωσάν αυτές οι πράξεις ή παραλείψεις να οφείλονταν στον ίδιο τον Προμηθευτή. Στην περίπτωση υποκατάστασής του και εις ολόκληρον ευθύνης του από κοινού με τον Υποκαταστάτη του, ο Προμηθευτής παραιτείται ανεπιφύλακτα του δικαιώματος της διζήσεως. Η παραίτηση αυτή, αναφορικά με τους Υποκαταστάτες, πρέπει επίσης να αναφέρεται σε όλες τις Συμβάσεις υποκατάστασης που συνάπτει ο Προμηθευτής. Επίσης, στις εν λόγω Συμβάσεις των Υποκαταστατών με τον Προμηθευτή, πρέπει να αναφέρεται ότι οι Υποκαταστάτες, κατά την εκτέλεση της Σύμβασης, θα ευθύνονται καθένας πλήρως και από κοινού, αδιαίρετα και εις ολόκληρον μαζί με τον Προμηθευτή, έναντι της Εταιρείας για το αντικείμενο της αντίστοιχης υποκατάστασης.

## 12.2 Εκχώρηση

- 12.2.1 Απαγορεύεται, είναι άκυρη και χωρίς νομικό αποτέλεσμα για την Εταιρεία, η εκχώρηση από τον Προμηθευτή σε οποιοδήποτε τρίτο φυσικό ή νομικό πρόσωπο, οποιασδήποτε απαίτησης ή δικαιώματος που μπορεί να έχει κατά της Εταιρείας και προκύπτει από τη Σύμβαση ή σε σχέση με αυτή, εάν γίνει χωρίς προηγούμενη έγγραφη έγκριση της ΔΕΗ.
- 12.2.2 Ειδικότερα, η εκχώρηση της καταβολής συμβατικών ποσών, το ύψος των οποίων θα καθορίζεται από την Εταιρεία και δεν θα υπερβαίνει το ενενήντα τοις εκατό (90%) του συμβατικού τιμήματος θα πραγματοποιείται μετά την προαναφερθείσα έγκριση και με δικαίωμα της ΔΕΗ για περαιτέρω αφαίρεση:
- 12.2.2.1 Κάθε απαίτησης της Εταιρείας, από οποιονδήποτε λόγο ή αιτία και εάν προέρχεται.
  - 12.2.2.2 Κάθε οφειλής του Προμηθευτή προς οποιονδήποτε τρίτο, ο οποίος θα είχε το δικαίωμα να την εισπράξει από την Εταιρεία.
  - 12.2.2.3 Κάθε οφειλής του Προμηθευτή προς το Δημόσιο που θα προέρχεται από τα Αποδεικτικά Φορολογικής και Ασφαλιστικής Ενημερότητας, των οποίων η προσκόμισή είναι απαραίτητη σύμφωνα με τη Σύμβαση την κείμενη νομοθεσία.

12.2.2.4 Κάθε οφειλής του Προμηθευτή προς το προσωπικό του που είχε απασχοληθεί στο αντικείμενο της Σύμβασης, η οποία έχει αναγγελθεί στη ΔΕΗ σύμφωνα με το άρθρο 702 του Αστικού Κώδικα.

Οι εκχωρηθείσες κατά τα ως άνω πληρωμές θα καταβάλλονται από την Εταιρεία στον εκδοχέα της εκχώρησης.

12.3 Η πιο πάνω έγκριση εκχώρησης θα χορηγείται με την προϋπόθεση ότι:

- στη ζητούμενη σύμβαση εκχώρησης θα συμπεριλαμβάνονται απαραίτητως οι ανωτέρω όροι, η μη διατύπωση των οποίων αποτελεί λόγο μη αποδοχής της εκ μέρους της ΔΕΗ και
- θα έχει άμεση και ευνοϊκή επίδραση στην πρόοδο υλοποίησης του αντικειμένου της Σύμβασης.

12.4 Η πιο πάνω σύμβαση εκχώρησης θα θεωρείται έγκυρη εφόσον αποδεδειγμένα έχει κοινοποιηθεί στη ΔΕΗ.

### **Άρθρο 13 Αποθετικές Ζημιές**

Συμφωνείται ότι οι πράξεις ή παραλείψεις οποιουδήποτε από τους συμβαλλόμενους δεν παρέχουν στον άλλο το δικαίωμα να απαιτήσει τυχόν έμμεσες δαπάνες ή/και την αποκατάσταση των αποθετικών ζημιών του που ενδεχόμενα θα προκληθούν από αυτές.

### **Άρθρο 14 Ευρεσιτεχνίες**

Ο Προμηθευτής εγγυάται την πλήρη και νόμιμη κυριότητά του στο υλικό και το δικαίωμά του να προβαίνει στην πώληση αυτού του υλικού.

Ο Προμηθευτής θα εξασφαλίσει και θα διαφυλάξει τη ΔΕΗ από οποιανδήποτε απαίτηση τρίτου που, σύμφωνα με τους νόμους για τις ευρεσιτεχνίες, θα μπορούσε να δημιουργήσει η χρήση ή η διάθεση του υλικού που θα της παραδώσει.

Αν η χρήση του υλικού συνέβαινε να απαγορευτεί από αντίθετη αξίωση, ο Προμηθευτής εγκαίρως και με έξοδά του είτε θα εξασφαλίσει στην Εταιρεία το δικαίωμα να συνεχίσει να χρησιμοποιεί αυτό το υλικό ή θα το αντικαταστήσει με σύννομο υλικό ή θα το τροποποιήσει με τρόπο που να καταστεί σύννομο και να ικανοποιεί την Εταιρεία.

Αν τίποτα από τα προαναφερόμενα δεν είναι εύλογα τεχνικά και χρονικά εφικτό, ο Προμηθευτής θα αποσύρει το υλικό, θα επιστρέψει το τίμημα αγοράς και θα αποζημιώσει την Εταιρεία για τις θετικές ζημιές που υπέστη από το λόγο αυτό.

### **Άρθρο 15 Παραιτήσεις και Εγκρίσεις**

15.1 Σε περίπτωση που η Εταιρεία επιλέξει να παραιτηθεί από οποιαδήποτε δικαιώματά της, που απορρέουν από τη Σύμβαση, ή στην περίπτωση που η Εταιρεία εγκρίνει οποιοδήποτε έγγραφο, σχέδιο ή ενέργεια του Προμηθευτή, η παραίτηση αυτή από

δικαίωμα ή η παροχή έγκρισης κατ' ουδένα τρόπο απαλλάσσει τον Προμηθευτή των ευθυνών του, που απορρέουν από τη Σύμβαση.

- 15.2 Ο Προμηθευτής παραιτείται ρητά και ανεπιφύλακτα όλων των κατά το άρθρο 1106 του Αστικού Κώδικα δικαιωμάτων του με την εξαίρεση των οριζόμενων στο άρθρο 5 του παρόντος τεύχους.

Επίσης παραιτείται εκτός των ανωτέρω διατάξεων του Αστικού Κώδικα και του άρθρου 388 του Αστικού Κώδικα ή/και των δικαιωμάτων του που απορρέουν από οποιοδήποτε άλλο Νόμο, διάταξη κ.λπ. που είναι σε ισχύ ή θα ισχύσει στο μέλλον και αφορούν σε λύση της Σύμβασης ή σε αναπροσαρμογή του συμβατικού τιμήματος, έναντι του οποίου αυτός ανέλαβε την εκτέλεσή της και τούτο ανεξάρτητα οποιωνδήποτε τυχόν μεταβολών συνθηκών, εκτός αν ορίζεται διαφορετικά στη Σύμβαση, δοθέντος ότι τον κίνδυνο της απρόοπτης μεταβολής των συνθηκών τον θεωρεί ο Προμηθευτής ως ενδεχόμενο και τον αποδέχεται.

Στην έννοια της ανωτέρω απρόοπτης μεταβολής των συνθηκών δεν περιλαμβάνεται η τροποποίηση Νομοθεσίας σχετικά με την Προστασία του Περιβάλλοντος, στο βαθμό που με την τιμολόγηση που προβλέπεται στη Σύμβαση δεν καλύπτεται το επιπλέον κόστος, που θα προκύψει εξαιτίας της περιπτώσεως αυτής.

## **Άρθρο 16** **Ανωτέρα Βία**

- 16.1 Όλα τα περιστατικά τα οποία επηρεάζουν την εκτέλεση της Σύμβασης και εκφεύγουν, κατά εύλογη κρίση, από τον έλεγχο των αντισυμβαλλομένων, και τα οποία δεν είναι δυνατόν να προβλεφθούν ή αποφευχθούν, με μέτρα επιμέλειας ενός συνετού αντισυμβαλλομένου, θεωρούνται ως περιστατικά Ανωτέρας Βίας.

Ενδεικτικά αναφέρεται ότι οι απεργίες από αναγνωρισμένες ενώσεις εργαζομένων, ανταπεργίες (lockouts) ή μέτρα και απαγορεύσεις από μέρους των Αρχών, κωλυσιπλοΐα, επιβολή στρατιωτικού νόμου και παρόμοιας φύσης περιστατικά, θεωρούνται περιστατικά Ανωτέρας Βίας.

- 16.2 Εφόσον δεν ορίζεται διαφορετικά στο Συμφωνητικό ή/και στους Ειδικούς Όρους της Σύμβασης, ως περιστατικά Ανωτέρας Βίας για τον Προμηθευτή θεωρούνται και αυτά που τυχόν θα συμβούν σε υποπρομηθευτές ή κατασκευαστές του προς προμήθεια βασικού εξοπλισμού που ορίζονται στη Σύμβαση.

- 16.3 Η μη εκπλήρωση ή η καθυστέρηση για εκπλήρωση από κάποιον Υποπρομηθευτή των υποχρεώσεων του προς τον Αντισυμβαλλόμενο, καθώς επίσης και η τυχόν αποτυχία στην κατασκευή οποιωνδήποτε τμημάτων της Σύμβασης ή πρώτης ύλης, όπως αποτυχία κατά τη χύτευση κ.λπ., δεν θα θεωρείται ως περιστατικό Ανωτέρας Βίας.

- 16.4 Τα περιστατικά Ανωτέρας Βίας, που επηρεάζουν τη Σύμβαση, είναι αποδεκτά μόνο ως λόγος καθυστέρησης και όχι ως λόγος αποζημίωσης των αντισυμβαλλομένων. Οι αντισυμβαλλόμενοι δεν ευθύνονται για μη εκπλήρωση των συμβατικών τους υποχρεώσεων, εφόσον συντρέχουν λόγοι Ανωτέρας Βίας και δεν δικαιούνται να εγείρουν απαιτήσεις που αφορούν οποιεσδήποτε τυχόν δαπάνες ή και οικονομική επιβάρυνσή τους, ως συνέπεια περιστατικού Ανωτέρας Βίας.

Εάν τμήμα μόνο των υποχρεώσεων επηρεάζεται από τους λόγους Ανωτέρας Βίας, ο αντισυμβαλλόμενος που τους επικαλείται παραμένει υπόχρεος για το τμήμα των υποχρεώσεών του, που δεν θίγεται από αυτούς.

Εάν λόγοι παρατεταμένης Ανωτέρας Βίας εμποδίζουν προδήλως την έγκαιρη εκτέλεση της Σύμβασης ο επικαλούμενος αυτούς αντισυμβαλλόμενος δύναται να αιτηθεί τη λύση της Σύμβασης σύμφωνα με την παράγραφο 19.3 του παρόντος τεύχους.

- 16.5 Σε περίπτωση που ένας εκ των αντισυμβαλλομένων θεωρήσει ότι συνέβη περιστατικό Ανωτέρας Βίας, λόγω του οποίου δεν μπόρεσε να εκπληρώσει, ολικά ή μερικά, τις υποχρεώσεις του που απορρέουν από τη Σύμβαση, θα πρέπει να γνωστοποιήσει το γεγονός αυτό εγγράφως στον έτερο αντισυμβαλλόμενο, παρέχοντας όσο το δυνατόν περισσότερες πληροφορίες.  
Η εν λόγω γνωστοποίηση πρέπει να γίνει το αργότερο μέσα σε ανατρεπτική προθεσμία δεκαπέντε (15) ημερών από την επέλευση του περιστατικού αυτού, εκτός από την περίπτωση κατά την οποία απαιτείται, λόγω της φύσης του περιστατικού, να ειδοποιηθεί αμέσως ο αντισυμβαλλόμενος.
- 16.6 Για να θεωρηθεί και αναγνωρισθεί ένα γεγονός Ανωτέρας Βίας, ο επικαλούμενος αυτό θα πρέπει να αποδείξει, υποβάλλοντας όλα τα απαιτούμενα έγγραφα και λοιπά αποδεικτικά στοιχεία, το περιστατικό καθώς επίσης ότι το γεγονός έχει κατευθείαν σχέση με την καθυστέρηση στην εκτέλεση της Σύμβασης και ότι η καθυστέρηση στην επίτευξη των καθοριζόμενων από τη Σύμβαση προθεσμιών οφείλεται αποκλειστικά στο γεγονός αυτό.
- 16.7 Οι συνέπειες που είχε το γεγονός γνωστοποιούνται από τον επικαλούμενο αυτό με την υποβολή στον έτερο αντισυμβαλλόμενο όλων των σχετικών στοιχείων και πληροφοριών εντός τριάντα (30) ημερών από το πέρας του περιστατικού αυτού.  
Κάθε αντισυμβαλλόμενος υποχρεούται να γνωστοποιήσει στον έτερο, εάν αποδέχεται ότι το επικαλούμενο από αυτόν περιστατικό εμπίπτει στις διατάξεις του παρόντος άρθρου, μέσα σε τριάντα (30) ημέρες από την υποβολή των σχετικών στοιχείων.
- 16.8 Η μη συμμόρφωση κάθε αντισυμβαλλόμενου, για οποιονδήποτε λόγο ή αιτία, προς τον προαναφερθέντα όρο περί γνωστοποίησεως και υποβολής στοιχείων κ.λπ., εντός των πιο πάνω καθοριζόμενων ανατρεπτικών προθεσμιών, καθιστά απαράδεκτη οποιαδήποτε αίτησή του για παράταση προθεσμίας.
- 16.9 Ο χρόνος κατά τον οποίο μπορούν να παραταθούν οι συμβατικές προθεσμίες θα καθορισθεί, με βάση τον πραγματικά απολεσθέντα χρόνο.
- 16.10 Για όσο χρόνο συνεχίζεται το περιστατικό Ανωτέρας Βίας, ο επικαλούμενος αυτό αντισυμβαλλόμενος υποχρεούται να λάβει κάθε ενδεδειγμένο μέτρο προς περιορισμό των εκ του περιστατικού αυτού απορρευουσών ζημιών. Επίσης πρέπει να καταβάλει αποδεδειγμένα κάθε δυνατή προσπάθεια για εξουδετέρωση, χωρίς χρονοτριβή, των συνεπειών οποιουδήποτε γεγονότος Ανωτέρας Βίας, (π.χ. ζημιές στον εξοπλισμό, τυχόν καθυστερήσεις κ.λπ.).

- 16.11 Σε περίπτωση ολικής ή σημαντικής καταστροφής του υλικού, λόγω περιστατικού Ανωτέρας Βίας το οποίο καλύπτεται από τα ασφαλιστήρια έναντι παντός κινδύνου, πριν από την αποκομιδή του, η Εταιρεία δύναται εντός έξι (6) μηνών από της ημερομηνίας κατά την οποία έλαβε χώρα το εν λόγω περιστατικό να ζητήσει από τον Προμηθευτή να προβεί στην εκ νέου κατασκευή του και ο Προμηθευτής υποχρεούται να αποδεχθεί αυτό με τους ίδιους όρους και προϋποθέσεις όπως αυτοί αναφέρονται στη Σύμβαση, με εξαίρεση τις προθεσμίες παραδόσεων, το συνολικό συμβατικό τίμημα και τους όρους πληρωμής, για τα οποία τα συμβαλλόμενα μέρη θα προβούν σε νέα συμφωνία.  
Είναι ευνόητο ότι όλα ανεξαιρέτως τα καταβληθέντα από την Εταιρεία ποσά έναντι του συμβατικού τιμήματος, θα συμψηφισθούν έναντι του νέου αυτού τιμήματος.  
Σε περίπτωση κατά την οποία η χρονική περίοδος των έξι (6) μηνών περάσει άπρακτη, η Σύμβαση λύεται αυτομάτως χωρίς συνέπειες για τα συμβαλλόμενα μέρη, εκτός του ότι η Εταιρεία δικαιούται επιστροφής από τον Προμηθευτή όλων των ποσών που του έχει καταβάλει, δεν υποχρεούται δε να καταβάλει στον Προμηθευτή τυχόν ληξιπρόθεσμες οφειλές της.
- 16.12 Σε περίπτωση ολικής ή σημαντικής καταστροφής του υλικού, η οποία προήλθε λόγω περιστατικού Ανωτέρας Βίας, που σύμφωνα με τα καθοριζόμενα στο τεύχος των Ειδικών Όρων ανήκει στην κατηγορία κινδύνων που εξαιρούνται από τα συνήθη Ασφαλιστήρια κατά παντός κινδύνου, και το οποίο συνέβη πριν από την αποκομιδή του, η Εταιρεία δύναται εντός έξι (6) μηνών από της ημερομηνίας κατά την οποία έλαβε χώρα το εν λόγω περιστατικό να ζητήσει από τον Προμηθευτή να συμφωνήσουν για τον εύλογο επιμερισμό των δαπανών που θα απαιτηθούν για την αντικατάσταση από τον ίδιο τον Προμηθευτή του υλικού που επλήγη από το ως άνω γεγονός Ανωτέρας Βίας.  
Είναι ευνόητο ότι όλα ανεξαιρέτως τα καταβληθέντα από την Εταιρεία ποσά έναντι του συμβατικού τιμήματος, θα συμψηφιστούν στο πλαίσιο του νέου αυτού διακανονισμού.  
Σε περίπτωση κατά την οποία η χρονική περίοδος των έξι (6) μηνών περάσει άπρακτη, χωρίς να ασκήσει η ΔΕΗ το δικαίωμά της, η Σύμβαση λύεται αυτομάτως χωρίς συνέπειες για τα συμβαλλόμενα μέρη.  
Σε περίπτωση που λόγω υπαιτιότητας του Προμηθευτή, περάσει άπρακτη η πιο πάνω χρονική περίοδος από την ημερομηνία της έγγραφης γνωστοποίησης της άσκησης του δικαιώματος από τη ΔΕΗ, η Εταιρεία δικαιούται να ζητήσει από τον Προμηθευτή την επιστροφή του ποσού που αναλογεί σε αυτόν, μετά από τον εύλογο επιμερισμό των δαπανών που θα απαιτηθούν για την εις το μέλλον προμήθεια του υλικού από την Εταιρεία, και δεν υποχρεούται να καταβάλει στον Προμηθευτή τυχόν ληξιπρόθεσμες οφειλές της.

## **Άρθρο 17** **Απαιτήσεις - Διαφωνίες**

### **17.1 Απαιτήσεις**

- 17.1.1 Σε κάθε περίπτωση που ο Προμηθευτής θεωρεί ότι δικαιούται να προβάλει απαίτηση σε σχέση με οποιοδήποτε θέμα που αφορά στη Σύμβαση, υποχρεούται να τη γνωστοποιεί στην Εταιρεία μέσα σε μια ανατρεπτική προθεσμία δέκα (10) ημερών από την ημερομηνία που εμφανίστηκε το

αντίστοιχο γεγονός. Η απαίτηση θα συνοδεύεται με λεπτομερή αιτιολόγησή της.

Με την εμφάνιση του γεγονότος, ο Προμηθευτής υποχρεούται να τηρεί όλα τα απαραίτητα στοιχεία κατά τρόπο που κρίνεται αναγκαίος για την υποστήριξη του αιτήματος που προτίθεται να θέσει.

17.1.2 Η Εταιρεία, αμέσως με τη λήψη της παραπάνω απαίτησης και χωρίς αυτό να συνεπάγεται οποιαδήποτε παραδοχή ευθύνης της Εταιρείας, δικαιούται να επιθεωρεί τα τηρούμενα στοιχεία και να δίδει οδηγίες στον Προμηθευτή, να τηρεί και περαιτέρω κατάλληλα στοιχεία που θεωρεί απαραίτητα.

Ο Προμηθευτής υποχρεούται να τηρεί όλα τα προαναφερόμενα στοιχεία και να παρέχει στην Εταιρεία αντίγραφα αυτών μόλις του ζητηθούν.

17.1.3 Εφόσον η απαίτηση του Προμηθευτή γίνει δεκτή από την Εταιρεία, η ικανοποίηση του αιτήματος περιορίζεται μέχρι του σημείου που η Εταιρεία θεωρεί ότι μπορεί να επαληθευτεί από τα τηρηθέντα στοιχεία.

## 17.2 Διαφωνίες

17.2.1 Κάθε διαφωνία, συμπεριλαμβανομένης και αυτής που σχετίζεται με μη ικανοποιητική για τον Προμηθευτή ρύθμιση απαίτησής του σύμφωνα με τα παραπάνω, ή οποιουδήποτε είδους διένεξη, που αναφύεται οποτεδήποτε κατά τη διάρκεια ισχύος της Σύμβασης, θα γνωστοποιείται γραπτώς στην Εταιρεία, από τον Προμηθευτή με «Αίτηση Επίλυσης Διαφωνίας» όπου θα υπάρχει ρητή αναφορά ότι η διαφωνία αυτή γίνεται με βάση το παρόν άρθρο.

17.2.3 Στην «Αίτηση Επίλυσης Διαφωνίας», ο Προμηθευτής θα εκθέτει σαφώς το θέμα που αφορά στη διαφωνία. Ειδικότερα στην Αίτηση θα περιλαμβάνονται τα ακόλουθα:

α. σαφής περιγραφή της υπό κρίση διαφωνίας

β. έκθεση των πραγματικών περιστατικών στα οποία βασίζεται η διαφωνία

γ. η αιτούμενη αποκατάσταση ή και το τυχόν σε σχέση προς αυτή χρηματικό ποσό

δ. όλα τα αποδεικτικά στοιχεία που αφορούν στη διαφωνία, όπως επίσης και κάθε στοιχείο που θεωρείται απαραίτητο.

17.2.4 Σε περίπτωση που ο Προμηθευτής δεν ικανοποιείται με την απόφαση της Εταιρείας, μπορεί να ζητήσει την επίλυση της διαφωνίας με φιλικές διαπραγματεύσεις. Εάν γίνει αυτό αποδεκτό από την Εταιρεία, συγκροτείται από αρμόδιο όργανό της Επιτροπή Φιλικού Διακανονισμού, η οποία διαπραγματεύεται με τον Προμηθευτή την επίλυση της διαφωνίας. Αν η διαπραγμάτευση αποβεί αναποτελεσματική τότε η επίλυση των διαφορών θα γίνει αποκλειστικά στα Ελληνικά δικαστήρια και σύμφωνα με την Ελληνική Νομοθεσία.



- 17.2.5 Η ύπαρξη διαφωνίας μεταξύ των συμβαλλομένων δεν αναστέλλει την εκτέλεση της Σύμβασης, ούτε αίρει την υποχρέωση του Προμηθευτή να ακολουθεί τις εντολές της Εταιρείας σχετικά με την έγκαιρη και την άρτια εκτέλεσή της.
- 17.2.6 Για κάθε διαφωνία ή οποιουδήποτε είδους διένεξη της Εταιρείας με τον Προμηθευτή, που αναφύεται οποτεδήποτε κατά τη διάρκεια ισχύος της Σύμβασης και σχετίζεται με μη ικανοποιητική εκτέλεση απαίτησής της από αυτόν, η ΔΕΗ μπορεί, πριν από την άσκηση προσφυγής στα αναφερόμενα στο άρθρο 21 του παρόντος τεύχους όργανα, να ζητήσει την επίλυση της διαφωνίας της με φιλικές διαπραγματεύσεις εφαρμόζοντας αναλογικά τα παραπάνω.

## **Άρθρο 18** **Παράβαση Σύμβασης – Καταγγελία**

### 18.1 Καταγγελία με υπαιτιότητα Προμηθευτή

Σε περίπτωση που κατά σύστημα παρατηρούνται κακοτεχνίες ή τα υλικά δεν ανταποκρίνονται στις προδιαγραφές ή αν επιμόνως και εξακολουθητικά ο Προμηθευτής παραβαίνει ή δεν εφαρμόζει τα εγκεκριμένα σχέδια και δεν συμμορφώνεται με τις οδηγίες, τις κατευθύνσεις και εντολές της Εταιρείας ή οποιοδήποτε όρο αυτής της Σύμβασης, εκτός από τις περιπτώσεις υπαιτιότητας της Εταιρείας, Ανωτέρας Βίας ή την καθυστέρηση της παράδοσης των υλικών, για την οποία ισχύει το παραπάνω άρθρο 9, η Εταιρεία δικαιούται να απευθύνει «Ειδική Πρόσκληση» προς τον Προμηθευτή στην οποία περιλαμβάνεται η αξίωση για την εκτέλεση των συμβατικών υποχρεώσεών του ή συγκεκριμένη περιγραφή ενεργειών ή εργασιών που πρέπει να εκτελεσθούν από αυτόν, μέσα σε προθεσμία που τάσσεται από την «Ειδική Πρόσκληση».

Η προθεσμία στην περίπτωση αυτή καθορίζεται με βάση το συντομότερο δυνατό από τεχνικής απόψεως χρόνο για την εκπλήρωση της αντίστοιχης υποχρέωσης.

Εάν ο Προμηθευτής δεν συμμορφωθεί με την παραπάνω έγγραφη «Ειδική Πρόσκληση» μέσα στην προθεσμία που έχει καθοριστεί, η Εταιρεία δικαιούται με εξώδικη δήλωση προς τον Προμηθευτή, η οποία κοινοποιείται με Δικαστικό Επιμελητή, να προβεί στην καταγγελία της Σύμβασης μερικά ή ολικά, χωρίς υποχρέωση να αποζημιώσει τον Προμηθευτή και χωρίς να τηρήσει οποιαδήποτε προθεσμία.

Ο Προμηθευτής έχει υποχρέωση να αποζημιώσει την Εταιρεία για κάθε θετική ζημία που της προκάλεσε με αυτή την παράβαση, με την προϋπόθεση όμως ότι η Εταιρεία θα αποδείξει ότι υπέστη τέτοιες θετικές ζημιές. Η συνολική επιβάρυνση του Προμηθευτή για την αποζημίωση αυτή δεν θα υπερβαίνει το πενήντα τοις εκατό (50%) του συνολικού τιμήματος της Σύμβασης, προσαυξανόμενου με το τίμημα τυχόν συμπληρωμάτων ή αναπροσαρμογών αυτής. Η υπόψη αποζημίωση είναι ανεξάρτητη και επιπλέον των ποινικών ρητρών που προβλέπονται στη Σύμβαση.

## 18.2 Οριστικοποίηση καταγγελίας

18.2.1 Η καταγγελία οριστικοποιείται αν δεν υποβληθούν μέσα σε προθεσμία δεκαπέντε (15) ημερών αντιρρήσεις του Προμηθευτή ή αν απορριφθούν οι αντιρρήσεις. Οι αντιρρήσεις που ασκούνται εμπρόθεσμα αναστέλλουν την καταγγελία μέχρι να εκδοθεί η απόφαση επί των αντιρρήσεων.

Για τις αντιρρήσεις αποφασίζει η Εταιρεία μέσα σε ανατρεπτική προθεσμία δύο (2) μηνών από την κατάθεσή τους.

Με την οριστικοποίηση της καταγγελίας της Σύμβασης, σύμφωνα με τα παραπάνω, γίνεται εκκαθάριση της Σύμβασης το συντομότερο δυνατό.

18.2.2 Κατά του οριστικά αποκλειόμενου από την υπογραφή της σύμβασης, με την επιφύλαξη όλων των δικαιωμάτων της Εταιρείας για αποζημίωση, επέρχονται αθροιστικά οι εξής συνέπειες:

α. γίνεται άμεσα απαιτητό το αναπόσβεστο μέρος της προκαταβολής

β. καταπίπτουν υπέρ της Εταιρείας οι Εγγυήσεις Καλής Εκτέλεσης

γ. γίνονται άμεσα απαιτητές οποιεσδήποτε οφειλόμενες Ποινικές Ρήτρες μέχρι την ημερομηνία της καταγγελίας.

Πέρα από τις παραπάνω αναφερόμενες συνέπειες, η μη εκ μέρους του Προμηθευτή παράδοση στην Εταιρεία του συνόλου ή/ και μέρους του υλικού, παρέχει στην Εταιρεία το δικαίωμα να επιστρέψει στον Προμηθευτή, με έξοδα του τελευταίου, τα μέρη ή το σύνολο του υλικού που ήδη παραδόθηκαν στην Εταιρεία, εφόσον τα εν λόγω μέρη (ή το σύνολο του υλικού) αυτά καθαυτά είναι ατελή και άχρηστα, ή αποδείχτηκε ότι είναι ακατάλληλα για τη χρήση που προορίζονται. Στην περίπτωση αυτή ο Προμηθευτής θα έχει την υποχρέωση να επιστρέψει στην Εταιρεία το τυχόν τίμημα που η τελευταία κατέβαλε για τα εν λόγω μέρη, καθώς και τυχόν δαπάνες στις οποίες υποβλήθηκε από την παράδοση των εν λόγω τμημάτων.

Η καταγγελία αυτής της Σύμβασης από την Εταιρεία επιφέρει και την κατάπτωση της Εγγύησης Καλής Εκτέλεσης της παραγράφου 11.5 του παρόντος τεύχους, επίσης όμως ο Προμηθευτής έχει υποχρέωση να αποκαταστήσει κάθε θετική ζημιά της Εταιρείας, σύμφωνα με τα παραπάνω αναφερόμενα, ανεξάρτητα από την κατάπτωση ή όχι αυτής της εγγύησης.

Επιπλέον, σε περίπτωση χορήγησης προκαταβολής ο Προμηθευτής θα επιστρέψει στην Εταιρεία τα χρηματικά ποσά που του προκαταβλήθηκαν με τόκο υπερημερίας.

Σε αντίθετη περίπτωση η Εταιρεία έχει το δικαίωμα να προχωρήσει στην κατάπτωση της Εγγυητικής Επιστολής Προκαταβολής.

## Άρθρο 19 Λύση της Σύμβασης

19.1 Λύση Σύμβασης λόγω πτώχευσης ή αναγκαστικής διαχείρισης ή υποκατάστασης Προμηθευτή

- 19.1.1 Η Σύμβαση λύεται υποχρεωτικώς, κατόπιν μονομερούς δηλώσεως της ΔΕΗ, όταν ο Προμηθευτής πτωχεύσει ή σε περίπτωση σύμπραξης/ένωσης όταν πτωχεύσουν όλα τα συμπράττοντα μέρη.
- 19.1.2 Η Σύμβαση λύεται, κατά την κρίση της Εταιρείας, όταν ο Προμηθευτής τεθεί σε αναγκαστική διαχείριση ή σε περίπτωση σύμπραξης/ένωσης όταν τεθούν σε αναγκαστική διαχείριση όλα τα συμπράττοντα μέρη, όπως επίσης στην περίπτωση που κατά παράβαση των διατάξεων του άρθρου 12 του παρόντος τεύχους ο Προμηθευτής υποκατέστησε τον εαυτό του ολικά ή μερικά κατά την εκτέλεση της Σύμβασης με οποιοδήποτε τρίτο.
- 19.1.3 Σε όλες τις περιπτώσεις λύσης της Σύμβασης των δύο προηγούμενων παραγράφων εφαρμόζονται τα αναφερόμενα στην παράγραφο 18.2 του παρόντος τεύχους.

## 19.2 Λύση Σύμβασης κατ' επιλογή της Εταιρείας

- 19.2.1 Η Εταιρεία, κατά την κρίση της, δικαιούται σε οποιοδήποτε χρόνο κατά τη διάρκεια ισχύος της Σύμβασης, να αιτηθεί τη λύση αυτής ολικά ή μερικά, με την προϋπόθεση ότι θα ειδοποιήσει τον Προμηθευτή, τουλάχιστον ένα (1) μήνα πριν από την ημερομηνία που καθορίζεται στην ειδοποίηση, ως ημερομηνία λύσης της.
- Στην περίπτωση αυτή, η Εταιρεία θα καταβάλει στον Προμηθευτή τις δαπάνες στις οποίες ο τελευταίος υποβλήθηκε πράγματι κατά τη διάρκεια της εκτέλεσης της Σύμβασης και μέχρι της ημερομηνίας της λύσης, μετά από αφαίρεση του τιμήματος του αντικειμένου της Σύμβασης που ήδη παρέλαβε και πλήρωσε η Εταιρεία.
- Ειδικά για τον προσδιορισμό των τυχόν πραγματικών δαπανών παραγωγής ή προμήθειας εξοπλισμού ή/και υλικών, ο Προμηθευτής υποχρεούται να προσκομίσει τα απαραίτητα αποδεικτικά στοιχεία που θα αποδεικνύουν την αναγκαιότητα έναρξης παραγωγής ή ανάθεσης προμήθειας με βάση το χρονοδιάγραμμα εκτέλεσης της Σύμβασης, καθώς και παραστατικά που να αιτιολογούν τα σχετικά έξοδα, τα οποία θα συνυπολογιστούν εφόσον αποδειχτεί ότι τα εν λόγω μέρη (ή το σύνολο του εξοπλισμού ή/και των υλικών) αυτά καθαυτά είναι κατάλληλα για τη χρήση που προορίζονται.
- 19.2.2 Εφόσον η Σύμβαση κατά την ημερομηνία της λύσης έχει υλοποιηθεί σε ποσοστό μικρότερο από το εβδομήντα τοις εκατό (70%) του συμβατικού τιμήματος, η Εταιρεία, πέραν των προβλεπομένων στην προηγούμενη παράγραφο, καταβάλει στον Αντισυμβαλλόμενο επιπλέον αποζημίωση για τεκμαιρόμενο όφελος, που δεν μπορεί να είναι μεγαλύτερο του πέντε τοις εκατό (5%) του ποσού που απομένει μέχρι τη συμπλήρωση του εβδομήντα τοις εκατό (70%) του συμβατικού τιμήματος. Τα προαναφερόμενα εξαντλούν τις υποχρεώσεις της Εταιρείας που απορρέουν από τη λύση της Σύμβασης.
- Η ΔΕΗ διατηρεί το δικαίωμα να μην καταβάλει στον Προμηθευτή την παραπάνω αποζημίωση σε περίπτωση συνδρομής περιστατικών που, αν και εντάσσονται στο πλαίσιο δραστηριοτήτων της, δεν θα μπορούσαν ευλόγως να είχαν προβλεφθεί από αυτήν.

19.2.3 Στην περίπτωση της λύσης της Σύμβασης κατά τα ως άνω, η Εταιρεία υποχρεούται να επιστρέψει το εναπομένον υπόλοιπο των Εγγυήσεων Καλής Εκτέλεσης, ο δε Προμηθευτής θα επιστρέψει στην Εταιρεία την τυχόν προκαταβολή που του δόθηκε, μετά από αφαίρεση του μέρους της που αντιστοιχεί στο συμβατικό τίμημα του αντικειμένου που υλοποιήθηκε πριν από τη λύση της Σύμβασης.

### 19.3 Λύση κοινή συναινέσει

Η Σύμβαση μπορεί να λυθεί αιτιολογημένα αζημίως και για τα δύο μέρη, κατόπιν έγγραφης συμφωνίας τους. Στην περίπτωση αυτή εφαρμόζονται τα προβλεπόμενα στην πιο πάνω παράγραφο 19.2.1.

## Άρθρο 20

### Αποκλεισμός Προμηθευτή από διαδικασίες επιλογής

41.1 Η ΔΕΗ διατηρεί το δικαίωμα, να αποκλείει τον Προμηθευτή, με απόφαση των αρμοδίων οργάνων της, προσωρινά ή οριστικά από τις διαδικασίες επιλογής Αντισυμβαλλόμενου, εφόσον έχει καταγγελθεί προηγούμενη Σύμβαση ή έχει περιέλθει σε γνώση της Εταιρείας ότι ο Προμηθευτής έχει καταδικαστεί οριστικά για παραβίαση του περιβαλλοντικού, κοινωνικού ή εργατικού δικαίου ή εφόσον δεν έχει την απαιτούμενη αξιοπιστία ή δεν έχει επιδείξει ενδεδειγμένη συναλλακτική συμπεριφορά έναντι της Εταιρείας.

41.2 Ο πιο πάνω αποκλεισμός γνωστοποιείται εγγράφως με εξώδικη δήλωση στον Προμηθευτή από την αρμόδια Διεύθυνση της ΔΕΗ. Ο Προμηθευτής έχει το δικαίωμα να υποβάλει σχετική διαμαρτυρία, η εξέταση της οποίας γίνεται από αρμόδιο όργανο της Εταιρείας.

## Άρθρο 21

### Δωσιδικία - Δίκαιο της Σύμβασης

Κάθε διαφορά μεταξύ των συμβαλλομένων μερών, η οποία προκύπτει κατά την υλοποίηση της Σύμβασης και δεν καθίσταται δυνατόν να επιλυθεί με τις προβλεπόμενες σε αυτή διαδικασίες, επιλύεται από τα αρμόδια Ελληνικά Δικαστήρια και σύμφωνα με το Ελληνικό Δίκαιο.



Πρόσκληση: 54022093

Αντικείμενο: Προμήθεια παθητικών υλικών που απαιτούνται στην κατασκευή Δικτύου Οπτικών Ινών FTTH για την κάλυψη 440 χιλιάδων νοικοκυριών

**ΥΠΟΔΕΙΓΜΑΤΑ ΗΛΕΚΤΡΟΝΙΚΗΣ ΔΙΑΔΙΚΑΣΙΑΣ ΕΠΙΛΟΓΗΣ**

ΤΕΥΧΟΣ 6 ΑΠΟ 6

## Περιεχόμενα

ΔΗΛΩΣΗ ΝΟΜΙΜΟΠΟΙΗΣΗΣ ΠΡΟΣΦΕΡΟΝΤΟΣ.....	3
ΔΗΛΩΣΗ ΝΟΜΙΜΟΠΟΙΗΣΗΣ ΠΑΡΕΧΟΝΤΟΣ ΣΤΗΡΙΞΗ .....	5
ΔΗΛΩΣΗ ΑΠΟΔΟΧΗΣ ΟΡΩΝ ΔΙΑΔΙΚΑΣΙΑΣ ΕΠΙΛΟΓΗΣ ΚΑΙ ΙΣΧΥΟΣ ΠΡΟΣΦΟΡΑΣ.....	6
ΔΗΛΩΣΗ ΠΕΡΙ ΜΗ ΣΥΝΔΡΟΜΗΣ ΛΟΓΩΝ ΑΠΟΚΛΕΙΣΜΟΥ ΠΡΟΣΦΕΡΟΝΤΟΣ.....	7
ΔΗΛΩΣΗ ΠΕΡΙ ΜΗ ΣΥΝΔΡΟΜΗΣ ΛΟΓΩΝ ΑΠΟΚΛΕΙΣΜΟΥ ΠΑΡΕΧΟΝΤΟΣ ΣΤΗΡΙΞΗ .....	9
ΔΗΛΩΣΗ ΣΥΝΥΠΕΥΘΥΝΟΤΗΤΑΣ .....	11
ΕΓΓΥΗΤΙΚΗ ΕΠΙΣΤΟΛΗ ΣΥΜΜΕΤΟΧΗΣ .....	12
ΕΓΓΥΗΤΙΚΗ ΕΠΙΣΤΟΛΗ ΚΑΛΗΣ ΕΚΤΕΛΕΣΗΣ .....	14
ΕΓΓΥΗΤΙΚΗ ΕΠΙΣΤΟΛΗ ΚΑΛΗΣ ΛΕΙΤΟΥΡΓΙΑΣ.....	16

**ΔΗΛΩΣΗ ΝΟΜΙΜΟΠΟΙΗΣΗΣ ΠΡΟΣΦΕΡΟΝΤΟΣ**  
(Καλύπτει την παράγραφο 13.2.2 του τεύχους 1 της Πρόσκλησης)

Ο υπογράφων ως εκπρόσωπος του προσφέροντος .....<sup>1</sup>..... δηλώνω ότι:

1. - (Για Έλληνες προσφέροντες)

Ο προσφέρων είναι εγγεγραμμένος .....<sup>2</sup>.....

- (Για αλλοδαπούς προσφέροντες)

Ο προσφέρων είναι εγγεγραμμένος στο Μητρώο .....

(αναγράφεται το αντίστοιχο μητρώο, η σχετική νομοθεσία της χώρας εγκατάστασής τους και τα αναγκαία στοιχεία για την πρόσβασή τους -διαδικτυακή διεύθυνση κ.λπ. - από τη Διεύθυνση της ΔΕΗ που διενεργεί τη Διαδικασία Επιλογής)

2. ....<sup>3</sup>..... του προσφέροντος νομικού προσώπου είναι:

.....  
.....  
.....

3. Νόμιμος εκπρόσωπος του προσφέροντος νομικού προσώπου είναι .....

4. Το προσφέρον νομικό πρόσωπο νομίμως:

4.1 αποφάσισε να συμμετάσχει στη Διαδικασία .....,

4.2 όρισε τον/τους ..... να υπογράψουν την προσφορά

5. Σε περίπτωση οψιγενούς μεταβολής οποιουδήποτε στοιχείου της προσφοράς μας, αναφορικά με τις προϋποθέσεις για τη μη συνδρομή λόγων αποκλεισμού, κατά τη διάρκεια ισχύος αυτής ή/και της τυχόν σύμβασης που θα συναφθεί, δεσμευόμαστε να γνωστοποιήσουμε στη ΔΕΗ αμελλητί την υπόψη μεταβολή, άλλως η ΔΕΗ θα δύναται:

- να απορρίψει την προσφορά μας και να καταπέσει την Εγγυητική Επιστολή Συμμετοχής στη Διαδικασία Επιλογής.
- αν έχει ήδη συναφθεί η σχετική σύμβαση, να την καταγγείλει και να καταπέσει την Εγγυητική Επιστολή Καλής Εκτέλεσης.

Ημερομηνία: .....

Ο Δηλών

(Ονοματεπώνυμο - ιδιότητα- υπογραφή)

ΟΔΗΓΙΕΣ

<sup>1</sup> Αναγράφεται από το συμμετέχοντα η επωνυμία του προσφέροντος αντισυμβαλλόμενου

<sup>2</sup> Συμπληρώνεται κατά περίπτωση:

- 
- «στο Γενικό Εμπορικό Μητρώο (Γ.Ε.ΜΗ.) με αριθ. μερίδας ..... και τηρεί όλες τις υποχρεώσεις δημοσιότητας σύμφωνα με την κείμενη νομοθεσία και ειδικότερα το ν. 3419/2005»
  - «στο Μητρώο Εργοληπτικών Επιχειρήσεων (ΜΕΕΠ) για το χρονικό διάστημα που εξακολουθούν να ισχύουν οι μεταβατικές διατάξεις του άρθρου 65 του π.δ. 71/2019 ή στο Μητρώο Εργοληπτικών Επιχειρήσεων Δημόσιων Έργων (ΜΗ.Ε.Ε.Δ.Ε.), από την έναρξη ισχύος του τελευταίου.», σε περίπτωση που προβλέπεται συμμετοχή εργοληπτών δημοσίων έργων
- <sup>3</sup> Αναγράφεται κατά περίπτωση νομικής μορφής του προσφέροντος «μέλη του Διοικητικού Συμβουλίου .....» ή «διαχειριστές ....»



**ΔΗΛΩΣΗ ΝΟΜΙΜΟΠΟΙΗΣΗΣ ΠΑΡΕΧΟΝΤΟΣ ΣΤΗΡΙΞΗ**  
(Καλύπτει την παράγραφο 13.2.6.α του τεύχους 1 της Πρόσκλησης)

Ο υπογράφων ως εκπρόσωπος του παρέχοντος στήριξη .....<sup>1</sup>..... δηλώνω ότι:

1. Ο παρέχων στήριξη είναι εγγεγραμμένος .....<sup>2</sup>.....
2. .....<sup>3</sup>..... του παρέχοντος στήριξη νομικού προσώπου είναι:  
.....  
.....  
.....
3. Νόμιμος εκπρόσωπος του παρέχοντος στήριξη νομικού προσώπου είναι .....
4. Το παρέχον στήριξη νομικό πρόσωπο νομίμως:
  - 4.1 αποφάσισε να παράσχει στήριξη στον προσφέροντα ..... για τη Διαδικασία .....
  - 4.2 όρισε τον/τους ..... να υπογράψουν τα έγγραφα συνεργασίας και την παρούσα δήλωση
5. Σε περίπτωση οψιγενούς μεταβολής οποιουδήποτε στοιχείου, αναφορικά με τις προϋποθέσεις για τη μη συνδρομή λόγων αποκλεισμού, κατά τη διάρκεια ισχύος της συνεργασίας με τον προσφέροντα, δεσμευόμαστε να γνωστοποιήσουμε στη ΔΕΗ αμελλητί την υπόψη μεταβολή, άλλως η ΔΕΗ θα δύναται:
  - να απορρίψει την προσφορά του αποδεχόμενου τη στήριξή μας και να καταπέσει την Εγγυητική Επιστολή Συμμετοχής του στη Διαδικασία Επιλογής.
  - αν έχει ήδη συναφθεί η σχετική σύμβαση, να την καταγγείλει και να καταπέσει την Εγγυητική Επιστολή Καλής Εκτέλεσης.

Ημερομηνία: .....

Ο Δηλών

(Ονοματεπώνυμο – ιδιότητα- υπογραφή)

---

**ΟΔΗΓΙΕΣ**

- <sup>1</sup> Αναγράφεται η επωνυμία του παρέχοντος στήριξη συμμετέχοντα
- <sup>2</sup> Συμπληρώνονται στοιχεία από τα οποία να προκύπτει η σύννομη άσκηση στη χώρα εγκατάστασης δραστηριότητας συναφούς με την στήριξη που θα παρασχεθεί (π.χ. εγγραφή σε επαγγελματικό μητρώο κλπ)
- <sup>3</sup> Αναγράφεται κατά περίπτωση νομικής μορφής του παρέχοντος στήριξη «μέλη του Διοικητικού Συμβουλίου .....» ή «διαχειριστές .....

**ΔΗΛΩΣΗ ΑΠΟΔΟΧΗΣ ΟΡΩΝ ΔΙΑΔΙΚΑΣΙΑΣ ΕΠΙΛΟΓΗΣ ΚΑΙ ΙΣΧΥΟΣ ΠΡΟΣΦΟΡΑΣ**  
(Καλύπτει την παράγραφο 13.2.3 του τεύχους 1 της Πρόσκλησης)

Ο υπογράφων ως εκπρόσωπος του προσφέροντος .....<sup>1</sup>..... δηλώνω ότι ο προσφέρων:

1. Έλαβε πλήρη γνώση της Πρόσκλησης με στοιχεία ..... και ειδικά όλα τα τεύχη και έγγραφα που αναφέρονται στο άρθρο 8 του τεύχους 1 αυτής.  
.....<sup>2</sup>.....
2. Αποδέχεται ρητά και ανεπιφύλακτα όλους τους όρους της Διαδικασίας, .....<sup>3</sup>..... καθώς και του συνημμένου στην Πρόσκληση σχεδίου σύμβασης.
3. Η προσφορά του θα παραμείνει σε ισχύ σύμφωνα με τα προβλεπόμενα στο άρθρο 10 του τεύχους 1 της Πρόσκλησης και ότι δεν δικαιούται, υπό οποιεσδήποτε συνθήκες, μετά την αποσφράγιση της και καθ' όλη τη διάρκεια ισχύος της να την ανακαλέσει ή να ζητήσει την τροποποίηση ή συμπλήρωση της με οποιοδήποτε τρόπο ή μορφή.

Ημερομηνία: .....

Ο Δηλών

(Ονοματεπώνυμο - ιδιότητα- υπογραφή)

---

**ΟΔΗΓΙΕΣ**

<sup>1</sup> Αναγράφεται η επωνυμία του προσφέροντος

<sup>2</sup> Σε περίπτωση που απαιτείται από τη πρόσκληση επιβεβαιωμένη επιτόπια επίσκεψη, συμπληρώνεται διαμορφωμένη κατάλληλα σχετική δήλωση, όπως: «Η διαμόρφωση των τιμών της Προσφοράς του έγινε μετά από εξέταση που πραγματοποίησε στον τόπο εκτέλεσης της σύμβασης, όπου έλαβε πλήρη γνώση των συνθηκών και κινδύνων που υπάρχουν ή μπορούν να εμφανισθούν και που είναι δυνατόν να επηρεάσουν με οποιοδήποτε τρόπο το κόστος ή το χρόνο εκτέλεσης της»

<sup>3</sup> Σε περίπτωση που έχουν εκδοθεί Συμπληρώματα της Πρόσκλησης ο δηλών πρέπει να αναγράψει «και του/των Συμπληρώματος/των αυτής Νο ... έως και Νο ...»

**ΔΗΛΩΣΗ ΠΕΡΙ ΜΗ ΣΥΝΔΡΟΜΗΣ ΛΟΓΩΝ ΑΠΟΚΛΕΙΣΜΟΥ ΠΡΟΣΦΕΡΟΝΤΟΣ**

(Καλύπτει την παράγραφο 13.2.4 του τεύχους 1 της Πρόσκλησης)

Ο υπογράφων ως εκπρόσωπος του προσφέροντος .....<sup>1</sup>..... στη Διαδικασία .....<sup>2</sup>..... δηλώνω, επί ποινή απόρριψης της προσφοράς του, ότι:

1. Ο Προσφέρων μέχρι την ημέρα υποβολής της προσφοράς του δεν εμπίπτει σε κανέναν από τους λόγους αποκλεισμού συμμετοχής του στην παρούσα διαδικασία, που αναφέρονται αναλυτικά στην παράγραφο 4 του άρθρου 4 του ΚΕΠΥ, και συνοπτικά έχουν ως εξής:
  - 1.1 Είναι φορολογικά και ασφαλιστικά ενήμερος.
  - 1.2 Δεν έχει καταδικαστεί με οριστική απόφαση για παράβαση του περιβαλλοντικού, κοινωνικού και εργατικού δικαίου.
  - 1.3 Δεν έχει υποβάλει σοβαρές ψευδείς δηλώσεις, δεν έχει επιδείξει σοβαρή ή επαναλαμβανόμενη πλημμέλεια κατά την εκτέλεση ουσιώδους απαίτησης στο πλαίσιο προηγούμενης σύμβασης με αντικείμενο σχετικό με το προκηρυσσόμενο, που είχε ως αποτέλεσμα την πρόωρη καταγγελία της προηγούμενης σύμβασης, αποζημιώσεις ή άλλες παρόμοιες κυρώσεις.
  - 1.4 Δεν τελεί σε πτώχευση ούτε σε διαδικασία κήρυξης πτώχευσης, δεν τελεί σε κοινή εκκαθάριση ούτε υπό διαδικασία έκδοσης απόφασης κοινής εκκαθάρισης.
  - 1.5 Δεν έχει καταδικαστεί με οριστική απόφαση για σοβαρό επαγγελματικό παράπτωμα ή κάποιο από τα αδικήματα της διαφθοράς-δωροδοκίας, της συμμετοχής σε εγκληματική οργάνωση, της διάπραξης τρομοκρατικών εγκλημάτων, της παιδικής εργασίας, της νομιμοποίησης εσόδων από παράνομες δραστηριότητες και της απάτης σύμφωνα με την ισχύουσα νομοθεσία.
  - 1.6 Δεν έχει συνάψει συμφωνίες για στρέβλωση του ανταγωνισμού.
  - 1.7 Δεν έχει επηρεάσει με αθέμιτο τρόπο τη λήψη αποφάσεων, δεν έχει αποκτήσει εμπιστευτικές πληροφορίες, ή δεν έχει παράσχει παραπλανητικές πληροφορίες που σχετίζονται ουσιωδώς με τη διαδικασία επιλογής.
  - 1.8 Δεν έχει υποπέσει σε παραβάσεις της εργατικής νομοθεσίας που επιφέρουν επιβολή σε βάρος του προστίμων και συνιστούν λόγο αποκλεισμού σύμφωνα με την κείμενη νομοθεσία.  
Δεν του έχει επιβληθεί η κύρωση του αποκλεισμού συμμετοχής σε εν εξελίξει και μελλοντικές διαδικασίες σύναψης δημοσίων συμβάσεων, σύμφωνα τις διατάξεις της κείμενης νομοθεσίας.
2. Δεν συντρέχει κατάσταση σύγκρουσης συμφερόντων σύμφωνα με τα προβλεπόμενα στην Πρόσκληση.
4. Ο Προσφέρων δεσμεύεται, εφόσον ζητηθεί από την αρμόδια Διεύθυνση της ΔΕΗ, να προσκομίσει εντός δέκα (10) ημερών από τη γνωστοποίηση του αιτήματος, τα

αντίστοιχα αποδεικτικά - δικαιολογητικά των πιο πάνω δηλωθέντων, όπως αυτά αναφέρονται και με τον τρόπο που προβλέπεται στην παράγραφο 13.2.B του τεύχους 1 της Πρόσκλησης.

Ημερομηνία: .....

Ο Δηλών

(Ονοματεπώνυμο - ιδιότητα- υπογραφή)

---

ΟΔΗΓΙΕΣ

- <sup>1</sup> Αναγράφεται η επωνυμία του προσφέροντος
- <sup>2</sup> Αναγράφεται ο αριθμός της Διαδικασίας Επιλογής

**ΔΗΛΩΣΗ ΠΕΡΙ ΜΗ ΣΥΝΔΡΟΜΗΣ ΛΟΓΩΝ ΑΠΟΚΛΕΙΣΜΟΥ ΠΑΡΕΧΟΝΤΟΣ ΣΤΗΡΙΞΗ**  
(Καλύπτει την παράγραφο 13.2.6 του τεύχους 1 της Πρόσκλησης)

Ο υπογράφων ως εκπρόσωπος του Παρέχοντος Στήριξη .....<sup>1</sup>..... στον προσφέροντα ..... για τη Διαδικασία ....., δηλώνω ότι:

1. Ο Παρέχων Στήριξη μέχρι την ημέρα διενέργειας της πιο πάνω Διαδικασίας δεν εμπίπτει σε κανέναν από τους λόγους αποκλεισμού συμμετοχής του στην παρούσα διαδικασία, που αναφέρονται αναλυτικά στην παράγραφο 4 του άρθρου 4 του ΚΕΠΥ, και συνοπτικά έχουν ως εξής:
  - 1.1 Είναι φορολογικά και ασφαλιστικά ενήμερος.
  - 1.2 Δεν έχει καταδικαστεί με οριστική απόφαση για παράβαση του περιβαλλοντικού, κοινωνικού και εργατικού δικαίου.
  - 1.3 Δεν έχει υποβάλει σοβαρές ψευδείς δηλώσεις, δεν έχει επιδείξει σοβαρή ή επαναλαμβανόμενη πλημμέλεια κατά την εκτέλεση ουσιώδους απαίτησης στο πλαίσιο προηγούμενης σύμβασης με αντικείμενο σχετικό με την παρεχόμενη στήριξη, που είχε ως αποτέλεσμα την πρόωρη καταγγελία της προηγούμενης σύμβασης, αποζημιώσεις ή άλλες παρόμοιες κυρώσεις.
  - 1.4 Δεν τελεί σε πτώχευση ούτε σε διαδικασία κήρυξης πτώχευσης, δεν τελεί σε κοινή εκκαθάριση ούτε υπό διαδικασία έκδοσης απόφασης κοινής εκκαθάρισης.
  - 1.5 Δεν έχει καταδικαστεί με οριστική απόφαση για σοβαρό επαγγελματικό παράπτωμα ή κάποιο από τα αδικήματα της διαφθοράς-δωροδοκίας, της συμμετοχής σε εγκληματική οργάνωση, της διάπραξης τρομοκρατικών εγκλημάτων, της παιδικής εργασίας, της νομιμοποίησης εσόδων από παράνομες δραστηριότητες και της απάτης σύμφωνα με την ισχύουσα νομοθεσία.
  - 1.6 Δεν έχει συνάψει συμφωνίες για στρέβλωση του ανταγωνισμού.
  - 1.7 Δεν έχει επηρεάσει με αθέμιτο τρόπο τη λήψη αποφάσεων, δεν έχει αποκτήσει εμπιστευτικές πληροφορίες, ή δεν έχει παράσχει παραπλανητικές πληροφορίες που σχετίζονται ουσιωδώς με τη διαδικασία επιλογής.
  - 1.8 Δεν έχει υποπέσει σε παραβάσεις της εργατικής νομοθεσίας που επιφέρουν επιβολή σε βάρος του προστίμων και συνιστούν λόγο αποκλεισμού σύμφωνα με την κείμενη νομοθεσία.  
Δεν του έχει επιβληθεί η κύρωση του αποκλεισμού συμμετοχής σε εν εξελίξει και μελλοντικές διαδικασίες σύναψης δημοσίων συμβάσεων, σύμφωνα τις διατάξεις της κείμενης νομοθεσίας.
2. Δεν συντρέχει κατάσταση σύγκρουσης συμφερόντων σύμφωνα με τα προβλεπόμενα στην Πρόσκληση.

3. Ο Παρέχων Στήριξη δεσμεύεται, εφόσον ζητηθεί από την αρμόδια Διεύθυνση της ΔΕΗ, να θέσει στη διάθεση του Προσφέροντος ώστε αυτός να προσκομίσει εντός δέκα (10) ημερών από τη γνωστοποίηση του αιτήματος, τα αντίστοιχα αποδεικτικά - δικαιολογητικά των πιο πάνω δηλωθέντων, όπως αυτά αναφέρονται και με τον τρόπο που προβλέπεται στην παράγραφο 13.2.Β του τεύχους 1 της Πρόσκλησης.

Ημερομηνία: .....

Ο Δηλών

(Όνοματεπώνυμο – ιδιότητα- υπογραφή)

---

ΟΔΗΓΙΕΣ

<sup>1</sup> Αναγράφεται η επωνυμία του προσφέροντος

ΔΗΛΩΣΗ ΣΥΝΥΠΕΥΘΥΝΟΤΗΤΑΣ

Σε περίπτωση Σύμπραξης / Ένωσης φυσικών ή και νομικών προσώπων  
(καλύπτει την παράγραφο 13.2.5 του τεύχους 1 της Πρόσκλησης)

Τα υπογράφοντα μέλη .....<sup>1</sup>..... για .....<sup>2</sup>.....

1. ....
2. ....
3. ....

δηλώνουμε ότι στο πλαίσιο της υποβολής της Προσφοράς μας στην πιο πάνω διαδικασία, και σε περίπτωση ανάθεσης της σύμβασης σε εμάς, θα είμαστε πλήρως υπεύθυνοι απέναντι στη ΔΕΗ, από κοινού, αδιαίρετα και σε ολόκληρο κατά την εκτέλεση των υποχρεώσεών μας που απορρέουν από την Προσφορά μας και από τη σύμβαση.

Ημερομηνία: .....

Οι Δηλούντες

(Ονοματεπώνυμο – ιδιότητα- υπογραφή)

---

ΟΔΗΓΙΕΣ

<sup>1</sup> Αναγράφεται ανάλογα με τη μορφή του προσφέροντος π.χ. «της σύμπραξης» ή «της ένωσης» ή «της κοινοπραξίας»

<sup>2</sup> Αναγράφεται το αντικείμενο της διαδικασίας

ΕΓΓΥΗΤΙΚΗ ΕΠΙΣΤΟΛΗ ΣΥΜΜΕΤΟΧΗΣ

Ημερομηνία:

Προς

τη ΔΗΜΟΣΙΑ ΕΠΙΧΕΙΡΗΣΗ ΗΛΕΚΤΡΙΣΜΟΥ Α.Ε.  
Χαλκοκονδύλη 30, 104 32 ΑΘΗΝΑ

Σας γνωρίζουμε ότι εγγυόμαστε ανέκκλητα και ανεπιφύλακτα έναντί σας υπέρ του Προσφέροντα σας:

.....<sup>1</sup>.....

παραιτούμενοι ρητά ανέκκλητα και ανεπιφύλακτα από την αντίρρηση της διζήσεως και διαιρέσεως, καθώς και από τις μη προσωποπαγείς ενστάσεις του πρωτοφειλέτη, ευθυνόμενοι σε ολόκληρο και ως αυτοφειλέτες και μέχρι του ποσού των .....<sup>2</sup>....., για τη συμμετοχή του παραπάνω Προσφέροντα στη διενεργούμενη Διαδικασία Επιλογής με αντικείμενο ....., σύμφωνα με την υπ' αριθ. .... Πρόσκληση σας και των συμπληρωμάτων αυτής, αντίγραφο των οποίων μας παραδόθηκε, βεβαιώνεται δε με την παρούσα η λήψη τούτου.

Σε κάθε περίπτωση κατά την οποία, σύμφωνα με την εγγύηση, θα κρίνατε ότι ο παραπάνω Προσφέρων παρέβη οποιαδήποτε υποχρέωσή του από εκείνες τις οποίες ανέλαβε με τη συμμετοχή του στη Διαδικασία Επιλογής, αναλαμβάνουμε την υποχρέωση με την παρούσα να σας καταβάλουμε αμελλητί και σε κάθε περίπτωση εντός πέντε (5) ημερών από την έγγραφη ειδοποίησή σας, χωρίς καμιά από μέρους μας αντίρρηση, αμφισβήτηση ή ένσταση και χωρίς να ερευνηθεί το βάσιμο ή μη της απαίτησής σας, το ποσό της εγγύησης στο σύνολό του ή μέρος του, σύμφωνα με τις οδηγίες σας και αμέσως μετά το σχετικό αίτημά σας, χωρίς να απαιτείται για την παραπάνω πληρωμή οποιαδήποτε εξουσιοδότηση, ενέργεια ή συγκατάθεση του Προσφέροντα και χωρίς να ληφθεί υπόψη οποιαδήποτε τυχόν σχετική αντίρρησή του, ένσταση, επιφύλαξη ή προσφυγή του στα Δικαστήρια ή τη Διαιτησία, με αίτημα τη μη κατάπτωση της παρούσας ή τη θέση της υπό δικαστική μεσεγγύηση.

Η εγγύηση αυτή αφορά αποκλειστικά και μόνο τις υποχρεώσεις του εν λόγω Προσφέροντα, που απορρέουν από τη συμμετοχή του στην παραπάνω Διαδικασία Επιλογής μέχρι και της υπογραφής της σχετικής σύμβασης, σε περίπτωση περάτωσης διαδικασίας επιλογής σε αυτόν και της παράδοσης από αυτόν σε σας Εγγυητικής Επιστολής Καλής Εκτέλεσης, σύμφωνα με τις οδηγίες σας, σε καμία όμως περίπτωση η εγγύηση αυτή δεν θα αφορά τις υποχρεώσεις που απορρέουν από την εκτέλεση της σύμβασης αυτής.

Ο χρόνος ισχύος της παρούσας υπερβαίνει κατά τριάντα (30) ημέρες το χρόνο ισχύος της Προσφοράς του προσφέροντα.

Δεδομένου δε ότι ο προσφέρων αποδέχεται με τη συμμετοχή του στην ανωτέρω διαδικασία επιλογής την παράταση της ισχύος της προσφοράς του:

- α) μετά το πέρας της προαναφερόμενης χρονικής ισχύος της, κατά διαδοχικά διαστήματα τριάντα (30) ημερών, εκτός εάν προ της εκάστοτε ημερομηνίας λήξεώς της δηλώσει το αντίθετο και δεν την παρατείνει, και



β) μετά τη γνωστοποίηση σε αυτόν της απόφασης περάτωσης διαδικασίας επιλογής και μέχρι την υπογραφή της σύμβασης, αποδεχόμαστε ότι η παρούσα είναι ισχυρή πλέον των τριάντα (30) ημερών των υπό στοιχεία α) και β) ανωτέρω χρονικών περιόδων ισχύος της προσφοράς του προσφέροντα.

Για παράταση κατά τα παραπάνω της ισχύος της Εγγυητικής πέραν των δώδεκα (12) μηνών από την καταληκτική ημερομηνία υποβολής των προσφορών, απαιτείται η προηγούμενη συναίνεσή μας.

Η Εγγυητική Επιστολή θα επιστραφεί σε μας, μαζί με γραπτή δήλωσή σας, που θα μας απαλλάσσει από αυτήν την εγγύηση.

---

#### ΟΔΗΓΙΕΣ

<sup>1</sup> Ανάλογα με τη μορφή του προσφέροντα αναγράφεται από τον εκδότη της εγγυητικής επιστολής μια από τις παρακάτω επιλογές:

- Σε περίπτωση φυσικού προσώπου: ..... (ονοματεπώνυμο, πατρώνυμο) ....., ..... (ΑΦΜ) ....., ..... (δ/νση) ..... ή

- Σε περίπτωση νομικού προσώπου: ..... (επωνυμία) ....., ..... (ΑΦΜ) ....., ..... (δ/νση έδρας) ..... ή

- Σε περίπτωση Σύμπραξης/Ένωσης: των φυσικών ή νομικών προσώπων

- α) ..... (επωνυμία) ....., ..... (ΑΦΜ) ....., ..... (δ/νση κατοικίας ή έδρας) .....

- β) ..... (επωνυμία) ....., ..... (ΑΦΜ) ....., ..... (δ/νση κατοικίας ή έδρας) .....

- ..... Κ.Ο.Κ. ....

- που ενεργούν εν προκειμένω ως Σύμπραξη/Ένωση και ευθύνονται εις ολόκληρον το κάθε μέλος έναντι της ΔΕΗ

<sup>2</sup> Αναγράφεται σε ευρώ το ποσό ολογράφως και αριθμητικώς

ΕΓΓΥΗΤΙΚΗ ΕΠΙΣΤΟΛΗ ΚΑΛΗΣ ΕΚΤΕΛΕΣΗΣ

Ημερομηνία:

Προς

τη ΔΗΜΟΣΙΑ ΕΠΙΧΕΙΡΗΣΗ ΗΛΕΚΤΡΙΣΜΟΥ Α.Ε.  
Χαλκοκονδύλη 30, 104 32 ΑΘΗΝΑ

Σας γνωρίζουμε ότι εγγυόμαστε ανέκκλητα και ανεπιφύλακτα έναντί σας υπέρ του Αντισυμβαλλόμενου σας:

.....<sup>1</sup>.....

παραιτούμενοι ρητά ανέκκλητα και ανεπιφύλακτα από την αντίρρηση της διζήσεως και διαιρέσεως, καθώς και από τις μη προσωποπαγείς ενστάσεις του πρωτοφειλέτη ευθυνόμενοι σε ολόκληρο και ως αυτοφειλέτες και μέχρι του ποσού των .....<sup>2</sup>....., για την ακριβή, πιστή και εμπρόθεσμη εκπλήρωση όλων των υποχρεώσεων του Αντισυμβαλλόμενου της υπ' αριθ. .... Σύμβασης και των τυχόν συμπληρωμάτων της και σε απόλυτη συμμόρφωση προς τους όρους της. Αντίγραφο αυτής μας παραδόθηκε, βεβαιώνεται δε με την παρούσα η λήψη του.

Το αντικείμενο της Σύμβασης είναι ..... με συμβατικό προϋπολογισμό .....

Σε κάθε περίπτωση κατά την οποία, σύμφωνα με την εγγύηση, θα κρίνατε ότι ο παραπάνω Αντισυμβαλλόμενος παρέβη οποιαδήποτε υποχρέωσή του από εκείνες τις οποίες ανέλαβε με τη παραπάνω Σύμβαση, αναλαμβάνουμε την υποχρέωση με την παρούσα να σας καταβάλουμε αμελλητί και σε κάθε περίπτωση εντός πέντε (5) ημερών από την έγγραφη ειδοποίησή σας, χωρίς καμιά από μέρους μας αντιρρήσεων, αμφισβήτηση ή ένσταση και χωρίς να ερευνηθεί το βάσιμο ή μη της απαίτησής σας, το ποσό της εγγύησης στο σύνολό του ή μέρος του, σύμφωνα με τις οδηγίες σας και αμέσως μετά το σχετικό αίτημά σας, χωρίς να απαιτείται για την παραπάνω πληρωμή οποιαδήποτε εξουσιοδότηση, ενέργεια ή συγκατάθεση του Αντισυμβαλλόμενου και χωρίς να ληφθεί υπόψη οποιαδήποτε τυχόν σχετική αντίρρησή του, ένσταση, επιφύλαξη ή προσφυγή του στα Δικαστήρια ή τη Διαιτησία, με αίτημα τη μη κατάπτωση της παρούσας ή τη θέση της υπό δικαστική μεσεγγύηση.

Τέλος, σας δηλώνουμε ότι η εγγύησή μας θα εξακολουθεί να ισχύει μέχρι την εκπλήρωση από τον Αντισυμβαλλόμενο όλων των υποχρεώσεων, τις οποίες έχει αναλάβει με την αντίστοιχη Σύμβαση και τα τυχόν συμπληρώματά της, αλλά όχι αργότερα από 14 μήνες από την ημερομηνία θέσης σε ισχύ της Σύμβασης. Η ισχύς της παρούσας εγγυητικής θα παραταθεί πέραν της προαναφερθείσας προθεσμίας χωρίς καμιά αντίρρηση εκ μέρους μας, μετά από γραπτή απαίτησή σας που θα υποβληθεί πριν από την ημερομηνία λήξης ισχύος της παρούσας εγγυητικής.

Με τη λήξη της περιόδου εγγύησης ή της παράτασης που ζητήθηκε από τη ΔΕΗ, η παρούσα εγγυητική θα επιστραφεί σε εμάς μαζί με έγγραφη δήλωσή σας, η οποία θα μας απαλλάσσει από την εγγυοδοσία μας.

ΟΔΗΓΙΕΣ

<sup>1</sup> Ανάλογα με τη μορφή του Αντισυμβαλλόμενου αναγράφεται από τον εκδότη της εγγυητικής επιστολής μια από τις παρακάτω επιλογές:

- 
- Σε περίπτωση φυσικού προσώπου: ..... (ονοματεπώνυμο, πατρώνυμο) .....,  
..... (ΑΦΜ) ....., ..... (δ/νση) ..... ή
  - Σε περίπτωση νομικού προσώπου: ..... (επωνυμία) ....., ..... (ΑΦΜ) .....,  
..... (δ/νση έδρας) ..... ή
  - Σε περίπτωση Σύμπραξης/Ένωσης: των φυσικών ή νομικών προσώπων
    - α) ..... (επωνυμία) ....., ..... (ΑΦΜ) ....., ..... (δ/νση κατοικίας ή έδρας) .....
    - β) ..... (επωνυμία) ....., ..... (ΑΦΜ) ....., ..... (δ/νση κατοικίας ή έδρας) .....
    - ..... Κ.Ο.Κ. ....που ενεργούν εν προκειμένω ως Σύμπραξη/Ένωση και ευθύνονται εις ολόκληρον το  
κάθε μέλος έναντι της ΔΕΗ
- <sup>2</sup> Αναγράφεται σε ευρώ το ποσό ολογράφως και αριθμητικώς

ΕΓΓΥΗΤΙΚΗ ΕΠΙΣΤΟΛΗ ΚΑΛΗΣ ΛΕΙΤΟΥΡΓΙΑΣ

Ημερομηνία:

Προς

τη ΔΗΜΟΣΙΑ ΕΠΙΧΕΙΡΗΣΗ ΗΛΕΚΤΡΙΣΜΟΥ Α.Ε.  
Χαλκοκονδύλη 30, 104 32 ΑΘΗΝΑ

Σας γνωρίζουμε ότι εγγυόμαστε ανέκκλητα και ανεπιφύλακτα έναντί σας υπέρ του Αντισυμβαλλόμενου σας:

.....<sup>1</sup>.....

παραιτούμενοι ρητά ανέκκλητα και ανεπιφύλακτα από την αντίρρηση της διζήσεως και διαιρέσεως, καθώς και από τις μη προσωποπαγείς ενστάσεις του πρωτοφειλέτη ευθυνόμενοι σε ολόκληρο και ως αυτοφειλέτες και μέχρι του ποσού των .....<sup>2</sup>....., για την ακριβή, πιστή και εμπρόθεσμη εκπλήρωση όλων των υποχρεώσεων του Αντισυμβαλλόμενου αναφορικά με την καλή λειτουργία του αντικειμένου της υπ' αριθ. .... Σύμβασης και των τυχόν συμπληρωμάτων της και σε απόλυτη συμμόρφωση προς τους όρους της, συμπεριλαμβανομένης της αποκατάστασης των ελαττωμάτων που ανακύπτουν ή των ζημιών που προκαλούνται από δυσλειτουργία του. Αντίγραφο αυτής μας παραδόθηκε, βεβαιώνεται δε με την παρούσα η λήψη του. Το αντικείμενο της Σύμβασης είναι ..... με συμβατικό προϋπολογισμό .....

Σε κάθε περίπτωση κατά την οποία, σύμφωνα με την εγγύηση, θα κρίνατε ότι ο παραπάνω Αντισυμβαλλόμενος παρέβη οποιαδήποτε υποχρέωσή του από εκείνες τις οποίες ανέλαβε με την εν λόγω Σύμβαση, αναλαμβάνουμε την υποχρέωση με την παρούσα να σας καταβάλουμε αμελλητί και σε κάθε περίπτωση εντός πέντε (5) ημερών από την έγγραφη ειδοποίησή σας, χωρίς καμιά από μέρους μας αντίρρηση, αμφισβήτηση ή ένσταση και χωρίς να ερευνηθεί το βάσιμο ή μη της απαίτησής σας, το ποσό της εγγύησης στο σύνολό του ή μέρος του, σύμφωνα με τις οδηγίες σας και αμέσως μετά το σχετικό αίτημά σας, χωρίς να απαιτείται για την παραπάνω πληρωμή οποιαδήποτε εξουσιοδότηση, ενέργεια ή συγκατάθεση του Αντισυμβαλλόμενου και χωρίς να ληφθεί υπόψη οποιαδήποτε τυχόν σχετική αντίρρησή του, ένσταση, επιφύλαξη ή προσφυγή του στα Δικαστήρια ή τη Διαιτησία, με αίτημα τη μη κατάπτωση της παρούσας ή τη θέση της υπό δικαστική μεσεγγύηση.

Τέλος, σας δηλώνουμε ότι η εγγύησή μας θα εξακολουθεί να ισχύει μέχρι την εκπλήρωση από τον Αντισυμβαλλόμενο όλων των υποχρεώσεων, τις οποίες έχει αναλάβει με την αντίστοιχη Σύμβαση και τα τυχόν συμπληρώματά της, αλλά όχι αργότερα από 24 μήνες από την ημερομηνία.....<sup>3</sup> .....

Η ισχύς της παρούσας εγγυητικής θα παραταθεί πέραν της προαναφερθείσας προθεσμίας χωρίς καμιά αντίρρηση εκ μέρους μας, μετά από γραπτή απαίτησή σας που θα υποβληθεί πριν από την ημερομηνία λήξης ισχύος της παρούσας εγγυητικής.

Με τη λήξη της περιόδου εγγύησης ή της παράτασης που ζητήθηκε από τη ΔΕΗ, η παρούσα εγγυητική θα επιστραφεί σε εμάς μαζί με έγγραφη δήλωσή σας, η οποία θα μας απαλλάσσει από την εγγυοδοσία μας.

---

## ΟΔΗΓΙΕΣ

<sup>1</sup> Ανάλογα με τη μορφή του Αντισυμβαλλόμενου αναγράφεται από τον εκδότη της εγγυητικής επιστολής μια από τις παρακάτω επιλογές:

- Σε περίπτωση φυσικού προσώπου: ..... (ονοματεπώνυμο, πατρώνυμο) ....., ..... (ΑΦΜ) ....., ..... (δ/νση) ..... ή
- Σε περίπτωση νομικού προσώπου: ..... (επωνυμία) ....., ..... (ΑΦΜ) ....., ..... (δ/νση έδρας) ..... ή
- Σε περίπτωση Σύμπραξης/Ενωσης: των φυσικών ή νομικών προσώπων
  - α) ..... (επωνυμία) ....., ..... (ΑΦΜ) ....., ..... (δ/νση κατοικίας ή έδρας) .....
  - β) ..... (επωνυμία) ....., ..... (ΑΦΜ) ....., ..... (δ/νση κατοικίας ή έδρας) .....
  - ..... Κ.Ο.Κ. ....που ενεργούν εν προκειμένω ως Σύμπραξη/Ενωση και ευθύνονται εις ολόκληρον το κάθε μέλος έναντι της ΔΕΗ.

<sup>2</sup> Αναγράφεται σε ευρώ το ποσό ολογράφως και αριθμητικώς.

<sup>3</sup> Ο χρόνος της ισχύος της Εγγυητικής αυτής καθορίζεται βάσει των προβλεπόμενων στη Σύμβαση για τη χρονική διάρκεια εγγύησης της καλής λειτουργίας.