



ΓΕΝΙΚΗ ΔΙΕΥΘΥΝΣΗ ΠΑΡΑΓΩΓΗΣ

Διεύθυνση Υλικού και Προμηθειών Παραγωγής

ΔΙΑΚΗΡΥΞΗ ΑΡΙΘ.: ΔΥΠΠ-1352

**Ανακατασκευή Στρατηγικών Ανταλλακτικών
Καύσης DLN2.0+e του Αεριοστροβίλου
PG9351FA της Μονάδας V του
ΑΗΣ Κερατέας - Λαυρίου.**

ΕΠΙΣΗΜΑΝΣΕΙΣ

Οι Ενδιαφερόμενοι με ΔΙΚΗ ΤΟΥΣ ΕΥΘΥΝΗ θα πρέπει να Ενημερώνονται Τακτικά και μέχρι την ημερομηνία αποσφράγισης, για πιθανές Τροποποιήσεις-Συμπληρώματα των Διακηρύξεων (όροι, ημερομηνία υποβολής προσφορών κ.τ.λ.) από την ηλεκτρονική διεύθυνση

<https://www.dei.gr/>

ή επικοινωνώντας τηλεφωνικά με τους αρμόδιους της Διακήρυξης.

Ο Οικονομικός φορέας πρέπει να συμπληρώσει από την πλευρά του το ΕΕΕΠ κάνοντας χρήση της ηλεκτρονικής υπηρεσίας ESPD στην ηλεκτρονική διεύθυνση <https://ec.europa.eu/growth/tools-databases/espd>, ακολουθώντας τα βήματα που αναφέρονται στις ενσωματωμένες σε αυτό οδηγίες.

Οι ενδιαφερόμενοι οικονομικοί φορείς, οι οποίοι έχουν εγγραφεί στο σύστημα ως παραλήπτες της Διακήρυξης, μπορούν να ζητούν διευκρινίσεις σχετικά με το περιεχόμενο των τευχών του παρόντος διαγωνισμού, το αργότερο μέχρι και δέκα (10) ημέρες πριν από τη λήξη της προθεσμίας υποβολής των προσφορών.

Αιτήματα παροχής πληροφοριών ή διευκρινίσεων που υποβάλλονται εκτός των ανωτέρω προθεσμιών δεν εξετάζονται.

Για τη διασφάλιση της αξιοπιστίας και έγκαιρης ενημέρωσης όλων των ενδιαφερομένων για τυχόν διευκρινίσεις, συμπληρώσεις ή και μεταβολές όρων του Διαγωνισμού, οι ενδιαφερόμενοι οικονομικοί φορείς πρέπει κατά την αρχική παραλαβή των κωδικών πρόσβασης να καταχωρούν στο σύστημα τα ζητούμενα στοιχεία επικοινωνίας. Σε περίπτωση που τα στοιχεία αυτά δεν είναι ακριβή ή η Διακήρυξη δεν έχει παραληφθεί άμεσα από το σύστημα, η ΔΕΗ ουδεμία ευθύνη φέρει για τη μη έγκαιρη και αξιόπιστη ενημέρωση του οικείου οικονομικού φορέα.



ΔΙΕΥΘΥΝΣΗ ΥΛΙΚΟΥ ΚΑΙ ΠΡΟΜΗΘΕΙΩΝ ΠΑΡΑΓΩΓΗΣ
ΧΑΛΚΟΚΟΝΔΥΛΗ 22, 104 32

ΔΙΑΚΗΡΥΞΗ: ΔΥΠΠ-1352

Παροχή Υπηρεσιών: «Ανακατασκευή Στρατηγικών Ανταλλακτικών Καύσης DLN2.0+e του Αεριοστροβίλου PG9351FA της Μονάδας V του ΑΗΣ Κερατέας -Λαυρίου»

ΤΕΥΧΟΣ 1

ΠΡΟΣΚΛΗΣΗ



ΔΙΕΥΘΥΝΣΗ ΥΛΙΚΟΥ & ΠΡΟΜΗΘΕΙΩΝ ΠΑΡΑΓΩΓΗΣ
ΧΑΛΚΟΚΟΝΔΥΛΗ 22, 104 32 ΑΘΗΝΑ

ΔΙΑΚΗΡΥΞΗ: ΔΥΠΠ-1352

Παροχή υπηρεσιών: «Ανακατασκευή Στρατηγικών Ανταλλακτικών Καύσης DLN2.0+e του Αεριοστροβίλου PG9351FA της Μονάδας V του ΑΗΣ Κερατέας -Λαυρίου»

Π Ρ Ο Σ Κ Λ Η Σ Η

Η Δημόσια Επιχείρηση Ηλεκτρισμού Α.Ε (εφεξής ΔΕΗ Α.Ε. ή ΔΕΗ ή Επιχείρηση), Χαλκοκονδύλη 30, Αθήνα, προσκαλεί, σύμφωνα με τις διατάξεις :

- του Βιβλίου ΙΙ του ν.4412/2016 (ΦΕΚ Α' 147), όπως ισχύει για τις Εταιρείες του κεφαλαίου Β του ν.3429/2005 (ΦΕΚ Α' 314) που δραστηριοποιούνται στον τομέα της ενέργειας, λαμβανομένης υπόψη και της παραγράφου 7 του άρθρου 222 του ν.4412/2016,
- της παρούσας Διακήρυξης, η οποία διαμορφώθηκε βάσει κατευθύνσεων του Διοικητικού Συμβουλίου της ΔΕΗ Α.Ε. με την υπ' αριθ. 128/08.11.2016 απόφασή του, η οποία έχει αναρτηθεί στην επίσημη ιστοσελίδα της ΔΕΗ στην ηλεκτρονική διεύθυνση: <https://www.dei.gr/el/i-dei/diakirukseis-diagwnismwn>,

όλους τους ενδιαφερόμενους, σε μειοδοτικό διαγωνισμό με ανοικτή διαδικασία και με σφραγισμένες προσφορές, για την ανάδειξη Αναδόχου της Παροχής Υπηρεσιών: **ΔΥΠΠ-1352:«Ανακατασκευή Στρατηγικών Ανταλλακτικών Καύσης DLN2.0+e του Αεριοστροβίλου PG9351FA της Μονάδας V του ΑΗΣ Κ.Λ.»**, συνολικού προϋπολογισμού κατά τη μελέτη της Επιχείρησης **€ 1.450.000,00**.

Άρθρο 1

Όνομα – Διεύθυνση Υπηρεσίας Αρμόδιας για το Διαγωνισμό – Τόπος και Χρόνος Διεξαγωγής Διαγωνισμού.

Αρμόδια Υπηρεσία της ΔΕΗ Α.Ε. για το Διαγωνισμό είναι η Διεύθυνση Υλικού & Προμηθειών Παραγωγής (ΔΥΠΠ), οδός Χαλκοκονδύλη, αριθ. 22, Τ.Κ. 104 32 Αθήνα, τηλέφωνο +30 – 2105292698.

Η παραλαβή των Προσφορών θα γίνεται στο πρωτόκολλο του Τομέα Έργων και Υπηρεσιών (3ος όροφος) και η αποσφράγιση των Προσφορών θα γίνει στην Αίθουσα Συσκέψεων (3ος όροφος) **στις 01.12.2017** ημέρα **Παρασκευή** και ώρα **11:00 π.μ** (ώρα λήξης επίδοσης προσφορών), ενώπιον Επιτροπής που θα συστήσει η Επιχείρηση.

Προσφορές μπορεί να υποβληθούν και ταχυδρομικά επί αποδείξει ή μέσω εταιρειών διακίνησης εντύπων στο πρωτόκολλο του Τομέα Έργων και Υπηρεσιών της ανωτέρω Διεύθυνσης με ευθύνη του Διαγωνιζόμενου σε σχέση με το περιεχόμενο και το χρόνο

άφιξης. Αυτές οι προσφορές θα ληφθούν υπόψη μόνον εφόσον παραδοθούν σφραγισμένες στο Πρωτόκολλο της παραπάνω Υπηρεσίας (ΔΥΠΠ / Τομέας Έργων & Υπηρεσιών) όχι αργότερα από την **11:00 π.μ.** της ημέρας υποβολής των προσφορών.

Ο φάκελος που περιέχει την προσφορά πρέπει απαραίτητως να αναγράφει το Όνομα και τη Διεύθυνση του Οικονομικού Φορέα (Διαγωνιζομένου) που υποβάλλει την προσφορά και επίσης :

Προσφορά για το Διαγωνισμό: **ΔΥΠΠ-1352: «Ανακατασκευή Στρατηγικών Ανταλλακτικών Καύσης DLN2.0+e του Αεριοστροβίλου PG9351FA της Μονάδας V του ΑΗΣ Κερατέας -Λαυρίου».**

Άρθρο 2

Τόπος, περιγραφή και ουσιώδη χαρακτηριστικά της Παροχής Υπηρεσίας

Η Παροχή Υπηρεσίας θα εκτελεσθεί στον Ατμοηλεκτρικό Σταθμό Κερατέας - Λαυρίου ΑΗΣ ΚΕΡΑΤΕΑΣ-ΛΑΥΡΙΟΥ, Θωρικό, 19500 Λαύριο.

Το αντικείμενο της Παροχής Υπηρεσίας είναι η απόκτηση ενός πλήρους και λειτουργικού σετ εξαρτημάτων συστήματος καύσης, ενόψει της επόμενης επιθεώρησης καύσης του αεριοστροβίλου GE type PG9351 FA+e της Μονάδας V του ΑΗΣ Κερατέας-Λαυρίου.

Οι εργασίες που απαιτούνται από τον Διαγωνιζόμενο στο πλαίσιο της παρούσας Διακήρυξης είναι οι ακόλουθες:

- α) Η επιθεώρηση **δύο (2)** σετ μεταχειρισμένων καυστήρων DLN2.0+e (fuel nozzle assy), η επιλογή των καλύτερων προστομιών, η επισκευή τους και η προμήθεια ή κατασκευή των αναγκαίων προστομιών καυστήρων, ώστε τελικά να συναρμολογηθεί, ένα πλήρες σετ καυστήρων.
- β) Η επιθεώρηση και επισκευή **ενός (1)** σετ μεταχειρισμένων end caps.
- γ) Η επιθεώρηση και επισκευή **ενός (1)** σετ μεταχειρισμένων θαλάμων καύσης (combustion liners).
- δ) Η επιθεώρηση και επισκευή ενός (1) σετ μεταχειρισμένων μεταβατικών αγωγών (transition pieces).
- ε) Η προμήθεια ενός (1) σετ αναλωσίμων ανταλλακτικών που θα χρειασθούν για την εγκατάσταση των παραπάνω ανταλλακτικών συστήματος καύσης στον αεριοστροβίλο.
- ζ) Η μεταφορά και ασφάλιση των προς ανακατασκευή στρατηγικών ανταλλακτικών καύσης από ΑΗΣ Κ-Λ. προς τις εγκαταστάσεις του Αναδόχου και αντιστρόφως.

Όλα τα ανακαινισμένα ανταλλακτικά θα είναι εγγυημένα για 8.000 FFH ή 450 FFS (Factored Fired Hours or Factored Fired Starts) ή δύο (2) έτη μετά την ημερομηνία παράδοσης των ανακαινισμένων όποια από τα δύο συμβεί πρώτο.

Άρθρο 3

Συμμετοχή στο Διαγωνισμό

1. Στο διαγωνισμό μπορούν να συμμετάσχουν όλοι οι ενδιαφερόμενοι Οικονομικοί Φορείς (Φυσικά ή Νομικά πρόσωπα ή συμπράξεις αυτών) οι οποίοι πληρούν τις απαιτήσεις της παραγράφου 3 του παρόντος Άρθρου.
2. Οι Διαγωνιζόμενοι μπορούν να συμμετάσχουν στο μειοδοτικό Διαγωνισμό με Ανοικτή Διαδικασία, είτε ανεξάρτητα, είτε συνεργαζόμενοι υπό οποιαδήποτε Νομική Μορφή με άλλες Εταιρείες, υπό την προϋπόθεση ότι είναι σε θέση να αποδείξουν ότι όντως

έχουν εξασφαλίσει την αναγκαία συνεργασία των Συμπραττουσών Επιχειρήσεων για την εκτέλεση της σύμβασης.

Η Σύμπραξη Επιχειρήσεων που θα επιλεγεί, έχει τη δυνατότητα:

- είτε να μετατραπεί, εάν της ανατεθεί η Σύμβαση, σε κοινοπραξία του **Π.Δ. 186/92**, όπως ισχύει και να προσκομίσει το σχετικό Κοινοπρακτικό στη ΔΕΗ,
- είτε να αναλάβει την Παροχή Υπηρεσίας ως Όμιλος Επιχειρήσεων, με την απαραίκλιτη προϋπόθεση, να προκύπτει από τη Σύμβαση το διακριτό αντικείμενο που θα εκτελέσει και το τίμημα που θα τιμολογήσει το κάθε μέλος χωριστά.

3. Απαιτήσεις για τους Διαγωνιζομένους

Ο Διαγωνιζόμενος, σε περίπτωση Επιχείρησης η ίδια, ή σε περίπτωση Σύμπραξης Επιχειρήσεων τα μέλη της αθροιστικά, ή σε περίπτωση συνεργασίας ο ίδιος και οι συνεργαζόμενοι με αυτόν, αθροιστικά, οι οποίοι έχουν δεσμευθεί με έγγραφη δήλωση/δέσμευση συνεργασίας (ενδεικτικά, έγκυρο ιδιωτικό συμφωνητικό μεταξύ του διαγωνιζόμενου και του επικαλούμενου τρίτου ή παρουσίαση εγγυήσεων άλλης μορφής, προκειμένου η ανωτέρω απαιτούμενη ικανότητα να αποδεικνύεται επαρκώς και κατά τρόπο ικανοποιητικό για τη ΔΕΗ Α.Ε.) για την υπόψη σύμβαση, πρέπει να πληρούν όλες τις παρακάτω προϋποθέσεις:

3.1. Για τις εργασίες επισκευής-ανακατασκευής.

3.1.1. Είναι ο κατασκευαστής Οίκος GE των αεριοστροβίλων.

3.1.2. Όταν δεν είναι ο κατασκευαστής Οίκος των αεριοστροβίλων, να είναι κάτοχος άδειας (Licensee) για την επισκευή - ανακατασκευή των συγκεκριμένων ανταλλακτικών από τον ανωτέρω. Οι διαγωνιζόμενοι πρέπει να προσκομίσουν αποδεικτικά έγγραφα από τα οποία να προκύπτει ότι ο ανωτέρω κατασκευαστής τους έχει δώσει όλα τα απαραίτητα τεχνικά και κατασκευαστικά στοιχεία και την άδεια (License) για την επισκευή - ανακατασκευή ανταλλακτικών.

3.1.3. Όταν δεν είναι ο Κατασκευαστής Οίκος των αεριοστροβίλων ή κάτοχος άδειας (Licensee) για την ανακατασκευή - επισκευή των συγκεκριμένων ανταλλακτικών από τον ανωτέρω, θα πρέπει να διαθέτουν και να υποβάλλουν:

- i. Πιστοποιητικά Διασφάλισης Ποιότητας από αναγνωρισμένο οίκο πιστοποιήσεων, που θα αποδεικνύουν ότι ο κατασκευαστικός οίκος έχει πιστοποιηθεί σύμφωνα με τις προβλέψεις του ISO 9001/2000 ή 9001/2008 ή άλλο αναγνωρισμένο πρότυπο ή πληροί ισοδύναμες απαιτήσεις ποιοτικής διασφάλισης. αναφορικά με το αντικείμενο της παροχής υπηρεσίας. Το βάρος της απόδειξης του «ισοδυνάμου» φέρει ο επικαλούμενος αυτό, ο οποίος υποχρεούται να συμπεριλάβει στην προσφορά του όλα τα σχετικά αποδεικτικά στοιχεία.
- ii. Επαρκή Εμπειρία επιθεώρησης και επισκευής καυστήρων και των αντίστοιχών στρατηγικών ανταλλακτικών τμήματος καύσης (fuel nozzles, end caps, liners και transition pieces) τύπου DLN 2.0+e αεριοστροβίλου τύπου General Electric 9FA ή 7FA. Ως επαρκής εμπειρία θεωρείται η επιθεώρηση και επισκευή τουλάχιστον ενός (1) σετ από κάθε είδος και η εν συνεχεία επιτυχής λειτουργία του για 8.000 FFH ή 450 FFS.

Για τον έλεγχο και την πιστοποίηση της εμπειρίας τους οι προσφέροντες θα πρέπει να υποβάλουν απαραίτητα με το Φάκελο Β' των προσφορών τους πλήρως συμπληρωμένο «Πίνακα Εμπειρίας και Συστάσεων» σύμφωνα με το συνημμένο στο Τεύχος 2 «Όροι και Οδηγίες Διαγωνισμού» Υπόδειγμα, συνοδευμένο από αποδεικτικά στοιχεία ήτοι βεβαιώσεις καλής εκτέλεσης και επιτυχούς λειτουργίας για 8.000 FFH ή 450 FFS, πρωτόκολλα παραλαβής κ.λ.π. που να έχουν εκδοθεί από τους Κυρίου των Έργων/Υπηρεσιών.

3.2. Για την προμήθεια των αναλώσιμων ανταλλακτικών για την Επιθεώρηση Καύσης, και αυτών που απαιτούνται για την ανακατασκευή των στρατηγικών ανταλλακτικών.

3.2.1. Είναι ο κατασκευαστής Οίκος GE των αεριοστροβίλων.

3.2.2. Όταν δεν είναι ο κατασκευαστής Οίκος των αεριοστροβίλων, να είναι κάτοχος άδειας (Licensee) για την επισκευή - ανακατασκευή των συγκεκριμένων ανταλλακτικών από τον ανωτέρω. Οι διαγωνιζόμενοι πρέπει να προσκομίσουν αποδεικτικά έγγραφα από τα οποία να προκύπτει ότι ο ανωτέρω κατασκευαστής τους έχει δώσει όλα τα απαραίτητα τεχνικά και κατασκευαστικά στοιχεία και την άδεια (License) για την επισκευή - ανακατασκευή ανταλλακτικών.

3.2.3. Όταν δεν είναι ο κατασκευαστής Οίκος των αεριοστροβίλων ή κάτοχος άδειας (Licensee) για την ανακατασκευή - επισκευή των συγκεκριμένων ανταλλακτικών από τον ανωτέρω, θα πρέπει να διαθέτουν και να υποβάλλουν:

- i. Πιστοποιητικά Διασφάλισης Ποιότητας από αναγνωρισμένο οίκο πιστοποιήσεων, που θα αποδεικνύουν ότι ο κατασκευαστικός οίκος έχει πιστοποιηθεί σύμφωνα με τις προβλέψεις του ISO 9001/2000 ή 9001/2008 ή άλλο αναγνωρισμένο πρότυπο ή πληροί ισοδύναμες απαιτήσεις ποιοτικής διασφάλισης. αναφορικά με το αντικείμενο της παροχής υπηρεσίας. Το βάρος της απόδειξης του «ισοδυνάμου» φέρει ο επικαλούμενος αυτό, ο οποίος υποχρεούται να συμπεριλάβει στην προσφορά του όλα τα σχετικά αποδεικτικά στοιχεία.
- ii. Επαρκή Εμπειρία κατασκευής ή προμήθειας του συνόλου των εξαρτημάτων του υπόψη συστήματος καύσης DLN 2.0+e αεριοστροβίλου τύπου General Electric 9FA ή 7FA. Ως επαρκής εμπειρία θεωρείται η κατασκευή ή προμήθεια τουλάχιστον ενός (1) σετ από κάθε είδος και η εν συνεχεία επιτυχής λειτουργία του για 8.000 FFH ή 450 FFS.

Για τον έλεγχο και την πιστοποίηση της εμπειρίας τους οι προσφέροντες θα πρέπει να υποβάλουν απαραίτητα με το Φάκελο Β' των προσφορών τους πλήρως συμπληρωμένο «Πίνακα Εμπειρίας και Συστάσεων» σύμφωνα με το συνημμένο στο Τεύχος 2 «Όροι και Οδηγίες Διαγωνισμού» Υπόδειγμα, συνοδευμένο από αποδεικτικά στοιχεία ήτοι βεβαιώσεις καλής εκτέλεσης και επιτυχούς λειτουργίας για 8.000 FFH ή 450 FFS, πρωτόκολλα παραλαβής κ.λ.π. που να έχουν εκδοθεί από τους Κυρίου των Έργων/Υπηρεσιών/Προμηθειών

4. Υποβαλλόμενα Στοιχεία

Οι Διαγωνιζόμενοι, πέραν των αποδεικτικών στοιχείων της παρ. 3, θα πρέπει να προσκομίσουν με το Φάκελο Β' της προσφοράς τους;

- 4.1. Δήλωση στην οποία θα αναφέρονται οι εγκαταστάσεις (χώρα, επωνυμία, διεύθυνση) όπου θα γίνουν οι εργασίες επισκευής/ανακατασκευής. Οι εν λόγω εγκαταστάσεις θα πρέπει να διαθέτουν πιστοποίηση σύμφωνα με τις προβλέψεις του ISO 9001/2008 ή άλλο αναγνωρισμένο πρότυπο ή να πληρούν ισοδύναμες απαιτήσεις ποιοτικής διασφάλισης, αναφορικά με το αντικείμενο της παροχής υπηρεσίας. Το βάρος της απόδειξης του «ισοδυνάμου» φέρει ο επικαλούμενος αυτό, ο οποίος υποχρεούται να συμπεριλάβει στην προσφορά του όλα τα σχετικά αποδεικτικά στοιχεία.

Σε περίπτωση, οι εν λόγω εγκαταστάσεις είναι τρίτου, θα πρέπει να κατατεθούν και αποδεικτικά στοιχεία με τα οποία θα αποδεικνύεται ότι έχει εξασφαλιστεί η συνεργασία του διαγωνιζόμενου και του τρίτου.

- 4.2. Σε περίπτωση που δεν είναι ο κατασκευαστής Οίκος GE των αεριοστροβίλων ή κάτοχος άδειας (Licensee) θα πρέπει επιπρόσθετα να υποβάλει, ανάλογα την εργασία/ανταλλακτικά που συμμετέχει :

4.2.1. Περιγραφή του υψηλής ακρίβειας air stand, το οποίο πρέπει να συμμορφώνεται με τις απαιτήσεις του προτύπου ISO EN 5167 ή άλλου ισοδυνάμου για την παροχή των δοκιμών με αέρα, ίσης ροής με τις αντίστοιχες ροές ενός πλήρως συναρμολογημένου καυστήρα.

4.2.2. Περιγραφή των ειδικών εξαρτημάτων για τον διαστασιολογικό και γεωμετρικό έλεγχο των μεταβατικών αγωγών (Transition Pieces-TP), για αεριοστρόβιλο 9FA ή 7FA.

4.2.3. Οι υποψήφιοι πρέπει να αποδεικνύουν την ικανότητά τους για την διάθεση των κύριων τμημάτων των στρατηγικών ανταλλακτικών, που περιγράφονται στο Παράρτημα I καθώς και των αναλώσιμων υλικών που αναφέρονται στο Παράρτημα II του τεύχους «Τεχνική Περιγραφή». Θα πρέπει να υποβάλουν εικονογραφημένες καταστάσεις ανταλλακτικών (IPL) που θα περιγράφουν όλα τα κύρια τμήματα και τα αναλώσιμα ανταλλακτικά που πρέπει να παρέχονται και να δηλώσουν τους υποπρομηθευτές τους.

- 4.3. Υπεύθυνη Δήλωση στην οποία θα αναφέρεται ότι σε περίπτωση μειοδοσίας, μαζί με τα αποδεικτικά στοιχεία και έγγραφα των λόγω αποκλεισμού που αναφέρονται στην παρ. 2.5 του Άρθρου 6, του τεύχους «Όροι και Οδηγίες του Διαγωνισμού», θα προσκομίσουν και θα καταθέσουν:

- Αναλυτική περιγραφή της διαδικασίας ελέγχου των προστομιών PM1, PM4 και D5 σε διάταξη high flow air stand ικανότητας παροχής αέρος για λόγο εκτόνωσης 1,25 ίση με αυτή ενός πλήρους προστομίου DLN 2.0+e σε φορτίο 60% του ονομαστικού. Θα ορίζουν τη μέση τιμή και την επιτρεπτή απόκλιση από αυτή της ενεργούς διατομής καινούργιων προστομιών (mean value and range of swizzle effective area). Θα καθορίζουν τα επιτρεπτά όρια αποδοχής (repair acceptance criteria) και επαναχρησιμοποίησης των προστομιών αερίου βάσει των διαδικασιών ελέγχου σε air flow stand.
- Τις διαδικασίες θερμικών κατεργασιών (heat treatment) και συγκόλλησης (welding procedure) για θαλάμους καύσης από υλικό Hastelloy X και μεταβατικούς αγωγούς από υλικό Nimonic 263 που θα χρησιμοποιήσουν για την επισκευή των εν λόγω ανταλλακτικών.
- Τα κριτήρια αποδοχής θαλάμων καύσης και μεταβατικών αγωγών (repair acceptance criteria) βάσει των οποίων μεταχειρισμένα τέτοια στρατηγικά

εξαρτήματα θεωρούνται ως επισκευάσιμα για λειτουργία ενός πλήρους κύκλου 8.000FFH ή 450 FFS.

Τα παραπάνω πληροφοριακά / τεχνικά στοιχεία θα ενταχθούν σε Παράρτημα που θα αποτελεί αναπόσπαστο τμήμα της προς υπογραφή Σύμβασης.

Σε περίπτωση μη προσκόμισης των ως άνω στοιχείων και εγγράφων, ο διαγωνιζόμενος αποκλείεται από τον διαγωνισμό και η εγγύηση συμμετοχής που έχει υποβάλλει καταπίπτει.

- 4.4. Πίνακα των τεχνικών αποκλίσεων από τις απαιτήσεις των διαφόρων στοιχείων της «Τεχνικής Περιγραφής». Τεχνικές αποκλίσεις για παρόμοιες διαδικασίες επισκευής βλαβών θα γίνονται αποδεκτές μόνο αν έχουν χρησιμοποιηθεί για την επισκευή με αποδεδειγμένη επιτυχία, των ίδιων κύριων συστήματος καύσης DLN 2.0+e αεριοστροβίλου τύπου General Electric 9FA ή 7FA. Ως επιτυχής εφαρμογή θεωρείται εκείνη η οποία έχει εφαρμοστεί σε ένα ανταλλακτικό με αποδεδειγμένη λειτουργία για 8.000FFH ή 450FFS, μετά την επισκευή του.
5. Εφόσον οι Διαγωνιζόμενοι θα ήθελαν να επικαλεσθούν τη χρηματοοικονομική, τεχνική ή και επαγγελματική ικανότητα τρίτων, προκειμένου να καλύψουν τις προϋποθέσεις συμμετοχής της παραγρ. **3** του παρόντος Τεύχους, υποχρεούνται να υποβάλουν τα στοιχεία που αποδεικνύουν την ανωτέρω ικανότητα και να δηλώσουν ότι δεσμεύονται να παράσχουν όλες τις απαιτούμενες από τη Διακήρυξη εγγυήσεις. Ειδικότερα στην περίπτωση αυτή ο Διαγωνιζόμενος έχει την υποχρέωση να αποδείξει με κάθε πρόσφορο τρόπο ότι θα έχει στη διάθεσή του, καθ' όλη τη διάρκεια της Σύμβασης, όλα τα απαραίτητα μέσα για την εκτέλεσή της. Τα εν λόγω αποδεικτικά μέσα μπορεί να είναι, ενδεικτικά, έγκυρο ιδιωτικό συμφωνητικό μεταξύ του διαγωνιζόμενου και του επικαλούμενου τρίτου, ή παρουσίαση εγγυήσεων άλλης μορφής, προκειμένου η ανωτέρω απαιτούμενη ικανότητα να αποδεικνύεται επαρκώς και κατά τρόπο ικανοποιητικό για τη ΔΕΗ Α.Ε. Τα εν λόγω αποδεικτικά μέσα θα πρέπει να συμπεριληφθούν στο Φάκελο Β' της προσφοράς. Το αντικείμενο της συνεργασίας μεταξύ του Αναδόχου και του τρίτου, καθώς και οι παρασχεθείσες εγγυήσεις από τον τρίτο προς τον Ανάδοχο θα συμπεριληφθούν στη Σύμβαση.

Στις ως άνω περιπτώσεις, σύμφωνα με το άρθρο 307 του ν. 4412/2016, **οι παρέχοντες τη στήριξη πρέπει να πληρούν τα αντίστοιχα κριτήρια αποκλεισμού** και ποιοτικής επιλογής με τον προσφέροντα στον οποίο παρέχουν τη στήριξη. Προς τούτο οι προσφορές θα συνοδεύονται από αντίστοιχες υπεύθυνες δηλώσεις και δικαιολογητικά που υποχρεούται να προσκομίζει ο διαγωνιζόμενος σύμφωνα με τις παραγράφους **2.2, 2.3** και όταν ζητηθούν τα δικαιολογητικά της παραγράφου **2.5** του **Άρθρου 6** (Περιεχόμενο προσφοράς) του Τεύχους 2 «Όροι & Οδηγίες Διαγωνισμού».

Στην περίπτωση που η παρεχόμενη στήριξη αφορά στην πλήρωση των κριτηρίων που σχετίζονται με τίτλους σπουδών και επαγγελματικά προσόντα του αναδόχου καθώς και τη διάθεση σχετικής επαγγελματικής εμπειρίας επιτυχούς παροχής αντίστοιχων υπηρεσιών, οι παρέχοντες τη στήριξη θα εκτελέσουν το αντικείμενο της σύμβασης για το οποίο παρέχουν τις συγκεκριμένες ικανότητες.

Οι παρέχοντες οικονομική και χρηματοοικονομική στήριξη είναι από κοινού με τον Ανάδοχο υπεύθυνοι για την εκτέλεση της σύμβασης.

6. Οι συμμετέχοντες θα πρέπει να προσκομίσουν έγγραφη βεβαίωση επίσκεψης από τον Σταθμό προκειμένου να πιστοποιείται ότι έχουν λάβει γνώση των συνθηκών και του εξοπλισμού.

7. Ο διαγωνιζόμενος καλείται να δεσμευτεί με τη συμπλήρωση του ΕΕΕΣ, για τη μη συνδρομή των υποχρεωτικών λόγων αποκλεισμού, όπως αυτοί οι λόγοι αναφέρονται στο ΕΕΕΣ, παράγραφος 2.3 του Άρθρου 6 (Περιεχόμενο Προσφοράς), του Τεύχους 2 «Όροι & Οδηγίες Διαγωνισμού».
8. Απαιτήσεις για το περιεχόμενο της Προσφοράς
- 8.1. Εταιρεία μέλος Σύμπραξης Επιχειρήσεων που συμμετέχει στον παρόντα Διαγωνισμό δεν επιτρέπεται να είναι ταυτόχρονα και μέλος άλλης Σύμπραξης Επιχειρήσεων που συμμετέχει επίσης στον παρόντα Διαγωνισμό ούτε να συμμετέχει μόνη της στο Διαγωνισμό.
- Εταιρείες συνδεδεμένες μεταξύ τους κατά την έννοια του Άρθρου 42ε του ΚΝ 2190/1920, όπως ισχύει, μπορούν να συμμετέχουν στο Διαγωνισμό ως μέλη μόνο της ίδιας Σύμπραξης Επιχειρήσεων.
- Απαγορεύεται η εκπροσώπηση δύο ή περισσότερων Διαγωνιζομένων από τον ίδιο εκπρόσωπο.
- Σε περίπτωση μη συμμόρφωσης των Διαγωνιζομένων προς τις εν λόγω απαιτήσεις, οι Προσφορές των υπόψη Διαγωνιζομένων θα αποκλεισθούν από τις περαιτέρω διαδικασίες του Διαγωνισμού.
- 8.2. Δεν επιτρέπονται Αποκλίσεις από τους Εμπορικούς και Οικονομικούς Όρους της Διακήρυξης.
- 8.3. Οι Προσφορές θα πρέπει να συμμορφώνονται πλήρως προς τους αντίστοιχους όρους και τις απαιτήσεις της Διακήρυξης.
- 8.4. Εναλλακτικές προσφορές δεν γίνονται αποδεκτές.
- 8.5. Τα έγγραφα Νομιμοποίησης των Αλλοδαπών Επιχειρήσεων και όλα τα Πιστοποιητικά θα είναι στη γλώσσα της Χώρας έκδοσης και θα συνοδεύονται και από επίσημη μετάφραση στα ελληνικά.
- 8.6. Τα Τεχνικά φυλλάδια και άλλα Τεχνικά στοιχεία της προσφοράς μπορεί να είναι στην Αγγλική γλώσσα.
9. Προσφορά η οποία δεν θα ικανοποιεί τα ανωτέρω κριτήρια του παρόντος άρθρου θα απορριφθεί.

Άρθρο 4 **Παραλαβή Στοιχείων Διακήρυξης**

Τα Τεύχη της Διακήρυξης, όπως αυτά αναφέρονται στο Άρθρο 1 των Όρων και Οδηγιών της Διακήρυξης, **διατίθενται δωρεάν σε ηλεκτρονική μορφή**, σύμφωνα με τα προβλεπόμενα στο άρθρο 297 του ν.4412/2016, μέσω της επίσημης ιστοσελίδας (site) της Επιχείρησης: <http://www.dei.gr> → Η ΔΕΗ → Ανακοινώσεις Διακηρύξεων → Διακηρύξεις Διαγωνισμών Γενικής Διεύθυνσης Παραγωγής → ΔΥΠΠ-1352 όπου και θα παραμείνουν ανηρτημένα **μέχρι και τη λήξη της προθεσμίας υποβολής των προσφορών**.

Οι ενδιαφερόμενοι οικονομικοί φορείς, οι οποίοι έχουν εγγραφεί στο σύστημα ως παραλήπτες της Διακήρυξης, μπορούν να ζητούν διευκρινίσεις σχετικά με το περιεχόμενο των τευχών του παρόντος διαγωνισμού **και να ζητήσουν την πραγματοποίηση**

επιτόπιας επίσκεψης, το αργότερο μέχρι και **έξι (6)** ημέρες πριν από τη λήξη της προθεσμίας υποβολής των προσφορών.

Για τη διασφάλιση της αξιόπιστης και έγκαιρης ενημέρωσης όλων των ενδιαφερομένων για τυχόν διευκρινίσεις, συμπληρώσεις ή και μεταβολές όρων του Διαγωνισμού, οι ενδιαφερόμενοι οικονομικοί φορείς πρέπει κατά την αρχική παραλαβή των κωδικών πρόσβασης να καταχωρούν στο σύστημα τα ζητούμενα στοιχεία επικοινωνίας. Σε περίπτωση που τα στοιχεία αυτά δεν είναι ακριβή ή η Διακήρυξη δεν έχει παραληφθεί άμεσα από το σύστημα, η ΔΕΗ ουδεμία ευθύνη φέρει για τη μη έγκαιρη και αξιόπιστη ενημέρωση του οικείου οικονομικού φορέα.

Το αργότερο μέχρι και **τρεις (3)** ημέρες πριν από τη λήξη της προθεσμίας υποβολής των προσφορών, η ΔΕΗ Α.Ε. θα παράσχει, σε αυτούς που έχουν παραλάβει σύμφωνα με τα προαναφερόμενα τη σχετική Διακήρυξη, τις τυχόν διευκρινίσεις ή/και συμπληρωματικά στοιχεία σχετικά με τις προδιαγραφές και τους όρους του Διαγωνισμού και του σχεδίου σύμβασης.

Επίσης, πριν από την εκπνοή της ως άνω προθεσμίας, η ΔΕΗ Α.Ε. θα χορηγήσει τις σχετικές βεβαιώσεις για τις πραγματοποιηθείσες από τους ενδιαφερόμενους οικονομικούς φορείς επιτόπιες επισκέψεις.

Κανένας Υποψήφιος δεν μπορεί σε οποιαδήποτε περίπτωση να επικαλεστεί προφορικές απαντήσεις εκ μέρους της ΔΕΗ Α.Ε.

Πληροφορίες, σχετικά με την διάθεση της Διακήρυξης δίδονται όλες τις εργάσιμες ημέρες και ώρες από την ΔΕΗ/ΔΥΠΠ Χαλκοκονδύλη 22 Αθήνα τηλ. +30 2105293471/210 5293646, για τεχνικής φύσεως θέματα από τον Αναπληρωτή Τομεάρχη του ΑΗΣ Κ-Λ Κο Σπ. Τσιούμα τηλ. +30 2292064155, καθώς και χορήγηση Βεβαίωσης Επίσκεψης από τα στελέχη του Τομέα Συντήρησης του ΑΗΣ Κερατέας-Λαυρίου (Υποτομεάρχη-Αναπ.Τομεάρχη), κο Γ. Θεοχαρόπουλο +30 2292064333 και κο Σπ. Τσιούμα τηλ. +30 2292064155.



ΔΙΕΥΘΥΝΣΗ ΥΛΙΚΟΥ ΚΑΙ ΠΡΟΜΗΘΕΙΩΝ ΠΑΡΑΓΩΓΗΣ
ΧΑΛΚΟΚΟΝΔΥΛΗ 22, 104 32

ΔΙΑΚΗΡΥΞΗ : ΔΥΠΠ-1352

Παροχή Υπηρεσιών: «Ανακατασκευή Στρατηγικών Ανταλλακτικών Καύσης DLN2.0+e του Αεριοστροβίλου PG9351FA της Μονάδας V του ΑΗΣ Κερατέας -Λαυρίου»

ΤΕΥΧΟΣ 2

ΟΡΟΙ ΚΑΙ ΟΔΗΓΙΕΣ



ΔΙΕΥΘΥΝΣΗ ΥΛΙΚΟΥ ΚΑΙ ΠΡΟΜΗΘΕΙΩΝ ΠΑΡΑΓΩΓΗΣ
ΧΑΛΚΟΚΟΝΔΥΛΗ 22, 104 32

ΔΙΑΚΗΡΥΞΗ : ΔΥΠΠ-1352

Παροχή Υπηρεσιών: «Ανακατασκευή Στρατηγικών Ανταλλακτικών Καύσης DLN2.0+e του Αεριοστροβίλου PG9351FA της Μονάδας V του ΑΗΣ Κερατέας -Λαυρίου»

Τ Ε Υ Χ Ο Σ 1
ΟΡΟΙ ΚΑΙ ΟΔΗΓΙΕΣ ΔΙΑΓΩΝΙΣΜΟΥ

Άρθρο 1
Τεύχη και έγγραφα της Διακήρυξης

Ο Διαγωνισμός βασίζεται στο σύνολο των παρακάτω τευχών και εγγράφων:

1. Πρόσκληση
2. Όροι και Οδηγίες Διαγωνισμού με συνημμένο υπόδειγμα Πίνακας Εμπειρίας και Συστάσεων
3. Σχέδιο Συμφωνητικού
4. Ειδικοί Όροι
5. Γενικοί Όροι
6. Τεχνική Περιγραφή
7. Τιμολόγιο Προσφοράς
8. Προμέτρηση-Προϋπολογισμός Προσφοράς
9. Πίνακας Κατανομής Τιμήματος
10. Ασφαλίσεις
11. Υποδείγματα, που περιλαμβάνουν :
 - Υπεύθυνη Δήλωση αποδοχής όρων κλπ.
 - Υπεύθυνη Δήλωση συνυπευθυνότητας για Συμπράξεις Επιχειρήσεων/Κοινοπραξίες
 - Εγγυητική Επιστολή Συμμετοχής
 - Εγγυητική Επιστολή Προκαταβολής
 - Εγγυητική Επιστολή Καλής Εκτέλεσης
 - Υπόδειγμα Εγγυητικής Επιστολής για υλικά της ΔΕΗ που χορηγήθηκαν στον Ανάδοχο

Η σειρά με την οποία αναφέρονται τα Τεύχη στην προηγούμενη παράγραφο καθορίζει τη σειρά ισχύος των όρων καθενός απ' αυτά, σε περίπτωση που υπάρχουν διαφορές στο κείμενο ή στην ερμηνεία των όρων δύο ή περισσότερων Τευχών.

Άρθρο 2
Προϋπολογισμός Παροχής υπηρεσιών - Σύστημα προσφοράς

1. Ο Προϋπολογισμός της Παροχής Υπηρεσίας; ανέρχεται σε **€1.450.000,00**.

Ο Προϋπολογισμός αυτός δεν αποτελεί το ανώτατο όριο προσφοράς.

2. Ο Διαγωνισμός διενεργείται με το Σύστημα Προσφοράς με ελεύθερη συμπλήρωση Τιμολογίου.
- 2.1. Οι Διαγωνιζόμενοι προσφέρουν τιμές συμπληρώνοντας τα ασυμπλήρωτα «Τιμολόγιο Προσφοράς» και «Προμέτρηση – Προϋπολογισμός Προσφοράς» με τις προσφερόμενες από αυτούς τιμές.
- 2.2. Το «Τιμολόγιο Προσφοράς» αποτελεί το κύριο έγγραφο της προσφοράς του Διαγωνιζόμενου και όλες οι τιμές μονάδας που προσφέρονται με αυτό πρέπει να συμπληρωθούν ολογράφως και αριθμητικώς. Αν υπάρχει ασυμφωνία μεταξύ της ολόγραφης και αριθμητικής τιμής, υπερισχύει η ολόγραφη. Η μη συμπλήρωση έστω και μιας τιμής μονάδας καθιστά την προσφορά अपαράδεκτη.
- Οι τιμές μονάδας που προσφέρει καθένας Διαγωνιζόμενος στο «Τιμολόγιο Προσφοράς» περιλαμβάνουν οπωσδήποτε και τα γενικά έξοδα, το όφελος και λοιπές επιβαρύνσεις του Διαγωνιζόμενου.
- Το τεύχος «Προμέτρηση – Προϋπολογισμός Προσφοράς» αποτελεί συμπληρωματικό έγγραφο της προσφοράς και πρέπει να συμπληρωθούν από το Διαγωνιζόμενο όλα τα κονδύλια αυτού. Σε περίπτωση που κάποιες τιμές του τεύχους «Προμέτρηση – Προϋπολογισμός Προσφοράς» είναι διαφορετικές από εκείνες που έχουν αναγραφεί στο τεύχος «Τιμολόγιο Προσφοράς» για τις ίδιες εργασίες, ή σε περίπτωση λογιστικών σφαλμάτων στο Τεύχος «Προμέτρηση – Προϋπολογισμός Προσφοράς», οι σχετικές εγγραφές θα διορθώνονται από την Επιτροπή Κρίσης, βάσει του τεύχους «Τιμολόγιο Προσφοράς» και η προσφορά θα ισχύει όπως θα διαμορφωθεί μετά τις παραπάνω διορθώσεις της Επιτροπής Κρίσης. Στην περίπτωση αυτή, όπου εφεξής γίνεται παραπομπή στην προσφορά, ή σε επιμέρους στοιχεία της, θα νοείται η παραπομπή στη διορθωμένη προσφορά.
- Στο τεύχος «Προμέτρηση – Προϋπολογισμός Προσφοράς» θα συμπληρώνονται τα ακόλουθα:
- α. Οι τιμές μονάδας όπως προσφέρονται με το «Τιμολόγιο Προσφοράς».
 - β. Το αποτέλεσμα του πολλαπλασιασμού των ποσοτήτων επί τις τιμές που διαμορφώνει την δαπάνη για κάθε εργασία (κονδύλιο) χωριστά.
 - γ. Τα επιμέρους αθροίσματα των δαπανών, καθώς και το γενικό άθροισμα του συνόλου των δαπανών το οποίο θα αποτελεί τη συνολική δαπάνη της Παροχής υπηρεσιών που προβλέπεται με την προσφορά .
- Απαγορεύεται κάθε διόρθωση, διαγραφή ή προσθήκη στις τιμές που έχουν ήδη συμπληρωθεί στο τεύχος «Τιμολόγιο Προσφοράς» ή στα ποσά του τεύχους «Προμέτρηση – Προϋπολογισμός Προσφοράς».
- 2.3. Τα χορηγούμενα έντυπα στους Διαγωνιζόμενους είναι τα εξής:
- Τιμολόγιο Προσφοράς (για συμπλήρωση)
 - Προμέτρηση – Προϋπολογισμός Προσφοράς (για συμπλήρωση)
3. Οι Διαγωνιζόμενοι υποχρεούνται να προσφέρουν Τιμήμα αποκλειστικά σε **ΕΥΡΩ**. Σε περίπτωση μη συμμόρφωσης του Διαγωνιζόμενου προς την απαίτηση αυτή η Προσφορά του θα απορριφθεί.

Άρθρο 3 **Χρόνος Ισχύος Προσφοράς**

Οι Διαγωνιζόμενοι δεσμεύονται με την προσφορά τους για χρονικό διάστημα χρονικό διάστημα **εκατόν είκοσι (120) ημερολογιακών ημερών** από την ημερομηνία υποβολής των προσφορών.

Το χρονικό αυτό διάστημα δύναται να παραταθεί, εφόσον ζητηθεί από τη ΔΕΗ, με τη συναίνεση των Διαγωνιζομένων.

Άρθρο 4 **Εγγυήσεις Συμμετοχής στο Διαγωνισμό**

Για τη συμμετοχή στο Διαγωνισμό πρέπει να κατατεθεί από κάθε διαγωνιζόμενο, Εγγύηση συμμετοχής για το ποσό των **29.000,00€**. Η εν λόγω εγγύηση συμμετοχής θα πρέπει να έχει εκδοθεί από πιστωτικά ιδρύματα που λειτουργούν νόμιμα στα κράτη-μέλη της Ευρωπαϊκής Ένωσης ή του Ευρωπαϊκού Οικονομικού Χώρου ή στα κράτη-μέλη της Συμφωνίας Δημοσίων Συμβάσεων του Παγκοσμίου οργανισμού Εμπορίου, που κυρώθηκε σύμφωνα με το ν. 2513/1997 (ΦΕΚ Α' 139) και έχουν, σύμφωνα με τις ισχύουσες διατάξεις, το δικαίωμα αυτό. Η εγγύηση συμμετοχής μπορεί επίσης να εκδίδεται από το Τ.Μ.Ε.Δ.Ε. ή να παρέχεται με γραμμάτιο του Ταμείου Παρακαταθηκών και Δανείων με παρακατάθεση σε αυτό του αντίστοιχου χρηματικού ποσού.

Για τραπεζικά ιδρύματα που δεν έχουν την έδρα τους στα προαναφερόμενα κράτη, γίνεται αποδεκτή Εγγυητική Επιστολή Συμμετοχής από τραπεζικό ίδρυμα με πιστοληπτική διαβάθμιση "Επενδυτικού Βαθμού" σύμφωνα με τους ακόλουθους όρους, κατά την έκδοση της Εγγυητικής και καθ' όλη τη διάρκεια της Εγγυητικής:

Πιστοληπτική διαβάθμιση αναφορικά με την πλέον πρόσφατη μακροχρόνια έκδοση μη εξασφαλισμένου και μη δευτερεύοντος χρέους σε οποιαδήποτε αγορά κεφαλαίου η οποία είναι ίση ή μεγαλύτερη από,

- α) Baa3 που δίδεται από τη Moody's Investor Services, Inc, ή από τον διάδοχό της ή
- β) BBB- που δίδεται από τη Standard & Poor's Ratings Group ή από τον διάδοχό της ή
- γ) BBB- που δίδεται από τη Fitch Ratings Limited ή από τον διάδοχό της.

For banking institutions not based in the abovementioned States, the participation letter of guarantee is accepted from a Banking Institution having "Investment Grade" credit rating as per following conditions, at the time of issue of the Guarantee and throughout the life of Guarantee:

Each credit rating that it holds in respect of its most recent rated unsecured and unsubordinated long-term issue on any capital market is equal or higher than

- a) Baa3 awarded by Moody's Investor Services, Inc, or its successor or
- b) BBB- awarded by Standard & Poor's Ratings Group or its successor or
- c) BBB- awarded by Fitch Ratings Limited, or its successor».

Σε περίπτωση που η Εγγύηση Συμμετοχής εκδοθεί υπό μορφή Εγγυητικής Επιστολής, θα πρέπει αυτή να είναι σύμφωνα με το υπόδειγμα της Επιχείρησης.

Η παραπάνω εγγύηση συμμετοχής πρέπει να ισχύει τουλάχιστον για τριάντα (30) ημέρες μετά τη λήξη του χρόνου ισχύος της προσφοράς που καθορίζουν τα έγγραφα του Διαγωνισμού. Σε περίπτωση που η διάρκεια ισχύος της προσφοράς λήγει, η αναθέτουσα αρχή/αναθέτων φορέας μπορεί, πριν τη λήξη της, να ζητά από τον προσφέροντα να παρατείνει, εντός εύλογου χρονικού διαστήματος, τη διάρκεια ισχύος της προσφοράς και της εγγύησης συμμετοχής. Η εγγύηση συμμετοχής καταπίπτει αν ο προσφέρων αποσύρει την προσφορά του κατά τη διάρκεια ισχύος αυτής, παρέχει ψευδή στοιχεία ή πληροφορίες αναφορικά με τις προβλεπόμενες στη Σύμβαση προϋποθέσεις συμμετοχής στη διαγωνιστική διαδικασία ή ανακριβή δικαιολογητικά ή δεν προσκομίσει έγκαιρα και προσηκόντως κατά το στάδιο αυτό ένα ή περισσότερα από τα έγγραφα και τα δικαιολογητικά που αναφέρονται στην παρούσα Διακήρυξη ή δεν προσέλθει εγκαίρως για υπογραφή της σύμβασης.

Η εγγύηση συμμετοχής καταπίπτει αν ο προσφέρων αποσύρει την προσφορά του κατά τη διάρκεια ισχύος αυτής, παρέχει ψευδή στοιχεία ή πληροφορίες αναφορικά με τις προβλεπόμενες στη

Σύμβαση προϋποθέσεις συμμετοχής στη διαγωνιστική διαδικασία ή ανακριβή δικαιολογητικά ή δεν προσκομίσει έγκαιρα και προσηκόντως κατά το στάδιο αυτό ένα ή περισσότερα από τα έγγραφα και τα δικαιολογητικά που αναφέρονται στην παρούσα Διακήρυξη ή δεν προσέλθει εγκαίρως για υπογραφή της σύμβασης.

Η εγγύηση συμμετοχής επιστρέφεται στον ανάδοχο με την προσκόμιση της εγγύησης καλής εκτέλεσης και στους λοιπούς προσφέροντες εντός **τεσσάρων (4) ημερών** από την κοινοποίηση σε αυτούς είτε της οριστικής απόφασης περί απόρριψης της προσφοράς τους από τα επόμενα στάδια της διαδικασίας ανάθεσης είτε της οριστικής απόφασης κατακύρωσης της σύμβασης.

Άρθρο 5 **Υποβαλλόμενα στοιχεία**

1. Όλα τα στοιχεία που θα υποβληθούν στο Διαγωνισμό θα είναι συνταγμένα στην Ελληνική γλώσσα. Κατ' εξαίρεση τα τεχνικά φυλλάδια και άλλα τεχνικά στοιχεία της προσφοράς μπορεί να είναι στην Αγγλική γλώσσα.
2. Αντιπροσφορές δεν γίνονται δεκτές σε καμία περίπτωση.
3. Προσθήκες, τροποποιήσεις ή επιφυλάξεις των Διαγωνιζομένων επί των όρων που περιλαμβάνονται στα Τεύχη της Διακήρυξης δε γίνονται δεκτές.
4. **Προθεσμία υπογραφής Υπευθύνων Δηλώσεων**
Όλες οι απαιτούμενες από τη Διακήρυξη Υπεύθυνες Δηλώσεις του ν. 1599/1986 των διαγωνιζομένων, οι οποίες υποβάλλονται μαζί με την προσφορά σε υποκατάσταση δημοσίων ή ιδιωτικών εγγράφων, καθώς και οι λοιπές Δηλώσεις είτε συμμόρφωσης με τους όρους της Διακήρυξης είτε τρίτων για συνεργασία με τον προσφέροντα θα καλύπτουν το χρονικό διάστημα μέχρι την ημερομηνία αποσφράγισης των προσφορών. Η ημερομηνία υπογραφής τους μπορεί να είναι προγενέστερη της καταληκτικής ημερομηνίας υποβολής των προσφορών μέχρι τριάντα (30) ημέρες.
5. **Ψευδείς Δηλώσεις ή ανακριβή στοιχεία**
Σε περίπτωση που σε οποιαδήποτε φάση της διαγωνιστικής διαδικασίας προκύψει ότι ο συμμετέχων έχει υποβάλει ψευδή ή ανακριβή δικαιολογητικά ή δεν προσκομίσει έγκαιρα και προσηκόντως κατά το στάδιο αυτό ένα ή περισσότερα από τα έγγραφα και τα δικαιολογητικά που αναφέρονται στην παρούσα Διακήρυξη, αποκλείεται από την περαιτέρω διαδικασία και καταπίπτει υπέρ της ΔΕΗ Α.Ε. η Εγγυητική Επιστολή Συμμετοχής του στο Διαγωνισμό.

Άρθρο 6 **Περιεχόμενο Προσφοράς**

1. Κάθε Διαγωνιζόμενος οφείλει να υποβάλει την προσφορά του μέσα σε σφραγισμένο φάκελο, που ονομάζεται «ΦΑΚΕΛΟΣ ΠΡΟΣΦΟΡΑΣ», στο έξω μέρος του οποίου θα αναγράφεται ο τίτλος της παροχής υπηρεσιών και στο πάνω μέρος αριστερά η επωνυμία του Διαγωνιζόμενου, η επαγγελματική του διεύθυνση και το όνομα και τηλέφωνο του αντικλήτου του.

Η προσφορά του Διαγωνιζόμενου θα πρέπει να υπογράφεται σε όλες τις σελίδες, σχέδια κ.λ.π. από πρόσωπο ή πρόσωπα τα οποία είναι προς τούτο εξουσιοδοτημένα σύμφωνα με τα οριζόμενα κατωτέρω.

Όπου προβλέπεται υποβολή αντιγράφων υπερσχύει το πρωτότυπο.

Ο ΦΑΚΕΛΟΣ ΠΡΟΣΦΟΡΑΣ θα περιέχει το ΦΑΚΕΛΟ Α', το ΦΑΚΕΛΟ Β' και το ΦΑΚΕΛΟ Γ' (Οικονομική Προσφορά), οι οποίοι θα είναι σφραγισμένοι. Οι Προσφορές θα υποβληθούν σε **ένα (1) πρωτότυπο** (Φάκελος Α', Β' & Γ') και σε **δύο (2) αντίγραφα μόνο** για το Φάκελο Β'.

Ο Διαγωνιζόμενος υποχρεούται να ορίσει το πρωτότυπο της προσφοράς με τη λέξη ΠΡΩΤΟΤΥΠΟ γραμμένη με κεφαλαία, σ' ένα από τα υποβαλλόμενα αντίγραφα. Σε περίπτωση διαφορών μεταξύ ΠΡΩΤΟΤΥΠΟΥ και αντιγράφου, ισχύει το ΠΡΩΤΟΤΥΠΟ.

Το πρωτότυπο της Προσφοράς του Διαγωνιζομένου θα πρέπει να υπογράφεται σε όλες τις σελίδες, σχέδια, κλπ, από πρόσωπο ή πρόσωπα τα οποία είναι προς τούτο εξουσιοδοτημένα σύμφωνα με τα οριζόμενα κατωτέρω.

Ο ΦΑΚΕΛΟΣ ΠΡΟΣΦΟΡΑΣ θα περιέχει το ΦΑΚΕΛΟ Α', το ΦΑΚΕΛΟ Β' και το ΦΑΚΕΛΟ Γ' (Οικονομική Προσφορά) οι οποίοι θα είναι σφραγισμένοι.

Μέσα σε κάθε ΦΑΚΕΛΟ θα πρέπει να περιέχεται Πίνακας Περιεχομένων στον οποίο θα αναφέρονται όλα τα έγγραφα που περιλαμβάνονται, με την αρίθμηση βάσει του παρόντος Άρθρου και με τον αριθμό των σελίδων κάθε εγγράφου.

Επισημαίνεται ότι ο κάθε ΦΑΚΕΛΟΣ θα πρέπει να περιέχει όσα στοιχεία αναφέρονται στις αντίστοιχες παραγράφους 2, 3 και 4 ότι υποχρεούνται να υποβάλουν οι Διαγωνιζόμενοι.

Ειδικότερα ο ΦΑΚΕΛΟΣ Γ' (Οικονομική Προσφορά) θα πρέπει να περιέχει όλα, και μόνο αυτά, τα στοιχεία που καθορίζονται στην παράγραφο 4 του Άρθρου αυτού, αλλιώς μπορεί να απορριφθεί η προσφορά.

Εχεμύθεια- Εμπιστευτικές πληροφορίες

Σε περίπτωση που στην προσφορά εμπεριέχονται στοιχεία με εμπιστευτικές πληροφορίες, τα οποία κρίνονται από το διαγωνιζόμενο ότι προστατεύονται από τεχνικό ή εμπορικό απόρρητο, τα υπόψη στοιχεία πρέπει με μέριμνα και ευθύνη του διαγωνιζομένου να σημαίνονται κατάλληλα και ενδεχομένως να τοποθετούνται σε ειδικό υποφάκελο της προσφοράς με το χαρακτηρισμό «Εμπιστευτικά Στοιχεία Προσφοράς». Στην περίπτωση αυτή στο Φάκελο Α της προσφοράς θα συμπεριλαμβάνεται ρητή αναφορά των διαγωνιζόμενων στις επικαλούμενες σχετικές νομοθετικές, κανονιστικές ή διοικητικές διατάξεις που αιτιολογούν το χαρακτηρισμό των υπόψη στοιχείων ως εμπιστευτικών. Τα υπόψη στοιχεία θα είναι προσβάσιμα μόνον από τις Επιτροπές Αξιολόγησης και τις αρμόδιες υπηρεσίες της ΔΕΗ Α.Ε. σύμφωνα με την παράγραφο 1 του άρθρου 257 του ν. 4412/2016.

2. Ο ΦΑΚΕΛΟΣ Α' θα περιέχει :

2.1. Την Εγγυητική Επιστολή Συμμετοχής σύμφωνα με το συνημμένο υπόδειγμα της Επιχείρησης και τα καθοριζόμενα στο Άρθρο 4 του παρόντος.

2.2. Υπεύθυνη Δήλωση (ΥΔ) του Νόμου 1599/1986 - Έγγραφα νομιμοποίησης του Διαγωνιζόμενου.

Με την ως άνω ΥΔ ο διαγωνιζόμενος όταν είναι νομικό πρόσωπο θα δηλώνει ότι :

- i. είναι εγγεγραμμένος στο Γενικό Εμπορικό Μητρώο (Γ.Ε.ΜΗ.) με αριθ. μερίδας και τηρεί όλες τις υποχρεώσεις δημοσιότητας σύμφωνα με την κείμενη νομοθεσία και ειδικότερα το ν. 3419/2005 ή σε περίπτωση αλλοδαπών προσώπων στο αντίστοιχο μητρώο, όπως ισχύει.
- ii. τα μέλη του Διοικητικού Συμβουλίου ή οι διαχειριστές του νομικού προσώπου είναι :
.....
.....
.....
- iii. νόμιμος εκπρόσωπος του προσφέροντος νομικού προσώπου είναι
- iv. το νομικό πρόσωπο νομίμως, δια των αρμοδίων οργάνων του :
 - iv.1 αποφάσισε να συμμετάσχει στο Διαγωνισμό, προκειμένου να συναφθεί η υπόψη Σύμβαση
 - iv.2 όρισε τον/τους να υπογράψουν την προσφορά
 - iv.3 όρισε τον ως αντίκλητο, ο οποίος πρέπει να είναι κάτοικος, και να εξουσιοδοτείται να παραλαμβάνει τα έγγραφα που έχουν σχέση με

τη διεξαγωγή της Διαδικασίας. Ο ορισμός αντικλήτου είναι υποχρεωτικός μόνο για τις περιπτώσεις που ο διαγωνιζόμενος δεν έχει έδρα στην περιφέρεια όπου διενεργείται η διαδικασία. Ο ορισμός του μπορεί να γίνει και μετά την υποβολή της προσφοράς κατόπιν αιτήματος της Επιτροπής, αίτημα το οποίο ο Διαγωνιζόμενος υποχρεούται να ικανοποιήσει αμελλητί.

- iv.4 όρισε τον/τους να παρίστα(ν)ται ως εκπρόσωποι του κατά την αποσφράγιση των προσφορών, σύμφωνα με τα αναφερόμενα στην παράγραφο 2 του Άρθρου 7 του παρόντος Τεύχους.

Όταν ο διαγωνιζόμενος είναι φυσικό πρόσωπο η ως άνω ΥΔ θα καλύπτει τις παραγράφους i, iv.3 και εάν δεν παρίσταται αυτοπροσώπως στην αποσφράγιση των προσφορών και την iv.4 εφόσον το επιθυμεί.

2.3. **Ευρωπαϊκό Ενιαίο Έντυπο Σύμβασης (ΕΕΕΣ), για συμβάσεις αξίας άνω των ενωσιακών ορίων**

Το ΕΕΕΣ υπέχει θέση υπεύθυνης δήλωσης του ν. 1599/1986 και αποτελεί το Παράρτημα 2 του Εκτελεστικού Κανονισμού (ΕΕ) 2016/7 που μπορείτε να αναζητήσετε στην ηλεκτρονική διεύθυνση http://eur-lex.europa.eu/legal-content/EL/TXT/?uri=OJ%3AJOL_2016_003_R_0004.

Η σύνταξη του εντύπου ΕΕΕΣ θα γίνεται με χρήση της ηλεκτρονικής υπηρεσίας ESPD στην ηλεκτρονική διεύθυνση <https://ec.europa.eu/growth/tools-databases/espd>.

Στην ως άνω ηλεκτρονική διεύθυνση ο οικονομικός φορέας συμπληρώνει από την πλευρά του το ΕΕΕΣ το οποίο αναφέρεται ως Ευρωπαϊκό Ενιαίο Έντυπο Προμήθειας (ΕΕΕΠ), ακολουθώντας τα βήματα που αναφέρονται στις ενσωματωμένες σε αυτό οδηγίες. Το ΕΕΕΣ μπορεί να το αναζητήσει με τον αριθμό προκήρυξης στην ΕΕ που αναφέρεται στο επισυναπτόμενο στη Διακήρυξη ΕΕΕΣ ή θα του γνωστοποιείται κατόπιν σχετικού αιτήματος του προς την αρμόδια για τη διαδικασία υπηρεσία.

Ο διαγωνιζόμενος υποχρεούται να συντάξει το ΕΕΕΣ με συμπληρωμένα τα Μέρη I, II, III και VI όπως απαιτείται από τη Διακήρυξη. Τα επιμέρους πεδία των προαναφερθέντων μερών που πρέπει να συμπληρωθούν καθορίζονται στο συνημμένο στην παρούσα Διακήρυξη υπόδειγμα ΕΕΕΣ. Η τυχόν συμπλήρωση επιπλέον πεδίων δεν αποτελεί λόγο απόρριψης προσφοράς.

Οι Διαγωνιζόμενοι υποχρεωτικά πρέπει να συμπληρώσουν το Πεδίο Δ του Μέρους III του ΕΕΕΣ, δηλαδή δηλώνουν ότι δεν "ισχύουν οι αμιγώς εθνικοί λόγοι αποκλεισμού", ήτοι ότι δεν συντρέχουν οι προϋποθέσεις εφαρμογής της παρ. 4 του Άρθρου 8 του Ν. 3310/2005 (Α 30), όπως ισχύει μετά την τροποποίηση του από το Ν. 3414/2005 (Α 279) που αναφέρονται αφενός στην υποχρέωση των ανώνυμων εταιρειών που συμμετέχουν αυτοτελώς ή σε σύμπραξη ή σε οποιαδήποτε μορφή οντότητα να έχουν ονομαστικοποιήσει τις μετοχές τους στο σύνολό τους μέχρι φυσικού προσώπου και αφετέρου στην απαγόρευση να συμμετέχουν εξωχώριες εταιρείες.

Για την διευκόλυνση των Οικονομικών Φορέων προκειμένου να συντάξουν το ΕΕΕΣ, έχει αναρτηθεί αρχείο XML του ηλεκτρονικού ΕΕΕΣ για τον παρόντα διαγωνισμό. Ο Οικονομικός φορέας λαμβάνει ηλεκτρονικά το αρχείο XML από την ιστοσελίδα της Επιχείρησης, το αποθηκεύει στον υπολογιστή του και εν συνεχεία οφείλει να μεταβεί στην ιστοσελίδα <https://ec.europa.eu/growth/tools-databases/espd/filter?lang=el> προκειμένου να τηλεφορτώσει το αρχείο XML, να συμπληρώσει τα κατάλληλα πεδία και να παραγάγει την απάντηση του σε μορφή αρχείου pdf.

Το ΕΕΕΣ θα εκτυπώνεται, θα υπογράφεται από τον εξουσιοδοτημένο εκπρόσωπο του προσφέροντος (Μέρος VI αυτού) και θα υποβάλλεται πλήρως συμπληρωμένο κατά τα ως άνω μαζί με την προσφορά.

Σε περίπτωση που ο προσφέρων στηρίζεται στις ικανότητες άλλων οικονομικών φορέων, επισυνάπτεται χωριστό ΕΕΕΣ για κάθε ένα παρέχοντα στήριξη οικονομικό φορέα, σύμφωνα με το μέρος II. Γ αυτού.

- 2.4. Συμπληρωμένη και υπογεγραμμένη την Υπεύθυνη Δήλωση, σύμφωνα με το υπόδειγμα που χορηγήθηκε από τη ΔΕΗ, σχετικά με την πλήρη αποδοχή των όρων της Διακήρυξης, των

τυχόν γραπτών τροποποιήσεών τους από τη ΔΕΗ καθώς και σχετικά με τη γνώση των τοπικών συνθηκών στους ΑΗΣ, κλπ.

2.5. Προσκόμιση δικαιολογητικών και στοιχείων

Οι διαγωνιζόμενοι δεσμεύονται να προσκομίσουν **επί ποινή αποκλεισμού** σε οποιοδήποτε στάδιο της διαδικασίας τους ζητηθεί από τη ΔΕΗ Α.Ε., όλα ή μέρος των σχετικών δικαιολογητικών και στοιχείων που αναφέρονται στις ως άνω δηλώσεις ή/και στο ΕΕΕΣ, εντός ευλόγου προθεσμίας και όπως αυτά εξειδικεύονται παρακάτω:

1. **Απόσπασμα ποινικού μητρώου** ή ελλείπει αυτού ισοδύναμο έγγραφο, από το οποίο να προκύπτει ότι ο συμμετέχων/υποψήφιος ανάδοχος δεν έχει καταδικαστεί για αδίκημα σχετικό με την άσκηση της επαγγελματικής του δραστηριότητας και με τελεσίδικη καταδικαστική απόφαση, για έναν ή περισσότερους από τους ακόλουθους λόγους:
 - α. **συμμετοχή σε εγκληματική οργάνωση**, όπως αυτή ορίζεται στο άρθρο 2 της απόφασης - πλαίσιο 2008/841/ΔΕΥ του Συμβουλίου της 24^{ης} Οκτωβρίου 2008, για την καταπολέμηση του οργανωμένου εγκλήματος (ΕΕ L 300 της 11.11.2008 σελ. 42),
 - β. **δωροδοκία**, όπως ορίζεται στο άρθρο 3 της σύμβασης περί της καταπολέμησης της διαφθοράς στην οποία ενέχονται υπάλληλοι των Ευρωπαϊκών Κοινοτήτων ή των κρατών-μελών της Ένωσης (ΕΕ C 195 της 25.6.1997, σελ. 1) και στην παράγραφο 1 του άρθρου 2 της απόφασης- πλαίσιο 2003/568/ΔΕΥ του Συμβουλίου της 22ας Ιουλίου 2003, για την καταπολέμηση της δωροδοκίας στον ιδιωτικό τομέα (ΕΕ L 192 της 31.7.2003, σελ. 54), καθώς και όπως ορίζεται στην κείμενη νομοθεσία ή στο εθνικό δίκαιο του οικονομικού φορέα,
 - γ. **απάτη**, κατά την έννοια του άρθρου 1 της σύμβασης σχετικά με την προστασία των οικονομικών συμφερόντων των Ευρωπαϊκών Κοινοτήτων (ΕΕ C 316 της 27.11.1995, σ. 48), η οποία κυρώθηκε με το ν. 2803/2000 (Α' 48),
 - δ. **τρομοκρατικά εγκλήματα** ή εγκλήματα συνδεδεμένα με τρομοκρατικές δραστηριότητες, όπως ορίζονται, αντιστοίχως, στα άρθρα 1 και 3 της απόφασης- πλαίσιο 2002/475/ΔΕΥ του Συμβουλίου της 13ης Ιουνίου 2002, για την καταπολέμηση της τρομοκρατίας (ΕΕ L 164 της 22.6.2002, σελ. 3) ή ηθική αυτοουργία ή συνέργεια ή απόπειρα διάπραξης εγκλήματος, όπως ορίζονται στο άρθρο 4 αυτής,
 - ε. **νομιμοποίηση εσόδων από παράνομες δραστηριότητες ή χρηματοδότηση της τρομοκρατίας**, όπως αυτές ορίζονται στο άρθρο 1 της Οδηγίας 2005/60/ΕΚ του Ευρωπαϊκού Κοινοβουλίου και του Συμβουλίου της 26ης Οκτωβρίου 2005, σχετικά με την πρόληψη της χρησιμοποίησης του χρηματοπιστωτικού συστήματος για τη νομιμοποίηση εσόδων από παράνομες δραστηριότητες και τη χρηματοδότηση της τρομοκρατίας (ΕΕ L 309 της 25.11.2005, σελ. 15), η οποία ενσωματώθηκε στην εθνική νομοθεσία με το ν. 3691/2008 (Α' 166),
- στ. **παιδική εργασία** και άλλες μορφές εμπορίας ανθρώπων, όπως ορίζονται στο άρθρο 2 της Οδηγίας 2011/36/ΕΕ του Ευρωπαϊκού Κοινοβουλίου και του Συμβουλίου της 5ης Απριλίου 2011, για την πρόληψη και την καταπολέμηση της εμπορίας ανθρώπων και για την προστασία των θυμάτων της, καθώς και για την αντικατάσταση της απόφασης-πλαίσιο 2002/629/ΔΕΥ του Συμβουλίου (ΕΕ L 101 της 15.4.2011, σ.1), η οποία ενσωματώθηκε στην εθνική νομοθεσία με το ν. 4198/2013 (Α' 215).

Σε περίπτωση που το απόσπασμα ποινικού μητρώου φέρει καταδικαστικές αποφάσεις, οι συμμετέχοντες θα πρέπει να επισυνάψουν τις αναφερόμενες σε αυτό καταδικαστικές αποφάσεις.

Σε περίπτωση συμμετοχής νομικού προσώπου, το ως άνω δικαιολογητικό αφορά:

- i. τους Διαχειριστές, όταν το νομικό πρόσωπο είναι Ο.Ε, Ε.Ε ή Ε.Π.Ε. ή ΙΚΕ,
 - ii. τον Πρόεδρο του Δ.Σ., το Διευθύνοντα Σύμβουλο και τα λοιπά μέλη του Δ.Σ., όταν το νομικό πρόσωπο είναι Α.Ε.,
 - iii. σε κάθε άλλη περίπτωση νομικού προσώπου, τους νομίμους εκπροσώπους του και
 - iv. τον Πρόεδρό του όταν ο προσφέρων είναι συνεταιρισμός.
2. **Πιστοποιητικό αρμόδιας δικαστικής ή διοικητικής Αρχής**, από το οποίο να προκύπτει ότι ο συμμετέχων /υποψήφιος Ανάδοχος δεν τελεί υπό **πτώχευση** ή έχει υπαχθεί σε διαδικασία πτωχευτικού συμβιβασμού και επίσης ότι δεν τελεί σε διαδικασία κήρυξης σε πτώχευση ή τελεί υπό **αναγκαστική διαχείριση** από εκκαθαριστή ή από το δικαστήριο ή δεν τελεί υπό **κοινή εκκαθάριση** του Κ.Ν. 2190/1920, όπως εκάστοτε ισχύει ή βρίσκεται σε οποιαδήποτε ανάλογη κατάσταση προκύπτουσα από παρόμοια διαδικασία, προβλεπόμενη σε εθνικές διατάξεις νόμου ή υπό άλλες ανάλογες καταστάσεις (μόνο για αλλοδαπά νομικά πρόσωπα).
 3. Υπεύθυνη δήλωση του ν. 1599/1986 στην οποία ο συμμετέχων/ υποψήφιος Ανάδοχος θα δηλώνει όλους τους οργανισμούς κοινωνικής ασφάλισης στους οποίους οφείλει να καταβάλει εισφορές για το απασχολούμενο από αυτόν προσωπικό.
 4. **Πιστοποιητικά όλων των οργανισμών κοινωνικής ασφάλισης** που ο συμμετέχων /υποψήφιος Ανάδοχος δηλώνει στην Υπεύθυνη Δήλωση της προηγούμενης παραγράφου, από τα οποία να προκύπτει ότι ο είναι ενήμερος ως προς τις εισφορές κοινωνικής ασφάλισης.
 5. **Πιστοποιητικό αρμόδιας αρχής**, από το οποίο να προκύπτει ότι ο συμμετέχων /υποψήφιος Ανάδοχος είναι ενήμερος ως προς τις **φορολογικές υποχρεώσεις** του.
 6. Για συμμετοχή Αωνύμων Εταιρειών σε διαγωνισμό με προϋπολογισμό ανώτερο του ενός εκατ. € αναγκαία προϋπόθεση είναι:
 - 6.1 η **ονομαστικοποίηση των μετοχών** τους μέχρι φυσικού προσώπου (άρθρο 8 παρ.4 του ν. 3310/2005). Η συνδρομή της προϋπόθεσης αυτής αποδεικνύεται με την προσκόμιση των εξής δικαιολογητικών:
 - α) Πιστοποιητικό της αρμόδιας αρχής** που εποπτεύει, σύμφωνα με τις διατάξεις του κ.ν. 2190/1920, την εταιρεία, από την οποία προκύπτει ότι οι μετοχές της με βάση το ισχύον καταστατικό της είναι ονομαστικές και
 - β) Αναλυτική κατάσταση** με τα στοιχεία των μετόχων της εταιρείας και τον αριθμό των μετοχών κάθε μετόχου, όπως τα στοιχεία αυτά είναι καταχωρημένα στο Βιβλίο Μετόχων της εταιρείας, το πολύ τριάντα (30) εργάσιμες ημέρες πριν από τη λήξη της προθεσμίας υποβολής της προσφοράς (άρθρο 1 παρ.2 Π.Δ. 82/96, όπως τροποποιήθηκε με το άρθρο 109 του ν. 2533/97). Σε περίπτωση που μέτοχοι Α.Ε. που συμμετέχει στο διαγωνισμό είναι άλλες Α.Ε., με ποσοστό συμμετοχής στο μετοχικό κεφάλαιο τουλάχιστον 1% απαιτείται και των εταιρειών αυτών οι μετοχές να είναι ονομαστικές στο σύνολό τους μέχρι φυσικού προσώπου και επίσης οι εταιρείες αυτές πρέπει να προσκομίζουν τα προαναφερόμενα δικαιολογητικά ονομαστικοποίησης των μετοχών και για τις Α.Ε. μετόχους της Α.Ε. που λαμβάνει μέρος στο διαγωνισμό. Αν συμμετέχει στο διαγωνισμό εταιρεία άλλης νομικής μορφής πλην των Α.Ε., στις οποίες συμμετέχουν ή κατέχουν εταιρικά μερίδια Ανώνυμες Εταιρείες με ποσοστό συμμετοχής στο εταιρικό κεφάλαιο 1%, οι μετοχές πρέπει να είναι ονομαστικές μέχρι φυσικού προσώπου (άρθρο 8 παρ. 1-3 του ν. 3310/2005 και 8 παρ. 1 του ν. 3414/2005).
- Εφόσον δεν επιβάλλεται υποχρέωση ονομαστικοποίησης των μετοχών κατά το δίκαιο της χώρας, στην οποία έχουν την έδρα τους, προσκομίζεται σχετική βεβαίωση από αρμόδια αρχή της χώρας αυτής, εφόσον υπάρχει σχετική πρόβλεψη, διαφορετικά προσκομίζεται υπεύθυνη δήλωση του υποψηφίου. Στην περίπτωση που δεν επιβάλλεται υποχρέωση ονομαστικοποίησης, η αλλοδαπή ανώνυμη εταιρεία υποχρεούται να προσκομίσει στη ΔΕΗ Α.Ε. έγκυρη και ενημερωμένη κατάσταση των μετόχων της, που κατέχουν τουλάχιστον ένα τοις εκατό (1%) των μετοχών ή δικαιωμάτων ψήφου της Α.Ε. Σε περίπτωση που η εταιρεία δεν τηρεί ενημερωμένη

κατάσταση μετόχων να προσκομίσει σχετική κατάσταση μετόχων, που κατέχουν τουλάχιστον ένα τοις εκατό (1%) των μετοχών ή δικαιωμάτων ψήφου, σύμφωνα με την τελευταία Γενική Συνέλευση, εφόσον οι μέτοχοι αυτοί είναι γνωστοί στην εταιρεία. Σε αντίθετη περίπτωση, η εταιρεία οφείλει να αιτιολογήσει τους λόγους για τους οποίους δεν είναι γνωστοί οι ως άνω μέτοχοι. Η ΔΕΗ Α.Ε. αποδέχεται την αιτιολογία αυτή, άλλως, πρέπει να αποδείξει τη δυνατότητα της διαγωνιζόμενης εταιρείας να υποβάλει την προαναφερόμενη κατάσταση των μετόχων της. Εφόσον δεν αποδείξει τη δυνατότητα αυτή η μη υποβολή της σχετικής κατάστασης δεν επιφέρει έννομες συνέπειες σε βάρος της εταιρείας.

Για τις αλλοδαπές Ανώνυμες Εταιρείες ισχύει η παρ.2 του άρθρου 8 του ν. 3310/2005, όπως τροποποιήθηκε με το άρθρο 8 παρ.1 του ν. 3414/2005, στην οποία ορίζεται ότι: «Οι υποχρεώσεις της παρ.1 του άρθρου αυτού, ισχύουν και για τις αλλοδαπές ανώνυμες εταιρείες, ανεξαρτήτως της συμμετοχής τους ή μη σε ελληνικές ανώνυμες εταιρείες, υπό την προϋπόθεση ότι το δίκαιο της χώρας στην οποία έχουν την έδρα τους, επιβάλλει για το σύνολο της δραστηριότητάς τους ή για τη συγκεκριμένη δραστηριότητα, την ονομαστικοποίηση των μετοχών τους μέχρι φυσικού προσώπου.

Η υποχρέωση περαιτέρω ονομαστικοποίησης μέχρι φυσικού προσώπου δεν ισχύει ως προς τις εισηγμένες στα Χρηματιστήρια κρατών – μελών της Ευρωπαϊκής Ένωσης ή του Οργανισμού Συνεργασίας και Ανάπτυξης (Ο.Ο.Σ.Α.) εταιρείες.

- 6.2 να πληρούν την απαίτηση ως προς την απαγόρευση του άρθρου 4 παρ. 4 του νόμου ν. 3310/2005, όπως ισχύει μετά την τροποποίηση του από το ν. 3414/2005, (εξωχώριες εταιρείες).

Για τη συνδρομή της προϋπόθεσης αυτής προσκομίζεται σχετική Υπεύθυνη Δήλωση του άρθρου 8 του ν. 1599/1986, όπως ισχύει, υπογεγραμμένη από τον νόμιμο εκπρόσωπο των επιχειρήσεων αυτών ή από νομίμως εξουσιοδοτημένο, ειδικά για το σκοπό αυτό από το διοικητικό συμβούλιο αυτών, πρόσωπο (προσκομίζοντας επικυρωμένο αντίγραφο του οικείου πρακτικού), με την οποία δηλώνουν ότι η εταιρεία τους δεν εμπίπτει στην απαγόρευση του άρθρου 4 παρ. 4 του νόμου ν. 3310/2005, όπως ισχύει μετά την τροποποίησή του από τον ν. 3414/2005, σχετικά με τις εξωχώριες εταιρείες.

7. **Πιστοποιητικό/ά του οικείου Επιμελητηρίου** ή/και άλλου επαγγελματικού φορέα, με το οποίο θα πιστοποιείται αφενός η εγγραφή τους σ' αυτό και το ειδικό επάγγελμά τους, που να είναι συναφές με το δημοπρατούμενο αντικείμενο.

Τα παραπάνω πιστοποιητικά συντάσσονται ή/και εκδίδονται με βάση την ισχύουσα νομοθεσία της χώρας που είναι εγκατεστημένος ο συμμετέχων/υποψήφιος ανάδοχος, από την οποία και εκδίδεται το σχετικό Πιστοποιητικό.

Σε περίπτωση που ορισμένα από τα πιο πάνω δικαιολογητικά των περιπτώσεων 1, 2, 4 και 5 δεν εκδίδονται ή δεν καλύπτουν στο σύνολό τους όλες τις πιο πάνω περιπτώσεις, πρέπει, **επί ποινή αποκλεισμού**, να αναπληρωθούν με Ένορκη Βεβαίωση του υποψήφιου Αναδόχου ή, στα κράτη όπου δεν προβλέπεται Ένορκη Βεβαίωση, με Υπεύθυνη Δήλωση του υποψήφιου Αναδόχου ενώπιον δικαστικής ή διοικητική αρχής, συμβολαιογράφου ή αρμόδιου επαγγελματικού οργανισμού της χώρας του υποψήφιου Αναδόχου στην οποία θα βεβαιώνεται ότι ο υποψήφιος Ανάδοχος δεν βρίσκεται στην αντίστοιχη κατάσταση. Η Ένορκη αυτή Βεβαίωση ή Υπεύθυνη Δήλωση θα συνοποβληθεί υποχρεωτικά μαζί με τα λοιπά Δικαιολογητικά Συμμετοχής. Στην κατά τα άνω υπεύθυνη ή ένορκη δήλωση θα δηλώνεται υποχρεωτικά ότι δεν εκδίδονται τα συγκεκριμένα έγγραφα και ότι δεν συντρέχουν στο συγκεκριμένο πρόσωπο οι ανωτέρω νομικές καταστάσεις.

Οικονομικός φορέας που εμπίπτει σε μια από τις καταστάσεις που αναφέρονται ανωτέρω μπορεί να προσκομίζει στοιχεία, σύμφωνα με τους όρους και τις προϋποθέσεις που ορίζονται στο άρθρο 305 του ν. 4412/2016, προκειμένου να αποδείξει ότι τα μέτρα που έλαβε επαρκούν για να αποδείξουν την αξιοπιστία του, παρότι συντρέχει ο σχετικός λόγος αποκλεισμού. Εάν τα στοιχεία κριθούν επαρκή, ο εν λόγω οικονομικός φορέας δεν αποκλείεται από τη διαδικασία σύναψης σύμβασης. Τα μέτρα που λαμβάνονται από τους οικονομικούς φορείς αξιολογούνται σε συνάρτηση με τη σοβαρότητα και τις ιδιαίτερες περιστάσεις του ποινικού αδικήματος ή

του παραπτώματος. Αν τα μέτρα κριθούν ανεπαρκή, γνωστοποιείται στον οικονομικό φορέα το σκεπτικό της απόφασης αυτής. Οικονομικός φορέας που έχει αποκλειστεί, με τελεσίδικη απόφαση, από τη συμμετοχή σε διαδικασίες σύναψης σύμβασης ή ανάθεσης παραχώρησης δεν μπορεί να κάνει χρήση της ανωτέρω δυνατότητας κατά την περίοδο του αποκλεισμού που ορίζεται στην εν λόγω απόφαση στο κράτος - μέλος στο οποίο ισχύει η απόφαση.

Κατ' εξαίρεση, όταν ο οικονομικός φορέας εμπίπτει σε μια από τις καταστάσεις που αναφέρονται στην παράγραφο 2.7 περιπτώσεις 4 και 5 και ο αποκλεισμός είναι σαφώς δυσανάλογος, ιδίως όταν μόνο μικρά ποσά των φόρων ή των εισφορών κοινωνικής ασφάλισης δεν έχουν καταβληθεί ή όταν ο προσφέρων ενημερώθηκε σχετικά με το ακριβές ποσό που οφείλεται λόγω αθέτησης των υποχρεώσεων του όσον αφορά στην καταβολή φόρων ή εισφορών κοινωνικής ασφάλισης σε χρόνο κατά τον οποίο δεν είχε τη δυνατότητα να λάβει μέτρα, σύμφωνα με το άρθρο 305 του ν. 4412/2016, πριν από την εκπνοή της προθεσμίας υποβολής προσφοράς στον παρόντα διαγωνισμό, δεν εφαρμόζεται ο εν λόγω αποκλεισμός.

8. Επικαιροποιημένη Υπεύθυνη Δήλωση του ν. 1599/1986 ότι:
- α. δεν έχει κριθεί ένοχος σοβαρών ψευδών δηλώσεων κατά την παροχή των πληροφοριών που απαιτούνται για την εξακρίβωση της μη συνδρομής των λόγων αποκλεισμού ή την πλήρωση των κριτηρίων επιλογής και δεν έχει αποκρύψει τις πληροφορίες αυτές,
 - β. δεν επιχείρησε να επηρεάσει με αθέμιτο τρόπο τη διαδικασία λήψης αποφάσεων αναθέτουσας αρχής/ αναθέτοντος φορέα, να αποκτήσει εμπιστευτικές πληροφορίες που ενδέχεται να του αποφέρουν αθέμιτο πλεονέκτημα στη διαδικασία σύναψης σύμβασης ή να παράσχει εξ αμελείας παραπλανητικές πληροφορίες που ενδέχεται να επηρεάσουν ουσιωδώς τις αποφάσεις που αφορούν τον αποκλεισμό, την επιλογή ή την ανάθεση,
 - γ. δεν έχει επιδείξει σοβαρή ή επαναλαμβανόμενη πλημμέλεια κατά την εκτέλεση ουσιώδους απαίτησης στο πλαίσιο προηγούμενης δημόσιας σύμβασης, προηγούμενης σύμβασης με αναθέτοντα φορέα ή προηγούμενης σύμβασης παραχώρησης που είχε ως αποτέλεσμα την πρόωρη καταγγελία της προηγούμενης σύμβασης, αποζημιώσεις ή άλλες παρόμοιες κυρώσεις,
 - δ. δεν γνωρίζει την ύπαρξη κατάστασης σύγκρουσης συμφερόντων κατά την έννοια ότι μέλη του προσωπικού της ΔΕΗ Α.Ε. ή παρόχου υπηρεσιών για τη σύναψη της σύμβασης που ενεργεί εξ ονόματος αυτής, τα οποία εμπλέκονται στη διεξαγωγή της διαδικασίας σύναψης σύμβασης ή μπορούν να επηρεάσουν την έκβασή της έχουν, άμεσα ή έμμεσα, χρηματοοικονομικό, οικονομικό ή άλλο προσωπικό συμφέρον που θα μπορούσε να εκληφθεί ως στοιχείο που θίγει την αμεροληψία και την ανεξαρτησία τους στο πλαίσιο της διαδικασίας σύναψης σύμβασης ή ότι δεν συντρέχει κατάσταση σύγκρουσης συμφερόντων που δεν δύναται να θεραπευτεί,
 - ε. δεν συνήψε συμφωνίες με άλλους οικονομικούς φορείς με στόχο τη στρέβλωση του ανταγωνισμού,
 - στ. δεν συντρέχει κατάσταση στρέβλωσης ανταγωνισμού από πρότερη συμμετοχή του κατά την προετοιμασία της διαδικασίας σύναψης σύμβασης, κατά τα οριζόμενα στο άρθρο 280 του ν. 4412/2016, η οποία δεν μπορεί να θεραπευτεί.
9. Τα αποδεικτικά στοιχεία του περιεχομένου της Υπεύθυνης Δήλωσης για τα αναφερόμενα έγγραφα νομιμοποίησης της παραγράφου **2.2**, ήτοι τα κατά περίπτωση νομιμοποιητικά έγγραφα σύστασης και νόμιμης εκπροσώπησης (όπως καταστατικά, πιστοποιητικά μεταβολών, αντίστοιχα ΦΕΚ, συγκρότηση Δ.Σ. σε σώμα, σε περίπτωση Α.Ε., κλπ., ανάλογα με τη νομική μορφή του διαγωνιζομένου). Από τα ανωτέρω έγγραφα πρέπει να προκύπτουν η νόμιμη σύσταση του νομικού προσώπου, όλες οι

σχετικές τροποποιήσεις των καταστατικών, το/τα πρόσωπο/α που δεσμεύει/ουν νόμιμα την εταιρεία κατά την ημερομηνία διενέργειας του διαγωνισμού (απόφαση συμμετοχής στο διαγωνισμό, νόμιμος εκπρόσωπος, δικαίωμα υπογραφής κλπ.) καθώς και η θητεία του/των ή/και των μελών του διοικητικού οργάνου.

2.6. Στην περίπτωση υποβολής προσφορών από Συμπράξεις μεταξύ Επιχειρήσεων, κάθε μία Επιχείρηση θα υποβάλει χωριστά:

2.6.1. όλες τις προαναφερόμενες Υπεύθυνες Δηλώσεις δικαιολογητικά και έγγραφα σύμφωνα με τις ανωτέρω παράγ. 2.2, 2.3, 2.4 & όταν ζητηθούν τα δικαιολογητικά και έγγραφα της παραγράφου 2.5.

2.6.2. Δήλωση των Επιχειρήσεων που μετέχουν στη Σύμπραξη Επιχειρήσεων, με την οποία θα δηλώνεται ότι οι υπόψη Επιχειρήσεις συνέστησαν τη Σύμπραξη για να αναλάβουν τη Παροχή Υπηρεσίας μαζί και ότι ενέχονται και ευθύνονται έναντι της ΔΕΗ σχετικά με τη συμμετοχή τους στο Διαγωνισμό και εκτέλεση των εργασιών, ενιαία, αδιαίρετα και σε ολόκληρο καθώς και το ποσοστό συμμετοχής τους στην υπόψη Σύμπραξη.

Επίσης στη Δήλωση θα δηλώνονται τα ποσοστά συμμετοχής κάθε μέλους.

3. Ο ΦΑΚΕΛΟΣ Β' θα περιέχει :

3.1. Δήλωση ότι ο Διαγωνιζόμενος αποδέχεται, καθ' όλη τη διάρκεια ισχύος της προσφοράς του, τη διενέργεια λογιστικών και διαχειριστικών ελέγχων, εφόσον κριθεί σκόπιμο από την Επιχείρηση, είτε με λογιστές της επιλογής της, είτε με υπαλλήλους της ΔΕΗ και αναλαμβάνει την υποχρέωση να παράσχει για το σκοπό αυτό κάθε πληροφορία ή επεξήγηση που θα του ζητήσουν οι ελεγκτές και γενικότερα να τους διευκολύνει στο ελεγκτικό τους Έργο.

3.2. Τις δημοσιευμένες οικονομικές καταστάσεις του προσφέροντος των τριών τελευταίων ετών και τις τυχόν σχετικές εκθέσεις αυτών καθώς και το τελευταίο ισοζύγιο εφόσον ο Διαγωνιζόμενος είναι Α.Ε. ή Ε.Π.Ε. Εάν ο Διαγωνιζόμενος είναι Ατομική ή Προσωπική Επιχείρηση, και μόνο στην περίπτωση που η τελευταία δεν έχει υποχρέωση από το Νόμο να συντάσσει ισολογισμούς, θα υποβληθεί Υπεύθυνη Δήλωση στην οποία θα δηλώνεται η δραστηριότητα (τζίρος) του Διαγωνιζόμενου για το ίδιο πιο πάνω χρονικό διάστημα και για κάθε χρόνο χωριστά.

3.3. Πίνακα σταθερών μηνιαίων δαπανών του Διαγωνιζόμενου.

3.4. Για τις εργασίες επισκευής-ανακατασκευής των ανταλλακτικών τα αποδεικτικά της παραγράφου 3.1 του Άρθρου 3 του Τεύχους «Πρόσκληση».

3.5. Για την προμήθεια των αναλώσιμων ανταλλακτικών για την Επιθεώρηση Καύσης και αυτών που απαιτούνται για την ανακατασκευή των στρατηγικών ανταλλακτικών, τα αποδεικτικά της παραγράφου 3.2 του Άρθρου 3 του Τεύχους «Πρόσκληση».

3.6. Οι Διαγωνιζόμενοι θα πρέπει να υποβάλλουν:

3.6.1. Δήλωση στην οποία θα αναφέρονται οι εγκαταστάσεις (χώρα, επωνυμία, διεύθυνση) όπου θα γίνουν οι εργασίες επισκευής/ανακατασκευής. Οι εν λόγω εγκαταστάσεις θα πρέπει να διαθέτουν πιστοποίηση σύμφωνα με τις προβλέψεις του ISO 9001/2008 ή άλλο αναγνωρισμένο πρότυπο ή πληροί ισοδύναμες απαιτήσεις ποιοτικής διασφάλισης αναφορικά με το αντικείμενο της παροχής υπηρεσίας. Το βάρος της απόδειξης του «ισοδυνάμου» φέρει ο επικαλούμενος αυτό, ο οποίος υποχρεούται να συμπεριλάβει στην προσφορά του όλα τα σχετικά αποδεικτικά στοιχεία.

Σε περίπτωση, οι εν λόγω εγκαταστάσεις είναι τρίτου, θα πρέπει να κατατεθούν και αποδεικτικά στοιχεία με τα οποία θα αποδεικνύεται ότι έχει εξασφαλιστεί η συνεργασία του διαγωνιζόμενου και του τρίτου.

3.6.2. Σε περίπτωση που δεν είναι ο κατασκευαστής Οίκος GE των αεριοστροβίλων ή κάτοχος άδειας (Licensee) θα πρέπει επιπρόσθετα να υποβάλει, ανάλογα την εργασία/ανταλλακτικά που συμμετέχει:

- Περιγραφή του υψηλής ακρίβειας air stand, το οποίο πρέπει να συμμορφώνεται με τις απαιτήσεις του προτύπου ISO EN 5167 ή άλλου ισοδυνάμου για την παροχή των δοκιμών με αέρα, ίσης ροής με τις αντίστοιχες ροές ενός πλήρως συναρμολογημένου καυστήρα.
- Περιγραφή των ειδικών εξαρτημάτων για τον διαστασιολογικό και γεωμετρικό έλεγχο των μεταβατικών αγωγών (Transition Pieces-TP), για αεριοστρόβιλο 9FA ή 7FA.
- Οι υποψήφιοι πρέπει να αποδεικνύουν την ικανότητά τους για την διάθεση των κύριων τμημάτων των στρατηγικών ανταλλακτικών, που περιγράφονται στο Παράρτημα I καθώς και των αναλώσιμων υλικών που αναφέρονται στο παράρτημα II. Θα πρέπει να υποβάλουν εικονογραφημένες καταστάσεις ανταλλακτικών (IPL) που θα περιγράφουν όλα τα κύρια τμήματα και τα αναλώσιμα ανταλλακτικά που πρέπει να παρέχονται και να δηλώσουν τους υποπρομηθευτές τους.

3.6.3. Υπεύθυνη Δήλωση στην οποία θα αναφέρεται ότι σε περίπτωση μειοδοσίας, μαζί με τα αποδεικτικά στοιχεία και έγγραφα των λόγω αποκλεισμού που αναφέρονται στην παρ. 2.5 του τεύχους «Όροι και Οδηγίες του Διαγωνισμού», θα προσκομίσουν και θα καταθέσουν:

- Αναλυτική περιγραφή της διαδικασίας ελέγχου των προστομιών PM1, PM4 και D5 σε διάταξη high flow air stand ικανότητας παροχής αέρος για λόγο εκτόνωσης 1,25 ίση με αυτή ενός πλήρους προστομίου DLN 2.0+e σε φορτίο 60% του ονομαστικού. Θα ορίζουν τη μέση τιμή και την επιτρεπτή απόκλιση από αυτή της ενεργούς διατομής καινούργιων προστομιών (mean value and range of swizzle effective area). Θα καθορίζουν τα επιτρεπτά όρια αποδοχής (repair acceptance criteria) και επαναχρησιμοποίησης των προστομιών αερίου βάσει των διαδικασιών ελέγχου σε air flow stand.
- Τις διαδικασίες θερμικών κατεργασιών (heat treatment) και συγκόλλησης (welding procedure) για θαλάμους καύσης από υλικό Hastelloy X και μεταβατικούς αγωγούς από υλικό Nimonic 263 που θα χρησιμοποιήσουν για την επισκευή των εν λόγω ανταλλακτικών.
- Εα κριτήρια αποδοχής θαλάμων καύσης και μεταβατικών αγωγών (repair acceptance criteria) βάσει των οποίων μεταχειρισμένα τέτοια στρατηγικά εξαρτήματα θεωρούνται ως επισκευάσιμα για λειτουργία ενός πλήρους κύκλου 8.000FFH ή 450 FFS.

Τα παραπάνω πληροφοριακά / τεχνικά στοιχεία θα ενταχθούν σε Παράρτημα που θα αποτελεί αναπόσπαστο τμήμα της προς υπογραφή Σύμβασης.

Σε περίπτωση μη προσκόμισης των ως άνω στοιχείων και εγγράφων, ο διαγωνιζόμενος αποκλείεται από τον διαγωνισμό και η εγγύηση συμμετοχής που έχει υποβάλλει καταπίπτει.

3.6.4. Πίνακα των τεχνικών αποκλίσεων από τις απαιτήσεις των διαφόρων στοιχείων της «Τεχνικής Περιγραφής». Τεχνικές αποκλίσεις για παρόμοιες διαδικασίες επισκευής βλαβών θα γίνονται αποδεκτές μόνο αν έχουν χρησιμοποιηθεί για την επισκευή με αποδεδειγμένη επιτυχία, των ίδιων κύριων συστήματος καύσης DLN 2.0+e αεριοστροβίλου τύπου General Electric 9FA ή 7FA. Ως επιτυχής εφαρμογή θεωρείται εκείνη η οποία έχει εφαρμοστεί σε ένα ανταλλακτικό με αποδεδειγμένη λειτουργία για 8.000FFH ή 450FFS, μετά την επισκευή του.

3.7. Βεβαίωση του ΑΗΣ ΚΕΡΑΤΕΑΣ-ΛΑΥΡΙΟΥ, ότι ο Διαγωνιζόμενος επισκέφθηκε τον τόπο των εργασιών και έλαβε γνώση των συνθηκών εκτέλεσής αυτού.

- 3.8. Τα αποδεικτικά της παραγράφου 5 του Άρθρου 3 της «Πρόσκλησης» που σχετίζονται με τη χρηματοοικονομική, τεχνική ή και επαγγελματική ικανότητα τρίτων.
- 3.9. Σε περίπτωση υποβολής προσφορών από Σύμπραξη κάθε μία Επιχείρηση κάθε μία Επιχείρηση θα υποβάλλει χωριστά τα δικαιολογητικά των παραπάνω παραγράφων 3.1, 3.2, 3.3 και 3.7.
4. Ο ΦΑΚΕΛΟΣ Γ' (Οικονομική Προσφορά) θα περιέχει :
- 4.1. Ειδικό Έντυπο ή Τεύχος που χορηγείται από την Υπηρεσία με βάση το οποίο ο Διαγωνιζόμενος υποβάλλει την Προσφορά του. Η συμπλήρωση των Εντύπων ή Τευχών αυτών πρέπει απαραίτητα να γίνει με ευκρίνεια.
- 4.2. Ειδικότερα τα έντυπα που υποβάλλει ο Διαγωνιζόμενος για την παρούσα Διακήρυξη, δεδομένου ότι ο Διαγωνισμός διενεργείται με το Σύστημα προσφοράς με ελεύθερη συμπλήρωση τιμολογίου είναι το «Τιμολόγιο Προσφοράς» και το τεύχος «Προμέτρηση-Προϋπολογισμός Προσφοράς»
- 4.3. Οποιοδήποτε άλλο οικονομικό στοιχείο σχετικό με το τίμημα της Προσφοράς.
- 4.4. Τον Πίνακα κατανομής Τιμήματος (σε περίπτωση Σύμπραξης Εταιρειών).
- 4.5. Ρητά διευκρινίζεται ότι απαγορεύονται σχόλια, όροι, προϋποθέσεις, που σχετίζονται με το Προσφερόμενο Τίμημα.

Άρθρο 7 **Παραλαβή και Αποσφράγιση Προσφορών**

1. Η παραλαβή των προσφορών θα γίνει στη συγκεκριμένη ημερομηνία ώρα και τόπο από την Επιτροπή Κρίσης που θα συστήσει η ΔΕΗ.
- Προσφορές που θα αποστέλλονται ταχυδρομικά ή μέσω εταιριών διακίνησης εντύπων λαμβάνονται υπόψη εφόσον παραδοθούν μέχρι την πιο πάνω ημέρα και ώρα στο Πρωτόκολλο της Υπηρεσίας που ορίζεται στο Άρθρο 1 της ΠΡΟΣΚΛΗΣΗΣ.
2. **Παρουσία εκπροσώπων στην Αποσφράγιση Προσφορών**
Κατά τη διαδικασία των αποσφραγίσεων των προσφορών κάθε διαγωνιστικής φάσης, δύνανται να παρίστανται οι νόμιμοι εκπρόσωποι των προσφερόντων, τα μέλη του Διοικητικού Συμβουλίου σε περίπτωση Α.Ε ή οι αντίκλητοί τους, εφόσον έχουν δηλωθεί, ή τρίτα ειδικά εξουσιοδοτημένα πρόσωπα.
- Επισημαίνεται ότι για τρίτα πρόσωπα που δεν προκύπτει από τον φάκελο της προσφοράς ότι εκπροσωπούν την εταιρεία ή ότι είναι μέλη Διοικητικού Συμβουλίου ανώνυμης εταιρείας, θα πρέπει υποχρεωτικά να συμπεριληφθεί στον φάκελο της προσφοράς Πρακτικό του αρμοδίου οργάνου ή σε περίπτωση φυσικού προσώπου εξουσιοδότηση, δια της οποίας εξουσιοδοτούνται τα τρίτα πρόσωπα να παρευρίσκονται κατά την αποσφράγιση των προσφορών. Επισημαίνεται ότι εφόσον για λογαριασμό κάποιου προσφέροντος παρίσταται πρόσωπο από τα ως άνω, δύναται να συνοδεύεται από τρίτα πρόσωπα που θα δηλώσει ενώπιον της αρμόδιας Επιτροπής, προς διευκόλυνση του έργου του.
3. Η Επιτροπή Κρίσης παραλαμβάνει τις προσφορές των Διαγωνιζομένων και καταγράφει την επωνυμία τους στο Πρακτικό Αποσφράγισης Προσφορών, κατά σειρά παράδοσης. Με την εκπνοή της ώρας λήξης παραλαβής προσφορών, ο Πρόεδρος της Επιτροπής παραλαμβάνει από την Υπηρεσία του Πρωτοκόλλου τις προσφορές που έχουν κατατεθεί εκεί και καταγράφει στο Πρακτικό Αποσφράγισης τα ονόματα των αντίστοιχων Διαγωνιζομένων οπότε και κηρύσσει περαιωμένη τη διαδικασία παραλαβής των προσφορών.

4. Στη συνέχεια η Επιτροπή αποσφραγίζει τους ΦΑΚΕΛΟΥΣ ΠΡΟΣΦΟΡΑΣ με τη σειρά με την οποία έχουν καταγραφεί οι Διαγωνιζόμενοι και ελέγχει την ύπαρξη των ΦΑΚΕΛΩΝ Α', Β' και Γ'. Εάν μέσα στο ΦΑΚΕΛΟ ΠΡΟΣΦΟΡΑΣ δεν ανευρεθούν και οι τρεις φάκελοι, τότε η προσφορά δε γίνεται αποδεκτή και επιστρέφεται, ως απαράδεκτη, χωρίς δικαίωμα προσφυγής.
5. Μετά αποσφραγίζεται ο ΦΑΚΕΛΟΣ Α', μονογράφονται όλα τα έγγραφα και στοιχεία που υπάρχουν και ελέγχεται αν τα σχετικά έγγραφα αναγράφονται και στον Πίνακα περιεχομένων που υποχρεούται να έχει συντάξει ο διαγωνιζόμενος. Μετά την καταγραφή όλων των στοιχείων του ΦΑΚΕΛΟΥ Α' η Επιτροπή ελέγχει τα στοιχεία που περιέχονται σ' αυτόν, αποφασίζει για όσους τυχόν θα πρέπει να αποκλεισθούν, με βάση τους όρους του Διαγωνισμού και ανακοινώνει τα ονόματα αυτών που αποκλείστηκαν από την παραπέρα διαδικασία του Διαγωνισμού, καθώς και τους λόγους που αποκλείστηκε καθένας απ' αυτούς.

Κατά τη διαδικασία αξιολόγησης των προσφορών, η αρμόδια Επιτροπή μπορεί να καλεί τους προσφέροντες, σύμφωνα με τις διατάξεις του άρθρου 310 του ν. 4412/2016, να διευκρινίζουν ή να συμπληρώνουν τα έγγραφα ή τα δικαιολογητικά ή το περιεχόμενο του φακέλου Α' της προσφοράς που έχουν υποβάλει, μέσα σε εύλογη προθεσμία ή οποία δεν μπορεί να είναι μικρότερη από **επτά (7)** ημέρες από την ημερομηνία κοινοποίησης της σχετικής πρόσκλησης. Οποιαδήποτε διευκρίνιση ή συμπλήρωση που υποβάλλεται χωρίς να έχει ζητηθεί από τον αναθέτοντα φορέα δεν λαμβάνεται υπόψη.

Οι παραπάνω διευκρινίσεις ή συμπλήρωση, αφορά μόνο στις ασάφειες, επουσιώδεις πλημμέλειες ή πρόδηλα τυπικά σφάλματα και δεν επιτρέπεται να έχει ως συνέπεια μεταγενέστερη αντικατάσταση ή υποβολή εγγράφων σε συμμόρφωση των όρων της Διακήρυξης.

Στο πλαίσιο αυτό αποσαφηνίζεται ότι:

- Προσφορές οι οποίες δεν θα περιλαμβάνουν στο Φάκελο Α' Υπεύθυνες Δηλώσεις νομιμοποίησης, εκπροσώπησης και απόφασης συμμετοχής, αποδοχής όρων και ισχύος προσφορών και το ΕΕΕΣ καθώς και την Εγγυητική Επιστολή Συμμετοχής θα απορρίπτονται.

Η υποβολή εκ των υστέρων των πιο πάνω στοιχείων με τυχόν προσφυγή δεν είναι αποδεκτή.

Η ΔΕΗ ΑΕ δύναται να κάνει δεκτές συμπληρώσεις ή/και διευκρινίσεις που υποβάλλονται, κατόπιν αιτήματός της, επί των παραπάνω υποβληθέντων μαζί με την προσφορά εγγράφων, εφόσον ο προσφέρων με τις συμπληρώσεις και διευκρινίσεις αυτές συμμορφώνεται πλήρως με τους όρους και τις απαιτήσεις της διακήρυξης.

Ειδικότερα για την Εγγυητική Επιστολή Συμμετοχής γίνεται αποδεκτή συμπλήρωσή της μόνον προς πλήρη συμμόρφωση με το συμπεριλαμβανόμενο στη διακήρυξη υπόδειγμα αυτής. Οι εκ των υστέρων σχετικές συμπληρώσεις / διευκρινίσεις δεν αναπληρώνουν τα βασικά στοιχεία αυτής, τα οποία είναι η εκδούσα αρχή, ο υπέρ του οποίου παρέχεται η εγγύηση, το ποσό, ο αριθμός της Εγγυητικής Επιστολής, τα στοιχεία του διαγωνισμού και η υπογραφή του εκδότη, που ο μετέχων οφείλει να υποβάλει με την προσφορά του.

Μετά την καταγραφή όλων των στοιχείων του ΦΑΚΕΛΟΥ Α' η Επιτροπή ελέγχει τα στοιχεία που περιέχονται σ' αυτόν, αποφασίζει για όσους τυχόν θα πρέπει να αποκλεισθούν, με βάση τους όρους του Διαγωνισμού και ανακοινώνει τα ονόματα αυτών που αποκλείστηκαν από την παραπέρα διαδικασία του Διαγωνισμού, καθώς και τους λόγους που αποκλείστηκε καθένας απ' αυτούς.

6. Σε κάθε Διαγωνιζόμενο που αποκλείστηκε από την Επιτροπή Κρίσης θα επιστρέφονται, επί αποδείξει, σφραγισμένοι όπως υποβλήθηκαν ο ΦΑΚΕΛΟΣ Β', ο ΦΑΚΕΛΟΣ Γ', καθώς και η Εγγυητική Επιστολή Συμμετοχής.

Η επιστροφή αυτή πραγματοποιείται μετά τη λήξη της προθεσμίας που καθορίζεται στο άρθρο 9 του παρόντος για υποβολή προσφυγών, εφόσον ο Διαγωνιζόμενος που αποκλείστηκε δεν έχει υποβάλει προσφυγή. Επίσης μπορεί τα στοιχεία αυτά να επιστραφούν και πριν από τη λήξη της προθεσμίας αυτής, εφόσον ο διαγωνιζόμενος δηλώσει εγγράφως

στον Πρόεδρο της Επιτροπής ότι παραιτείται από το δικαίωμα υποβολής προσφυγών. Σε αντίθετη περίπτωση οι ΦΑΚΕΛΟΙ Β' και Γ' και η Εγγυητική Επιστολή Συμμετοχής θα επιστραφούν στο Διαγωνιζόμενο μετά την έκδοση τυχόν απορριπτικής απόφασης της ΔΕΗ, επί της προσφυγής του.

Τα στοιχεία του ΦΑΚΕΛΟΥ Α', πλην της Εγγυητικής Επιστολής Συμμετοχής, θα κρατηθούν από τη ΔΕΗ κατά την κρίση της.

7. Μετά την απόφαση της ΔΕΗ επί τυχόν προσφυγών των Διαγωνιζομένων, η Επιτροπή Κρίσης σε δημόσια συνεδρίαση αποσφραγίζει, με τη σειρά που έχουν καταγραφεί οι Διαγωνιζόμενοι, τους ΦΑΚΕΛΟΥΣ Β' εκείνων που έγιναν τελικά αποδεκτοί, μονογράφει όλα τα έγγραφα και στοιχεία που υπάρχουν και ελέγχει αν τα σχετικά έγγραφα αναγράφονται στον Πίνακα Περιεχομένων που υποχρεούται να έχει συντάξει ο διαγωνιζόμενος. Ο Πρόεδρος ανακοινώνει στους παρευρισκόμενους τα κύρια τεχνικά στοιχεία που περιέχονται στο ΦΑΚΕΛΟ Β' που αποσφραγίστηκε. Μπορεί επίσης να ανακοινώσει και οποιοδήποτε άλλο στοιχείο του ζητηθεί από τους εκπροσώπους των Διαγωνιζομένων, μόνο με τη σύμφωνη γνώμη του προσφέροντος.
8. Κατά τη διαδικασία κάθε φάσης δημόσιας αποσφράγισης προσφορών/αιτήσεων συμμετοχής του διαγωνισμού και συγκεκριμένα μετά το άνοιγμα των φακέλων των προσφορών και τη μονογραφή όλων των εγγράφων και στοιχείων που υπάρχουν σε αυτούς από την αρμόδια Επιτροπή, οι νόμιμοι εκπρόσωποι των συμμετεχόντων στη φάση αυτή δύνανται να ζητήσουν και η Επιτροπή υποχρεούται να τους επιτρέψει να δουν κάθε στοιχείο των προσφορών των συνδιαγωνιζομένων, που δεν εμπεριέχει πληροφορίες οι οποίες έχουν χαρακτηριστεί εμπιστευτικές από τον οικείο προσφέροντα. Με την ολοκλήρωση της διαδικασίας αποσφράγισης ολοκληρώνεται και η διαδικασία παροχής πρόσβασης των διαγωνιζομένων στα στοιχεία των προσφορών των συνδιαγωνιζομένων.

Άρθρο 8 **Αξιολόγηση Προσφορών**

1. Ο Διαγωνισμός για ανάδειξη Αναδόχου, ικανού για την έγκαιρη, έντεχνη, άρτια και οικονομική εκτέλεση των εργασιών, γίνεται μεταξύ των τεχνικά και οικονομικά αποδεκτών προσφορών και το κριτήριο κατακύρωσης είναι η πλέον συμφέρουσα από οικονομικής άποψης προσφορά, βάσει της τιμής.
2. Κατά τη διαδικασία αξιολόγησης των προσφορών η αρμόδια Επιτροπή μπορεί να καλεί τους Προσφέροντες, σύμφωνα με τις διατάξεις του άρθρου 310 του ν. 4412/2016, να διευκρινίζουν ή να συμπληρώνουν τα έγγραφα ή τα δικαιολογητικά ή το περιεχόμενο της τεχνικής ή οικονομικής προσφοράς που έχουν υποβάλει, μέσα σε εύλογη προθεσμία ή οποία δεν μπορεί να είναι μικρότερη από **επτά (7)** ημέρες από την ημερομηνία κοινοποίησης της σχετικής πρόσκλησης. Οποιαδήποτε διευκρίνιση ή συμπλήρωση που υποβάλλεται χωρίς να έχει ζητηθεί από τον αναθέτοντα φορέα δεν λαμβάνεται υπόψη.
3. Η Επιτροπή Κρίσης προβαίνει σε λεπτομερή έλεγχο και αξιολόγηση όλων των δικαιολογητικών και στοιχείων που περιέχονται στο ΦΑΚΕΛΟ Β', προκειμένου να διαπιστώσει αν η προσφορά του Διαγωνιζόμενου ανταποκρίνεται πλήρως στις απαιτήσεις της Διακήρυξης, όσον αφορά τη δυνατότητα του Διαγωνιζόμενου να κατασκευάσει το παροχή υπηρεσιών έντεχνα, έγκαιρα και άρτια.

Η Επιτροπή Κρίσης, προκειμένου να φέρει σε πέρας την συγκεκριμένη παροχή υπηρεσιών, μπορεί να επικοινωνεί απευθείας με τους Διαγωνιζόμενους, για την παροχή αναγκαίων διευκρινίσεων, σχετικά με το τεχνικό μέρος της προσφοράς, υπό τον όρο ότι οι διευκρινίσεις αυτές δεν θα αποτελούν σε καμιά περίπτωση αντιπροσφορά.
4. Στη συνέχεια, ελέγχεται και αξιολογείται η πληρότητα της προσφοράς σε σχέση με το Τεύχος «Τεχνική Περιγραφή» της διακήρυξης. Μετά το πέρας της αξιολόγησης, η Επιτροπή Κρίσης ανακοινώνει εγγράφως στον κάθε Διαγωνιζόμενο το αποτέλεσμα της τεχνικής κρίσης που αφορά στη δική του προσφορά.

Οι Διαγωνιζόμενοι, των οποίων απορρίπτονται οι προσφορές, έχουν δικαίωμα υποβολής Προσφυγής, σύμφωνα με τα οριζόμενα στο άρθρο 9 του παρόντος Τεύχους.

5. Μετά την εκδίκαση των τυχόν Προσφυγών, η Επιτροπή Κρίσης προσκαλεί (εγγράφως) τους Διαγωνιζόμενους, που οι προσφορές τους έχουν γίνει τεχνικά αποδεκτές, να παραστούν στην αποσφράγιση του ΦΑΚΕΛΟΥ Γ' (Οικονομική Προσφορά), ορίζοντας την ημερομηνία, την ώρα και τον τόπο αποσφράγισης του ΦΑΚΕΛΟΥ Γ'.
6. Ακολούθως, την καθορισμένη ημέρα, αποσφραγίζεται ο ΦΑΚΕΛΟΣ Γ', μονογράφονται και αριθμούνται όλα τα έγγραφα και στοιχεία που υπάρχουν με **δύο (2)** αριθμούς από τους οποίους ο πρώτος αντιστοιχεί στον αριθμό της προσφοράς και ο δεύτερος (με πρόθεμα Γ) αντιστοιχεί στον αριθμό του εγγράφου.
7. Η Επιτροπή Κρίσης ελέγχει καταρχήν αν οι Διαγωνιζόμενοι υπέβαλαν με το ΦΑΚΕΛΟ Γ' όλα τα δικαιολογητικά και στοιχεία που απαιτούνται, σύμφωνα με την **παράγραφο 4 του άρθρου 6** του παρόντος Τεύχους και ο Πρόεδρος ανακοινώνει στους παρευρισκόμενους τα κύρια, κατά την κρίση της Επιτροπής Κρίσης, οικονομικά στοιχεία των προσφορών. Μπορεί επίσης να ανακοινώσει και οποιοδήποτε άλλο στοιχείο προσφοράς του ζητηθεί από τους εκπροσώπους των διαγωνιζομένων, μόνο με τη σύμφωνη γνώμη του προσφέροντος.
8. Όταν κριτήριο ανάθεσης είναι η πλέον συμφέρουσα από οικονομική άποψη προσφορά βάσει τιμής ισότιμες θεωρούνται οι προσφορές με την ίδια ακριβώς τιμή. Σε περίπτωση ισότιμων προσφορών, η ΔΕΗ Α.Ε. επιλέγει τον ανάδοχο με κλήρωση παρουσία εκπροσώπων όσων υπέβαλαν τελικές ισότιμες προσφορές.
9. Η Επιτροπή Κρίσης ελέγχει την ύπαρξη λογιστικών σφαλμάτων, προβαίνει στην επαλήθευση των τιμών και τέλος συντάσσει τον πίνακα μειοδοσίας.

Μετά την ολοκλήρωση της αξιολόγησης των προσφορών και τον καθορισμό της σειράς μειοδοσίας, συμπεριλαμβανομένων της ολοκλήρωσης της διαδικασίας κλήρωσης, σε περίπτωση πλειόνων μειοδοτών λόγω ισοτιμίας των προσφορών, καθώς και της εκδίκασης τυχόν προσφυγών, από την αρμόδια Επιτροπή προσκαλείται/ούνται ο /οι προσφέρων/οντες για τον/τους οποίο/ους πρόκειται να προταθεί να γίνει κατακύρωση, εντός προθεσμίας κατά μέγιστο είκοσι (20) ημερών από τη σχετική ειδοποίηση, που του/τους αποστέλλεται εγγράφως με τηλεομοιοτυπία (FAX) ή ηλεκτρονικά, να προσκομίσει/ουν τα αποδεικτικά της **παραγράφου 2.5. - Άρθρο 6 «Περιεχόμενο Προσφοράς»** του παρόντος Τεύχους 2.

Το δικαίωμα συμμετοχής και οι όροι και προϋποθέσεις συμμετοχής, όπως ορίστηκαν στο Άρθρο 3 'Συμμετοχή στο Διαγωνισμό' του Τεύχους 1 ΠΡΟΣΚΛΗΣΗ, κρίνονται κατά την ημερομηνία λήξης της προθεσμίας υποβολής των προσφορών, κατά την υποβολή των δικαιολογητικών συμμετοχής και κατά τη σύναψη της σύμβασης. Αν στις ειδικές διατάξεις που διέπουν την έκδοσή τους δεν προβλέπεται χρόνος ισχύος των δικαιολογητικών, θεωρούνται έγκυρα και ισχύοντα εφόσον φέρουν ημερομηνία έκδοσης εντός των έξι μηνών που προηγούνται της ημερομηνίας λήξης της προθεσμίας υποβολής των προσφορών. Οι ένορκες βεβαιώσεις που τυχόν προσκομίζονται για αναπλήρωση δικαιολογητικών πρέπει επίσης να φέρουν ημερομηνία εντός των έξι μηνών που προηγούνται της ημερομηνίας λήξης της προθεσμίας υποβολής των προσφορών.

Τα υπόψη δικαιολογητικά θα κατατίθενται στο πρωτόκολλο της Υπηρεσίας που διενεργεί τη διαγωνιστική διαδικασία με διαβιβαστικό, **(ΔΥΠΠ, Χαλκοκονδύλη 22, Τ.Κ 104 32 ΑΘΗΝΑ)**, στο οποίο θα αναφέρονται αναλυτικά τα προσκομιζόμενα συνημμένα έγγραφα – δικαιολογητικά. Αυτά θα είναι τοποθετημένα μέσα σε κλειστό φάκελο, στον οποίο θα αναγράφονται (εξωτερικά) ευκρινώς με κεφαλαία γράμματα:

- α) Τα πλήρη στοιχεία του οικονομικού φορέα.
- β) Η Περιγραφή «Δικαιολογητικά νομιμοποίησης και μη συνδρομής λόγων αποκλεισμού».
- γ) Ο αριθμός και η ημερομηνία διενέργειας του Διαγωνισμού.
- δ) Το αντικείμενο του Διαγωνισμού.

Ακολούθως, η αρμόδια Επιτροπή προβαίνει στον έλεγχο των δικαιολογητικών συμμετοχής. Αν δεν προσκομισθούν δικαιολογητικά ή υπάρχουν ελλείψεις σε αυτά που υποβλήθηκαν παρέχεται προθεσμία στο/στους μειοδότη/ες να τα προσκομίσει/ουν ή να τα συμπληρώσει/ουν μέσα σε προθεσμία **πέντε (5)** ημερών από την κοινοποίηση σχετικής έγγραφης ειδοποίησης σε αυτόν/ους. Η ΔΕΗ Α.Ε. δύναται να παρατείνει την ως άνω προθεσμία κατά μέγιστο άλλες δεκαπέντε (15) ημέρες, εφόσον αιτιολογείται αυτό επαρκώς.

Όταν ο /οι μειοδότες προσκομίσει/ουν το σύνολο των αποδεικτικών στοιχείων, προσκαλούνται όλοι οι διαγωνιζόμενοι που υπέβαλαν παραδεκτή προσφορά να προσέλθουν σε καθορισμένο χρόνο και τόπο να λάβουν γνώση (θεώρηση) αυτών.

Σε περίπτωση που ο υποψήφιος ανάδοχος, μετά τη χορηγηθείσα παράταση, δεν υποβάλει εμπρόθεσμα όλα ή μέρος των κατά περίπτωση απαιτούμενων δικαιολογητικών ή αποδειχτεί κατά τη διαδικασία του ελέγχου, ότι δεν πληροί τις προϋποθέσεις συμμετοχής στο διενεργηθέντα διαγωνισμό, τεκμαίρεται ο αποκλεισμός του από την περαιτέρω διαδικασία και ζητείται από το συμμετέχοντα με την αμέσως επόμενη πλέον συμφέρουσα από οικονομικής άποψης προσφορά βάσει των ειδικών κριτηρίων της σύμβασης να προσκομίσει τα υπόψη δικαιολογητικά. Αν κανένας από τους συμμετέχοντες δεν υποβάλει - προσκομίσει ένα ή περισσότερα από τα έγγραφα και δικαιολογητικά κατακύρωσης, ο διαγωνισμός ματαιώνεται.

Πριν από την κοινοποίηση στον/στους υποψήφιο/ους ανάδοχο/ους της απόφασης κατακύρωσης αυτός/οι προσκαλείται/ούνται από τη ΔΕΗ Α.Ε. και υποχρεούται/ούνται να επικαιροποιήσει/ουν όσα εκ των δικαιολογητικών μη συνδρομής λόγων αποκλεισμού της παραγράφου 2.5 έχει παρέλθει η ισχύς τους καθώς και τις σχετικές υπεύθυνες δηλώσεις.

10. Κατά τη διενέργεια της διαγωνιστικής διαδικασίας για τη σύναψη της σύμβασης, η ΔΕΗ Α.Ε. ενημερώνει, σύμφωνα με τις διατάξεις του άρθρου 300 του ν. 4412/2016, όλους τους προσφέροντες για τους λόγους απόρριψης της προσφοράς, κάθε προσφέροντα που έχει υποβάλει παραδεκτή προσφορά για τον επιλεγέντα υποψήφιο ανάδοχο με αναφορά στα χαρακτηριστικά και στα πλεονεκτήματα της προσφοράς του, μέσα σε εύλογη προθεσμία ή οποία δεν μπορεί να είναι μεγαλύτερη από **δέκα πέντε (15)** ημέρες από την ημερομηνία κοινοποίησης του σχετικού αιτήματος.

Άρθρο 9 **Προσφυγές Διαγωνιζομένων**

Για τις διαφορές που αναφύονται καθ' όλα τα στάδια της Διαγωνιστικής διαδικασίας μεταξύ της ΔΕΗ Α.Ε. ως Αναθέτοντα Φορέα και των Οικονομικών Φορέων, ισχύουν οι διαδικασίες που αναφέρονται στις διατάξεις του Βιβλίου IV του ν. 4412/2016 όπως εκάστοτε ισχύουν.

Άρθρο 10 **Κατακύρωση - Ματαίωση διαδικασίας, μερική ακύρωση και επανάληψη διαδικασίας, αναμόρφωση αποτελεσμάτων διαδικασίας**

1. Ο Διαγωνισμός δεν ολοκληρώνεται πριν εγκριθεί το αποτέλεσμα του από τα εξουσιοδοτημένα όργανα της Επιχείρησης. Η εγκριτική απόφαση περιλαμβάνει και τυχόν βελτιώσεις της προσφοράς που γίνονται δεκτές από το Διαγωνιζόμενο.
2. Η κατακύρωση ανάθεσης της Παροχής υπηρεσιών γνωστοποιείται στον Ανάδοχο με επιστολή με την οποία καλείται μέσα σε προθεσμία **Δέκα πέντε (15)** ημερών να προσέλθει για την υπογραφή της Σύμβασης.

Εφόσον ο Ανάδοχος δεν προσέλθει στην ως άνω προθεσμία η Επιχείρηση δικαιούται να τον κηρύξει έκπτωτο.

3. Σε περίπτωση Κοινοπραξίας ή Ομίλου (με την απαρέγκλιτη προϋπόθεση να προκύπτει από τη Σύμβαση το διακριτό αντικείμενο που θα εκτελέσει και το τίμημα που θα τιμολογήσει το κάθε μέλος του Ομίλου χωριστά) η κατακύρωση θα γίνει στο όνομα όλων των Μελών και θα τεθεί διάταξη στο Συμφωνητικό σύμφωνα με την οποία τα μέλη της Κοινοπραξίας/Ομίλου

ενέχονται και ευθύνονται έναντι της ΔΕΗ ενιαία, αδιαίρετα, αλληλέγγυα και σε ολόκληρο το καθένα χωριστά, θα εκπροσωπούνται από κοινό εκπρόσωπο και σε όλη τη διάρκεια ισχύος της Σύμβασης θα ελέγχεται από τη ΔΕΗ, η ουσιαστική συμμετοχή στην Κοινοπραξία όλων των μελών της σύμφωνα με το Κοινοπρακτικό.

4. Η ΔΕΗ ΑΕ ματαιώνει τη διαδικασία σύναψης σύμβασης, εφόσον:

- α. η διαδικασία απέβη άγονη λόγω μη υποβολής προσφορών ή λόγω απόρριψης όλων των προσφορών ή αποκλεισμού όλων των προσφορών των Διαγωνιζομένων.
- β. κανένας από τους προσφέροντες δεν προσέλθει για την υπογραφή της σύμβασης.

5. Επίσης, η ΔΕΗ διατηρεί το δικαίωμα:

5.1. να ματαιώσει τη Διαδικασία σύναψης σύμβασης στο σύνολο ή σε μέρος αυτής, εφόσον κρίνει ότι:

- α. η Διαδικασία διεξήχθη χωρίς τήρηση των προβλεπομένων κανόνων, με συνέπεια τον επηρεασμό του αποτελέσματος
- β. το αποτέλεσμα της Διαδικασίας είναι μη ικανοποιητικό για την Επιχείρηση
- γ. ο ανταγωνισμός υπήρξε ανεπαρκής
- δ. μεταβλήθηκαν οι ανάγκες της Επιχείρησης
- ε. δεν είναι δυνατή η κανονική εκτέλεση της σύμβασης, λόγω ανωτέρας βίας

5.2. να ακυρώσει μερικά τη διαδικασία αν διαπιστωθούν σφάλματα ή παραλείψεις σε οποιοδήποτε στάδιο αυτής ή να αναμορφώσει ανάλογα το αποτέλεσμα της ή να αποφασίσει την επανάληψή της από το σημείο που εμφιλοχώρησε το σφάλμα ή η παράλειψη.

Άρθρο 11 **Κατάρτιση Σύμβασης**

Η Σύμβαση για την Παροχή των υπηρεσιών καταρτίζεται με βάση τους όρους της Διακήρυξης και την προσφορά του Αναδόχου όπως αυτά τελικά διαμορφώθηκαν και εγκρίθηκαν από το αρμόδιο όργανο της Επιχείρησης.

Άρθρο 12 **Επιφυλάξεις και δικαιώματα ΔΕΗ**

1. Η συμμετοχή στο Διαγωνισμό (υποβολή προσφοράς) ισοδυναμεί με δήλωση του Διαγωνιζόμενου ότι έλαβε πλήρη γνώση των όρων καθώς και όλων των στοιχείων και τευχών του Διαγωνισμού.
2. Η ΔΕΗ επιφυλάσσεται να μεταθέσει την ημερομηνία υποβολής των προσφορών ή να επιφέρει οποιοσδήποτε τροποποιήσεις στα Τεύχη της Διακήρυξης.

Οι τροποποιήσεις αυτές θα γνωστοποιούνται εγγράφως σε όσους πήραν τα Τεύχη της Διακήρυξης και θα ανακοινώνεται από τον Τύπο η τυχόν νέα ημερομηνία υποβολής των προσφορών.

Τα σχετικά έγγραφα των τροποποιήσεων, δεόντως μονογραμμένα από αυτόν που υπογράφει και την προσφορά, θα υποβάλλονται μαζί με την προσφορά και θα αποτελούν μέρος της προσφοράς.

3. Η ΔΕΗ δεν θα έχει ευθύνη ή υποχρέωση, σε καμία περίπτωση, να αποζημιώσει τους Διαγωνιζομένους για οποιαδήποτε δαπάνη ή ζημιά που θα έχουν υποστεί για την προετοιμασία και υποβολή της προσφοράς τους, ιδιαίτερα στην περίπτωση που δε θα γίνει δεκτή η προσφορά τους ή θ' αναβληθεί ή ακυρωθεί ή ματαιωθεί ο Διαγωνισμός σ' οποιοδήποτε στάδιο και χρόνο και για οποιοδήποτε λόγο ή αιτία.

Κατά συνέπεια αυτοί που συμμετέχουν στο Διαγωνισμό και υποβάλλουν προσφορά, ανεξάρτητα αν έγιναν ή όχι τελικά δεκτοί, δεν αποκτούν κανένα απολύτως δικαίωμα κατά της ΔΕΗ από τη Διακήρυξη αυτή και τη συμμετοχή τους στο Διαγωνισμό.

4. Η Προσφορά των Διαγωνιζομένων, η οποία υποβάλλεται με βάση τους όρους της Διακήρυξης, θεωρείται ως πρόταση προς τη ΔΕΗ και όχι ως αποδοχή πρότασής της.

5. Κάθε παράλειψη στην υποβολή της προσφοράς ή στην υπογραφή οποιουδήποτε εγγράφου, δε δίνει το δικαίωμα στον Διαγωνιζόμενο να την επικαλεστεί προκειμένου να τύχει εξαιρέσεως ή ελαττώσεως των υποχρεώσεών του.

6. Οι Όροι και οι περιορισμοί που αφορούν στην υποβολή των προσφορών είναι προς όφελος της ΔΕΗ, η οποία δικαιούται να παραιτηθεί απ' αυτούς, χωρίς αυτό να δημιουργεί κανένα δικαίωμα στους Διαγωνιζόμενους ή σε άλλους τρίτους.

Συνημμένα:

Υπόδειγμα Πίνακα Εμπειρίας και Συστάσεων

π.Υ.: «Ανακατασκευή Στρατηγικών Ανταλλακτικών Καύσης DLN2.0+e του Αεριοστροβίλου PG9351FA της Μονάδας V του ΑΗΣ Κερατέας -Λαυρίου»

ΔΙΑΚΗΡΥΞΗ : ΔΥΠΠ-1352

| REFERENCE LIST – Tender 1352 | | | | |
|-------------------------------------|---|-----------|-----------|-----------|
| num | | A. | B. | C. |
| 1. | Job title / Contract Number | | | |
| 2. | Detailed description, machine type | | | |
| 3. | Owner | | | |
| 4. | Workshop location | | | |
| 5. | Capital parts concerned | | | |
| 6. | Budget (optional) | | | |
| 7. | Job execution dates | | | |
| 8. | Subsequent service time of parts | | | |
| 9. | Certificate of good performance | | | |

π.γ.: «Ανακατασκευή Στρατηγικών Ανταλλακτικών Καύσης DLN2.0+e του Αεριοστροβίλου PG9351FA της Μονάδας V του ΑΗΣ Κερατέας -Λαυρίου»

ΔΙΑΚΗΡΥΞΗ : ΔΥΠΠ-1352

| | | | | |
|------------|---|--|--|--|
| 10. | Reference letter | | | |
| 11. | Contact person name: Address, email, telephone | | | |



ΔΙΕΥΘΥΝΣΗ ΥΛΙΚΟΥ ΚΑΙ ΠΡΟΜΗΘΕΙΩΝ ΠΑΡΑΓΩΓΗΣ
ΧΑΛΚΟΚΟΝΔΥΛΗ 22, 104 32

ΔΙΑΚΗΡΥΞΗ : ΔΥΠΠ-1352

Παροχή Υπηρεσιών: «Ανακατασκευή Στρατηγικών Ανταλλακτικών Καύσης DLN2.0+e του Αεριοστροβίλου PG9351FA της Μονάδας V του ΑΗΣ Κερατέας - Λαυρίου»

ΤΕΥΧΟΣ 3

ΣΧΕΔΙΟ ΣΥΜΦΩΝΗΤΙΚΟΥ

ΣΧΕΔΙΟ ΣΥΜΦΩΝΗΤΙΚΟΥ

ΠΙΝΑΚΑΣ ΠΕΡΙΕΧΟΜΕΝΩΝ

| | |
|----------|---|
| Άρθρο 1 | Τεύχη της Σύμβασης |
| Άρθρο 2 | Αντικείμενο της Σύμβασης |
| Άρθρο 3 | Συμβατικό Τμήμα |
| Άρθρο 4 | Τρόπος Πληρωμής |
| Άρθρο 5 | Προθεσμίες πέρατος – Πρόγραμμα Εκτέλεσης Παροχή υπηρεσιών |
| Άρθρο 6 | Ποινικές Ρήτρες |
| Άρθρο 7 | Εγγυήσεις Καλής Εκτελέσεως |
| Άρθρο 8 | Αναθεώρηση Τιμών |
| Άρθρο 9 | Εγγυήσεις αναφορικά με την επίκληση ικανοτήτων Τρίτου |
| Άρθρο 10 | Ευθύνη Κοινοπραξίας/Ομίλου |
| Άρθρο 11 | Τροποποίηση της Σύμβασης |
| Άρθρο 12 | Ισχύς Σύμβασης |

**ΔΙΕΥΘΥΝΣΗ ΥΛΙΚΟΥ ΚΑΙ ΠΡΟΜΗΘΕΙΩΝ ΠΑΡΑΓΩΓΗΣ**
ΧΑΛΚΟΚΟΝΔΥΛΗ 22, 104 32**ΔΙΑΚΗΡΥΞΗ : ΔΥΠΠ-1352**

Παροχή Υπηρεσιών: «Ανακατασκευή Στρατηγικών Ανταλλακτικών Καύσης DLN2.0+e του Αεριοστροβίλου PG9351FA της Μονάδας V του ΑΗΣ Κερατέας -Λαυρίου»

ΤΕΥΧΟΣ 3**Σ Χ Ε Δ Ι Ο Σ Υ Μ Φ Ω Ν Η Τ Ι Κ Ο Υ**

Στην Αθήνα σήμερα στις τα συμβαλλόμενα μέρη, αφενός η Δημόσια Επιχείρηση Ηλεκτρισμού που θα αποκαλείται στο εξής Επιχείρηση ή ΔΕΗ η οποία έχει έδρα στην Αθήνα, οδός Χαλκοκονδύλη αρ. 30 και εκπροσωπείται νόμιμα σ' αυτή την περίπτωση από τον κ.....και αφ' ετέρου που θα αποκαλείται στο εξής Ανάδοχος και έχει έδρα στην οδός αριθ. και εκπροσωπείται νόμιμα σ' αυτή την περίπτωση από τον συνολογήσαν τη Σύμβαση αυτή και συμφώνησαν τους όρους που αναγράφονται παρακάτω, χωρίς καμιά επιφύλαξη.

Άρθρο 1
Τεύχη της Σύμβασης

1. Η Σύμβαση αποτελείται από τα παρακάτω Τεύχη τα οποία υπογεγραμμένα από τα συμβαλλόμενα μέρη αποτελούν ένα ενιαίο σύνολο :
 - α. Συμφωνητικό.
 - β. Τιμολόγιο.
 - γ. Προμέτρηση-Προϋπολογισμός.
 - δ. Ειδικοί Όροι.
 - ε. Τεχνικές Προδιαγραφές & Παράρτημα Τεχνικών μεγεθών, διαδικασιών ελέγχου και ορίων επισκευής στρατηγικών ανταλλακτικών καύσης DLN 2.0+e (repair acceptance criteria).
 - στ. Γενικοί Όροι.
 - ζ. Ασφαλίσεις.
2. Η σειρά με την οποία αναφέρονται τα Τεύχη στην προηγούμενη παράγραφο καθορίζει τη σειρά ισχύος των όρων καθενός απ' αυτά, σε περίπτωση που υπάρχουν διαφορές στο κείμενο ή στην ερμηνεία των όρων δύο ή περισσότερων Τευχών.
3. Οι περιγραφές, τα στοιχεία, τα σχέδια, τα σκαριφήματα κ.λ.π. που περιλαμβάνονται στα παραπάνω υποβαλλόμενα από τον Ανάδοχο στοιχεία αποτελούν προτάσεις του Αναδόχου και

δε δεσμεύουν την Επιχείρηση αλλά θα έχουν ισχύ μόνο στο βαθμό και στην έκταση που θα εγκριθούν από την Επιχείρηση σύμφωνα με τους όρους της Σύμβασης.

4. Ρητά συμφωνείται μεταξύ των συμβαλλομένων μερών ότι η Σύμβαση αυτή αποτελεί τη μοναδική συμφωνία που υπάρχει μεταξύ τους για την υπόψη Παροχή Υπηρεσιών και ότι όλα τα έγγραφα που τυχόν ανταλλάχθηκαν μεταξύ τους, πριν από την υπογραφή της, καθώς και οι τυχόν συζητήσεις και συμφωνίες, οποιασδήποτε φύσης και περιγραφής, που έγιναν προφορικά ή σιωπηρά και δεν συμπεριλήφθηκαν στη Σύμβαση αυτή θεωρούνται ότι δεν έχουν ισχύ, ότι στερούνται οποιουδήποτε νομικού αποτελέσματος, ότι δε θα δεσμεύουν τους συμβαλλόμενους και ότι δε θα ληφθούν υπόψη για την ερμηνεία των όρων της Σύμβασης αυτής.

Οποιαδήποτε πράξη ή ενέργεια του Αναδόχου, απαραίτητη για την ολοκλήρωση των εργασιών πρέπει να είναι σε απόλυτη συμφωνία προς τις απαιτήσεις και τις διατάξεις της Σύμβασης, ακόμη και αν η πράξη ή ενέργεια αυτή δεν αναφέρεται ειδικά στη Σύμβαση.

5. Ρητά συμφωνείται ότι όλοι οι όροι της Σύμβασης είναι εξ ίσου ουσιώδεις και ότι κάθε μελλοντική τροποποίηση οποιουδήποτε Τεύχους της Σύμβασης θα γίνεται μόνο εγγράφως (Συμπληρώματα, Εντολές Τροποποίησης κλπ.). Επίσης συμφωνείται ρητά, ότι τα Συμπληρώματα της παρούσας Σύμβασης θα τίθενται σε ισχύ από την ημερομηνία υπογραφής τους από τα συμβαλλόμενα μέρη.

Άρθρο 2 **Αντικείμενο της Σύμβασης**

1. Με τη Σύμβαση αυτή η Επιχείρηση αναθέτει και ο Ανάδοχος αναλαμβάνει την υποχρέωση να προβεί στην έγκαιρη, έντεχνη, άρτια, οικονομική και ασφαλή εκτέλεση της Παροχής των Υπηρεσιών η οποία αναφέρεται στην Ανακατασκευή Στρατηγικών Ανταλλακτικών Καύσης DLN2.0+e του Αεριοστρόβιλου PG9351FA, κατασκευής General Electric, τύπου PG9351 FA+e της Μονάδας V του ΑΗΣ ΚΕΡΑΤΕΑΣ-ΛΑΥΡΙΟΥ
2. Στην έννοια των υπόψη υπηρεσιών περιλαμβάνονται ενδεικτικά και όχι περιοριστικά τα ακόλουθα:
 - α) Η επιθεώρηση **δύο (2)** σετ μεταχειρισμένων καυστήρων DLN2.0+e (fuel nozzle assy), η επιλογή των καλύτερων προστομιών, η επισκευή τους και η προμήθεια ή κατασκευή των αναγκαίων προστομιών καυστήρων, ώστε τελικά να συναρμολογηθεί, ένα πλήρες σετ καυστήρων.
 - β) Η επιθεώρηση και επισκευή **ενός (1)** σετ μεταχειρισμένων end caps.
 - γ) Η επιθεώρηση και επισκευή **ενός (1)** σετ μεταχειρισμένων θαλάμων καύσης (combustion liners).
 - δ) Η επιθεώρηση και επισκευή **ενός (1)** σετ μεταχειρισμένων μεταβατικών αγωγών (transition pieces).
 - ε) Η προμήθεια **ενός (1)** σετ αναλωσίμων ανταλλακτικών που θα χρειασθούν για την εγκατάσταση των παραπάνω ανταλλακτικών συστήματος καύσης στον αεριοστρόβιλο.
 - ζ) Η μεταφορά και ασφάλιση των προς ανακατασκευή στρατηγικών ανταλλακτικών καύσης από ΑΗΣ Κ-Λ. προς τις εγκαταστάσεις του Αναδόχου και αντιστρόφως.

Όπως αυτά ορίζονται και οριοθετούνται από τα λοιπά Συμβατικά Τεύχη.

Άρθρο 3 **Συμβατικό Τίμημα**

1. Το Συμβατικό Τίμημα (Συμβατικός Προϋπολογισμός) της Παροχής Υπηρεσιών, όπως η Παροχή Υπηρεσιών περιγράφεται στο Άρθρο 2 του παρόντος Συμφωνητικού, ανέρχεται σε € (.....), πλέον Φ.Π.Α.

2. Το Συμβατικό Τμήμα υπολογίστηκε ως άθροισμα των γινομένων των τιμών μονάδας του "Τιμολογίου" επί τις αντίστοιχες ποσότητες που αναγράφονται στο τεύχος "Προμέτρηση-Προϋπολογισμός" και των κατ' αποκοπή τιμών.
3. Οι αναφερόμενες ποσότητες στο Τεύχος «Προμέτρηση-Προϋπολογισμός» έχουν αναγραφεί κατά προσέγγιση και είναι ενδεικτικές και κατ' ουδένα τρόπο συνιστούν δέσμευση της Επιχείρησης. Συνεπώς θα υπόκεινται σε αυξομειώσεις, οι οποίες μπορούν να προκύψουν είτε λόγω σφαλμάτων, είτε λόγω μεταβολών, τις οποίες η Επιχείρηση δικαιούται να επιφέρει, σύμφωνα με τις διατάξεις της παρούσας Σύμβασης.

Οι πληρωμές θα γίνονται μόνο για τις πραγματικά εκτελεσθείσες ποσότητες εργασιών.

Τα ποσά που ο Ανάδοχος δικαιούται να εισπράξει βάσει της παρούσας Σύμβασης υπολογίζονται ως άθροισμα:

- Των ποσών που προκύπτουν από την πρόσθεση των γινομένων των ποσοτήτων των επί μέρους εργασιών, όπως αυτές τελικά θα καθοριστούν στις εγκεκριμένες τελικές επιμετρήσεις, επί τις αντίστοιχες τιμές μονάδας του Τιμολογίου ή τις τιμές μονάδας νέων εργασιών και
- Των ποσών που προκύπτουν από την πρόσθεση των γινομένων των ποσοστών των επί μέρους εργασιών που εκτελέστηκαν, όπως τα ποσοστά αυτά καθορίζονται στις εγκεκριμένες τελικές επιμετρήσεις, επί τις αντίστοιχες κατ' αποκοπή τιμές.

4. Το Συμβατικό Τμήμα είναι σταθερό και δεν υπόκειται σε οποιαδήποτε αναθεώρηση.
5. Τον Ανάδοχο βαρύνουν όλες οι δαπάνες για εκτελωνισμούς, φόρους, τέλη, δασμούς, κρατήσεις και οποιεσδήποτε άλλες νόμιμες επιβαρύνσεις, όπως ισχύουν κατά το χρόνο που δημιουργείται η υποχρέωση καταβολής τους.

Ειδικότερα μεταξύ των φόρων και τελών τα οποία επιβαρύνεται ο Ανάδοχος, πλην του ΦΠΑ ο οποίος βαρύνει τη ΔΕΗ, θα συμπεριλαμβάνεται και η κράτηση 0,06% (ά. 350 § 3 ν. 4412/2016), η οποία υπολογίζεται επί της αξίας κάθε πληρωμής προ φόρων και κρατήσεων της σύμβασης.

Δεν περιλαμβάνουν το Φόρο Προστιθέμενης Αξίας (ΦΠΑ) του ν. 2859/2000 ως ισχύει, ο οποίος βαρύνει τη ΔΕΗ Α.Ε.

Άρθρο 4 **Τρόπος Πληρωμής**

1. Με τις προϋποθέσεις του Άρθρου 3 των Γενικών Όρων οι πληρωμές προς τον Ανάδοχο θα γίνονται την εικοστή τέταρτη (24η) ημέρα του τρίτου ημερολογιακού μήνα που έπεται του μήνα υποβολής όλων των αναγκαίων παραστατικών ως εξής:
 - 1.α Για τα ανακαινισμένα-επισκευασμένα ανταλλακτικά εξαρτήματα καθώς και των ανταλλακτικών που έχουν τοποθετηθεί σε αυτά μετά την παράδοση τους στον ΑΗΣ Κερατέας-Λαυρίου, την έκδοση και έγκριση της αντίστοιχης πιστοποίησης και την ποιοτική και ποσοτική παραλαβή των ανακατασκευασμένων ανταλλακτικών.
 - 1.β Για τα αναλώσιμα υλικά μετά την ποιοτική και ποσοτική παραλαβή από τον ΑΗΣ Κερατέας-Λαυρίου.
2. Σε κάθε πληρωμή τιμολογίου που αφορά ανακαινισμένα-επισκευασμένα ανταλλακτικά προς τον Ανάδοχο διενεργούνται κρατήσεις για Εγγύηση Καλής Εκτέλεσης. Οι κρατήσεις αυτές ορίζονται σε τρία τοις εκατό (3%) στην πιστοποιούμενη αξία κάθε πληρωμής.

3. Οι παραπάνω κρατήσεις δύνανται επιστρέφονται μαζί με τις Εγγυητικές Καλής Εκτέλεσης, σύμφωνα με τα οριζόμενα στο Άρθρο 7 του παρόντος.

Άρθρο 5 **Προθεσμίες Πέρατος - Πρόγραμμα Παροχής Υπηρεσιών**

1. Προθεσμία πέρατος

Οι περιγραφόμενες εργασίες οι οποίες αναφέρονται στο άρθρο 2 (Αντικείμενο της Σύμβασης), θα πρέπει να εκτελεσθούν εντός **εξήμιση (6,5)** μηνών, από την ημερομηνία υπογραφής της Σύμβασης. Ο Ανάδοχος υποχρεούται, εντός 15 ημερών από την ημερομηνία υπογραφής της Σύμβασης, να παραλάβει τα προς επισκευή ανταλλακτικά από τις αποθήκες του ΑΗΣ Κερατέας-Λαυρίου.

Ο Ανάδοχος θα παραδώσει στην ΔΕΗ μια αναλυτική «Αναφορά Επιθεώρησης Εισερχομένων» μετά την παραλαβή των ανταλλακτικών από τον ΑΗΣ και την ολοκλήρωση της επιθεώρησης τους στις εγκαταστάσεις του, στην οποία θα περιλαμβάνονται όλα τα ευρήματα και τα κύρια μέρη τα οποία χρήζουν αντικατάστασης.

Η ΔΕΗ θα εγκρίνει την αναφορά και το αντικείμενο των επισκευών μέσα σε δύο (2) εβδομάδες το μέγιστο. Ο χρόνος που μεσολαβεί από την υποβολή της Αναφοράς και της έγκριση της δεν προσμετράτε στον συνολικό χρόνο παράδοσης.

2. Πρόγραμμα Εκτέλεσης

2.1 Εντός δέκα (10) ημερολογιακών ημερών από την υπογραφή της Σύμβασης ο Ανάδοχος υποβάλλει το χρονοδιάγραμμα εργασιών.

2.2. Το εγκεκριμένο από την Επιχείρηση χρονοδιάγραμμα με τα παραπάνω στοιχεία αποτελούν το Πρόγραμμα Εκτέλεσης της Παροχής Υπηρεσιών.

Άρθρο 6 **Ποινικές Ρήτρες**

1. Πλέον των αναφερομένων στο Άρθρο 11 των Γενικών Όρων ρητά συμφωνείται ότι οι Ποινικές Ρήτρες οφείλονται και πληρώνονται στη ΔΕΗ κεχωρισμένα και αθροιστικά, ανεξάρτητα αν η Επιχείρηση έχει υποστεί ζημιές και ότι οι Ποινικές Ρήτρες του παρόντος Άρθρου είναι εύλογες και δίκαιες.

2. Ποινικές ρήτρες για καθυστερήσεις:

2.1. Για κάθε ολόκληρη εβδομάδα καθυστέρησης των προθεσμιών παράδοσης των ανακαινισμένων ανταλλακτικών (για κλάσμα της εβδομάδας δεν επιβάλλεται ποινική ρήτρα) που ορίζονται στην παρ. 1 του Άρθρου 5 του παρόντος (6,5 μήνες), από υπαιτιότητα του Αναδόχου, ο Ανάδοχος έχει την υποχρέωση να καταβάλει ως Ποινική Ρήτρα ποσό ίσο με το δύο τοις εκατό (2,0%) του αντίστοιχου συμβατικού τιμήματος των ανταλλακτικών που καθυστερεί η παράδοση τους.

2.2. Το σύνολο των παραπάνω Ποινικών Ρητρών για καθυστερήσεις δεν μπορεί να υπερβεί το 10% του συνολικού Συμβατικού Τιμήματος προμήθειας ή ανακαίνισης των ανταλλακτικών που καθυστερεί η παράδοση τους.

- 2.3. Οι Ποινικές Ρήτρες για καθυστερήσεις επιβάλλονται από την Επιβλέπουσα Υπηρεσία και παρακρατούνται από την αμέσως επόμενη, μετά την επιβολή τους, πληρωμή προς τον Ανάδοχο.
- 2.4. Εφόσον εκκρεμεί αίτηση του Αναδόχου για χορήγηση παράτασης προθεσμίας με βάση τις διατάξεις των Γενικών Όρων, η Προϊσταμένη Υπηρεσία μπορεί να αναστείλει την παρακράτηση της αντίστοιχης Ποινικής Ρήτρας μέχρι να εκδοθεί η τελική απόφαση από το αρμόδιο όργανο της Επιχείρησης.
3. Το σύνολο των παραπάνω Ποινικών Ρητρών για καθυστερήσεις δεν μπορεί να υπερβεί το 10% του συνολικού Συμβατικού Τιμήματος των εργασιών προσαυξημένου με τα τιμήματα των τυχόν προσθέτων εργασιών, των Συμπληρωμάτων της Σύμβασης και των αναθεωρήσεων.
4. Στην περίπτωση που διαπιστωθεί ότι ένα ανακατασκευασμένο ανταλλακτικό δεν πληροί (λόγω μη ορθής επισκευής) τις προϋποθέσεις τοποθέτησης (ανοχές, συναρμογή με διπλανά, κλπ), ο Ανάδοχος θα προχωρήσει στην εκ νέου ανακατασκευή του ανταλλακτικού χωρίς επιπρόσθετο κόστος για την ΔΕΗ, συμπεριλαμβάνοντας και τα ενδεχόμενα κόστη μεταφοράς.
5. Σε περίπτωση αστοχίας ενός καυστήρα, εντός της περιόδου εγγυήσεως, και η οποία δεν έχει σαν αποτέλεσμα την μη επίτευξη των εγγυημένων μεγεθών του Άρθρου 10 των Ειδικών Όρων ο Ανάδοχος έχει την υποχρέωση να καταβάλει ως Ποινική Ρήτρα ποσό ίσο με το δέκα τοις εκατό (10%) του αντίστοιχου συμβατικού τιμήματος επισκευής του συγκεκριμένου είδους καυστήρα που αστόχησε.
6. Το σύνολο των παραπάνω Ποινικών Ρητρών δεν μπορεί να υπερβεί το 15% του Συμβατικού Τιμήματος προσαυξημένου με τα τιμήματα των τυχόν προσθέτων εργασιών και των συμπληρωμάτων της Σύμβασης.

Άρθρο 7 **Εγγυήσεις Καλής Εκτέλεσης**

1. Ο Ανάδοχος ως Εγγύηση Καλής Εκτέλεσης κατέθεσε στην Επιχείρηση σήμερα την Εγγυητική Επιστολή αριθμόςπου εξέδωσεγια το ποσό των ΕΥΡΩ, που αντιστοιχεί στο **πέντε τοις εκατό (5%)** του Συμβατικού Τιμήματος.

Οι εγγυήσεις μπορούν να εκδοθούν από πιστωτικά ιδρύματα που λειτουργούν νόμιμα στα κράτη-μέλη της Ευρωπαϊκής Ένωσης ή του Ευρωπαϊκού Οικονομικού Χώρου, ή στα κράτη-μέλη της Συμφωνίας Δημοσίων Συμβάσεων του Παγκοσμίου οργανισμού Εμπορίου, που κυρώθηκε σύμφωνα με το **Ν. 2513/1997 (ΦΕΚ Α' 139)** και έχουν, σύμφωνα με τις ισχύουσες διατάξεις, το δικαίωμα αυτό. Μπορούν επίσης, να εκδίδονται από το Τ.Μ.Ε.Δ.Ε. ή να παρέχονται με γραμμάτιο του Ταμείου Παρακαταθηκών και Δανείων με παρακατάθεση σε αυτό του αντίστοιχου χρηματικού ποσού.

Για τραπεζικά ιδρύματα που δεν έχουν την έδρα τους στα προαναφερόμενα κράτη, γίνεται αποδεκτή Εγγυητική Επιστολή Καλής Εκτέλεσης από τραπεζικό ίδρυμα με πιστοληπτική διαβάθμιση "Επενδυτικού Βαθμού" σύμφωνα με τους ακόλουθους όρους, κατά την έκδοση της Εγγυητικής και καθ' όλη τη διάρκεια της Εγγυητικής:

Πιστοληπτική διαβάθμιση αναφορικά με την πλέον πρόσφατη μακροχρόνια έκδοση μη εξασφαλισμένου και μη δευτερεύοντος χρέους σε οποιαδήποτε αγορά κεφαλαίου η οποία είναι ίση ή μεγαλύτερη από,

- α) Baa3 που δίδεται από τη Moody's Investor Services, Inc, ή από τον διάδοχό της ή
- β) BBB- που δίδεται από τη Standard & Poor's Ratings Group ή από τον διάδοχό της ή

γ) BBB- που δίδεται από τη Fitch Ratings Limited ή από τον διάδοχό της.

For banking institutions not based in the abovementioned States, the Good Performance Letter of Guarantee is accepted from a Banking Institution having "Investment Grade" credit rating as per following conditions, at the time of issue of the Guarantee and throughout the life of Guarantee:

Each credit rating that it holds in respect of its most recent rated unsecured and unsubordinated long-term issue on any capital market is equal or higher than

- a) Baa3 awarded by Moody's Investor Services, Inc, or its successor or
- b) BBB- awarded by Standard & Poor's Ratings Group or its successor or
- c) BBB- awarded by Fitch Ratings Limited, or its successor».

2. Η Εγγυητική Επιστολή Καλής Εκτέλεσης, εφόσον δεν υφίσταται λόγος κατάρπτωσης της, επιστρέφεται στην Τράπεζα που την εξέδωσε μετά από αίτημα του Αναδόχου και μετά από την πλήρη και ολοσχερή εκ μέρους του εκπλήρωση όλων ανεξαιρέτως των συμβατικών υποχρεώσεων του, 8.000 FFH ή 450 FFS (Factored Fired Hours or Factored Fired Starts) λειτουργίας, ή δύο (2) έτη μετά την ημερομηνία παράδοσης των ανακαινισμένων όποια από τα δύο συμβεί πρώτο.

Άρθρο 8 **Αναθεώρηση Τιμών**

Οι συμβατικές τιμές δεν υπόκεινται σε αναθεώρηση και παραμένουν σταθερές σε όλη τη διάρκεια της Σύμβασης.

Άρθρο 9 **Εγγυήσεις αναφορικά με την επίκληση ικανοτήτων Τρίτου**

Καταγράφονται η επωνυμία και ο νόμιμος εκπρόσωπος του/των παρεχόντων τη στήριξη στον ανάδοχο, το αντικείμενο της υποστήριξης, ο τρόπος συνεργασίας μεταξύ του Αναδόχου και του τρίτου, καθώς και οι παρασχεθείσες από αυτόν/ους προς τον Ανάδοχο εγγυήσεις.

Ο/Οι παρέχων/οντες την ως άνω στήριξη θα εκτελέσει/ουν το αντικείμενο της σύμβασης για το οποίο παρέχει/ουν τις συγκεκριμένες ικανότητες. Η αντικατάσταση οποιουδήποτε παράγοντα της παρεχόμενης στήριξης υπόκειται στην έγκριση της ΔΕΗ Α.Ε. υπό την έννοια ότι ο προτεινόμενος αντικαταστάτης πρέπει να πληροί ισοδύναμα τα κριτήρια ποιοτικής επιλογής του αντικαθιστάμενου. Η αντικατάσταση του παρέχοντος τη στήριξη οικονομικού φορέα συνιστά ουσιώδη τροποποίηση της σύμβασης η αναγκαιότητα της οποίας ελέγχεται σύμφωνα με το άρθρο 337 του ν. 4412/2016 και υπόκειται επίσης στην έγκριση της ΔΕΗ Α.Ε. Εάν αυτή εγκριθεί ο αντικαταστάτης πρέπει να πληροί ισοδύναμα τα κριτήρια ποιοτικής επιλογής του αντικαθιστάμενου αλλά και να αποδείξει τη μη συνδρομή των λόγων αποκλεισμού όπως έπραξε ο αντικαθιστάμενος κατά τη φάση της κατακύρωσης της σύμβασης.

Ο/Οι παρέχων/οντες την ως άνω οικονομική και χρηματοοικονομική στήριξη είναι από κοινού με τον Ανάδοχο υπεύθυνος/οι για την εκτέλεση της Σύμβασης.

Ο Ανάδοχος είναι υπεύθυνος για κάθε ενέργεια, πράξη ή παράλειψη του Τρίτου, σύμφωνα με τους όρους της παρούσας Σύμβασης. Σε περίπτωση που ο Τρίτος δεν εκπληρώσει τις υποχρεώσεις του προς τον Ανάδοχο, σε σχέση με την Παροχή Υπηρεσίας, η ΔΕΗ Α.Ε. έχει το δικαίωμα να κάνει χρήση των προβλέψεων των Άρθρων 11 και 13 των Γενικών Όρων.

Άρθρο 10 **Ευθύνη Κοινοπραξίας/Ομίλου**

1. Συμφωνείται ρητά ότι όλα τα μέλη της Κοινοπραξίας/Ομίλου ενέχονται και ευθύνονται έναντι της Επιχείρησης ενιαία, αδιαίρετα, αλληλέγγυα, και σε ολόκληρο, το κάθε ένα

χωριστά για την εκπλήρωση των κάθε φύσης υποχρεώσεων που αναλαμβάνει η Κοινοπραξία με την παρούσα Σύμβαση.

2. Συμφωνείται επίσης ότι θα εκπροσωπούνται με κοινό εκπρόσωπο και σε όλη τη διάρκεια ισχύος της Σύμβασης και θα ελέγχεται από την Επιχείρηση η ουσιαστική συμμετοχή στην Κοινοπραξία όλων των μελών αυτής σύμφωνα με το Κοινοπρακτικό.

Άρθρο 11 **Τροποποίηση της Σύμβασης**

Τροποποίηση της σύμβασης σύμφωνα με τα προβλεπόμενα στους Γενικούς Όρους αυτής μπορεί να πραγματοποιείται μόνον εφόσον συντρέχουν οι προβλέψεις του άρθρου 337 του ν. 4412/2016.

Άρθρο 12 **Ισχύς της Σύμβασης**

Η Σύμβαση τίθεται σε ισχύ από

Η Παρούσα Σύμβαση υπογράφεται σε δύο πρωτότυπα από τα οποία το ένα πήρε η Επιχείρηση και το άλλο ο Ανάδοχος.

ΟΙ ΣΥΜΒΑΛΛΟΜΕΝΟΙ

ΓΙΑ ΤΟΝ ΑΝΑΔΟΧΟ

ΓΙΑ ΤΗΝ ΕΠΙΧΕΙΡΗΣΗ



ΔΙΕΥΘΥΝΣΗ ΥΛΙΚΟΥ ΚΑΙ ΠΡΟΜΗΘΕΙΩΝ ΠΑΡΑΓΩΓΗΣ
ΧΑΛΚΟΚΟΝΔΥΛΗ 22, 104 32

ΔΙΑΚΗΡΥΞΗ: ΔΥΠΠ-1352

Παροχή Υπηρεσιών: «Ανακατασκευή Στρατηγικών Ανταλλακτικών Καύσης DLN2.0+e του Αεριοστροβίλου PG9351FA της Μονάδας V του ΑΗΣ Κερατέας -Λαυρίου»

ΤΕΥΧΟΣ 4

ΕΙΔΙΚΟΙ ΟΡΟΙ



ΔΙΕΥΘΥΝΣΗ ΥΛΙΚΟΥ & ΠΡΟΜΗΘΕΙΩΝ ΠΑΡΑΓΩΓΗΣ
ΧΑΛΚΟΚΟΝΔΥΛΗ 22, 104 32 ΑΘΗΝΑ

ΔΙΑΚΗΡΥΞΗ: ΔΥΠΠ-1352

Παροχή Υπηρεσιών: «Ανακατασκευή Στρατηγικών Ανταλλακτικών Καύσης DLN2.0+e του Αεριοστροβίλου PG9351FA της Μονάδας V του ΑΗΣ Κερατέας -Λαυρίου»

ΤΕΥΧΟΣ 4

ΕΙΔΙΚΟΙ ΟΡΟΙ

Άρθρο 1 **Εκπροσώπηση της Επιχείρησης**

Καθήκοντα Επιβλέπουσας Υπηρεσίας θα ασκεί ο Τομέας Συντήρησης και Προϊσταμένης ο Διευθυντής του Σταθμού.

Άρθρο 2 **Εκπροσώπηση Αναδόχου**

Εντός δέκα (10) ημερών από την υπογραφή της Σύμβασης ο Ανάδοχος οφείλει να γνωστοποιήσει στην Επιχείρηση τον εκπρόσωπο του, ο οποίος θα είναι νόμιμα εξουσιοδοτημένος να τον εκπροσωπεί σε όλα τα θέματα που αφορούν στην εκτέλεση της Σύμβασης και θα προβαίνει, εξ ονόματος του, στην τακτοποίηση όλων των διαφορών και διαφωνιών που ενδεχομένως θα αναφύονται. Ο παραπάνω εκπρόσωπος του Αναδόχου θα είναι και ο Αντίκλητος του και θα μπορεί να αντικαθίσταται με γραπτή δήλωση του.

Άρθρο 3 **Γλώσσα – Αλληλογραφία και Έγγραφα**

1. Η επίσημη γλώσσα της Σύμβασης είναι η Ελληνική.
2. Η μεταξύ της Επιχείρησης και του Αναδόχου αλληλογραφία θα γίνεται στην Ελληνική ή Αγγλική γλώσσα μέσω του ΑΗΣ Κερατέας-Λαυρίου.

Άρθρο 4 **Μέτρα Ασφάλειας και Υγιεινής**

Ο Ανάδοχος είναι υπεύθυνος για την απαρέγκλιτη τήρηση της κείμενης εργατικής νομοθεσίας.

Άρθρο 5 **Επιτυχής Ολοκλήρωση και Παραλαβή των παρεχομένων υπηρεσιών**

Η περάτωση της Παροχής Υπηρεσίας καθορίζεται με την έκδοση αντίστοιχης Βεβαίωσης, για την έκδοση της οποίας υπεύθυνη είναι η Επιβλέπουσα Υπηρεσία της ΔΕΗ.

Η έκδοση Βεβαίωσης Περάτωσης γίνεται εφόσον έχουν ολοκληρωθεί όλες οι εργασίες επισκευών όλων των ανταλλακτικών και τα ανταλλακτικά έχουν παραδοθεί στις αποθήκες του ΑΗΣ Λαυρίου, όπως περιγράφονται στην αντίστοιχη Σύμβαση και είναι σύμφωνα με τις απαιτήσεις της Τεχνικής Προδιαγραφής.

Η Βεβαίωση Περάτωσης θα εγκρίνεται από την Προϊσταμένη Υπηρεσία. Η Βεβαίωση Περάτωσης θα πρέπει να εκδίδεται από τη ΔΕΗ το αργότερο δύο (2) μήνες μετά την ολοκλήρωση όλων των εργασιών.

Άρθρο 6 **Παράβαση Συμβάσεως - Καταγγελία**

Σε κάθε περίπτωση παραβάσεως οποιουδήποτε όρου αυτής της Συμβάσεως, εκτός από τις περιπτώσεις υπαιτιότητας της ΔΕΗ, ανωτέρας βίας ή την καθυστέρηση της παραδόσεως των υλικών, η ΔΕΗ έχει το δικαίωμα να την καταγγείλει και ο Ανάδοχος έχει υποχρέωση να αποζημιώσει τη ΔΕΗ για κάθε θετική ζημία που του προκάλεσε με αυτή την παράβαση με την προϋπόθεση όμως ότι η ΔΕΗ θα αποδείξει ότι υπέστη τέτοιες θετικές ζημιές και η συνολική επιβάρυνση δεν θα υπερβαίνει το 50% του Τιμήματος της αντίστοιχης Εντολής (order), όπως αυτή ορίζεται στη παρούσα Σύμβαση. Η αποζημίωση αυτή είναι ανεξάρτητη και επιπλέον όποιος επιβαλλομένης Ποινικής Ρήτρας.

Η καταγγελία αυτής της Συμβάσεως από τη ΔΕΗ επιφέρει και την κατάρτιση της εγγυήσεως καλής εκτέλεσης, αλλά ο Ανάδοχος έχει υποχρέωση να αποκαταστήσει κάθε θετική ζημία της ΔΕΗ ανεξάρτητα από την κατάρτιση ή όχι αυτής της εγγυήσεως.

Άρθρο 7 **Παράδοση – Παραλαβή των προς ανακαίνιση ανταλλακτικών**

Ο Ανάδοχος υποχρεούται να παραλαμβάνει τα προς ανακαίνιση ανταλλακτικά συσκευασμένα από την αποθήκη του ΑΗΣ Λαυρίου, να προβαίνει στην ασφάλισή τους καθ' όλη της διάρκεια της μεταφοράς και ανακαίνισής τους σε αξία που θα καθορίζεται από την επιβλέπουσα υπηρεσία, να τα μεταφέρει με δαπάνες του στον τόπο της ανακαίνισης και να παραδίδει τα ανακατασκευασμένα ανταλλακτικά συσκευασμένα στην ως άνω αποθήκη.

Άρθρο 8 **Επιθεώρηση στα Εργοστάσια κατασκευής και δοκιμές**

1. Κανένα ανταλλακτικό, του οποίου η ανακαίνιση θα γίνει στα πλαίσια της Σύμβασης, δεν θα στέλνεται στο Σταθμό πριν γίνει επιθεώρηση που να ικανοποιεί την Επιχείρηση και πριν υπογραφεί και παραδοθεί, από τον εξουσιοδοτημένο ειδικό εκπρόσωπό της ή επιθεωρητή της Επιχείρησης, η σχετική άδεια για την αποστολή.
2. Η επιθεώρηση των ανταλλακτικών στα εργοστάσια και η χορήγηση άδειας για την αποστολή του ή η παραίτηση της Επιχείρησης από τα δικαιώματά της σχετικά με την επιθεώρηση οποιουδήποτε τμήματος του Εξοπλισμού, δεν απαλλάσσουν τον Ανάδοχο από την πλήρη ευθύνη του σχετικά με την παράδοση των ανταλλακτικών έτσι ώστε αυτά να είναι σύμφωνα με τους όρους της Σύμβασης, ούτε επηρεάζουν οποιαδήποτε απαίτηση ή οποιοδήποτε δικαίωμα ή προνόμιο της Επιχείρησης στην περίπτωση που ο Ανάδοχος παρέδωσε ελαττωματικά ή ακατάλληλα ανταλλακτικά, καθώς επίσης δε μπορεί να θεωρηθεί ότι τα ανταλλακτικά αυτά έχουν παραληφθεί από την Επιχείρηση.
3. Η Επιχείρηση με δαπάνες της και με τον ειδικό εκπρόσωπο - επιθεωρητή της (υπάλληλο ή τρίτο) έχει το δικαίωμα ελεύθερης εισόδου, ανά πάσα στιγμή, κατά τις εργάσιμες ημέρες και ώρες, σε όλα τα τμήματα ή εργαστήρια των εργοστασίων όπου ανακαίνιζονται ανταλλακτικά ή εκτελείται εργασία σχετική με την ανακαίνιση, ώστε να επιθεωρεί τα ανταλλακτικά. Επίσης μπορεί να παρακολουθεί κάθε μέθοδο παραγωγικής διαδικασίας και οποιαδήποτε άλλη

εργασία ή δραστηριότητα του Αναδόχου σχετική με την ανακαίνιση, σύμφωνα με τη Σύμβαση.

4. Η επιθεώρηση και οι δοκιμές γίνονται μέσα στα πλαίσια ενός λεπτομερούς προγράμματος δοκιμών, που θα προετοιμαστεί από τον Ανάδοχο έγκαιρα και θα εγκριθεί από την Επιχείρηση, σύμφωνα με τις τεχνικές προδιαγραφές της Σύμβασης, χωρίς να παρεμποδίζεται το πρόγραμμα πραγματοποίησης της ανακαίνισης των ανταλλακτικών.

Ο Ανάδοχος έχει υποχρέωση να ειδοποιεί γραπτώς την Επιχείρηση και τον επιθεωρητή της, είκοσι (20) τουλάχιστον ημερολογιακές ημέρες πριν από την ημερομηνία που τα ανταλλακτικά θα είναι έτοιμα, για επιθεώρηση και δοκιμές ή για οριστική παραλαβή στα εργοστάσιά του ή των Υποπρομηθευτών του.

5. Για τη διευκόλυνση του επιθεωρητή της Επιχείρησης, ο Ανάδοχος έχει υποχρέωση να του διαθέσει, χωρίς καμία επιπλέον δαπάνη για την Επιχείρηση, τους χώρους και εγκαταστάσεις γραφείων και επιθεωρήσεως που αυτός θα ζητήσει, καθώς και να του παρέχει όλες τις απαραίτητες διευκολύνσεις για τη διεξαγωγή της επιθεώρησης και των δοκιμών σύμφωνα με την κρίση της Επιχείρησης.

Επίσης ο Ανάδοχος υποχρεούται να παρέχει στον επιθεωρητή αντίγραφα όλης της αλληλογραφίας, σχετικά με θέματα επιθεώρησης ή δοκιμών, που ανταλλάσσεται με τη ΔΕΗ Α.Ε.

6. Μετά την επιθεώρηση και τις δοκιμές, θα συντάσσεται από τον Ανάδοχο "Εκθεση Εργασιών και Δοκιμών", (Completion Report) σύμφωνα με τις τεχνικές προδιαγραφές και τους όρους της Σύμβασης ή σύμφωνα με τους κανόνες της Τεχνικής και της Επιστήμης.

Η "Εκθεση Δοκιμών" θα υπογράφεται από τον ειδικό εκπρόσωπο - επιθεωρητή της Επιχείρησης και από τον αρμόδιο εκπρόσωπο του Αναδόχου και θα υποβάλλεται στην Επιχείρηση σε τρία (3) αντίγραφα με όλα τα συνημμένα (φύλλα δοκιμών κ.λ.π.).

Οι "Εκθέσεις Δοκιμών" θα είναι λεπτομερείς και πλήρεις και θα δίνουν ακριβή στοιχεία για τη διαδικασία, τα αποτελέσματα των δοκιμών και τις παρατηρήσεις. Δηλώσεις γενικού περιεχομένου θα γίνουν δεκτές μόνο ως συμπέρασμα των "Εκθέσεων Δοκιμών".

7. Η Επιχείρηση μετά από επιθεώρηση μπορεί, κατά την κρίση της, να απορρίπτει οποιοδήποτε ανταλλακτικό, που είναι ελαττωματικό ή ακατάλληλο για τη χρήση που προορίζεται ή γιατί δεν είναι σύμφωνο με τους όρους της Σύμβασης.

Στην περίπτωση αυτή που τα αποτελέσματα των δοκιμών και της επιθεώρησης δεν είναι σύμφωνα με τους όρους της Σύμβασης, ο Ανάδοχος έχει υποχρέωση με δικές του δαπάνες να αποκαταστήσει ή να αντικαταστήσει τα ανταλλακτικά και να προσκαλέσει τον επιθεωρητή της Επιχείρησης να παρευρεθεί στις νέες δοκιμές και επιθεώρηση, για τις οποίες και θα συνταχθεί νέα "Εκθεση Δοκιμών".

8. Στην περίπτωση που θα επαναληφθούν οι δοκιμές ή αναβληθούν χωρίς προηγούμενη γραπτή ειδοποίηση, από υπαιτιότητα του Αναδόχου ή επειδή αυτός δε συμμορφώθηκε με τους όρους της Σύμβασης, η μισθοδοσία, τα οδοιπορικά και λοιπά έξοδα του επιθεωρητή της Επιχείρησης θα επιβαρύνουν τον Ανάδοχο.

9. Ο Ανάδοχος θα έχει δικαίωμα να εκτελέσει τις δοκιμές με απουσία του επιθεωρητή, εφόσον ο επιθεωρητής αυτός δεν προσέλθει για την παρακολούθηση των δοκιμών μέσα σε πέντε (5) ημερολογιακές ημέρες, από την καθορισμένη ημερομηνία των δοκιμών, όπως αυτή έχει καθοριστεί με τα οριζόμενα στην παράγραφο 4 του Άρθρου αυτού.

Στην περίπτωση αυτή ο Ανάδοχος θα συντάσσει τα σχετικά φύλλα δοκιμών με τα αποτελέσματα των μετρήσεων και στη συνέχεια λεπτομερή "Εκθεση Δοκιμών" που θα υπογράφεται από τον εκπρόσωπό του και θα στέλνεται στην Επιχείρηση και στον επιθεωρητή της.

Η Επιχείρηση μετά από έλεγχο των σχετικών φύλλων δοκιμών και εφόσον κατά τη γνώμη της αυτά είναι σύμφωνα με τη Σύμβαση, θα χορηγεί άδεια αποστολής για τα ανταλλακτικά αυτά, μέσα σε προθεσμία τριάντα (30) ημερών από τη λήψη της πιο πάνω "Εκθεσης".

Οι τυχόν αντιρρήσεις της Επιχείρησης, πάνω στο περιεχόμενο της παραπάνω "Εκθεσης" του Αναδόχου, θα γνωστοποιούνται εγγράφως στον Ανάδοχο ή στον εκπρόσωπό του, μέσα σε τριάντα (30) ημερολογιακές ημέρες από την ημερομηνία που θα παραληφθεί η παραπάνω "Εκθεση".

Αν αποδειχθούν δικαιολογημένες οι αντιρρήσεις της Επιχείρησης, οι δαπάνες για την επανάληψη των δοκιμών, για τη μεταφορά στο εργοστάσιο ή στον τόπο δοκιμής και για την επιστροφή, αν υπάρξει ανάγκη, στο εργοστάσιο των ανταλλακτικών, καθώς και οι δαπάνες του επιθεωρητή της Επιχείρησης, θα επιβαρύνουν τον Ανάδοχο που θα έχει ακόμη την υποχρέωση να αντικαταστήσει, να επισκευάσει ή να αποκαταστήσει όλα τα ελαττώματα που διαπιστώθηκαν κατά τις δοκιμές.

Στις περιπτώσεις όμως που η Επιχείρηση επιμένει να επαναληφθούν οι δοκιμές με την παρουσία εκπροσώπου της, τότε εφόσον οι νέες δοκιμές επιβεβαιώσουν την ακρίβεια εκείνων που έγιναν αρχικά από τον Ανάδοχο, οι δαπάνες των τελευταίων δοκιμών θα καταβληθούν από την Επιχείρηση και οι προθεσμίες παράδοσης θα παραταθούν για όσο χρονικό διάστημα αυτές επηρεάστηκαν πραγματικά από την αιτία αυτή.

10. Ο Ανάδοχος μπορεί επίσης να αποστείλει ανταλλακτικά χωρίς να προηγηθεί Επιθεώρηση, εφόσον η Επιχείρηση εκδώσει γραπτή απαλλαγή από την υποχρέωση επιθεώρησης.
11. Οι διατάξεις του Άρθρου αυτού έχουν εφαρμογή και για τους Υποπρομηθευτές και τους Υπεργολάβους του Αναδόχου.

Άρθρο 9 **Υπεργολάβοι – Υποπρομηθευτές**

Μετά την ανάθεση της σύμβασης και το αργότερο κατά την έναρξη της εκτέλεσής της, ο ανάδοχος αναφέρει στη ΔΕΗ Α.Ε. την επωνυμία, τα στοιχεία επικοινωνίας και τους νομικούς εκπροσώπους των υπεργολάβων του, οι οποίοι δραστηριοποιούνται στην εν λόγω υπηρεσία, εφόσον είναι γνωστά τη συγκεκριμένη χρονική στιγμή. Ο ανάδοχος υποχρεούται να γνωστοποιεί στη ΔΕΗ Α.Ε. οποιαδήποτε αλλαγή των πληροφοριών αυτών, κατά τη διάρκεια της σύμβασης καθώς και τις ως άνω υποχρεωτικές πληροφορίες σχετικά με τυχόν νέους υπεργολάβους τους οποίους ο ανάδοχος χρησιμοποιεί εν συνεχεία στην εν λόγω υπηρεσία.

Άρθρο 10 **Εγγυήσεις – Εγγυημένα Μεγέθη**

1. Ο Ανάδοχος εγγυάται την κανονική λειτουργία των επισκευασμένων ανταλλακτικών και την ικανοποίηση συγκεκριμένων παραμέτρων λειτουργίας του αεριοστροβίλου, κατά την περίοδο εγγύησης. Ως περίοδος εγγύησης για όλα τα επισκευασθέντα στρατηγικά ανταλλακτικά ορίζονται οι 8.000 FFH ή 450FFS ή δύο έτη λειτουργίας όποιο λήξει πρώτο. Όλες οι εγγυήσεις λήγουν δύο έτη (24 μήνες) μετά τη λήξη της σύμβασης.
2. Ειδικότερα, οι παράμετροι λειτουργίας των αεριοστροβίλων που πρέπει να ικανοποιούνται είναι:
 - 2.1. Η διασπορά των θερμοκρασιών των καυσαερίων εξόδου να μην υπερβαίνει τα παρακάτω όρια:
 - α) Να είναι μικρότερη από το 0,5 * (σημείο αναφοράς σήμανσης - alarm), όπως αυτό (το σημείο αναφοράς σήμανσης - alarm) έχει ορισθεί στο σύστημα ελέγχου αεριοστροβίλου Speedtronic MKVI.
 - β) Να μην είναι μεγαλύτερη από 40°K σε συνθήκες σταθερού φορτίου.
 - 2.2. Οι εκπομπές NOx να μην υπερβαίνουν το παρακάτω όριο με επίπεδο δυναμικών φαινομένων καύσης σε αποδεκτά όρια, με δυνατότητα ρύθμισης τους με τυπικό seasonal tuning των ρυθμιστικών βαλβίδων DLN 2.0+e:
 - να είναι μικρότερες από το ονομαστικό επίπεδο των 50mg NOx ξηρού αερίου με περιεκτικότητα O₂ 15%.

Σε περίπτωση μη επίτευξης των ως άνω εγγυημένων μεγεθών καταπίπτει η Εγγυητική Επιστολή Καλής Εκτέλεσης καθώς και οι κρατήσεις καλής εκτέλεσης.

Άρθρο 11 **Αυξομειώσεις Προϋπολογισμού**

Μεταβολή (αύξηση ή μείωση) του αντικειμένου της σύμβασης με ανάλογη μεταβολή του συμβατικού τιμήματος, ή χρονική παράταση εκτέλεσής της, επιτρέπεται στο πλαίσιο άσκησης από τη ΔΕΗ αναλόγου δικαιώματος προαίρεσης, χωρίς ο Ανάδοχος να δικαιούται να ζητήσει αύξηση των τιμών μονάδας ή να εγείρει άλλες απαιτήσεις.

Τα συγκεκριμένα ποσοστά της κατά τα ανωτέρω μεταβολής τα οποία δε μπορούν να υπερβαίνουν το 30% σε ότι αφορά στην αύξηση και το 30% σε ότι αφορά στη μείωση.

Άρθρο 12 **Απαιτήσεις – διαφωνίες**

12.1. Απαιτήσεις

12.1.1. Σε κάθε περίπτωση που ο Ανάδοχος θεωρεί ότι δικαιούται να προβάλει απαίτηση σε σχέση με οποιοδήποτε θέμα που αφορά στη Σύμβαση, υποχρεούται να το γνωστοποιεί στην Επιβλέπουσα Υπηρεσία μέσα σε μια ανατρεπτική προθεσμία δέκα πέντε (15) ημερών από την ημερομηνία που εμφανίστηκε το γεγονός για το οποίο προτίθεται να υποβάλει την απαίτηση.

Με την εμφάνιση του γεγονότος, ο Ανάδοχος υποχρεούται να τηρεί όλα τα απαραίτητα στοιχεία κατά τρόπο που κρίνεται αναγκαίος για την υποστήριξη του αιτήματος που προτίθεται να θέσει.

12.1.2. Η Επιβλέπουσα Υπηρεσία, αμέσως με τη λήψη της παραπάνω γνωστοποίησης και χωρίς αυτό να συνεπάγεται οποιαδήποτε παραδοχή της ευθύνης της Επιχείρησης, δικαιούται να επιθεωρεί τα τηρούμενα στοιχεία και να δίδει οδηγίες στον Ανάδοχο να τηρεί και περαιτέρω κατάλληλα στοιχεία που θεωρεί απαραίτητα και ο Ανάδοχος υποχρεούται να τα τηρεί και να παρέχει στην Επιβλέπουσα Υπηρεσία αντίγραφα όλων των στοιχείων, μόλις του ζητηθούν.

12.1.3. Μέσα σε τριάντα (30) ημέρες από την αποστολή της παραπάνω γνωστοποίησης, ο Ανάδοχος υποχρεούται να παραδίδει στην Επιβλέπουσα Υπηρεσία οικονομική ανάλυση της απαίτησής του, που θα συνοδεύεται με λεπτομερή αιτιολόγησή της.

Στην περίπτωση κατά την οποία το γεγονός για το οποίο έχει τεθεί η απαίτηση συνεχίζεται, η οικονομική ανάλυση θα θεωρείται προσωρινή και ο Ανάδοχος, κατά εύλογα διαστήματα ή όταν το ζητά η Επιβλέπουσα Υπηρεσία, θα δίδει νεώτερα συγκεντρωτικά στοιχεία.

Σε τέτοια περίπτωση ο Ανάδοχος υποχρεούται να δώσει την τελική οικονομική ανάλυση μέσα σε προθεσμία τριάντα (30) ημερών από τη λήξη του γεγονότος.

12.1.4. Εάν ο Ανάδοχος δε συμμορφώνεται με τις διατάξεις του παρόντος Άρθρου, το δικαίωμα του για πληρωμή, εφόσον το αίτημα του γίνει δεκτό από την Επιχείρηση, περιορίζεται μέχρι του σημείου που η Επιχείρηση θεωρεί ότι μπορεί να επαληθευτεί από τα τηρηθέντα στοιχεία.

12.2. Διαφωνίες

12.2.1. Κάθε διαφωνία, συμπεριλαμβανομένης και αυτής που σχετίζεται με μη ικανοποιητική για τον Ανάδοχο ρύθμιση απαίτησής του σύμφωνα με τα παραπάνω, ή οποιοδήποτε είδους διένεξη, που αναφύεται οποτεδήποτε κατά τη διάρκεια ισχύος της Σύμβασης, θα γνωστοποιείται γραπτώς στην Προϊσταμένη Υπηρεσία, από τον Ανάδοχο με "Αίτηση Επίλυσης Διαφωνίας" όπου θα υπάρχει ρητή υπενθύμιση ότι η διαφωνία αυτή γίνεται με βάση το παρόν άρθρο.

- 12.2.2. Στην "Αίτηση Επίλυσης Διαφωνίας", ο Ανάδοχος θα εκθέτει σαφώς το θέμα που αφορά στη διαφωνία. Ειδικότερα στην Αίτηση θα περιλαμβάνονται τα ακόλουθα:
- α. σαφής περιγραφή της υπό κρίση διαφωνίας.
 - β. έκθεση των πραγματικών περιστατικών στα οποία βασίζεται η διαφωνία.
 - γ. η αιτουμένη αποκατάσταση ή και το τυχόν σε σχέση προς αυτή χρηματικό ποσό.
 - δ. όλα τα αποδεικτικά στοιχεία που αφορούν στη διαφωνία, όπως επίσης και κάθε στοιχείο που θεωρείται απαραίτητο.
- 12.2.3. Η Προϊστάμενη Υπηρεσία υποχρεούται, το αργότερο σε ενενήντα (90) ημέρες από την ημέρα κατά την οποία έλαβε την αίτηση αυτή, να γνωστοποιήσει στον Ανάδοχο την απόφαση της Επιχείρησης.
- 12.2.4. Σε περίπτωση που ο Ανάδοχος δεν ικανοποιείται με την απόφαση αυτή της Επιχείρησης ή στην περίπτωση κατά την οποία δε λάβει απάντηση μέσα στην παραπάνω προθεσμία, μπορεί να προσφύγει στα τακτικά Δικαστήρια των Αθηνών. Πριν από την προσφυγή στα Δικαστήρια ο Ανάδοχος μπορεί να ζητήσει την επίλυση της διαφωνίας του με φιλικές διαπραγματεύσεις. Στην περίπτωση αυτή και εφόσον τούτο γίνει αποδεκτό από την Επιχείρηση, συγκροτείται, από το αρμόδιο όργανο της Επιχείρησης, Επιτροπή Φιλικού Διακανονισμού η οποία διαπραγματεύεται με τον Ανάδοχο την επίλυση της διαφωνίας.
- 12.2.5. Η ύπαρξη διαφωνίας μεταξύ των συμβαλλομένων δεν αναστέλλει την εκτέλεση του Έργου, ούτε αίρει την υποχρέωση του Αναδόχου να ακολουθεί τις εντολές της Επιχείρησης σχετικά με την έγκαιρη και την άρτια εκτέλεση της Παροχής Υπηρεσίας.

Άρθρο 13 **Ασφαλίσεις**

1. Ο Ανάδοχος, πέραν από τις λοιπές υποχρεώσεις, είναι υποχρεωμένος να συνομολογήσει με ασφαλιστικές Εταιρείες και να διατηρεί και να παρακολουθεί, με δικές του δαπάνες, τις παρακάτω ασφαλίσεις :
- Ασφάλιση μεταφοράς
 - Ασφάλιση του προσωπικού του Αναδόχου
 - Ασφάλιση υλικών χορηγουμένων από τη ΔΕΗ στον Ανάδοχο
- Το ποσό κάλυψης για την μεταφορά, απώλεια ή ζημιά στα υπό επισκευή ανταλλακτικά θα είναι αξίας τουλάχιστον 500.000 €.
2. Τα ασφαλιστήρια συμβόλαια για κάθε μια από τις ασφαλίσεις θα πρέπει να περιέχουν και να καλύπτουν κατ' ελάχιστο το καθοριζόμενα στο Παράρτημα "ΣΤ" (Ασφαλίσεις).

Άρθρο 14 **Γενικοί Όροι Συμβάσεων Υπηρεσιών**

Οι επισυναπτόμενοι Γενικοί Όροι, οι οποίοι αναφέρονται σε συμβάσεις Προμηθειών, εφαρμόζονται αναλογικά στην παρούσα σύμβαση.

| | |
|------------------------|---------------------------|
| ΓΙΑ ΤΟΝ ΑΝΑΔΟΧΟ | ΓΙΑ ΤΗΝ ΕΠΙΧΕΙΡΗΣΗ |
|------------------------|---------------------------|



ΔΙΕΥΘΥΝΣΗ ΥΛΙΚΟΥ ΚΑΙ ΠΡΟΜΗΘΕΙΩΝ ΠΑΡΑΓΩΓΗΣ
ΧΑΛΚΟΚΟΝΔΥΛΗ 22, 104 32

Διακήρυξη: ΔΥΠΠ - 1352

Παροχή Υπηρεσιών: «Ανακατασκευή Στρατηγικών Ανταλλακτικών Καύσης DLN2.0+e του Αεριοστροβίλου PG9351FA της Μονάδας V του ΑΗΣ Κερατέας -Λαυρίου»

ΤΕΥΧΟΣ 5

ΓΕΝΙΚΟΙ ΟΡΟΙ

ΓΕΝΙΚΟΙ ΟΡΟΙ ΣΥΜΒΑΣΗΣ

1. ΑΝΤΙΚΕΙΜΕΝΟ ΤΩΝ ΟΡΩΝ

Οι παρακάτω γενικοί όροι ισχύουν για την προμήθεια αυτή αν και όσο δεν τους αλλάζουν οι ειδικοί όροι της σύμβασης.

2. ΤΙΜΕΣ

Οι τιμές που αναγράφονται στη σύμβαση περιλαμβάνουν κάθε απαίτηση του Πωλητή, του δημοσίου ή τρίτου, σχετική μ' αυτή την προμήθεια και δεν περιλαμβάνουν τον ΦΠΑ του Ν.1642/86. Οι τιμές αυτές είναι σταθερές και δεν θ' αλλάξουν για οποιονδήποτε λόγο, εκτός εάν στους ειδικούς όρους της σύμβασης προβλέπεται αναπροσαρμογή.

3. ΠΛΗΡΩΜΗ

Η πληρωμή του τιμήματος θα γίνεται σύμφωνα με τους ειδικούς όρους της σύμβασης. Η ολική ή τμηματική καταβολή του τιμήματος θα γίνεται την 24^η ημέρα του τρίτου μήνα από αυτόν κατά τον οποίο κατατέθηκαν στην αρμόδια Υπηρεσία του Αγοραστή τα σχετικά τιμολόγια, μαζί με τα αποδεικτικά ποσοτικής και ποιοτικής παραλαβής και αποκομιδής των υλικών, θεωρημένα από εξουσιοδοτημένο όργανο του Αγοραστή. Εάν η 24^η ημέρα του τρίτου μήνα δεν είναι εργάσιμη ημέρα, τότε η πληρωμή θα γίνεται την αμέσως επόμενη εργάσιμη ημέρα.

4. ΕΥΡΕΣΙΤΕΧΝΙΕΣ

Ο Πωλητής θα εξασφαλίσει και θα διαφυλάξει τον Αγοραστή από οποιανδήποτε απαίτηση τρίτου που, σύμφωνα με τους νόμους για τις ευρεσιτεχνίες, θα μπορούσε να δημιουργήσει η χρήση ή η διάθεση του υλικού που θα του παραδώσει. Αν αυτό δεν γίνει σε εύλογο χρόνο, η αγοραπωλησία θ' αναστραφεί και ο Πωλητής θ' αποζημιώσει τον Αγοραστή για κάθε θετική ζημιά που του προκάλεσε αυτή η παράλειψη.

5. ΟΔΗΓΙΕΣ ΧΡΗΣΕΩΣ

Ο Πωλητής θα δώσει στον Αγοραστή, σε δύο (2) αντίτυπα και χωρίς να πληρωθεί ξεχωριστά για αυτό, τα απαραίτητα για την εγκατάσταση χρήση και συντήρηση του υλικού κείμενα και σχέδια, αν αυτά απαιτούνται από τους Ειδικούς Όρους της Σύμβασης.

6. ΕΓΓΥΗΣΗ ΚΑΤΑΛΛΗΛΟΤΗΤΑΣ

Ο Πωλητής εγγυάται ότι το υλικό θα έχει όλες τις ιδιότητες και τα χαρακτηριστικά που συμφωνήθηκαν μ' αυτή τη Σύμβαση. Ακόμη, εγγυάται την καλή λειτουργία του υλικού για δώδεκα (12) μήνες από την ημερομηνία της ικανοποιητικής τεχνικής επιθεώρησής του ή, αν δεν έγινε τέτοια επιθεώρηση, από την αποστολή του στον Αγοραστή. Αν στο διάστημα αυτό το υλικό

παρουσιάσει οποιαδήποτε τεχνική ανωμαλία ή έλλειψη που δεν οφείλεται σε κακή χρήση ή σε ανώτερη βία, ο Πωλητής έχει την υποχρέωση να το επισκευάσει, να το συμπληρώσει ή να το αντικαταστήσει κατά τρόπο ικανοποιητικό για τον Αγοραστή χωρίς να πληρωθεί γι αυτό. Ακόμη, ο Πωλητής έχει την υποχρέωση να αποζημιώσει τον Αγοραστή για κάθε θετική ζημία, που του προκάλεσε η κακή λειτουργία του υλικού, αλλά η αποζημίωση αυτή δεν θα είναι μεγαλύτερη από το 50% του συνολικού συμβατικού τιμήματος.

7. ΕΠΙΘΕΩΡΗΣΗ ΚΑΙ ΔΟΚΙΜΕΣ

- 7.1 Ο Αγοραστής έχει το δικαίωμα να παρακολουθεί την κατασκευή του υλικού στο εργοστάσιο του Πωλητή, κατά τις εργάσιμες ημέρες και ώρες. Τουλάχιστον 10 ημέρες πριν από την επιθυμητή ημερομηνία επιθεώρησης, ο Πωλητής θα ειδοποιήσει, με επιστολή ή με TELEX τον Αγοραστή ότι το υλικό είναι έτοιμο για επιθεώρηση. Η επιθεώρηση θα γίνει στο εργοστάσιο του Πωλητή, με δικά του έξοδα και τεχνικά μέσα. Αν το υλικό δεν κριθεί ικανοποιητικό, ο Πωλητής μπορεί να το διορθώσει και να το ξαναπαρουσιάσει για επιθεώρηση δύο (2) ακόμη φορές. Η επιθεώρηση δεν απαλλάσσει τον Πωλητή από την ευθύνη του για τις συμφωνημένες ιδιότητες του υλικού. Η έναρξη της επιθεώρησης των υλικών θα γίνει μέσα σε προθεσμία δεκαπέντε (15) το αργότερο ημερών από την ημερομηνία που ο Πωλητής θα κάνει την αναγγελία ετοιμότητας.
- 7.2 Ο Αγοραστής δεν έχει υποχρέωση να επιθεωρήσει και να παραλάβει υλικό εφόσον ο Πωλητής δεν έχει ετοιμάσει ολόκληρη την προβλεπόμενη ποσότητα της ολικής ή τμηματικής παράδοσης του υλικού .
- 7.3 Σε κάθε περίπτωση επιθεωρήσεως του υλικού, αν την ημερομηνία που καθορίστηκε για επιθεώρηση ο Πωλητής δεν προσκομίσει το υλικό ή παρεμποδίσει με οποιοδήποτε τρόπο το έργο της επιθεώρησης, του επιβάλλεται πρόστιμο ισόποσο με τις δαπάνες επιθεώρησης που άσκοπα πραγματοποιήθηκαν. Το πρόστιμο αυτό δεν αναιρεί ούτε συμψηφίζεται με τυχόν ποινικές ρήτρες που θα επιβληθούν από ενδεχόμενες καθυστερήσεις στην παράδοση του υλικού.
- 7.4 Σε περίπτωση που τα υλικά τύχουν απαλλαγής επιθεωρήσεως ο Αγοραστής θα γνωστοποιήσει τούτο γραπτά στον Πωλητή και ο Πωλητής υποχρεούται να υποβάλει στον Αγοραστή για έλεγχο τα αντίστοιχα Δελτία Δοκιμών για τα υλικά ή πιστοποιητικά καταλληλότητας, αν υπάρχουν, έστω και αν έχει ήδη πληρωθεί.

8. ΠΑΡΑΔΟΣΗ-ΠΑΡΑΛΑΒΗ ΥΛΙΚΟΥ

- 8.1 Ο Αγοραστής υποχρεούται να παραλαμβάνει τα έτοιμα υλικά από τις εγκαταστάσεις του Πωλητή μέσα σε τριάντα (30) μέρες, το αργότερο μετά την ικανοποιητική ποιοτική επιθεωρήσή τους ή μετά την ημερομηνία της γραπτής γνωστοποίησης στον Πωλητή της απαλλαγής επιθεωρήσεως.
- 8.2 Ο Πωλητής οφείλει, για είδη που έχουν απαλλαγεί επιθεωρήσεως είτε από τη σύμβαση, είτε σε χρόνο μεταγενέστερο από τη σύναψή της, να γνωρίζει εγγράφως, στο κλιμάκιο του Αγοραστή που είναι αρμόδιο για την αποκομιδή και μεταφορά των ειδών, τις ποσότητες που έχει κάθε φορά έτοιμες για παράδοση καθώς και το είδος και βάρος της συσκευασίας τους. Στις περιπτώσεις που τα είδη πρόκειται να παραδοθούν στον προορισμό τους με μέριμνα του ίδιου

του Πωλητή, η ενημέρωση του τελικού παραλήπτη μπορεί να γίνεται από αυτόν και τηλεφωνικά.

- 8.3 Ο Πωλητής οφείλει να μεριμνεί για τον έγκαιρο εφοδιασμό του με τριπλότυπα (και όχι διπλότυπα) Δελτία Αποστολής, θεωρημένα σύμφωνα με τις διατάξεις του Κώδικα Φορολογικών Στοιχείων, προκειμένου τα δύο αντίτυπά τους να παραδίνονται στις αρμόδιες Υπηρεσίες του Αγοραστή και να χρησιμοποιούνται από αυτές όπως καθορίζεται στη σχετική διαδικασία παραλαβής των ειδών.
- 8.4 Σε κάθε περίπτωση που η πληρωμή της αξίας των ειδών θα γίνεται με βάση το πραγματικό καθαρό βάρος τους, ο Πωλητής οφείλει να εκδίδει για κάθε φόρτωση και ένα ζυγολόγιο, αν τα είδη παραδίνονται χωρίς συσκευασία ή να αναγράφει σαφώς στο αντίστοιχο Δελτίο Αποστολής τους το μικτό και το καθαρό βάρος των ειδών που παραδίνονται συσκευασμένα, αντίγραφα δε αυτών των ζυγολογίων ή των Δελτίων Αποστολής να υποβάλλει στον Αγοραστή μαζί με το σχετικό τιμολόγιό τους.
- 8.5 Για την οριστική παραλαβή των υλικών πρέπει να υπάρχουν και αναλυτικές καταστάσεις περιεχομένου σε όσα «κόλα» περιέχουν περισσότερα από ένα είδος υλικού.

9. ΣΥΣΚΕΥΑΣΙΑ-ΕΠΙΣΗΜΑΝΣΗ-ΑΠΟΣΤΟΛΗ

- 9.1 Ο Πωλητής θα συσκευάσει, θα επισημάνει και θα στείλει το υλικό στον Αγοραστή, όπως προβλέπουν οι ειδικοί όροι της σύμβασης αλλά πάντως κατά τρόπο που να εξασφαλίζει την έγκαιρη και ασφαλή παράδοσή του. Τα κιβώτια, δέματα κλπ. της σύμβασης πρέπει με μέριμνα του Πωλητή να είναι αριθμημένα, διαχωρισμένα κατά παράδοση και συσκευασμένα-ταξινομημένα με τρόπο που να διευκολύνεται η καταμέτρησή τους, ο έλεγχος του περιεχομένου τους και η επισήμανσή τους, από τους αρμόδιους Επιθεωρητές του Αγοραστή καθώς και από τους τελικούς παραλήπτες.
- 9.2 Ειδικότερα, στις δύο μεγαλύτερες πλευρικές κάθετες όψεις κάθε κιβωτίου, δέματος, σάκου, στροφείου κλπ. πρέπει να είναι τυπωμένα ή γραμμένα με χρώμα, ανεξίτηλο μελάνι κλπ. ή χαραγμένα σε μεταλλικό πλακίδιο τα εξής στοιχεία:
Το είδος, η ποσότητα και η μονάδα μετρήσεως του περιεχομένου υλικού ή εξοπλισμού, σύμφωνα με την περιγραφή που δίνεται στη σύμβαση καθώς και ο κωδικός αριθμός ΔΕΗ αν πρόκειται για υλικά. Το μικτό και καθαρό βάρος κάθε κιβωτίου, δέματος κλπ. Ο αριθμός της σύμβασης. Ο αύξοντας αριθμός κάθε κιβωτίου, δέματος κλπ. σε ενιαία αρίθμηση για ολόκληρη τη σύμβαση.
- 9.3 Είδη διαφόρων συμβάσεων καθώς και είδη της ίδιας σύμβασης που έχουν διαφορετικούς προορισμούς δεν επιτρέπεται να συσκευάζονται από τον Πωλητή στο ίδιο κιβώτιο, δέμα κλπ.

10. ΑΥΞΟΜΕΙΩΣΗ ΠΟΣΟΤΗΤΩΝ

Ο Αγοραστής έχει το δικαίωμα κατά τη διάρκεια εκτέλεσης της σύμβασης αυτής να αυξομειώσει την ποσότητα του υλικού μέχρις ενός ποσοστού με ανάλογη αυξομείωση του συνολικού τιμήματος, χωρίς να έχει ο Πωλητής το δικαίωμα να αυξήσει τις τιμές μονάδας ή να ζητήσει άλλες παροχές. Το ποσοστό και οι προϋποθέσεις αυξομείωσης καθορίζονται στους ειδικούς όρους της σύμβασης.

11. ΠΟΙΝΙΚΗ ΡΗΤΡΑ

- 11.1 Ο Πωλητής δέχεται να πληρώσει στον Αγοραστή, ως συμφωνημένη ποινική ρήτρα για κάθε ολόκληρη εβδομάδα καθυστέρησης των συμβατικών παραδόσεων του υλικού (για κλάσμα της εβδομάδας δεν επιβάλλεται ποινική ρήτρα), ποσό ίσο με το μισό τοις εκατό (0,5%) του συμβατικού τιμήματος των ποσοτήτων που παραδόθηκαν εκπρόθεσμα για οποιονδήποτε λόγο ή αιτία, εκτός από ανωτέρα βία ή υπαιτιότητα του Αγοραστή. Αυτή η ποινική ρήτρα έχει ως ανώτατο όριο το πέντε τοις εκατό (5%) του συνολικού συμβατικού τιμήματος και συμψηφίζεται με την εγγύηση καλής εκτέλεσης της παρακάτω παραγρ.14, αν αυτή η εγγύηση καταπέσει.
- 11.2 Αν μία ή περισσότερες παραδόσεις υλικού καθυστερήσουν περισσότερο από δέκα (10) ημερολογιακές εβδομάδες ο Αγοραστής έχει το δικαίωμα, με έγγραφη ανακοίνωσή του, να καταγγείλει αυτή τη Σύμβαση χωρίς υποχρέωση αποζημιώσεως του Πωλητή. Γι αυτήν την καταγγελία δεν υπάρχει προθεσμία, ούτε είναι απαραίτητη η εξάντληση του παραπάνω ανωτάτου ορίου ποινικής ρήτρας.
- 11.3 Ο Πωλητής έχει υποχρέωση να πληρώσει ποινική ρήτρα και για τα υλικά που παραδόθηκαν έγκαιρα, αν δεν είναι δυνατή η χρησιμοποίησή τους χωρίς τα καθυστερούμενα.
- 11.4 Ο Αγοραστής έχει δικαίωμα να παρακρατήσει το ποσό της ποινικής ρήτρας από τις οφειλές του προς τον Πωλητή ή από την εγγύηση καλής εκτέλεσης της Συμβάσεως ή, μερικά και από τα δύο.
- 11.5 Συμφωνείται ρητά ότι η επιβολή αυτής της ποινικής ρήτρας γίνεται ανεξάρτητα από τα αν ζημιώθηκε ή όχι ο Αγοραστής από την καθυστέρηση της παραδόσεως του υλικού, και ότι ο Αγοραστής έχει το δικαίωμα να αξιώσει, σωρευτικά και την ποινική ρήτρα και την αποκατάσταση κάθε θετικής ζημιάς του από αντισυμβατικές πράξεις ή παραλείψεις του Πωλητή.
- 11.6 Σε περίπτωση καθυστέρησης που οφείλεται σε υπαιτιότητα του Αγοραστή ή σε ανωτέρα βία, ο χρόνος παράδοσης θα παραταθεί ανάλογα, του Πωλητή παραιτούμενου από κάθε σχετική απαίτηση κατά του Αγοραστή.
- 11.7 Τέτοιες ποινικές ρήτρες υπολογίζονται πάντα στην αρχική συμβατική τιμή και συνεπώς οποιαδήποτε αναπροσαρμογή αυτής της τιμής δεν λαμβάνεται υπόψη.

12. ΑΝΩΤΕΡΑ ΒΙΑ

- 12.1 Περιπτώσεις ανωτέρας βίας θεωρούνται όλα τα περιστατικά που ξεφεύγουν από τον έλεγχο του Πωλητή και που θα ήταν αναπτόρεπτα όποιες προσπάθειες κι αν έκανε. Περιστατικά ανωτέρας βίας υποπρομηθευτών του Πωλητή δεν θεωρούνται περιστατικά ανωτέρας βίας για τον Πωλητή.
- 12.2 Ο Πωλητής έχει υποχρέωση να γνωστοποιεί με έγγραφό του στον Αγοραστή αμέσως και πάντως, το αργότερο σε δέκα (10) μέρες από την εμφάνισή της, κάθε περίπτωση ανωτέρας βίας που είναι δυνατόν να επηρεάσει αυτήν τη Σύμβαση, αλλιώς δε θα έχει δικαίωμα να την επικαλεσθεί.

13. ΠΑΡΑΒΑΣΗ ΣΥΜΒΑΣΕΩΣ-ΚΑΤΑΓΓΕΛΙΑ

13.1 Σε κάθε περίπτωση παραβάσεως οποιουδήποτε όρου αυτής της συμβάσεως, εκτός από τις περιπτώσεις υπαιτιότητας του Αγοραστή, ανωτέρας βίας ή την καθυστέρηση της παραδόσεως των υλικών, για την οποία ισχύει η παραπάνω παράγραφος 11, ο Αγοραστής έχει το δικαίωμα να την καταγγείλει και ο Πωλητής έχει υποχρέωση να αποζημιώσει τον Αγοραστή για κάθε θετική ζημία που του προκάλεσε μ' αυτή την παράβαση με την προϋπόθεση όμως ότι ο Αγοραστής θα αποδείξει ότι υπέστη τέτοιες θετικές ζημιές και ότι η συνολική επιβάρυνση δεν θα υπερβαίνει το 50% της συνολικής αξίας της συμβάσεως. Η αποζημίωση αυτή είναι ανεξάρτητη και επιπλέον της ποινικής ρήτρας για καθυστερημένη παράδοση του υλικού.

Σ' αυτές τις περιπτώσεις ο Αγοραστής έχει ακόμη και το δικαίωμα να αξιώσει την εκτέλεση των συμβατικών υποχρεώσεων του Πωλητή ή με έγγραφη ανακοίνωσή του σ' αυτόν να καταγγείλει τη σύμβαση χωρίς υποχρέωση να αποζημιώσει τον Πωλητή και χωρίς να τηρήσει οποιαδήποτε προθεσμία.

13.2 Η καταγγελία αυτής της συμβάσεως από τον Αγοραστή επιφέρει και την κατάρτιση της εγγυήσεως καλής εκτέλεσης της παρακάτω παραγρ.14, αλλά ο Πωλητής έχει υποχρέωση να αποκαταστήσει κάθε θετική ζημία του Αγοραστή ανεξάρτητα από την κατάρτιση ή όχι αυτής της εγγυήσεως .

13.3 Ο Αγοραστής έχει το δικαίωμα να καταγγείλει αυτή την σύμβαση οποτεδήποτε και χωρίς υπαιτιότητα του Πωλητή. Σε περίπτωση τέτοιας καταγγελίας, ο Αγοραστής θα επιστρέψει στον Πωλητή τις δαπάνες στις οποίες ο τελευταίος υποβλήθηκε πράγματι κατά τη διάρκεια της εκτελέσεως της Συμβάσεως και μέχρι της ημερομηνίας της καταγγελίας, μετά από αφαίρεση του τιμήματος του υλικού που ήδη παρέλαβε και πλήρωσε ο Αγοραστής, με επιφύλαξη των διατάξεων του παρακάτω εδαφίου 13.5 καθώς και του εύλογου τιμήματος, που θα μπορούσε ο Πωλητής να λάβει από την πώληση του υλικού που δεν έχει ακόμα παραδοθεί.

Ακόμα, ο Αγοραστής θα καταβάλει στον Πωλητή σαν αποζημίωση ποσό ίσο προς το πέντε τοις εκατό (5%) της αξίας του υλικού που δεν είχε παραδοθεί κατά το χρόνο της καταγγελίας. Τα προαναφερόμενα εξαντλούν τις υποχρεώσεις του Αγοραστή για την εκ μέρους του αναίτια καταγγελία της Συμβάσεως.

13.4 Με επιφύλαξη όλων των δικαιωμάτων του Αγοραστή, σύμφωνα με το παρακάτω εδάφιο 13.5 και ανεξάρτητα από το αν η σύμβαση καταγγελλεί αναίτια ή όχι, ο Αγοραστής θα καταβάλει στον Πωλητή το τυχόν οφειλόμενο συμβατικό τίμημα για το υλικό που του παραδόθηκε μέχρι την ημερομηνία της καταγγελίας της Συμβάσεως, ο δε Πωλητής θα επιστρέψει στον Αγοραστή την προκαταβολή που του δόθηκε, μετά από αφαίρεση του μέρους της προκαταβολής που αντιστοιχεί στο συμβατικό τίμημα του υλικού που παραδόθηκε πριν από την καταγγελία.

13.5 Πέρα από τις παραπάνω αναφερόμενες συνέπειες, η μη εκ μέρους του Πωλητή παράδοση στον Αγοραστή του συνόλου ή και μέρους του υλικού, παρέχει στον Αγοραστή το δικαίωμα να επιστρέψει στον Πωλητή, με έξοδα του τελευταίου, τα μέρη του υλικού που ήδη παραδόθηκαν στον Αγοραστή, εφόσον τα εν λόγω μέρη αυτά καθαυτά είναι ατελή και άχρηστα. Στην περίπτωση αυτή ο Πωλητής θα έχει την υποχρέωση να επιστρέψει στον

Αγοραστή το τυχόν τίμημα που ο τελευταίος κατέβαλε για τα εν λόγω μέρη, καθώς και τυχόν άλλες δαπάνες στις οποίες υποβλήθηκε από την παράδοση των εν λόγω τμημάτων.

14. ΕΓΓΥΗΣΗ ΚΑΛΗΣ ΕΚΤΕΛΕΣΕΩΣ

- 14.1 Μαζί με την υπογεγραμμένη σύμβαση ο Πωλητής θα παραδώσει στον Αγοραστή, με δικές του δαπάνες, Εγγυητική Επιστολή Καλής Εκτελέσεως (ΕΕΚΕ) που να είναι διατυπωμένη σύμφωνα με το υπόδειγμα 42.10στ και να καλύπτει το δέκα τοις εκατό (10%) του συνολικού συμβατικού τιμήματος. Σύμφωνα με τα ισχύοντα σήμερα, γίνονται δεκτές Εγγυητικές που έχουν εκδοθεί από Τράπεζα ή από τον ΕΟΜΜΕΧ ή από το ΤΣΜΕΔΕ .
- 14.2 Τυχόν καθυστέρηση του Πωλητή να παραδώσει αυτή την Εγγυητική Επιστολή, δίνει στον Αγοραστή το δικαίωμα να καταγγείλει αμέσως τη Σύμβαση, ο δε Πωλητής θα είναι απέναντί του υπεύθυνος για όλες τις ζημιές που τυχόν θα προκύψουν και θα επιστρέψει στον Αγοραστή όλα ανεξαιρέτως τα χρηματικά ποσά που του προκαταβλήθηκαν, με τόκο υπερημερίας. Ανάλογα με την περίπτωση, και για να εξασφαλίσει την εν λόγω επιστροφή, ο Αγοραστής μπορεί κατά την κρίση του, να εκπέσει την Εγγυητική Επιστολή Συμμετοχής ή και την Εγγυητική Επιστολή Προκαταβολής που έχει στα χέρια του.
- 14.3 Το ποσό της Εγγυητικής Επιστολής μειώνεται στο μισό στις περιπτώσεις που έχει παραδοθεί το 50% τουλάχιστον της αξίας της συμβάσεως, με την προϋπόθεση όμως ότι δεν υπάρχουν απαιτήσεις του Αγοραστή από άλλους λόγους (π.χ. ποινικές ρήτρες κλπ.).
- 14.4 Αν δεν υπάρχει αντίθετος ειδικός όρος σ' αυτήν την σύμβαση και λόγος για την κατάρπτωσή της, η επιστολή αυτή επιστρέφεται στον εκδότη της, κατόπιν αιτήσεως του Πωλητή μετά από την πλήρη και ολοσχερή εκ μέρους του τελευταίου εκπλήρωση όλων ανεξαιρέτως των συμβατικών υποχρεώσεων του και μετά από την οριστική εκκαθάριση των λογαριασμών, χωρίς να είναι απαραίτητη και η λήξη της εγγυήσεως για την καλή λειτουργία του υλικού.

15. ΑΠΑΓΟΡΕΥΣΗ ΥΠΟΚΑΤΑΣΤΑΣΗΣ ΚΑΙ ΕΚΧΩΡΗΣΗΣ

- 15.1 Ο Πωλητής δεν μπορεί να υποκατασταθεί από άλλον στην εκτέλεση των υποχρεώσεων του που απορρέουν από αυτή τη σύμβαση, ούτε να εκχωρήσει σε οποιοδήποτε τρίτο πρόσωπο τα οποιασδήποτε φύσεως δικαιώματά του από αυτήν, χωρίς να έχει γι αυτό ειδική γραπτή συναίνεση του Αγοραστή.
- 15.2 Κατ' εξαίρεση, ο Πωλητής επιτρέπεται να εκχωρήσει εφάπαξ τις πληρωμές που απορρέουν από την παρούσα σύμβαση, μόνο σε Τράπεζες, που λειτουργούν νόμιμα στην Ελλάδα, χωρίς προηγούμενη συναίνεση του Αγοραστή, αφού πρώτα αφαιρεθούν :
- 15.2.1 Κάθε απαίτηση του Αγοραστή, από οποιονδήποτε λόγο ή αιτία και εάν προέρχεται.
- 15.2.2 Κάθε οφειλή του Πωλητή προς οποιονδήποτε τρίτο, ο οποίος θα είχε το δικαίωμα να την εισπράξει από τον Αγοραστή και
- 15.2.3 Κάθε οφειλή του Πωλητή προς το Δημόσιο, που θα προέρχεται από το αποδεικτικό Φορολογικής Ενημερότητας, που η προσκόμισή του είναι απαραίτητη σύμφωνα με τη σύμβαση και το Νόμο, για την πληρωμή οιασδήποτε ποσού πάνω από το όριο, που ορίζει εκάστοτε ο Νόμος.

15.3 Σε περίπτωση μιας τέτοιας εκχώρησης, που θα του αναγγελθεί νόμιμα, ο Αγοραστής θα καταβάλει στην εκδοχέα Τράπεζα, τα ποσά και μόνο των πληρωμών, που απορρέουν από τη σύμβαση και τα οποία είναι υποχρεωμένος να καταβάλει στον Πωλητή, αφού πρώτα αφαιρεθούν από αυτά οι απαιτήσεις και οφειλές των παραπάνω υπεδαφίων 15.2.1, 15.2.2 και 15.2.3, που υπάρχουν κατά τον χρόνο καταβολής στην Τράπεζα της εκχωρηθείσας πληρωμής.

16. **ΤΟΚΟΣ ΥΠΕΡΗΜΕΡΙΑΣ**

16.1 Αν καθυστερήσει μερικά ή ολικά η παράδοση του υλικού χωρίς να υπάρχει ανωτέρα βία ή ευθύνη του Αγοραστή, ο Πωλητής έχει υποχρέωση να πληρώσει στον Αγοραστή ανεξάρτητα από την ποινική ρήτρα της παραπάνω παραγρ.11 και τόκο υπερημερίας για την προκαταβολή του τιμήματος που αναλογεί στις καθυστερούμενες ποσότητες.

16.2 Ο τόκος αυτός υπολογίζεται από την λήξη του συμβατικού χρόνου παραδόσεως, που παρατείνεται μόνο για περιστατικά ανωτέρας βίας ή πταίσματα του Αγοραστή, μέχρι την ημερομηνία παραδόσεως του υλικού και με επιτόκιο αυτό που θα ισχύει στην Ελλάδα κατά το παραπάνω χρονικό διάστημα.

16.3 Αν καταγγελθεί αυτή η σύμβαση ή ακυρωθεί μερικά με αίτηση του Πωλητή, ο παραπάνω τόκος υπερημερίας θα υπολογίζεται επί του μέρους της προκαταβολής που αντιστοιχεί στο υλικό που δεν έχει ακόμα παραδοθεί και για χρονική περίοδο που αρχίζει από την ημερομηνία λήξης του συμβατικού χρόνου παράδοσης και τελειώνει στην ημερομηνία της επιστροφής της στον Αγοραστή.

16.4 Ο υπολογισμός και η πληρωμή του εν λόγω τόκου υπερημερίας θα γίνεται κατά την πληρωμή κάθε τιμολογίου και θα οριστικοποιείται κατά την εκκαθάριση των σχετικών λογαριασμών.

17. **ΑΠΟΘΕΤΙΚΕΣ ΖΗΜΙΕΣ**

Συμφωνείται ότι οι πράξεις ή παραλείψεις οποιουδήποτε από τους συμβαλλόμενους δεν παρέχουν στον άλλο το δικαίωμα να απαιτήσει την αποκατάσταση των αποθετικών ζημιών του που ενδεχόμενα θα προκληθούν από αυτές.

18. **ΕΠΙΛΥΣΗ ΔΙΑΦΟΡΩΝ**

Σε περίπτωση διαφωνίας Αγοραστή και Πωλητή θα καταβάλλεται προσπάθεια επίλυσεως των διαφορών από εκπροσώπους των αντισυμβαλλομένων.

Αν αυτή η διαπραγμάτευση, που δεν είναι υποχρεωτική, δεν τελεσφορήσει, η επίλυση των διαφορών θα γίνει αποκλειστικά στα δικαστήρια των Αθηνών και σύμφωνα με την Ελληνική Νομοθεσία.



ΔΙΕΥΘΥΝΣΗ ΥΛΙΚΟΥ ΚΑΙ ΠΡΟΜΗΘΕΙΩΝ ΠΑΡΑΓΩΓΗΣ
ΧΑΛΚΟΚΟΝΔΥΛΗ 22, 104 32

Διακήρυξη : ΔΥΠΠ - 1352

Παροχή Υπηρεσιών: «Ανακατασκευή Στρατηγικών Ανταλλακτικών Καύσης DLN2.0+e του Αεριοστροβίλου PG9351FA της Μονάδας V του ΑΗΣ Κερατέας -Λαυρίου»

ΤΕΥΧΟΣ 6

ΤΕΧΝΙΚΗ ΠΕΡΙΓΡΑΦΗ

**TPPOD/KERATEA-LAVRION POWER PLANT
MAINTENANCE DPT.**Lavrion, July 13th, 2017**TECHNICAL SPECIFICATION FOR PROJECT:****“DLN2.0+e Combustion Capital Parts refurbishment for one gas turbine type PG9351FA+e of Lavrion Single Shaft Unit V/385MW ”****1. SCOPE OF WORKS/SUPPLY**

The Contractor shall do used parts refurbishment and supply of new parts for one Combustion Inspection of a gas turbine type GE PG9351 FA+e that is installed at a Single Shaft Unit type S109FA.

This Unit is located at Keratea Lavrion Power Plant, Unit V.

General Electric PG9351FA+e, gas turbine is solely operating on natural gas, under DLN-2.0+e combustion system, and has accumulated approximately 55.000 FFH and 775 FFS (end of June 2017).

The Contractor shall perform the following tasks:

- 1.1 Inspection for 2 sets of used fuel nozzles assemblies (36 pcs in total), repair and delivery for a fully refurbished set of them (18 pcs),
- 1.2 Inspection and refurbishment for one set (18 pcs) of used end caps.
- 1.3 Inspection and refurbishment for one set (18 pcs) of used combustion liners.
- 1.4 Inspection and refurbishment for one set (18 pcs) of used transition pieces (ducts).
- 1.5 Inspection and refurbishment for one set (18 pcs) of used transition pieces supports (bullhorns).
- 1.6 Provide a full set of Combustion Inspection consumables, as described per item and quantity in Table "A" of Appendix II.
- 1.7 Transportation and respective costs (insurance, Customs clearance if necessary etc) for used and refurbished parts transport from/to Lavrion Power Plant premises.
- 1.8 Delivery and respective costs (insurance, Customs clearance if necessary etc) for Combustion Inspection consumables (§1.6 above) to Lavrion Power Plant warehouse.

2. DETAILED SPECIFICATION

2.1 DLN 2.0+e Fuel Nozzles inspection for 2 sets.

Contractor shall receive from Lavrion Power Plant warehouse, two (2) sets of used fuel nozzles:

a/ Set No 1 has accumulated 22.461 FFH, 141 FFS and has already been refurbished 2 times, at General Electric facilities in Hungary. Last inspection and refurbishment report will be handed to Contractor.

b/ Set No 2 has accumulated 22.244 FFH, 248 FFS and has already been refurbished 3 times, at General Electric facilities in Hungary. Third inspection and refurbishment was on a forced outage basis, after compressor's R0 blade failure. Two last inspection and refurbishment reports will be handed to the Contractor.

Each set consists of 18 identical fuel nozzles assemblies. Each fuel nozzle assembly consist of end cover where 5 gas only DLN 2.0+e fuel nozzles and respective gas fuel and cooling air inlet flows cartridges are assembled. Each DLN2.0+e fuel nozzle (sketch 1 in the Appendix III) consists of the premix combustion tip called as PM4 or PM1 swozzle tip (Item 9 of sketch) and the diffusion tip specified as D5 tip (item 11 of sketch).

Contractor shall perform following scope of works in order to deliver at least one complete set of 18 repaired fuel nozzles for guaranteed operation according demands of paragraph 4.

2.1.1 Two Fuel nozzle sets inspection

For every fuel nozzle assembly, of the two delivered set, Contractor shall execute the following works related to fuel nozzles' attached sketch as drawing 1 in Appendix III:

a0/ Execute air flow test on complete fuel nozzle.

a/ Disassemble five (5) DLN 2.0+e nozzles from the fuel nozzle assembly.

b/ Remove inner purge air tube (Item 1).

c/ Boroscope inspection of natural gas passage and premix air channels for every nozzle tip (D5, inner, outer passages of PM1 or PM4).

d/ Boroscope inspection of D5 combustion and atomizing air channel.

d/ Fuel and purge air internal passages ultrasonic cleaning.

e/ Execute air flow test to D5, PM1 or PM4 nozzle tips' passage channels.

Air flow test of each swozzle tip shall be executed according to Contractor procedure and reference values (mean value and permissible range of effective swozzle PM1 or PM4 area) that will be submitted, and approved during the Tender process.

Air flow test of each nozzle tip D5 shall be executed according to Contractor procedure and reference values (mean value and permissible range of effective nozzle area) that will be submitted and approved during the Tender process.

f/ End cover and associated equipment inspection; Inspection shall include boroscope, flexible hoses and natural gas piping hydraulic test @50 barg, sealing surfaces' Prussian blue dye check, welding NDTs.

g/ Burner tube (Item 10) and inlet flow assembly (Item 8) and purge air tube NDTs. Internal passages boroscopic inspection of inlet flow assembly if damages are found in premix air passages channels.

2.1.2 Fuel nozzles repair works.

After the above inspection works, the Contractor shall provide the Owner with incoming inspection works' report, where aforementioned inspection and tests will be described, along with all necessary refurbishment works to be scheduled.

According to inspections' results, refurbishment works for a complete DLN 2.0+e nozzle shall be as follows:

a/ air flow test are within tolerances specified by Contractor; Refurbishment shall be considered "light" and nozzle shall be reassembled to respective purge air tube after lapping sealing surfaces and re-used.

b/ PM1 or PM4 swizzle tips flow tests are successful but respective D5 tip flow test is out of tolerance; Contractor shall disassemble and remove burner tube (Item 10) and replace D5 nozzle tip, comprised of Item 11 and 15 of attached sketch with a new nozzle tip. New nozzle will be taken from another used DLN 2.0+e fuel nozzle of the two set that has passed air flow test. If number of total passed D5 fuel nozzles is smaller than 90 then Contractor will supply new D5 fuel nozzles.

D5 fuel nozzle shall be welded using EBW or Laser welding procedure.

Contractor shall re-weld Item 10 burner tube and Item 9 swizzle using EBW or laser welding. Refurbished nozzle shall be reassembled to respective purge air tube, after lapping sealing surfaces.

This type of repair will be executed only if the number of DLN2.0 fuel nozzles that have passed all the air flow tests (light repair) is less than 90.

c/ PM1 and PM4 swizzles tips' flow tests results are not within specification and swizzle tip replacement is demanded; In this case, Contractor shall deliver one complete new assembled DLN 2.0+e nozzle and will fully replace the used one. From failed to be scrapped swizzle, Contractor can only reuse burner tubes, purge air tube and inner flow cond assembly, provided that aforementioned parts have successfully passed during inspection.

This type of repair will be executed only if number of DLN2.0 fuel nozzles that have passed all air flow tests (light repair) is less than 90.

d/ Simultaneously to nozzles' refurbishment works, Contractor shall select 18 end covers in best condition and is going to execute the following works.

Restore all sealing surfaces and replace all sealing and assembling rings for DLN 2.0+e nozzles and natural gas/ purge air supply cartridges to combustion cover. Reassembly external air and gas piping that have no defects.

2.1.3 Reassembly of a complete fuel nozzles' assembly set ready for installation.

Contractor shall reassemble 90 DLN 2.0+e nozzles and the respective gas and cooling air cartridges using new seal rings to respective 18 combustion covers.

Contractor then will repeat air flow tests through each repaired DLN 2.0 fuel nozzle (D5, inner and outer PM1 and PM4 passages) as final quality control test.

After the final quality control check, Contractor will deliver to Power Plant appropriately packaged 18 fuel nozzles assemblies, ready to be installed in the gas turbine.

The 18 remaining disassembled combustion covers and all DLN 2.0+e nozzles that had not been installed will be appropriately packaged and returned to Owner (Lavrion Power Plant). The disassembled DLN 2.0+e nozzles will be packaged in a separate wooden box, distinguish marked on their body with "fail" or "passed" mark.

For fuel nozzles assemblies an inspection and refurbishment works' completion Report and Certificate of Conformance (CoC), shall be issued; completion Report shall also include all the 180 DLN 2.0+e nozzles air flow tests results Report.

2.2 Inspection and refurbishment of one set of end caps (18 pieces)

Set consists of 18 identical pieces and its operating history is 22.244 FFH and 248 FFS with three (3) intermediate refurbishments.

All main parts of an end cap assembly are presented at the submitted drawings 2 and 3 of Appendix III.

Main parts of each end cap are defined also at Table A of Appendix I.

OEM end cap part number is 114E4099G005.

Contractor will receive end caps' set properly packaged in wooden boxes from the Power Plant (SES Lavrion) and he will be responsible for its' transportation at repair center's facilities.

Contractor, once parts received at its facilities, will execute following works:

2.2.1 Inspection works:

- Visual inspection
- Concentricity check of inner and outer cap body at each end cap
- Deformation measurement of cap body
- Disassembly of all end cap main parts
- DP check for cracks for all main parts
- Check for wear deformation, loss of material or burnt material of fuel nozzles premix tubes, impingement plates, cap mechanical seal, floating collars
- Check for wear of all outer body main parts, such as liner stop, cross fire retainer stop, spacers.
- Submission to PPC of an inspection report with detailed description, accompanied with photos and appropriate filled with information maintenance inspection forms , of all the findings. The report will include the recommended repair work scope per end cap, including all main parts list that need to be replaced with new ones.

2.2.2 Reassembly works:

- a) Contractor is obliged to supply all the necessary new main parts that are going to replace the failed ones.
- b) Contractor will replace all the consumable parts that are necessary for reassembly works, such as rivets/ screws securing floating collars, impingement plate, fuel nozzle tubes etc.
- c) Contractor will execute all repair work; cracks welding, welding repair of the worn contact surfaces and restoration of deformed or distorted parts as spacers, perforated plates, mounting flanges.
- d) Contractor will execute reassembly works with new consumable parts and new hula outer spring seal. New hula spring seal will be provided by Contractor.
- e) Final Quality Control inspection: Contractor will execute DP (dye penetrant) check of all welds securing rivets, screws or main parts to the cap body, as well as all assembly final inspection work. That means checking of mounting flange levelness, check of all spring seals elasticity and outer/ inner cap body concentricity measurements.

Each end cap is going to be mounted together with a repaired fuel nozzle and a repaired liner so as to confirm proper execution of refurbishment works.

- f) After completion of all reassembly and final inspection works described above, Contractor is going to package all end caps properly in wooden boxes, protecting mounting and sealing faces and springs, and will arrange to deliver – at his own cost - repaired set to PPC/SES Lavrion Storehouse.
Contractor will also submit a completion report for refurbished set and the respective Certificate of Conformance (CoC), shall be issued.

2.3 Inspection and repair of one set of liners (18 pieces)

Set consists of 18 pieces with the same operating history, which is 22.244 FFH and 248 FFS with three (3) intermediate repairs.

Each set consists of 12 identical liners with OEM part number 114E4368G010, 2 identical liners with OEM part number 114E4368G011 and 4 identical liners with OEM part number 114E4368G012.

Last refurbishment's inspection and completion report will be handed to Contractor.

Contractor will receive the set properly packaged in wooden boxes from Power Plant (SES Lavrion) Storehouse and will be responsible for its' transportation at Repair Center's facilities.

All main parts of a liner are presented at the submitted drawing 4 of Appendix III.

Main parts of each liner are also defined at Appendix I Table B.

Contractor will execute following works at its facilities:

2.3.1 Inspection works:

- Visual inspection
- TBC stripping from all liners
- Dimensional inspection of all liners. Check if the liner body is out of roundness, wall thickness measurements at inlet, outlet, main body and floating collars of liner. Contractor shall fill appropriate inspection forms with above measurements.
- Dye penetrant (DP) inspection at main welding seams, so as to determine all possible cracks at each liner.

All findings will be presented at appropriate inspection forms.

Contractor will prepare an inspection report with all above mentioned findings presented in appropriate inspection forms accompanied with respective photos. Inspection Report will also include recommended repair work scope with main parts list for parts needed to be replaced with new ones.

Contractor, after official approval of submitted Inspection Report and recommended repair work scope, is going to proceed in with the repair works.

2.3.2 Repair works

Repair works include following:

- a) Replacement of liner main part, such as part of liner body (FWD end, Aft end or center body, collars, stops) defined in table B of Appendix A that are not repairable. Contractor shall provide all necessary parts for the repair.
- b) Heat treatment (solid solution following with an aging procedure after welding repairs) is going to be executed if needed according to Contractor's procedure for liners' body welding repair execution.
- c) Welding repair of all cracks at liner body if they are within Contractor's repairable limits. If not, a whole part of liner body is going to be replaced. Patch repair is not permitted. Liner with heavy cracks at liner's body, heavily distorted liner, or liner with small wall thickness shall be considered as fall out and will be replaced by Contractor.
- d) Welding deposit repair at worn contact surfaces of forward and aft end of all liners.
Welding deposit repair of worn liner stops.
- e) Replacement of all aft end hula spring seals delivered by the Contractor.
- f) Restoration of deformed parts of a liner.
- g) Class C TBC coating implementation at the whole internal liner surface.
- h) Final quality inspection of all the liners, including:
 - Dimensional check in fixture
 - Class C TBC coating surface condition
 - Aft and forward end wall thickness measurements
 - Elasticity measurements of hula spring seal
 - Visual inspection of all liner main parts, such as crossfire collars, liner to body external surface condition, cooling holes wire check, crossfire tube

- collars, spark plug and flame detector floating collar and combustion dynamic pressure probe
- Each liner is going to be mounted together with a refurbished end cap and a refurbished transition piece so as to confirm proper execution of repair works in assembled parts.
- i) After completion of all reassembly and final inspection works described above, Contractor is going to package all liners properly in wooden boxes, protecting the mounting, sealing faces and springs, and will arrange to deliver –at his own cost- repaired set to PPC/SES Lavrion Storehouse. Contractor will also submit a Completion Report for the refurbished set and the respective Certificate of Conformance (CoC), shall be issued.

2.4 Inspection and refurbishment for one set of transition pieces

Set consists of 18 identical parts with the following operating history:

- TPs with serial numbers 2117, 2130, 2121, 2122, 2126, 2118, 2124, 2125, 2131 have 34178 FFH and 370 FFS with four (4) intermediate repairs.
- TPs with serial numbers 2127, 2128, 2129, 2115, 2123, 2119, 2116, 2132, 2120 have 30300 FFH and 290 FFS with four (4) intermediate repairs.

Last inspection report of each TP will be handed to Contractor.

TP OEM part number is 129E8476G001.

All main parts of one TP are presented at the drawing Nr 5 of Appendix III.

Main parts of each transition piece are defined also at Table C of Appendix I.

Contractor will receive the TPs' set properly packaged in wooden boxes from the Power Plant and –at his own cost- will take over the transportation at repair center's facilities.

2.4.1 Inspection works:

- Visual inspection and serial numbers registration.
- Disassembly of TPs' main parts. Contractor will remove forward support ring, impingement sleeve and its aft jackets and finally he will disassemble aft bracket from TP's body.
- TBC of TP's body full stripping.
- Dimensional check of TP body in proper fixture so as to determine whether there is any TP body distortion.

- TP forward support ring and TP forward end body ID and out of roundness measurements.
- TP aft frame picture distortion measurements. All measurements will be registered in appropriate inspection form.
- NDT inspection for all main parts of each TP. This means TP's body, FWD support ring, impingement sleeve, TP's supports. All findings will be recorded and presented to appropriate inspection forms.
- Visual inspection of all parts' internal contact surfaces for worn areas; inspection of internal surface of forward support ring at contact area with hula spring seal of respective liner.
Visual inspection of aft frame sealing slots for wear.
Visual inspection at contact surface of FWD support ring with flow sleeve seal spring.
Inspection of any corroded internal TP area.

Contractor will prepare and submit to PPC an incoming Inspection Report with all above mentioned findings presented in appropriate inspection forms, accompanied by respective photos. Inspection report will also include a recommended repair work scope with proposed main parts lists for parts needed to be replaced with new ones.

Contractor, after official approval of submitted Inspection Report and recommended repair Scope of Works, will execute as following:

2.4.2 Repair works:

- a) TP body bulging or distortion restoration. TP aft frame picture distortion repair. TP FWD roundness restoration.
- b) TP body and its FWD end cracks welding repair. Solid solution of TP body, repair using appropriate filler material. Transition Piece with heavy cracks at TP's body or with minimum wall thickness allowed, shall be considered as fall out and Contractor will have to replace the transition body.
- c) TP aft mounting bracket tractor seat welding repair.
- d) TP FWD support ring cracks welding repair. TP FWD support ring outer contact surface with flow sleeve spring seal repair with welding deposit.

Finally, Contractor will apply at FWD support ring contact surfaces proper hard face coating of CrC type.

Rings heavy deformed or with big cracks will be replaced.

- e) Repair of H-block FWD support blocks, including restoration of deformed supports, repair of any crack of support blocks welds at TP body.
- f) Repair of aft mounting bracket by restoring bracket plate's levelness, replacing bracket's dowel and repair of any crack of support block welds at TP body. Contractor is obliged to replace heavy distorted mounting brackets.
- g) TP body aft frame picture repair:
 - Repair with welding of any crack at aft frame body.
 - Repair of distorted aft frame pictures.
 - Welding deposit at worn areas of aft frame slots. Finally, hard face coating (CrC) at aft frame sealing slots will be applied.
 - Welding deposit at aft frame picture so as to restore TP body length (drawing 6 of Appendix III). Welding deposit will cover whole area of picture frame. If wear depth of aft picture frame is bigger than 3mm, whole aft picture frame will be replaced. Patch repair is not acceptable. Heavy distorted picture frames will also be replaced. Machining of welded aft picture frame will follow welding repair, so as to restore picture frame levelness.
- h) Repair of impingement sleeve. Replacement of impingement sleeve and its respective jackets is required if cracks are big enough, too close and cover significant area of the sleeve. Partial replacement of aft inner or outer jacket of impingement sleeve is only permissible.
- i) After completion of all repair works at TP's body, heat treatment will follow (aging procedure) according to the Contractor's specifications. After heat treatment, NDT checks of TP body and TP body shape at an appropriate fixture will follow.
- j) Final repair work will be class C TBC coating applied at TP's body internal surface, according to Contractor's procedures.

2.4.3 Reassembly works and final quality control check:

- a) After repair works, Contractor will reassemble TPs' refurbished parts with new floating seals, replacing all the necessary consumables (bolts, washers, rivets).
- b) Final quality control checks will be executed after all TPs' reassembly:
 - TP's assembly check at proper fixture that duplicates First Stage Nozzle retaining ring and Compressor Discharge Casing. Contractor is obliged to assemble at least three (3) TPs together to this fixture in order to confirm that assembly demands of the TPs', as these are defined in drawing Nr 6 of Appendix III, are satisfied.
 - Class C TBC coating surface inspection
 - Hardness measurements at areas of hard face coating
 - TP assembly geometry measurements, such as FWD end internal diameter measurements, aft end frame picture width measurements, aft mounting bracket levelness, and position of FWD support blocks.

Contractor will properly package all TPs' in wooden boxes and will arrange – at his own cost – delivery of the refurbished set to PPC SES Lavrion Storehouse.

Contractor will also submit a Completion Report for the refurbished set and the respective Certificate of Conformance (CoC), shall be issued.

2.5 Consumable parts delivery

Delivery for one set of new consumable parts necessary for on-site reassembly of refurbished parts and for one Combustion Inspection execution according to OEM's instructions (GEK 107217), is also included in Contractor's obligations.

Required parts and quantities are described in Appendix II.

3. Contract Quality Control

Contractor is obliged to inform Parts' Owner (PPC Lavrion) before critical works (milestones) execution, which are described herein below and will be hold points for Contract execution. PPC maintains its right to witness execution of these critical works. Contractor is obliged to follow or give all necessary information on any PPC remarks, before continuing to a capital part refurbishment procedure.

Contract's milestones are following:

- 3.1 Air flow tests of DLN 2.0+e fuel nozzles
Air flow tests of the 180 DLN 2.0+e fuel nozzles will be conducted in presence of PPC personnel according to time schedule submitted by Contractor.
- 3.2 Final air flow tests of DLN 2.0+e of the repaired set will be conducted in presence of PPC personnel.
- 3.3 Final quality control of refurbished set of capital parts described in paragraphs 2.2.2.e, 2.3.2.h and 2.4.3.b will be conducted in presence of PPC personnel.
Each refurbished set will not be delivered if it fails to satisfy all demands described in the above mentioned paragraphs (2.2.2.e, 2.3.2.h, 2.4.3.b). Refurbished set of fuel nozzles will not be delivered if it fails to satisfy air flow test demands specified in Contractor's bid offer.

4. Warranties

Contractor guarantees are divided in two main articles, which are "Refurbishment Parts Performance Guarantees" and "Unit Operation Performance Guarantees". Violation of guarantees shall result in penalties, described in the Contract.

4.1 Refurbishment Parts Performance Guarantees

4.1.1 Satisfaction of site assembly, installation and inspection requirements

Contractor guarantees that all refurbished Parts' sets will satisfy all reassembly and inspection limits and requirements described in OEM's Maintenance Instruction guide (GEK 107217, pages CI-R-1 to CI-R-10).

In case that any refurbished parts cannot be reused due to the fact that it has not been properly repaired and, therefore, does not fulfill assembly demands (assembly clearances, proper fit with adjacent parts etc), Contractor is obliged to refurbish the part again without any additional cost, including transportation cost.

4.1.2 Guaranteed service life

Contractor guarantees for combustion refurbished capital parts (fuel nozzles, end caps, liners and transition pieces)

service life of 8.000 FFH or 450 FFS or two (2) years after their delivery date at Lavrion Storehouse, whatever expires first.

Service life definition and calculation made according to OEM's guide GER 3620M.

Service life is defined according to the inspection criteria of GEK107217 (Combustion Inspection — Inspection Procedures, page 159 onwards).

4.2 Unit Performance Guarantees

4.2.1 Allowable emissions

Emission limits at constant premix mode base load, measured by Unit's installed CEMS must be less than 25 ppm NOx or 50 mgr/Nm³ dry gas O₂ 15%v.v and CO less 20 mgr/Nm³ dry gas O₂ 15%v.v with combustion dynamics pressure in acceptable range that can be adjusted with standard tuning procedure.

Unit emissions shall not exceed above limits during whole guaranteed period as defined in paragraph 4.2.2.

4.2.2 Allowable exhaust temperature spread

Exhaust temperature spread will be less than 0,5 * (alarm set point), as (alarm set point) defined at turbine control system Speedtronic MKVI.

Allowable exhaust temperature spread shall not be bigger than 40°K at stable base load conditions.

Unit exhaust temperature spread shall not exceed above limits during the whole guaranteed period as defined in paragraph 4.2.2.

Drafted

El. Sekadakis

Mech. Engineer

Checked

G. Theocharopoulos

Mech. Maintenance
Head

Approved

Sp. Tsioumas

Mech. Maintenance
Head

Attachments:

- Appendix I
- Appendix II
- Appendix III

Appendix II : Table A (CI + installation consumables)

| | PPC Code | Item | Item Description | UoM | Quantity to be quoted |
|----|-----------------|--------------|--------------------------------|------------|------------------------------|
| 1 | 1600000560 | 186C1916P022 | TP BOLT | Pcs | 36 |
| 2 | 1600006134 | 353B3864P001 | TP BOLT | Pcs | 54 |
| 3 | 1600000532 | 224B9719P001 | TP LKPLATE | Pcs | 27 |
| 4 | 1600000534 | 224B9719P002 | TP LKPLATE | Pcs | 27 |
| 5 | 1600001189 | 233C2501G001 | SIGHT TUBE ASSY FLAME DETECTOR | Pcs | 4 |
| 6 | 1600000521 | 233C2503P003 | SIDE SEAL | Pcs | 10 |
| 7 | 1600000530 | 318A9872P001 | LOCK PLATE | Pcs | 18 |
| 8 | 1600002005 | 332B1842G001 | TP RETAINER ASSEMBLY | Pcs | 13 |
| 9 | 1600001034 | 372A1159P009 | GASKET | Pcs | 36 |
| 10 | 1600001032 | 372A1159P010 | GASKET | Pcs | 36 |
| 11 | 1600001035 | 372A3395P001 | GASKET | Pcs | 36 |
| 12 | 1604033632 | N14P29020 | SCREW, CAP HEX HD | Pcs | 180 |

| | | | | | |
|----|------------|--------------|-------------------------|-----|-----|
| 13 | 1600000565 | N170P25010 | SCREW, SOCKET HEAD CAP | Pcs | 100 |
| 14 | 1600000564 | N646P25010 | SCREW, CAP FLAT HEX | Pcs | 10 |
| 15 | 1600000566 | 204D2905P001 | RETAINER,CROSSFIRE TUBE | Pcs | 36 |

Appendix I

Table A (End Caps main Parts)

| Part Number | Component description | Drawings |
|--------------|--|--------------------------------|
| n/a | Fuel nozzle premix tube | Appendix III CI-I.6. (CI-I-11) |
| 233C5001P001 | Collar, Floating-Outer | n/a |
| 330B4594P001 | Fuel nozzle piston ring (cap mechanical seal) | Appendix III CI-I.6. (CI-I-11) |
| 230C2743G003 | Hulla spring seal (Seal assembly outer body Fr9FA Cap) | Appendix III CI-I.6. (CI-I-11) |
| 194D5474P001 | Perforated (effusion) plate (plate, impingement Fr9FA Cap) | Appendix III CI-I.5. (CI-I-10) |
| 330B4535G001 | Centerbody assembly (Center cap body) | Appendix III CI-I.5. (CI-I-10) |

Table B (Combustion Liners / Cans main Parts)

| Part Number | Component description | Drawings |
|--------------|--|--------------------------------|
| 194D5448P001 | Crossfire tube collar (collar, cross-fire comb) | Appendix III CI-I.7. (CI-I-12) |
| 330B4513P001 | Spark plug floating collar (ferrule, spark plug, comb liner Fr9FA DLN) | n/a |
| 330B4513P002 | Flame detector floating collar (ferrule, flame detector, comb liner Fr9FA DLN) | n/a |
| 330B4512P001 | Ferrule retainer liner Fr9FA DLN | n/a |
| 223C2436P001 | Hula spring seal Fr7-9FA DLN | Appendix III CI-I.7. (CI-I-12) |
| n/a | Liner stop | Appendix III CI-I.7. (CI-I-12) |
| n/a | Liner FWD end | n/a |
| 233C2856G002 | Liner AFT end (sleeve fab, aft-liner) | n/a |
| 233C2855P001 | Ribed section, center- comb liner) | n/a |

Table C (Transition Pieces / Ducts main Parts)

| Part Number | Component description | Drawings |
|--------------|--|---------------------------------|
| 101E2299G002 | Implingement sleeve (Imping slv, anneal) | Appendix III CI-D.12. (CI-I-22) |
| 166D1604P001 | Implingement sleeve jackets (9F TP jacket aft frame -outer part) | n/a |
| 166D1604P002 | Implingement sleeve jackets (9F TP Jacket aft frame -inner part) | n/a |
| 188C9446P002 | 9F TP Jacket aft frame - side part | n/a |
| n/a | Forward support ring | Appendix III CI-D.12. (CI-I-22) |
| 216B6789P002 | TP H-block | n/a |
| 166D1630G001 | TP aft frame (Picture frame or IMP SLV Picture Frame Assy) | n/a |
| n/a | TP body | n/a |
| 166D1605G006 | Outer floating seals (floating seal assy, outer - aft) | Appendix III CI-D.12. (CI-I-22) |
| 166D1606G006 | Inner floating seals (floating seal assy, inner - aft) | Appendix III CI-D.12. (CI-I-22) |
| 314A5170P002 | TP7/9 floating seal retainer | n/a |
| 237C3284G001 | TP Aft Bracket support | Appendix III CI-D.12. (CI-I-22) |

DLN 2.0+ FUEL NOZZLE GAS FUEL CONFIGURATION

Assembly Positions

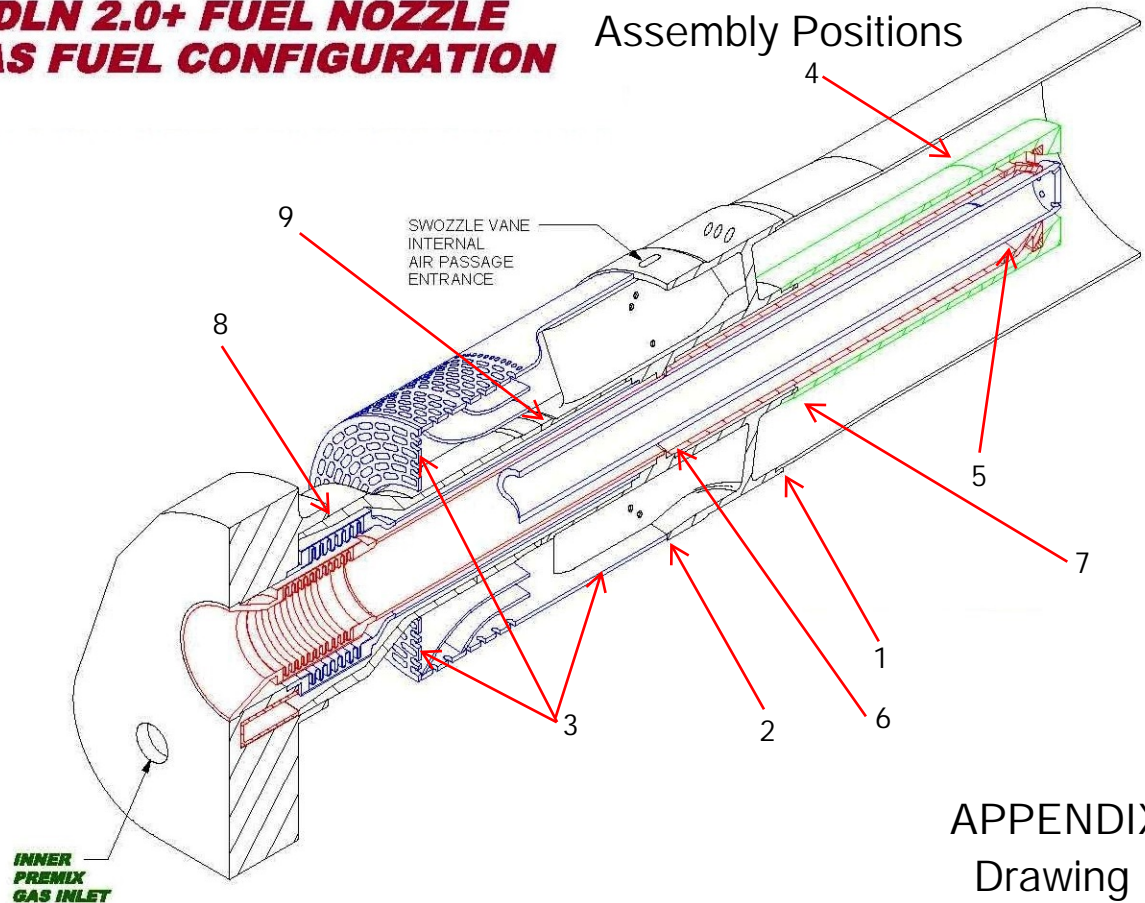

APPENDIX III
Drawing 1.a

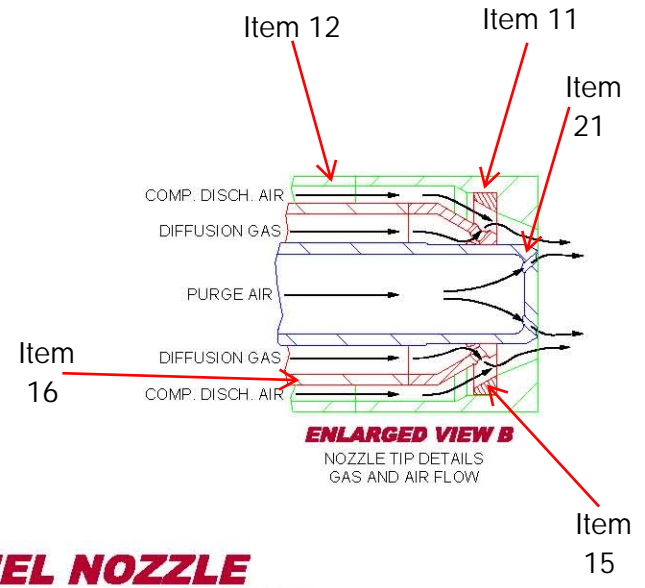
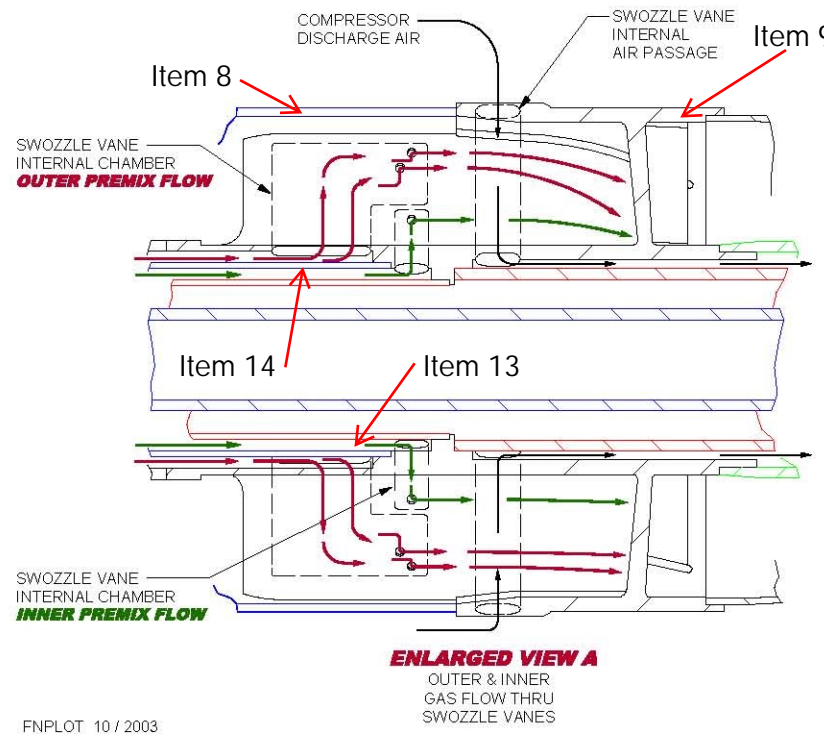
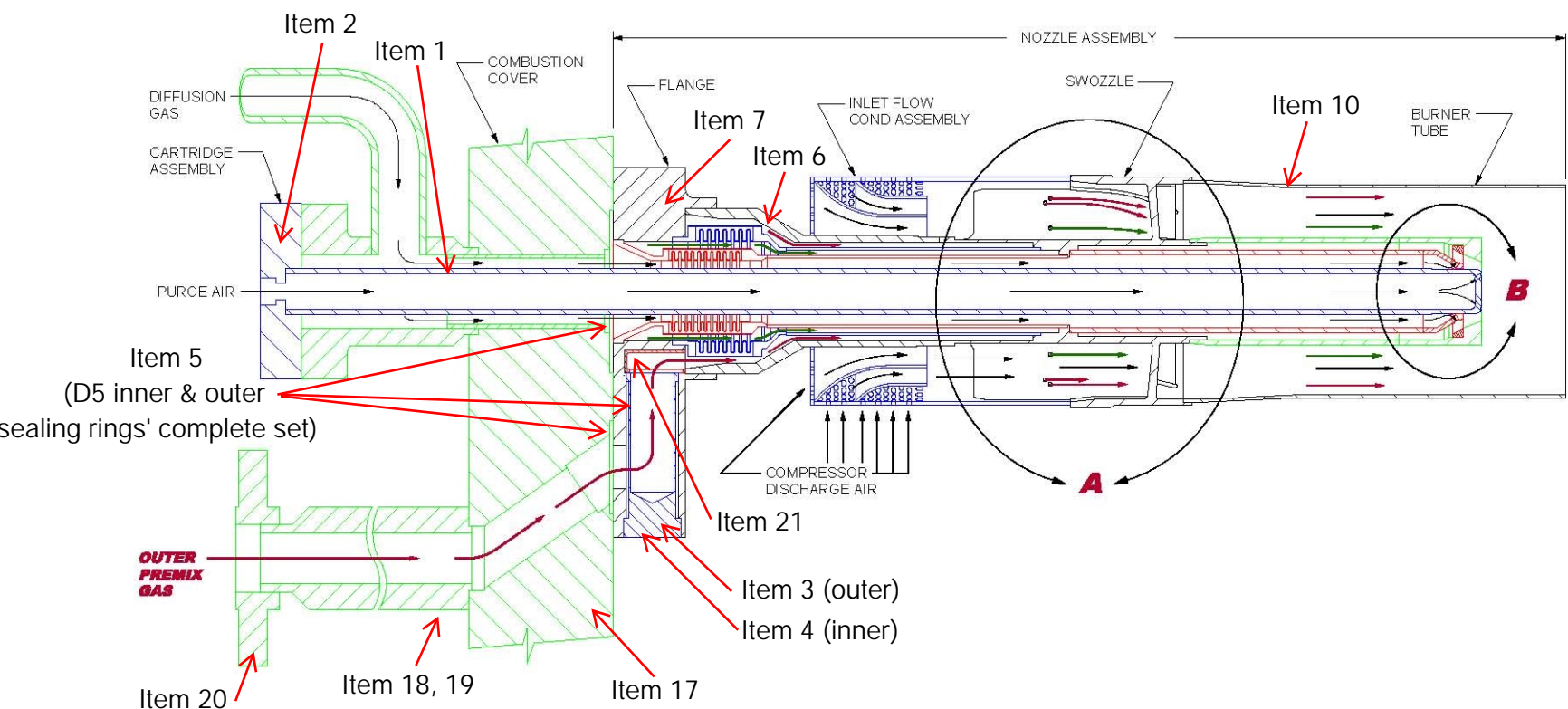

DLN 2.0+ FUEL NOZZLE GAS FUEL CONFIGURATION

Items in sectional drawing

APPENDIX III

Drawing 1.b

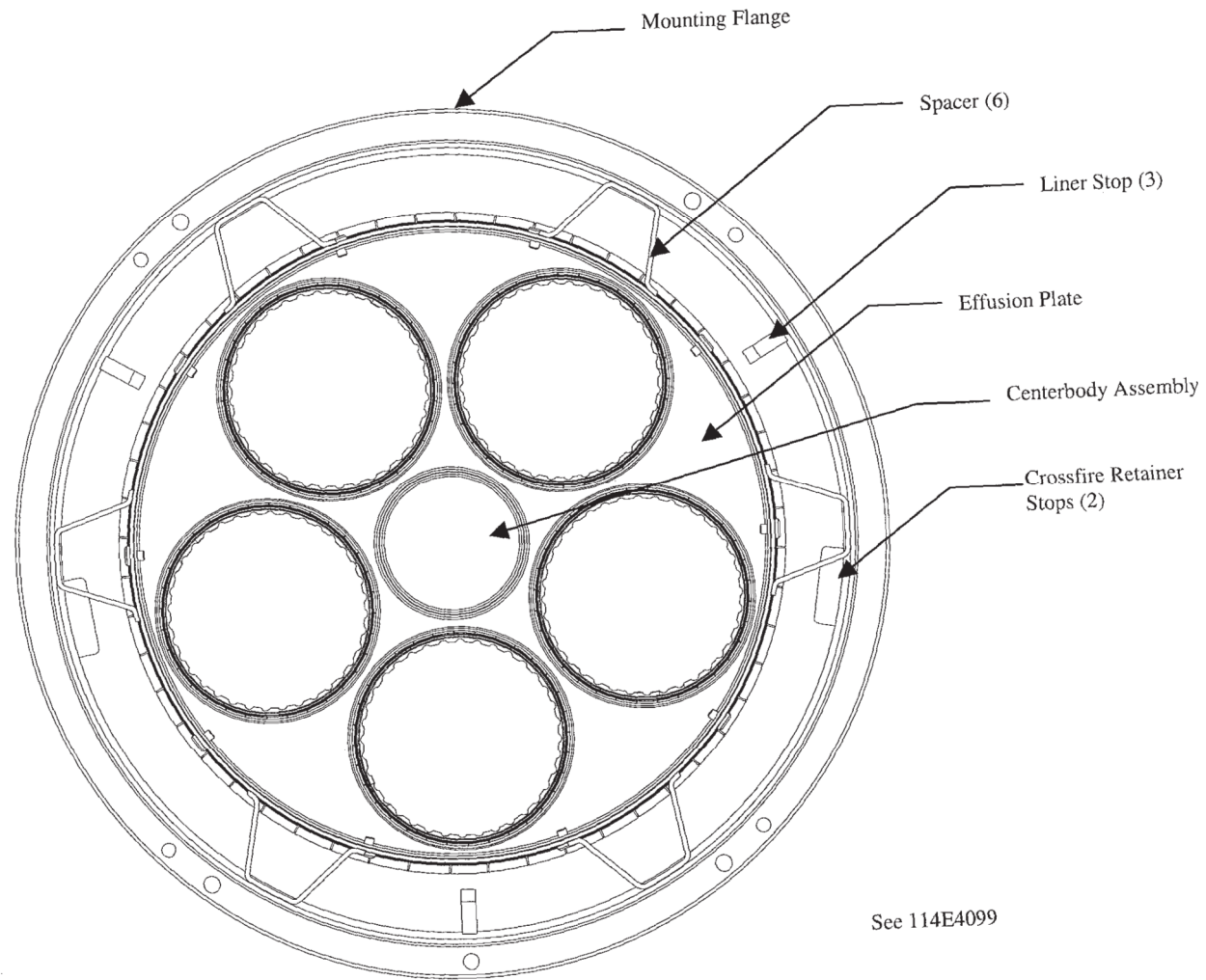

**Figure CI-I.5. Cap Assembly – View from Downstream
Effusion Plate Detail Not Shown**

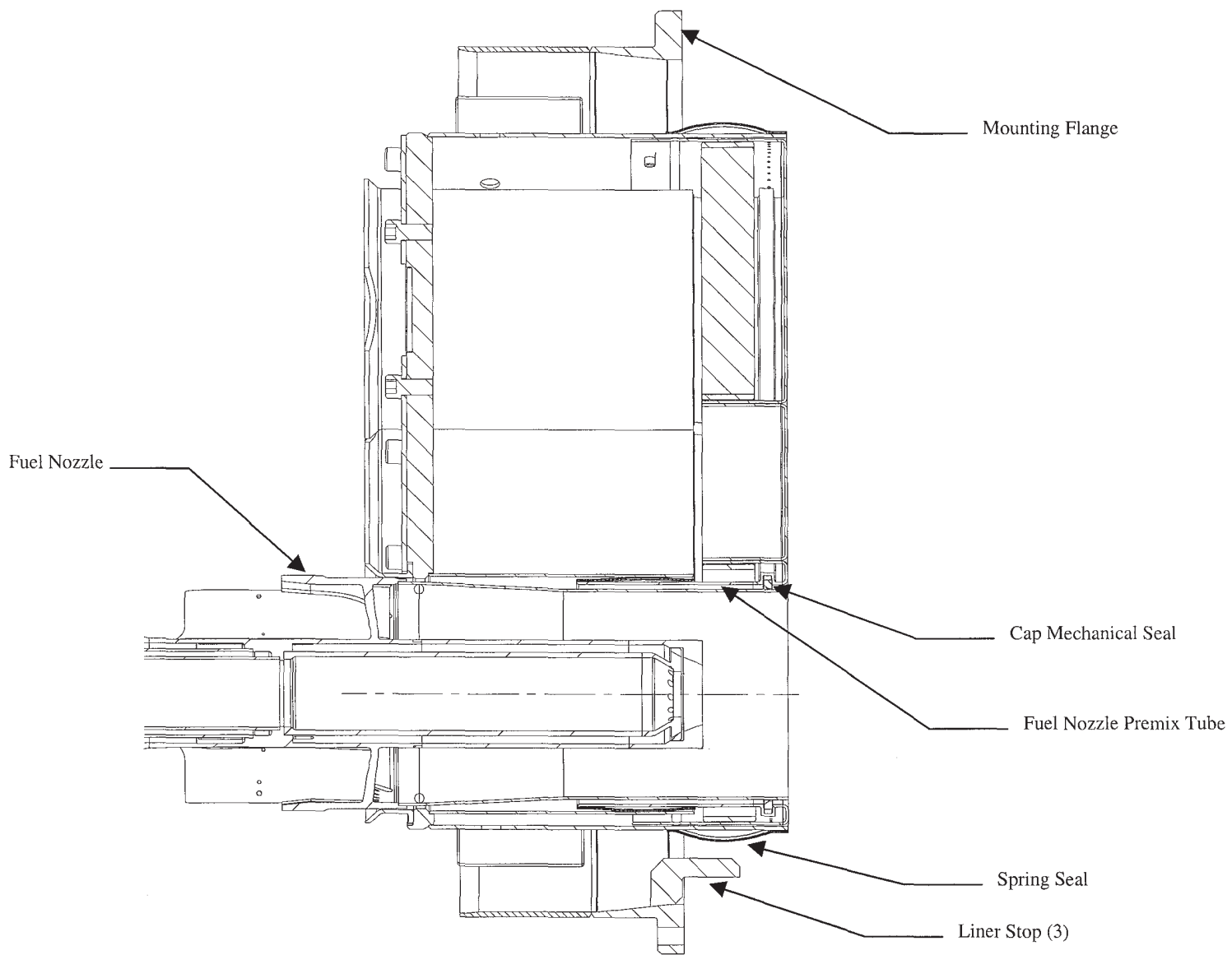

Figure CI-I.6. Cap Assembly with Fuel Nozzle

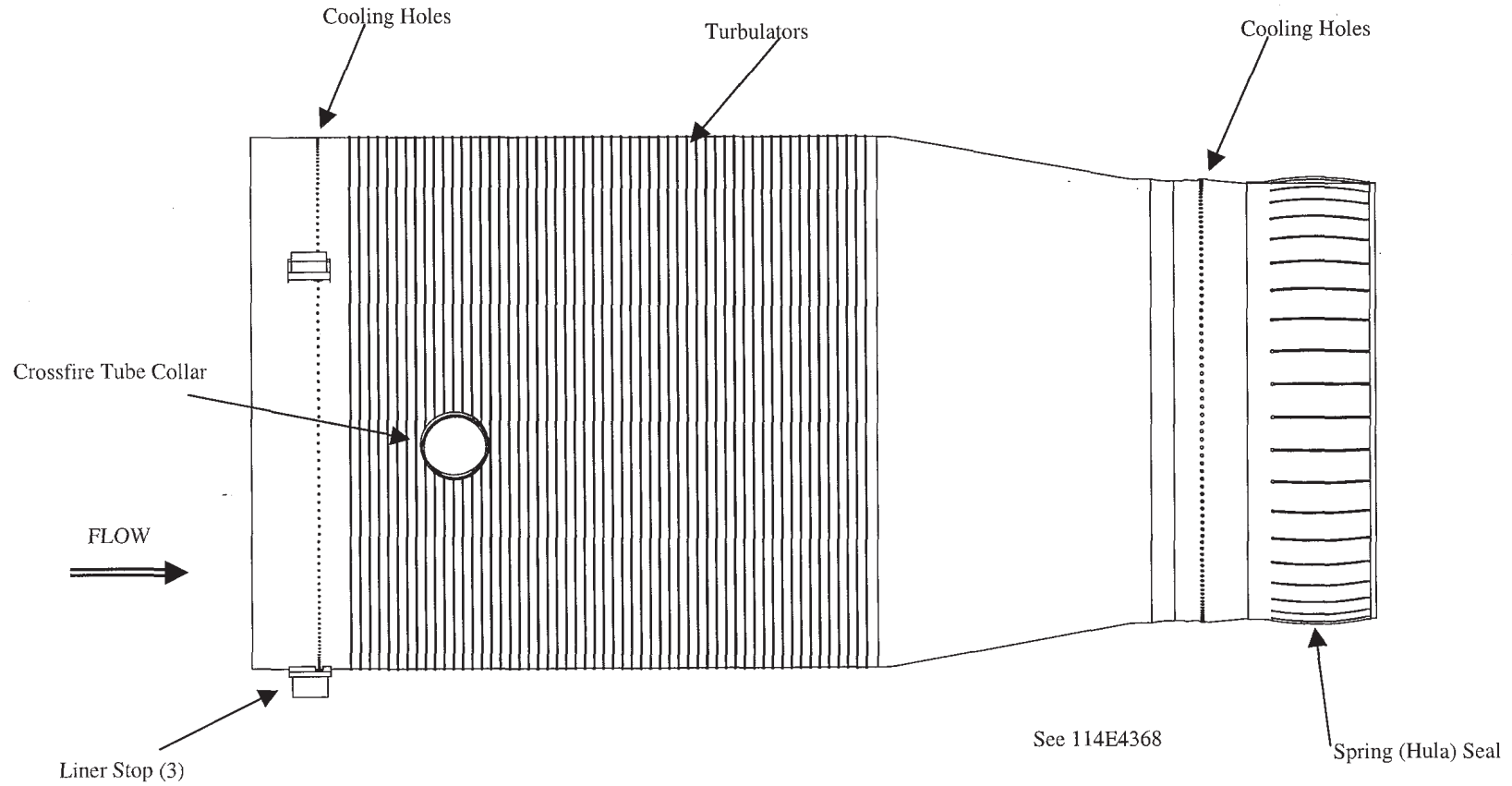

Figure CI-I.7. Combustion Liner Assembly

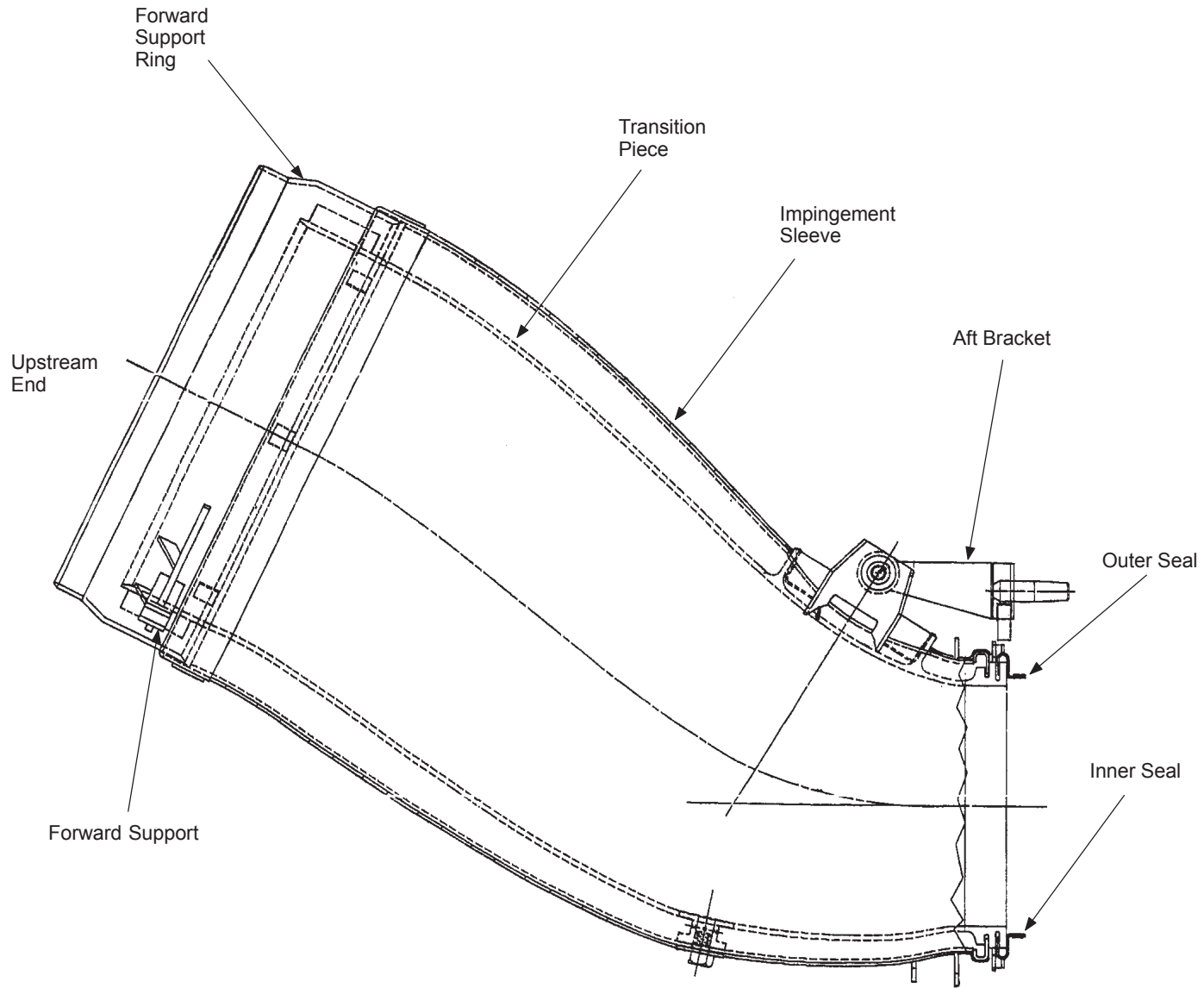
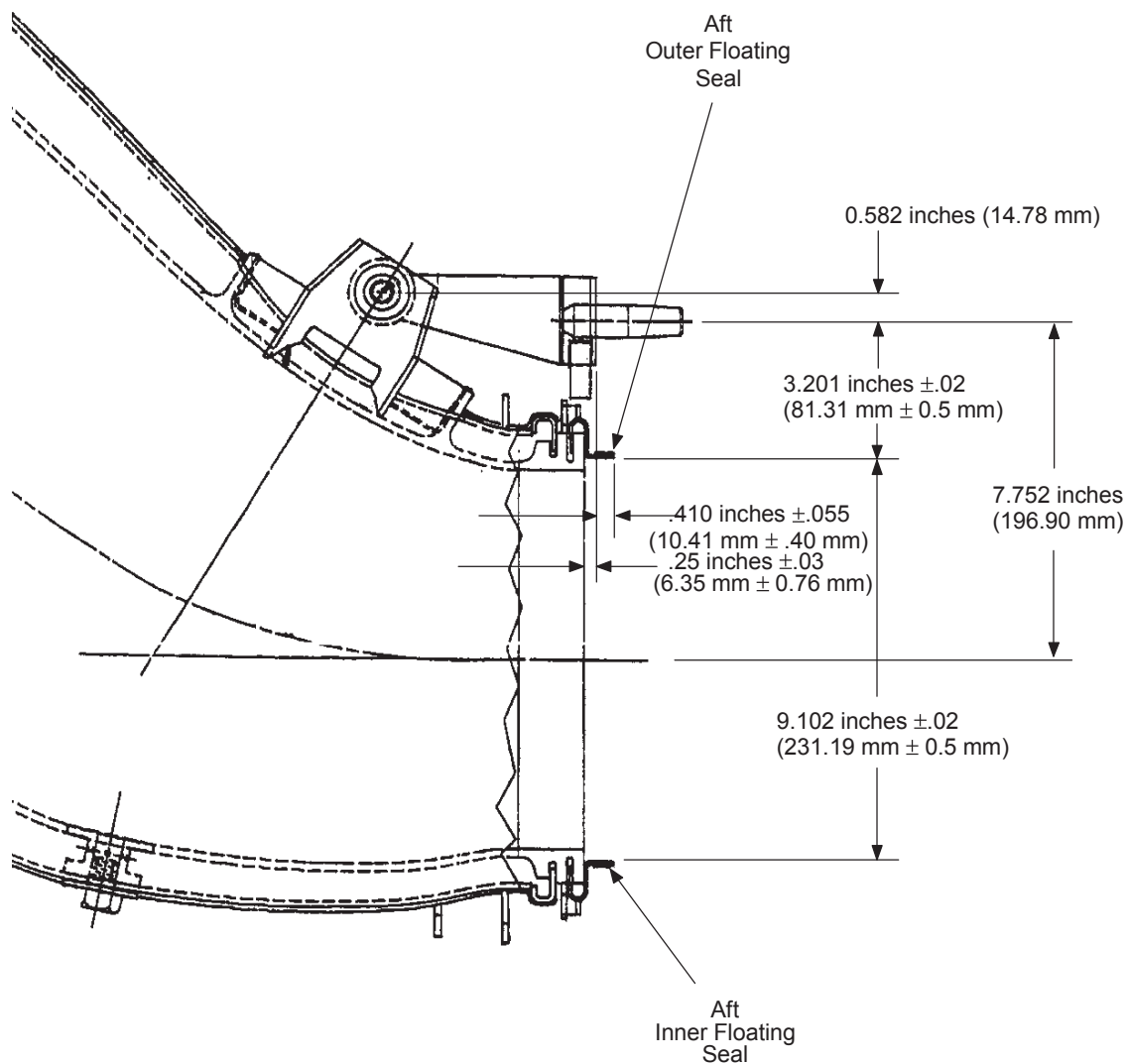

Figure CI-D.12. Transition Piece Assembly

APPENDIX III
Drawing 5



Based on:
103E3620 Rev N

Figure CI-R.1. Floating Seal Position for Assembly



ΔΙΕΥΘΥΝΣΗ ΥΛΙΚΟΥ ΚΑΙ ΠΡΟΜΗΘΕΙΩΝ ΠΑΡΑΓΩΓΗΣ
ΧΑΛΚΟΚΟΝΔΥΛΗ 22, 104 32

Διακήρυξη : ΔΥΠΠ - 1352

Παροχή Υπηρεσιών: «Ανακατασκευή Στρατηγικών Ανταλλακτικών Καύσης DLN2.0+e του Αεριοστροβίλου PG9351FA της Μονάδας V του ΑΗΣ Κερατέας - Λαυρίου»

ΤΕΥΧΟΣ 7

ΤΙΜΟΛΟΓΙΟ ΠΡΟΣΦΟΡΑΣ



ΔΗΜΟΣΙΑ ΕΠΙΧΕΙΡΗΣΗ ΗΛΕΚΤΡΙΣΜΟΥ Α.Ε.

ΔΙΕΥΘΥΝΣΗ ΥΛΙΚΟΥ & ΠΡΟΜΗΘΕΙΩΝ ΠΑΡΑΓΩΓΗΣ

ΔΙΑΚΗΡΥΞΗ/TENDER:ΔΥΠΠ-1352

T7/Section 7 : ΤΙΜΟΛΟΓΙΟ ΠΡΟΣΦΟΡΑΣ/PROPOSAL INVOICE

ΠΑΡΟΧΗ ΥΠΗΡΕΣΙΑΣ : "DLN 2.0 +e COMBUSTION CAPITAL PARTS REFURBISHMENT FOR ONE GAS TURBINE TYPE PG 9351 FA+e OF LAVRION SINGLE SHAFT UNIT V / 385 MW"

| ARTICLE | DESCRIPTION | TECHNICAL SPECIFICATION PARAGRAPH | UNIT | UNIT PRICE | REMARKS |
|----------|---|-----------------------------------|--------|------------|---------|
| 1 | DLN 2.0 +e FUEL NOZZLES REFURBISHMENT | | | | |
| 1.1 | Inspection works of one set of 18 fuel nozzles assemblies | 2.1.1. a,b,c,d,f and g | set | | |
| 1.2 | Air flow tests of DLN 2.0+e nozzle | 2.1.1. e | piece | | |
| 1.3 | D5 nozzle tip replacement work | 2.1.2.b | tip | | |
| 1.4 | Delivery of one new D5 nozzle tip | 2.1.2.b | tip | | |
| 1.5 | Delivery of new DLN 2.0 fuel nozzle | 2.1.2.b | nozzle | | |
| 1.6 | End cover repair works | 2.1.2.d | piece | | |
| 1.7 | Delivery of seal rings | 2.1.2.d + 2.1.3 | set | | |
| 1.8 | Reassembly works of one set of 18 fuel nozzles assemblies | 2.1.3 | set | | |
| 1.9 | Final Air flow tests of DLN 2.0+e nozzle | 2.1.3 | nozzle | | |
| 1.10 | Package and Transportation costs | 2.1.3 | set | | |
| 2 | END CAP REFURBISHMENT | | | | |
| 2.1 | Inspection works of one set of end caps | 2.2.1 | set | | |
| 2.2 | Delivery of fuel premix tube | 2.2.2.a and Table A of Appendix I | piece | | |
| 2.3 | Delivery of floating collar | 2.2.2.a and Table A of Appendix I | piece | | |
| 2.4 | Delivery of fuel nozzle piston ring | 2.2.2.a and Table A of Appendix I | piece | | |
| 2.5 | Delivery of outer hula spring seal | 2.2.2.a and Table A of Appendix I | cap | | |
| 2.6 | Delivery of a perforated plate | 2.2.2.a and Table A of Appendix I | piece | | |

| ARTICLE | DESCRIPTION | TECHNICAL SPECIFICATION PARAGRAPH | UNIT | UNIT PRICE | REMARKS |
|---|--|-----------------------------------|------------|------------|---------|
| 2.7 | Delivery of a centerbody assembly | 2.2.2.a and Table A of Appendix I | piece | | |
| 2.8 | Delivery of one set of consumables (rivets ,screws) necessary for one end cap reassembly | 2.2.2.b | cap | | |
| 2.9 | Repair works | 2.2.2.c | cap | | |
| 2.8 | Perforated plate class C TBC coating | 2.2.2.c | cap | | |
| 2.9 | Reassembly works of one end cap | 2.2.2.d | cap | | |
| 2.10 | Final quality control inspection | 2.2.2.e | set | | |
| 2.11 | Transportation costs | 2.2.2.f | set | | |
| 3 COMBUSTION LINERS (CL) REFURBISHMENT | | | | | |
| 3.1 | Inspection works of one set CL | 2.3.1 | set | | |
| 3.2 | Delivery and replacement of cross fire tube collar | 2.3.2.a and Table B of Appendix I | collar | | |
| 3.3 | Delivery and replacement of spark plug floating collar | 2.3.2.a and Table B of Appendix I | collar | | |
| 3.4 | Delivery and replacement of flame detector floating collar | 2.3.2.a and Table B of Appendix I | collar | | |
| 3.5 | Delivery and replacement of a set of hula spring seal for one liner | 2.3.2.e and Table B of Appendix I | liner | | |
| 3.6 | Delivery and replacement of liner stop | 2.3.2.a and Table B of Appendix I | liner stop | | |
| 3.7 | Delivery and replacement of liner FWD end | 2.3.2.a and Table B of Appendix I | piece | | |
| 3.8 | Delivery and replacement of liner AFT end | 2.3.2.a and Table B of Appendix I | per piece | | |
| 3.9 | Delivery of a liner | 2.3.2.a | liner | | |
| 3.10 | Liner Heat treatment | 2.3.2.b | liner | | |
| 3.11 | Cracks Welding repair at liner Aft end | 2.3.2.c | liner | | |
| 3.12 | Cracks Welding repair at liner FWD end | 2.3.2.c | liner | | |
| 3.13 | Cracks Welding repair at liner centerbody(ribbed section and aft cone) | 2.3.2.c | liner | | |
| 3.14 | Repair of deformed liner | 2.3.2.f | liner | | |
| 3.13 | Repair of worn areas at liner FWD end and at liner stops by welding deposit | 2.3.2.d | liner | | |

| ARTICLE | DESCRIPTION | TECHNICAL SPECIFICATION PARAGRAPH | UNIT | UNIT PRICE | REMARKS |
|---|--|-----------------------------------|-------------|------------|---------|
| 3.14 | Repair of worn areas at liner Aft end by welding deposit | 2.3.2.d | liner | | |
| 3.15 | Class C TBC coating | 2.3.2.g | liner | | |
| 3.16 | Final quality control inspection | 2.3.2.h | set | | |
| 3.17 | Transportation costs | 2.3.2.i | set | | |
| 4 TRANSITION PIECES (TP) REFURBISHMENT | | | | | |
| 4.1 | Inspection works of one set TP | 2.4.1 | set | | |
| 4.2 | Delivery and replacement of impingement sleeve. | 2.4.2.h and Table C of Appendix I | sleeve | | |
| 4.3 | Delivery and replacement of impingement sleeve parts (jackets). | 2.4.2.h and Table C of Appendix I | sleeve | | |
| 4.4 | Delivery and replacement of fwd support ring. | 2.4.2.d & Table C of Appendix I | ring | | |
| 4.5 | Delivery and replacement H-blocks | Table C of Appendix I | H-block | | |
| 4.6 | Delivery and replacement of TP aft frame | 2.4.2.g and Table C of Appendix I | piece | | |
| 4.7 | Delivery and replacement of TP aft bracket support | 2.4.2.f | piece | | |
| 4.8 | Delivery of one TP body | Table C of Appendix I | piece | | |
| 4.7 | Restoration of distorted TP body | 2.4.2.a | piece | | |
| 4.8 | TP aft frame picture distortion repair | 2.4.2.a | piece | | |
| 4.9 | TP FWD out of roundness restoration | 2.4.2.a | piece | | |
| 4.10 | Cracks welding repair at TP body | 2.4.2.b | piece | | |
| 4.11 | Cracks welding repair at TP FWD end | 2.4.2.b | piece | | |
| 4.12 | Cracks welding repair at TP Aft end | 2.4.2.g | piece | | |
| 4.13 | Cracks welding repair at TP Aft bracket tractor seat | 2.4.2.c | piece | | |
| 4.14 | TP body aft frame slots repair by welding deposit and hard face coating | 2.4.2.g | piece | | |
| 4.15 | TP body length restoration by welding deposit at aft frame picture | 2.4.2.g | piece | | |
| 4.16 | Welding repair at TP FWD Support Ring | 2.4.2.d | piece | | |
| 4.17 | Cracks welding repair at TP Impingement sleeve | 2.4.2.h | sleeve | | |
| 4.18 | Repair of TP aft bracket support | 2.4.2.f | aft bracket | | |
| 4.19 | Repair of TP FWD support | 2.4.2.e | support | | |
| 4.20 | Welding deposit and Hard face coating at TP FWD Support Ring worn contact face | 2.4.2.d | piece | | |

| ARTICLE | DESCRIPTION | TECHNICAL SPECIFICATION PARAGRAPH | UNIT | UNIT PRICE | REMARKS |
|---------|---|-----------------------------------|-------|------------|---------|
| 4.21 | TP heat treatment | 2.4.2.i | piece | | |
| 4.22 | Class C TBC coating | 2.4.2.j | piece | | |
| 4.23 | Delivery and installation of inner and outer floating seals | 2.4.3.a | piece | | |
| 4.24 | Supply of all necessary consumables and execution of of one Transition piece reassembly | 2.4.3.a | piece | | |
| 4.25 | Final quality control check | 2.4.3.b | set | | |
| 4.26 | Transportation costs | 2.4.3.b | set | | |
| 5 | Supply of one set of consumables for one Combustion Inspection | 2.5 & Appendix II | set | | |

Quantities listed hereinabove represent average numbers of previously repaired pieces for each item of the Summary of Proposal.

Contractor will be reimbursed for the really repaired quantities

ΓΙΑ ΤΟΝ ΑΝΑΔΟΧΟ:

ΓΙΑ ΤΗΝ Δ.Ε.Η.



ΔΙΕΥΘΥΝΣΗ ΥΛΙΚΟΥ ΚΑΙ ΠΡΟΜΗΘΕΙΩΝ ΠΑΡΑΓΩΓΗΣ
ΧΑΛΚΟΚΟΝΔΥΛΗ 22, 104 32

Διακήρυξη : ΔΥΠΠ - 1352

Παροχή Υπηρεσιών: «Ανακατασκευή Στρατηγικών Ανταλλακτικών Καύσης DLN2.0+e του Αεριοστροβίλου PG9351FA της Μονάδας V του ΑΗΣ Κερατέας -Λαυρίου»

ΤΕΥΧΟΣ 8

**ΠΡΟΜΕΤΡΗΣΗ ΠΡΟΫΠΟΛΟΓΙΣΜΟΣ
ΠΡΟΣΦΟΡΑΣ**

T8/Section 8: SUMMARY OF PROPOSAL

ΠΑΡΟΧΗ ΥΠΗΡΕΣΙΑΣ : "DLN 2.0 +e COMBUSTION CAPITAL PARTS REFURBISHMENT FOR ONE GAS TURBINE TYPE PG 9351 FA+e OF LAVRION SINGLE SHAFT UNIT V / 385 MW"

| ARTICLE | DESCRIPTION | TECHNICAL SPECIFICATION PARAGRAPH | UNIT | QUANTITY | UNIT PRICE | TOTAL PRICE | REMARKS |
|----------|---|-----------------------------------|--------|----------|------------|-------------|---------|
| 1 | DLN 2.0 +e FUEL NOZZLES REFURBISHMENT | | | | | | |
| 1.1 | Inspection works of one set of 18 fuel nozzles assemblies | 2.1.1. a,b,c,d,f and g | set | 2 | | | |
| 1.2 | Air flow tests of DLN 2.0+e nozzle | 2.1.1. e | piece | 180 | | | |
| 1.3 | D5 nozzle tip replacement work | 2.1.2.b | tip | 10 | | | |
| 1.4 | Delivery of one new D5 nozzle tip | 2.1.2.b | tip | 2 | | | |
| 1.5 | Delivery of new DLN 2.0 fuel nozzle | 2.1.2.b | nozzle | 10 | | | |
| 1.6 | End cover repair works | 2.1.2.d | piece | 18 | | | |
| 1.7 | Delivery of seal rings | 2.1.2.d + 2.1.3 | set | 1 | | | |
| 1.8 | Reassembly works of one set of 18 fuel nozzles assemblies | 2.1.3 | set | 1 | | | |
| 1.9 | Final Air flow tests of DLN 2.0+e nozzle | 2.1.3 | nozzle | 90 | | | |
| 1.10 | Package and Transportation costs | 2.1.3 | set | 2 | | | |
| 2 | END CAP REFURBISHMENT | | | | | | |
| 2.1 | Inspection works of one set of end caps | 2.2.1 | set | 1 | | | |
| 2.2 | Delivery of fuel premix tube | 2.2.2.a and Table A of Appendix I | piece | 5 | | | |
| 2.3 | Delivery of floating collar | 2.2.2.a and Table A of Appendix I | piece | 10 | | | |
| 2.4 | Delivery of fuel nozzle piston ring | 2.2.2.a and Table A of Appendix I | piece | 10 | | | |

| ARTICLE | DESCRIPTION | TECHNICAL SPECIFICATION PARAGRAPH | UNIT | QUANTITY | UNIT PRICE | TOTAL PRICE | REMARKS |
|---|--|-----------------------------------|------------|----------|------------|-------------|---------|
| 2.5 | Delivery of outer hula spring seal | 2.2.2.a and Table A of Appendix I | cap | 18 | | | |
| 2.6 | Delivery of a perforated plate | 2.2.2.a and Table A of Appendix I | piece | 1 | | | |
| 2.7 | Delivery of a centerbody assembly | 2.2.2.a and Table A of Appendix I | piece | 1 | | | |
| 2.8 | Delivery of one set of consumables (rivets ,screws) necessary for one end cap reassembly | 2.2.2.b | cap | 18 | | | |
| 2.9 | Repair works | 2.2.2.c | cap | 18 | | | |
| 2.8 | Perforated plate class C TBC coating | 2.2.2.c | cap | 18 | | | |
| 2.9 | Reassembly works of one end cap | 2.2.2.d | cap | 18 | | | |
| 2.10 | Final quality control inspection | 2.2.2.e | set | 1 | | | |
| 2.11 | Transportation costs | 2.2.2.f | set | 1 | | | |
| 3 COMBUSTION LINERS (CL) REFURBISHMENT | | | | | | | |
| 3.1 | Inspection works of one set CL | 2.3.1 | set | 1 | | | |
| 3.2 | Delivery and replacement of cross fire tube collar | 2.3.2.a and Table B of Appendix I | collar | 16 | | | |
| 3.3 | Delivery and replacement of spark plug floating collar | 2.3.2.a and Table B of Appendix I | collar | 1 | | | |
| 3.4 | Delivery and replacement of flame detector floating collar | 2.3.2.a and Table B of Appendix I | collar | 2 | | | |
| 3.5 | Delivery and replacement of a set of hula spring seal for one liner | 2.3.2.e and Table B of Appendix I | liner | 18 | | | |
| 3.6 | Delivery and replacement of liner stop | 2.3.2.a and Table B of Appendix I | liner stop | 24 | | | |
| 3.7 | Delivery and replacement of liner FWD end | 2.3.2.a and Table B of Appendix I | piece | 1 | | | |
| 3.8 | Delivery and replacement of liner AFT end | 2.3.2.a and Table B of Appendix I | per piece | 1 | | | |
| 3.9 | Delivery of a liner | 2.3.2.a | liner | 1 | | | |
| 3.10 | Liner Heat treatment | 2.3.2.b | liner | 18 | | | |
| 3.11 | Cracks Welding repair at liner Aft end | 2.3.2.c | liner | 18 | | | |
| 3.12 | Cracks Welding repair at liner FWD end | 2.3.2.c | liner | 18 | | | |

| ARTICLE | DESCRIPTION | TECHNICAL SPECIFICATION PARAGRAPH | UNIT | QUANTITY | UNIT PRICE | TOTAL PRICE | REMARKS |
|---|---|-----------------------------------|---------|----------|------------|-------------|---------|
| 3.13 | Cracks Welding repair at liner centerbody(ribbed section and aft cone) | 2.3.2.c | liner | 10 | | | |
| 3.14 | Repair of deformed liner | 2.3.2.f | liner | 18 | | | |
| 3.13 | Repair of worn areas at liner FWD end and at liner stops by welding deposit | 2.3.2.d | liner | 18 | | | |
| 3.14 | Repair of worn areas at liner Aft end by welding deposit | 2.3.2.d | liner | 18 | | | |
| 3.15 | Class C TBC coating | 2.3.2.g | liner | 18 | | | |
| 3.16 | Final quality control inspection | 2.3.2.h | set | 1 | | | |
| 3.17 | Transportation costs | 2.3.2.i | set | 1 | | | |
| 4 TRANSITION PIECES (TP) REFURBISHMENT | | | | | | | |
| 4.1 | Inspection works of one set TP | 2.4.1 | set | 1 | | | |
| 4.2 | Delivery and replacement of impingement sleeve. | 2.4.2.h and Table C of Appendix I | sleeve | 1 | | | |
| 4.3 | Delivery and replacement of impingement sleeve parts (jackets). | 2.4.2.h and Table C of Appendix I | sleeve | 2 | | | |
| 4.4 | Delivery and replacement of fwd support ring. | 2.4.2.d & Table C of Appendix I | ring | 1 | | | |
| 4.5 | Delivery and replacement H-blocks | Table C of Appendix I | H-block | 18 | | | |
| 4.6 | Delivery and replacement of TP aft frame | 2.4.2.g and Table C of Appendix I | piece | 2 | | | |
| 4.7 | Delivery and replacement of TP aft bracket support | 2.4.2.f | piece | 4 | | | |
| 4.8 | Delivery of one TP body | Table C of Appendix I | piece | 1 | | | |
| 4.7 | Restoration of distorted TP body | 2.4.2.a | piece | 8 | | | |
| 4.8 | TP aft frame picture distortion repair | 2.4.2.a | piece | 16 | | | |
| 4.9 | TP FWD out of roundness restoration | 2.4.2.a | piece | 4 | | | |
| 4.10 | Cracks welding repair at TP body | 2.4.2.b | piece | 8 | | | |
| 4.11 | Cracks welding repair at TP FWD end | 2.4.2.b | piece | 18 | | | |
| 4.12 | Cracks welding repair at TP Aft end | 2.4.2.g | piece | 16 | | | |

| ARTICLE | DESCRIPTION | TECHNICAL SPECIFICATION PARAGRAPH | UNIT | QUANTITY | UNIT PRICE | TOTAL PRICE | REMARKS |
|-------------------------------|--|-----------------------------------|-------------|----------|------------|-------------|---------|
| 4.13 | Cracks welding repair at TP Aft bracket tractor seat | 2.4.2.c | piece | 18 | | | |
| 4.14 | TP body aft frame slots repair by welding deposit and hard face coating | 2.4.2.g | piece | 18 | | | |
| 4.15 | TP body length restoration by welding deposit at aft frame picture | 2.4.2.g | piece | 16 | | | |
| 4.16 | Welding repair at TP FWD Support Ring | 2.4.2.d | piece | 18 | | | |
| 4.17 | Cracks welding repair at TP Impingement sleeve | 2.4.2.h | sleeve | 18 | | | |
| 4.18 | Repair of TP aft bracket support | 2.4.2.f | aft bracket | 14 | | | |
| 4.19 | Repair of TP FWD support | 2.4.2.e | support | 36 | | | |
| 4.20 | Welding deposit and Hard face coating at TP FWD Support Ring worn contact face | 2.4.2.d | piece | 18 | | | |
| 4.21 | TP heat treatment | 2.4.2.i | piece | 18 | | | |
| 4.22 | Class C TBC coating | 2.4.2.j | piece | 18 | | | |
| 4.23 | Delivery and installation of inner and outer floating seals | 2.4.3.a | piece | 18 | | | |
| 4.24 | Supply of all necessary consumables and execution of one Transition piece reassembly | 2.4.3.a | piece | 18 | | | |
| 4.25 | Final quality control check | 2.4.3.b | set | 1 | | | |
| 4.26 | Transportation costs | 2.4.3.b | set | 1 | | | |
| 5 | Supply of one set of consumables for one Combustion Inspection | 2.5 & Appendix II | set | 1 | | | |
| TOTAL PROPOSAL PRICE = | | | | | | | |

Quantities listed hereinabove represent average numbers of previously repaired pieces for each item of the Summary of Proposal.
Contractor will be reimbursed for the really repaired quantities

ΓΙΑ ΤΟΝ ΑΝΑΔΟΧΟ:

ΓΙΑ ΤΗΝ Δ.Ε.Η.



ΔΙΕΥΘΥΝΣΗ ΥΛΙΚΟΥ ΚΑΙ ΠΡΟΜΗΘΕΙΩΝ ΠΑΡΑΓΩΓΗΣ
ΧΑΛΚΟΚΟΝΔΥΛΗ 22, 104 32

ΔΙΑΚΗΡΥΞΗ: ΔΥΠΠ - 1352

ΠΙΝΑΚΑΣ ΚΑΤΑΝΟΜΗΣ ΤΙΜΗΜΑΤΟΣ

ΔΙΑΚΗΡΥΞΗ : ΔΥΠΠ-1352

Παροχή Υπηρεσιών: «Ανακατασκευή Στρατηγικών Ανταλλακτικών Καύσης DLN2.0+e του Αεριοστροβίλου PG9351FA της Μονάδας V του ΑΗΣ Κερατέας -Λαυρίου»

ΤΕΥΧΟΣ 9

ΠΙΝΑΚΑΣ ΚΑΤΑΝΟΜΗΣ ΤΙΜΗΜΑΤΟΣ



ΔΙΕΥΘΥΝΣΗ ΥΛΙΚΟΥ ΚΑΙ ΠΡΟΜΗΘΕΙΩΝ ΠΑΡΑΓΩΓΗΣ
ΧΑΛΚΟΚΟΝΔΥΛΗ 22, 104 32

ΔΙΑΚΗΡΥΞΗ : ΔΥΠΠ - 1352**ΠΙΝΑΚΑΣ ΚΑΤΑΝΟΜΗΣ ΤΙΜΗΜΑΤΟΣ**

Το Συνολικό τίμημα σε ΕΥΡΩ θα καταβληθεί όπως παρακάτω :

| ΜΕΛΗ ΣΥΜΠΡΑΞΗΣ ΕΠΙΧΕΙΡΗΣΕΩΝ | ΤΙΜΗΜΑ ΣΕ ΕΥΡΩ | |
|--------------------------------|----------------|-----------|
| | Αριθμητικώς | Ολογράφως |
| | | |
| | | |
| | | |
| | | |



ΔΙΕΥΘΥΝΣΗ ΥΛΙΚΟΥ ΚΑΙ ΠΡΟΜΗΘΕΙΩΝ ΠΑΡΑΓΩΓΗΣ
ΧΑΛΚΟΚΟΝΔΥΛΗ 22, 104 32

Διακήρυξη : ΔΥΠΠ - 1352

Παροχή υπηρεσιών: «Ανακατασκευή Στρατηγικών Ανταλλακτικών Καύσης DLN2.0+e του Αεριοστροβίλου PG9351FA της Μονάδας V του ΑΗΣ Κερατέας -Λαυρίου»

ΤΕΥΧΟΣ 10

ΑΣΦΑΛΙΣΕΙΣ

Α Σ Φ Α Λ Ι Σ Ε Ι Σ

1. Γενικοί Όροι Ασφάλισης.

Κατά την κατάρτιση των ασφαλίσεων που θα συναφθούν σύμφωνα με τα οριζόμενα στο Άρθρο 38 των Γενικών Όρων της Διακήρυξης θα πρέπει να τηρούνται οι ακόλουθοι γενικοί όροι :

1.1. Κατά τη σύναψη των σχετικών Ασφαλιστηρίων, ο Ανάδοχος πρέπει να συμμορφώνεται και να λαμβάνει υπόψη τις διατάξεις των Νόμων, Νομοθετικών Διαταγμάτων, Κανονισμών κλπ. που ισχύουν εκάστοτε και έχουν εφαρμογή στην Ελλάδα.

1.2. Ο Ανάδοχος πρέπει να συμμορφώνεται με τους όρους κλπ. των Ασφαλιστηρίων. Οι παρεχόμενες ασφαλιστικές καλύψεις, οι οικονομικοί και ασφαλιστικοί όροι, εξαιρέσεις, απαλλαγές κλπ. υπόκεινται σε κάθε περίπτωση στην τελική έγκριση της ΔΕΗ Α.Ε.

1.3. Οι ασφαλίσεις δεν απαλλάσσουν ούτε περιορίζουν κατά κανένα τρόπο τις υποχρεώσεις και ευθύνες του Αναδόχου που απορρέουν από τη Σύμβαση, ιδιαίτερα σε ό,τι αφορά στις προβλεπόμενες, από τα σχετικά Ασφαλιστήρια Συμβόλαια, εξαιρέσεις, εκπτώσεις, προνόμια, περιορισμούς κλπ. Ο Ανάδοχος παραμένει αποκλειστικά υπεύθυνος για την αποκατάσταση ζημιών σε πρόσωπα ή/και πράγματα, πέραν από τα ποσά κάλυψης των Ασφαλιστηρίων.

1.4. Σε περίπτωση που ο Ανάδοχος παραλείπει ή αμελήσει να συμμορφωθεί με τις ασφαλιστικές υποχρεώσεις του ή οι ασφαλίσεις που θα συνομολογήσει κριθούν ως μη ικανοποιητικές από τη ΔΕΗ Α.Ε., η τελευταία δικαιούται να συνάψει, στο όνομα και με δαπάνες του Αναδόχου, τα απαιτούμενα Ασφαλιστήρια και να παρακρατήσει (εντόκως με το νόμιμο επιτόκιο υπερημερίας) το ποσό των ασφαλίσεων, είτε από τις οφειλόμενες σε αυτόν πληρωμές, είτε με κατάπτωση ανάλογου ποσού από την Εγγυητική Επιστολή Καλής Εκτέλεσης του Αναδόχου.

Επίσης σε περίπτωση που ο Ανάδοχος αμελεί ή δυστροπεί να καταβάλει στους ασφαλιστές το οφειλόμενο ποσό των ασφαλίσεων, η ΔΕΗ Α.Ε., για να αποφύγει ενδεχόμενη ακύρωσή τους, δικαιούται να καταβάλει τα ασφάλιστρα στους ασφαλιστές για λογαριασμό του Αναδόχου και να παρακρατήσει τα αντίστοιχα ποσά ως ανωτέρω.

Η ΔΕΗ Α.Ε. επίσης επιφυλάσσεται του δικαιώματος της να παρακρατεί από οφειλόμενες πληρωμές του Αναδόχου κάθε ποσό που δεν είναι δυνατό να εισπραχθεί από τους ασφαλιστές λόγω εξαιρέσεων, απαλλαγών κλπ. που τυχόν υπάρχουν στους όρους των εν λόγω Ασφαλιστηρίων.

1.5. Σε περίπτωση που η Ασφαλιστική Εταιρία, με την οποία ο Ανάδοχος συνομολογήσε τα σχετικά Ασφαλιστήρια Συμβόλαια, παραλείψει ή αρνηθεί (μερικά ή ολικά) να καταβάλει αποζημίωση για οποιαδήποτε ζημιά κλπ., για οποιοδήποτε λόγο

ή αιτία, ο Ανάδοχος έχει την αποκλειστική ευθύνη για την αποκατάσταση της μη εξοφλημένης ζημιάς ή βλάβης κλπ., σύμφωνα με τους όρους της Σύμβασης και η ΔΕΗ Α.Ε. δικαιούται να παρακρατήσει από οποιοδήποτε λογαριασμό του ή εγγυήσή του τα ποσά οποιασδήποτε φύσης, που, κατά την κρίση της, απαιτούνται για την αποκατάσταση της εν λόγω ζημιάς ή βλάβης.

2. Γενικοί Όροι Ασφαλιστηρίων Συμβολαίων.

Στα Ασφαλιστήρια Συμβόλαια που θα καταρτίσει ο Ανάδοχος με τις Ασφαλιστικές Εταιρίες για κάλυψη των Ασφαλίσεων που προβλέπονται στο Άρθρο 38 των Γενικών Όρων της Διακήρυξης θα περιλαμβάνονται οπωσδήποτε οι ακόλουθοι γενικοί όροι :

2.1. Θα πρέπει να αναφέρεται ρητά ότι στην έννοια της λέξης "Ανάδοχος" περιλαμβάνεται και το πάσης φύσεως προσωπικό που απασχολείται με οποιαδήποτε σχέση εργασίας από τον Ανάδοχο για τις υπόψη Παρεχόμενες Υπηρεσίες, καθώς επίσης και οι τυχόν Υπεργολάβοι και Υποπρομηθευτές του Αναδόχου.

2.2. Η ΔΕΗ Α.Ε. θα είναι συνασφαλιζόμενη.

2.3. Τα εν λόγω Ασφαλιστήρια δε δύνανται να ακυρωθούν, τροποποιηθούν ή λήξουν χωρίς τη γραπτή, με συστημένη επιστολή πριν από τριάντα (30) ημέρες, σχετική ειδοποίηση της Ασφαλιστικής Εταιρίας, τόσο προς τον Ανάδοχο, όσο και προς τη ΔΕΗ Α.Ε. (ΔΕΗ Α.Ε./ΔΟΛ, Αθήνα).

2.4. Ο Ανάδοχος, προκειμένου να εξασφαλιστεί η ΔΕΗ Α.Ε. για τις απαιτήσεις της απ' αυτόν σε σχέση με τα ποσά που του έχει καταβάλει (με εξαίρεση τις προκαταβολές έναντι ισόποσων εγγυητικών επιστολών ή άλλων εγγυήσεων που αποδέχτηκε η ΔΕΗ Α.Ε.), υποχρεώνεται να ζητήσει από τους ασφαλιστές του να συμπεριλάβουν τόσο στο Κατά Παντός Κινδύνου όσο και στα άλλου τύπου Ασφαλιστήρια, που καλύπτουν τις ίδιες τις Παρεχόμενες Υπηρεσίες, τον εξής Ειδικό Όρο:

"Σε περίπτωση μερικής ή ολικής καταστροφής ή βλάβης των εκτελεσθεισών Εργασιών:

α. Προκειμένου η Ασφαλιστική Εταιρία να καταβάλει στον Ανάδοχο τη σχετική με τη ζημιά κλπ. αποζημίωση πρέπει να έχει λάβει προηγουμένως την έγγραφη για το σκοπό αυτό συγκατάθεση της ΔΕΗ Α.Ε.

β. Εφόσον η ΔΕΗ Α.Ε. δεν παρέχει στην Ασφαλιστική Εταιρία την εν λόγω συγκατάθεση, η απαίτηση του Αναδόχου κατά της Ασφαλιστικής Εταιρίας για την καταβολή της αποζημίωσης εκχωρείται στη ΔΕΗ Α.Ε., αυτόματα και χωρίς άλλες διατυπώσεις (ειδική ή άλλου είδους εντολή ή εξουσιοδότηση από τον Ανάδοχο) και η Ασφαλιστική Εταιρία αποδέχεται από τούδε και υποχρεώνεται να καταβάλει τη σχετική αποζημίωση στη ΔΕΗ Α.Ε., μετά από αίτησή της.

Η εκχώρηση της απαίτησης αυτής του Αναδόχου στη ΔΕΗ Α.Ε. κατ' ουδένα τρόπο τον απαλλάσσει από τις ευθύνες και υποχρεώσεις του, που απορρέουν από τη Σύμβαση, που έχει συνάψει με τη ΔΕΗ Α.Ε."

3. Ειδικότερο περιεχόμενο Ασφαλιστηρίων Συμβολαίων.

Στα Ασφαλιστήρια Συμβόλαια, που υποχρεούται να συνάψει ο Ανάδοχος, θα πρέπει να περιλαμβάνονται, κατά περίπτωση, οι ακόλουθοι όροι και προϋποθέσεις :

3.1. Ασφάλιση ΚΑΤΑ ΠΑΝΤΟΣ ΚΙΝΔΥΝΟΥ.

3.1.1. Ειδικοί Όροι.

Το ασφαλιστήριο ΚΑΤΑ ΠΑΝΤΟΣ ΚΙΝΔΥΝΟΥ θα υποβάλλεται από τον Ανάδοχο, 15 ημέρες πριν από την έναρξη των εργασιών ή την εγκατάσταση του Αναδόχου στον τόπο των Έργων (οποιοδήποτε από τα δύο συμβεί πρώτα), στην Επιβλέπουσα Υπηρεσία της ΔΕΗ Α.Ε.

Το Ασφαλιστήριο και η Βεβαίωση Ασφάλισης (COVER NOTES) φυλάσσονται στη ΔΕΗ Α.Ε. (ΔΕΗ Α.Ε./ΔΟΛ, Αθήνα).

3.1.2. Αντικείμενα ασφάλισης.

α. Η συνολική αξία των υπό εκτέλεση Εργασιών συμπεριλαμβανομένων των τυχόν συμπληρωμάτων της Σύμβασης, αναθεωρήσεων ή/και αναπροσαρμογών (θετικών ή αρνητικών) του αρχικού Συμβατικού Τιμήματος. Η ασφαλιστική αυτή κάλυψη θα παρέχεται έναντι οποιασδήποτε απώλειας, ζημιάς ή καταστροφής, μερικής ή ολικής, που οφείλονται ή προκαλούνται από οποιοδήποτε λόγο ή αιτία περιλαμβανομένων των κινδύνων από ανωτέρα βία, τυχαία περιστατικά (καθώς επίσης από λανθασμένη μελέτη (FAULTY DESIGN), λανθασμένη κατασκευή (MANUFACTURER'S RISK), ελαττωματικά υλικά, λανθασμένη εργασία, κλπ., εφόσον ζητηθεί η κάλυψη των κινδύνων αυτών από τη ΔΕΗ Α.Ε. με ιδιαίτερη αναφορά στους Ειδικούς Όρους της Διακήρυξης) με εξαίρεση τους κινδύνους που συνήθως εξαιρούνται και δεν καλύπτονται από τα συνήθη Ασφαλιστήρια ΚΑΤΑ ΠΑΝΤΟΣ ΚΙΝΔΥΝΟΥ (π.χ. πόλεμος, εισβολή, ανταρσία, λαϊκή εξέγερση, επανάσταση, κατάσχεση, μόλυνση από ραδιενέργεια ή ιονίζουσα ακτινοβολία, κλπ.).

Ο Ανάδοχος υποχρεούται να ζητά από τους ασφαλιστές κατά τακτά χρονικά διαστήματα την αναπροσαρμογή του ασφαλιζόμενου κεφαλαίου σύμφωνα με την πραγματική αξία των Παρεχομένων Υπηρεσιών και οι ασφαλιστές παραιτούνται του δικαιώματος της υπασφαλίσεως.

β. Οι μόνιμες, μη μόνιμες ή/και προσωρινές εργοταξιακές εγκαταστάσεις του Αναδόχου καθώς επίσης και ο εν γένει μηχανολογικός εξοπλισμός που θα χρησιμοποιηθεί για την εκτέλεση των Εργασιών. Η ασφαλιστική αυτή κάλυψη θα παρέχεται έναντι οποιασδήποτε απώλειας ή ζημιάς κλπ. (εξαιρουμένων των μηχανολογικών και ηλεκτρολογικών βλαβών), που οφείλονται ή προκαλούνται από ανωτέρα βία ή/και τυχαία περιστατικά.

γ. Τα κάθε είδους υλικά που χορηγούνται από τη ΔΕΗ Α.Ε. για να χρησιμοποιηθούν στις Εργασίες.

3.1.3. Διάρκεια ασφάλισης.

Η ευθύνη των ασφαλιστών θα αρχίζει, είτε με την έναρξη των εργασιών, είτε συγχρόνως με την εγκατάσταση του Αναδόχου στον τόπο των Εργασιών, ανάλογα με ποιο από τα δύο συμβεί πρώτα και θα λήγει, είτε με την ημερομηνία της βεβαιωμένης περάτωσης των εργασιών (για Έργα Πολ. Μηχ.), είτε με την ημερομηνία της Έναρξης της Εμπορικής Λειτουργίας (για Έργα Η/Μ εξοπλισμού). Από την ημερομηνία αυτή αρχίζει η εκτεταμένη κάλυψη της περιόδου συντήρησης (extended maintenance period) η οποία θα λήγει την ημερομηνία που θεωρείται ότι συντελείται η Προσωρινή Παραλαβή.

3.2. Ασφάλιση ENANTI ΚΙΝΔΥΝΩΝ από Τυχαία Περιστατικά και Ανωτέρα Βία.

3.2.1. Ειδικοί Όροι.

Το ή τα Ασφαλιστήρια που θα εκδοθούν θα υποβάλλονται από τον Ανάδοχο, 15 ημέρες πριν από την προβλεπόμενη ημερομηνία της βεβαιωμένης περάτωσης των εργασιών (για έργα Πολ. Μηχ.) ή την προβλεπόμενη ημερομηνία της Έναρξης της Εμπορικής Λειτουργίας (για έργα Η/Μ εξοπλισμού), στην Επιβλέπουσα Υπηρεσία της ΔΕΗ Α.Ε. Επίσης ο Ανάδοχος υποχρεούται να υποβάλει στην Επιβλέπουσα Υπηρεσία της ΔΕΗ Α.Ε. δύο (2) μήνες πριν από την προβλεπόμενη ημερομηνία της βεβαιωμένης περάτωσης των εργασιών (για έργα Πολ. Μηχ.) ή την ημερομηνία Έναρξης της Εμπορικής Λειτουργίας (για έργα Η/Μ εξοπλισμού) Βεβαιώσεις Ασφάλισης (COVER NOTES) για τις ασφαλίσσεις που θα συνομολογηθούν αργότερα και θα καλύπτουν την Παροχή Υπηρεσιών για κινδύνους από Ανωτέρα Βία και Τυχαία Περιστατικά μαζί με την απόδειξη πληρωμής της προκαταβολής των ασφαλίσεων.

Το Ασφαλιστήριο και η Βεβαίωση Ασφάλισης (COVER NOTES) φυλάσσονται στη ΔΕΗ Α.Ε. (ΔΕΗ Α.Ε./ΔΟΛ, Αθήνα).

3.2.2. Αντικείμενο ασφάλισης

Η συνολική αξία της (ουσιαστικά αποπερατωμένης) Εργασίας έναντι κινδύνων από Ανωτέρα Βία και Τυχαία Περιστατικά (π.χ. σεισμό, φωτιά κλπ.)

3.2.3. Διάρκεια ασφάλισης

Από την ημερομηνία της βεβαιωμένης περάτωσης των εργασιών (για έργα Πολ. Μηχ.) ή την ημερομηνία της Έναρξης της Εμπορικής Λειτουργίας (για έργα Η/Μ εξοπλισμού), μέχρι την ημερομηνία που θεωρείται ότι συντελείται η Προσωρινή Παραλαβή.

3.3. Ασφάλιση ΑΣΤΙΚΗΣ ΕΥΘΥΝΗΣ του Αναδόχου Έναντι Τρίτων

3.3.1. Ειδικοί Όροι

Το Ασφαλιστήριο Αστικής Ευθύνης έναντι τρίτων θα υποβάλλεται από τον Ανάδοχο με την έναρξη των εργασιών ή την εγκατάσταση του Αναδόχου στον τόπο των Εργασιών (οποιοδήποτε από τα δύο συμβεί πρώτα) στην Επιβλέπουσα Υπηρεσία της ΔΕΗ Α.Ε.

Το ή τα Ασφαλιστήρια Αστικής Ευθύνης έναντι τρίτων, που τυχόν απαιτούνται για την κάλυψη της Αστικής Ευθύνης του Αναδόχου λόγω της εκτέλεσης απ' αυτόν εργασιών συντήρησης, επισκευής ή άλλης εργασίας σχετικής και μέσα στα πλαίσια των συμβατικών του υποχρεώσεων, πρέπει να υποβάλλονται σε δύο αντίτυπα πέντε (5) ημέρες πριν από την έναρξη των αντίστοιχων εργασιών συντήρησης κλπ.

Το Ασφαλιστήριο και η Βεβαίωση Ασφάλισης (COVER NOTES) φυλάσσονται στη ΔΕΗ Α.Ε. (ΔΕΗ Α.Ε./ΔΟΛ, Αθήνα).

3.3.2. Αντικείμενο ασφάλισης.

Με την ασφάλιση αυτή θα καλύπτεται η Αστική Ευθύνη του Αναδόχου Έναντι Τρίτων και οι Ασφαλιστές υποχρεώνονται να καταβάλουν αποζημιώσεις σε τρίτους για σωματικές βλάβες, θάνατο, ψυχική οδύνη ή ηθική βλάβη και υλικές ζημιές που προξένησε ο Ανάδοχος, καθ' όλη τη διάρκεια και εξαιτίας των εργασιών κατασκευής, συντήρησης, επισκευής, αποκατάστασης ζημιών και διαφόρων άλλων εργασιών, οποτεδήποτε προξενήθηκαν και εφόσον έγιναν στα πλαίσια των συμβατικών υποχρεώσεων του Αναδόχου.

Ειδικότερα στα Ασφαλιστήρια αυτά πρέπει να περιλαμβάνονται τα εξής:

- α. Η ΔΕΗ Α.Ε., το εν γένει Προσωπικό της και οι συνεργάτες της με το προσωπικό τους, θεωρούνται ΤΡΙΤΑ ΠΡΟΣΩΠΑ σύμφωνα με τους όρους και τις εξαιρέσεις της διασταυρουμένης ευθύνης έναντι αλλήλων (CROSS LIABILITY).
- β. Η Ασφαλιστική Εταιρία υποχρεώνεται να αποκρούει οποιαδήποτε αγωγή εγείρεται κατά του Αναδόχου ή της ΔΕΗ Α.Ε. και του προσωπικού τους, στην περίπτωση που η βλάβη και η ζημιά οφείλεται σε πράξη ή παράλειψή τους, για βλάβη ή ζημιά που καλύπτεται από το Ασφαλιστήριο Αστικής Ευθύνης έναντι Τρίτων και θα καταβάλει κάθε ποσό εγγύησης για άρση τυχόν κατασχέσεων κλπ. σχετιζομένων με την αστική ευθύνη μέσα στα όρια των ποσών που αναφέρονται εκάστοτε ως ανώτατα όρια ευθύνης των ασφαλιστών.
- γ. Η Ασφαλιστική Εταιρία παραιτείται κάθε δικαιώματος αγωγής κατά της ΔΕΗ Α.Ε., των συμβούλων, των συνεργατών της και των υπαλλήλων τους, στην περίπτωση που η βλάβη ή η ζημιά οφείλεται σε πράξη ή παράλειψη των προσώπων αυτών.
- δ. Καλύπτεται η εκ του άρθρου 922 ΑΚ απορρέουσα ευθύνη της ΔΕΗ Α.Ε. (ευθύνη προστήσαντος).

3.3.3. Όρια αποζημίωσης

Τα όρια αποζημίωσης για τα οποία θα πραγματοποιείται η ασφάλιση σ'ένα αυτοτελές Ασφαλιστήριο Αστικής Ευθύνης έναντι Τρίτων πρέπει να είναι, κατά περιστατικό, τα ακόλουθα :

- α. Σωματικές βλάβες ή και θάνατος τρίτων (συμπεριλαμβανομένων και των αξιώσεων για ικανοποίηση λόγω ηθικής βλάβης ή ψυχικής οδύνης) κατ' άτομο και ατύχημα 30.000 ΕΥΡΩ.
- β. Σωματικές βλάβες ή και θάνατος τρίτων για κάθε ομαδικό ατύχημα ανεξαρτήτως του αριθμού των παθόντων 147.000 ΕΥΡΩ.
- γ. Υλικές ζημιές θετικές ή αποθετικές σε πράγματα ή/και ζώα τρίτων συνέπεια ζημιογόνου γεγονότος ανεξαρτήτως του αριθμού των τυχόν ζημιωθέντων τρίτων εξ αυτού ως και ζημιωθέντων αντικειμένων 30.000 ΕΥΡΩ.
- δ. Ανώτατο όριο ευθύνης ασφαλιστών καθ' όλη τη διάρκεια της ασφάλισης 300.000 ΕΥΡΩ.

Σε περίπτωση που το ανώτατο όριο ευθύνης των ασφαλιστών μειωθεί κάτω του ποσού των 300.000 ΕΥΡΩ (λόγω επέλευσης ζημιογόνων γεγονότων και καταβολής από τους ασφαλιστές των αντίστοιχων αποζημιώσεων), ενώ τόσο η Σύμβαση ΔΕΗ Α.Ε. - Αναδόχου, όσο και το σχετικό Ασφαλιστήριο Αστικής Ευθύνης του Αναδόχου έναντι Τρίτων εξακολουθούν να βρίσκονται σε ισχύ, ο Ανάδοχος για να μη μένει υπασφαλισμένος οφείλει να φροντίζει για την άμεση συμπλήρωση του ανωτάτου ορίου ευθύνης των ασφαλιστών του κατά το αντίστοιχα μειωμένο ποσόν, έτσι ώστε το ανώτατο όριο ευθύνης των ασφαλιστών να είναι συνεχώς 300.000 ΕΥΡΩ καθ' όλη τη διάρκεια ισχύος της υποχρέωσης του Αναδόχου για ασφάλιση της αστικής ευθύνης του έναντι τρίτων.

Τα ποσά αυτά των παραγράφων α, β, γ, δ μπορεί να διαφοροποιούνται κατά περίπτωση, όπως θα προβλέπεται στους Ειδικούς Όρους της Διακήρυξης.

Σ' ένα ενιαίο Ασφαλιστήριο Κατά Παντός Κινδύνου και Αστικής Ευθύνης έναντι Τρίτων τα όρια αποζημιώσεως για τα οποία θα πραγματοποιείται η ασφάλιση θα πρέπει να είναι τα τριπλάσια από τα παραπάνω όρια κατά περίπτωση.

3.3.4. Διάρκεια ασφάλισης

Η ευθύνη των ασφαλιστών θα αρχίζει με την έναρξη, με οποιοδήποτε τρόπο, των εργασιών ή με την εγκατάσταση του Αναδόχου στον τόπο των Εργασιών και θα λήγει την ημερομηνία της αποπεράτωσης των εργασιών κατασκευής.

Μετά την αποπεράτωση των εργασιών κατασκευής εάν προκύψει θέμα επισκευής, συντήρησης ή άλλης ρύθμισης σχετικής με την Παροχή Υπηρεσιών, η οποία εμπίπτει στα πλαίσια των συμβατικών υποχρεώσεων του Αναδόχου και απαιτεί την εκτέλεση εργασιών από δικά του συνεργεία, τότε θα πρέπει να φροντίσει για την εκ νέου ασφαλιστική κάλυψη της Αστικής Ευθύνης του έναντι Τρίτων με τους ίδιους όρους κλπ. όπως και στην αρχική του ασφάλιση και με διάρκεια τόση, όση χρειάζεται για την αποπεράτωση των εργασιών επισκευής, συντήρησης κλπ.

3.4. Ασφάλιση ΜΕΤΑΦΟΡΑΣ

3.4.1. Ειδικό Όροι

Το σχετικό Ασφαλιστήριο θα υποβάλλεται στην Επιβλέπουσα Υπηρεσία της ΔΕΗ Α.Ε., 15 ημέρες πριν από την έναρξη μεταφορών και θα φυλάσσεται στη ΔΕΗ Α.Ε. (ΔΕΗ Α.Ε./ΔΟΛ, Αθήνα).

3.4.2. Αντικείμενο ασφάλισης

Με την ασφάλιση αυτή θα καλύπτεται η συνολική αξία των μεταφερομένων υλικών (Εξοπλισμός, μηχανήματα κλπ.) προέλευσης εξωτερικού ή/και εσωτερικού, καθώς και των υλικών ιδιοκτησίας ΔΕΗ Α.Ε. που θα μεταφέρονται με ευθύνη του Αναδόχου για τους μεταφορικούς κινδύνους. Τα υλικά αυτά θα ασφαλιζονται Κατά Παντός Κινδύνου.

3.4.3. Διάρκεια ασφάλισης

Τα μεταφερόμενα υλικά θα ασφαλιζονται για όλη τη διάρκεια της μεταφοράς τους από οποιοδήποτε σημείο της Ελλάδας ή/και του εξωτερικού μέχρι την εκφόρτωσή τους στον τόπο των Εργασιών.

3.5. Ασφάλιση ΟΧΗΜΑΤΩΝ, ΜΗΧΑΝΗΜΑΤΩΝ ΕΡΓΟΥ κλπ.

3.5.1. Ασφάλιση των Οχημάτων, Μηχανημάτων Εργασιών κλπ. από τη χρήση τους σαν αυτοκινούμενα οχήματα (Ν.489/76).

Με την ασφάλιση αυτή θα καλύπτεται η Αστική Ευθύνη του Αναδόχου για ζημιές κλπ. που θα προκληθούν σε τρίτους από τα οχήματα, μηχανήματα Εργασιών κλπ. που θα χρησιμοποιηθούν απ' αυτόν για τις ανάγκες των Εργασιών, είτε ανήκουν σ' αυτόν, είτε σε τρίτους, είτε στο προσωπικό του, σύμφωνα με τις σχετικές διατάξεις της Ελληνικής Νομοθεσίας (Ν.489/76) και για ποσά κάλυψης αυτά που προβλέπονται εκάστοτε από την ισχύουσα Νομοθεσία.

Στα σχετικά Ασφαλιστήρια πρέπει να περιλαμβάνονται και τα εξής :

Υπεύθυνος για τη φύλαξη και παρακολούθηση των εν λόγω Ασφαλιστηρίων είναι ο Ανάδοχος, ο οποίος υποχρεούται να τα επιδεικνύει στην Επιβλέπουσα Υπηρεσία για έλεγχο, όποτε του ζητηθούν.

Η Επιβλέπουσα Υπηρεσία σε περίπτωση άρνησης του Αναδόχου να επιδείξει τα εν λόγω Ασφαλιστήρια ή σε περίπτωση που τα Ασφαλιστήρια είναι ελλιπή ή παρέχουν ανεπαρκή κατά το Νόμο κάλυψη, δικαιούται να απαγορεύει την είσοδο, έξοδο και οποιαδήποτε μετακίνηση του αντίστοιχου οχήματος στην περιοχή εκτέλεσης των Εργασιών.

3.5.2. Ασφάλιση των Οχημάτων, Μηχανημάτων Εργασιών κλπ. από τη χρήση τους σαν Εργαλεία.

Με την ασφάλιση αυτή θα καλύπτεται η Αστική Ευθύνη του Αναδόχου για ζημιές, ατυχήματα κλπ. που θα προκληθούν σε τρίτους από τα οχήματα, μηχανήματα Εργασιών κλπ. που θα χρησιμοποιηθούν απ' αυτόν σαν εργαλεία για την Παροχή Υπηρεσίας.

Στην παρούσα ασφάλιση τα ποσά αποζημίωσης, οι όροι και προϋποθέσεις κλπ. είναι οι αυτοί που ισχύουν στην ασφάλιση Αστικής Ευθύνης έναντι τρίτων (παράγραφος 3.3 του παρόντος).

Εξαιρείται ο όρος : "Η ΔΕΗ Α.Ε. είναι συνασφαλισμένη".

3.6. Ασφάλιση ΠΡΟΣΩΠΙΚΟΥ

Η ασφάλιση του Προσωπικού περιλαμβάνει δύο (2) περιπτώσεις :

3.6.1. Ασφάλιση Προσωπικού του Αναδόχου

Ο Ανάδοχος υποχρεούται να ασφαλίσει το εν γένει εργατοτεχνικό και υπαλληλικό προσωπικό σύμφωνα με τις διατάξεις της Ελληνικής Εργατικής Νομοθεσίας. Ειδικότερα για το ημεδαπό προσωπικό απαιτείται σύμφωνα με την Εργατική Νομοθεσία ασφάλιση στο ΙΚΑ ή/ και σε άλλο Οργανισμό Κυρίας ή Επικουρικής ασφάλισης ανάλογα με την ειδικότητα. Για το αλλοδαπό προσωπικό απαιτείται αντίστοιχη ασφάλιση, που να προβλέπεται δηλαδή από την Εργατική Νομοθεσία της Χώρας προέλευσης του προσωπικού και να μην αντιβαίνει στις διατάξεις της Ελληνικής Εργατικής Νομοθεσίας. Ο Ανάδοχος προκειμένου να πληρωθεί, πρέπει οπωσδήποτε να υποβάλει έγκαιρα στην αρμόδια υπηρεσία της ΔΕΗ Α.Ε., όλα τα αναγκαία δικαιολογητικά ασφάλισης του εν γένει εργατοτεχνικού και υπαλληλικού προσωπικού του.

3.6.2. Ασφάλιση συμβούλων ή συνεργατών του Αναδόχου

Ο Ανάδοχος υποχρεούται να ασφαλίσει τους πάσης φύσεως συμβούλους ή συνεργάτες του που θα ασχοληθούν για τις ανάγκες της Παρεχόμενης Υπηρεσίας. Στην περίπτωση αυτή ο Ανάδοχος πρέπει να μεριμνήσει για την ασφάλιση των συμβούλων ή συνεργατών του, ημεδαπών ή/και αλλοδαπών, έναντι κινδύνων προσωπικών ατυχημάτων σε Ασφαλιστικό Φορέα της επιλογής του.

Από την περίπτωση αυτή εξαιρούνται οι αλλοδαποί συνεργάτες και σύμβουλοι του Αναδόχου για τους οποίους έχουν γίνει ήδη ανάλογες ασφαλίσεις στη χώρα τους, οι οποίες ισχύουν για την εδώ παραμονή τους και δεν αντιβαίνουν στην Ελληνική Νομοθεσία.

Ο Ανάδοχος έχει την ευθύνη της φύλαξης και παρακολούθησης των αντίστοιχων Ασφαλιστηρίων. Για την πιστοποίηση των ασφαλίσεων αυτών ο Ανάδοχος υποχρεούται να υποβάλει στην Επιβλέπουσα Υπηρεσία της ΔΕΗ Α.Ε. Υπεύθυνη

Δήλωση ότι πράγματι οι σύμβουλοι, συνεργάτες του κλπ. είναι ασφαλισμένοι έναντι κινδύνων προσωπικών ατυχημάτων.

Οι Υπεύθυνες αυτές Δηλώσεις φυλάσσονται στη ΔΕΗ Α.Ε. (ΔΕΗ Α.Ε./ΔΟΛ, Αθήνα).

3.7. Ασφάλιση ΥΛΙΚΩΝ της ΔΕΗ Α.Ε. που χορηγούνται στον Ανάδοχο

3.7.1. Αντικείμενο Ασφάλισης

Η Ασφαλιστική Εταιρία ασφαλίζει σε ανοικτή βάση και Κατά Παντός Κινδύνου τα υλικά, εργαλεία, μηχανήματα, εφόδια, μετρητές, μετασχηματιστές και παρεμφερή είδη που χορηγεί η ΔΕΗ Α.Ε. στον Ανάδοχο για την εκτέλεση των εργασιών της Σύμβασης.

Η ασφάλιση καλύπτει επίσης και τα υλικά, μηχανήματα, μετρητές, μετασχηματιστές και παρεμφερή είδη που αποξηλώνονται από τις υπάρχουσες εγκαταστάσεις της ΔΕΗ Α.Ε., από τον Ανάδοχο, κατά την εκτέλεση των ανωτέρω εργασιών και προορίζονται για επανατοποθέτησή τους σε άλλο σημείο των εγκαταστάσεων ή για επιστροφή τους στις Αποθήκες της ΔΕΗ Α.Ε.

Η ευθύνη των ασφαλιστών αρχίζει από τη στιγμή που τα υλικά αυτά παραδίδονται από τη ΔΕΗ Α.Ε. στον Ανάδοχο για την ενσωμάτωσή τους στα Έργα και θα συνεχίζεται χωρίς διακοπή καθόλη τη διάρκεια της παραμονής τους στους εν γένει αποθηκευτικούς χώρους του Αναδόχου, είτε πρόκειται για ανοικτούς ή κλειστούς χώρους αποθήκευσης ή ακόμη απερίφρακτους χώρους που όμως επιτηρούνται από ειδικά εντεταλμένο όργανο από το προσωπικό του Αναδόχου και μέχρι την ενσωμάτωσή τους στις εγκαταστάσεις της ΔΕΗ Α.Ε. ή την για οποιοδήποτε λόγο επιστροφή τους στις Αποθήκες της ΔΕΗ Α.Ε. Η ευθύνη των ασφαλιστών λήγει με την υποβολή της Δήλωσης του Αναδόχου που προβλέπεται στην παράγραφο 3.7.3.

Η ευθύνη των ασφαλιστών για τα αποξηλωμένα υλικά αρχίζει από τη στιγμή που τα υλικά αυτά αποξηλώνονται, από τον Ανάδοχο, από τις εγκαταστάσεις της ΔΕΗ Α.Ε. και θα συνεχίζεται χωρίς διακοπή καθ' όλη τη διάρκεια της παραμονής τους στους εν γένει αποθηκευτικούς χώρους του Αναδόχου, όπως αυτοί περιγράφονται ανωτέρω και μέχρι την επανατοποθέτηση των υλικών αυτών σε άλλο σημείο των εγκαταστάσεων της ΔΕΗ Α.Ε. ή την για οποιοδήποτε λόγο επιστροφή τους στις Αποθήκες της ΔΕΗ Α.Ε. Η ευθύνη των ασφαλιστών λήγει με την υποβολή της ίδιας προαναφερόμενης Δήλωσης του Αναδόχου.

3.7.2. Όριο Ασφαλιζόμενης Αξία Υλικών

Με την ασφάλιση καλύπτεται η αξία των υλικών, εργαλείων κλπ. ιδιοκτησίας ΔΕΗ Α.Ε. που, σύμφωνα με τη Σύμβαση, προβλέπεται να έχει στα χέρια του ο Ανάδοχος για κάθε χρονική στιγμή, προσαυξημένη κατά 20% και στρογγυλευμένη στα πλησιέστερα 3.000 ΕΥΡΩ. Στις περιπτώσεις που η ΔΕΗ Α.Ε. διαπιστώνει, από τα υπάρχοντα στα χέρια της στοιχεία, ότι η αξία των υλικών, εργαλείων κλπ. ιδιοκτησίας ΔΕΗ Α.Ε. που έχει στα χέρια του ο Ανάδοχος, είναι μεγαλύτερη της

προαναφερόμενης ασφαλιζόμενης αξίας, παρέχεται η δυνατότητα παρέμβασης της ΔΕΗ Α.Ε. ώστε με πρόσθετη πράξη να καλυφθεί η υφιστάμενη διαφορά.

Το ανώτατο όριο ευθύνης των ασφαλιστών κατά κίνδυνο και περιστατικό οποιασδήποτε απώλειας, καταστροφής, ζημιάς, βλάβης, κλοπής, πυρκαϊάς κλπ., μερικής ή ολικής, είναι ίσο με το 40% της αξίας του χρεωστικού υπολοίπου του Αναδόχου που αφορά τα υλικά, εργαλεία κλπ. ιδιοκτησίας ΔΕΗ Α.Ε. που έχει στα χέρια του, όπως αναγράφεται στη Σύμβαση. Το ως άνω προκύπτον ανώτατο όριο στρογγυλεύεται στην πλησιέστερη χιλιάδα ΕΥΡΩ και δεν μπορεί να είναι μικρότερο των 30.000 ΕΥΡΩ.

3.7.3. Διάρκεια Ασφάλισης

Η παρούσα σε ανοικτή βάση ασφάλιση αρχίζει με την υπογραφή της Σύμβασης του Αναδόχου με τη ΔΕΗ Α.Ε. και λήγει μετά την επιστροφή από τον Ανάδοχο και του τελευταίου υλικού στις αποθήκες της ΔΕΗ Α.Ε. και την υποβολή γραπτής Δήλωσης του Αναδόχου προς τον ασφαλιστή για το σκοπό αυτό, δεόντως θεωρημένη από την αρμόδια Υπηρεσία της ΔΕΗ Α.Ε.

Η ασφάλιση αυτή δε δύναται να ακυρωθεί, τροποποιηθεί ή λήξει, είτε από τον ασφαλιστή, είτε από τον Ανάδοχο για οποιοδήποτε λόγο, εκτός του Φυσιολογικού ως άνω τερματισμού της.

Για να τεθεί τέτοιο θέμα θα πρέπει απαραίτητα να ειδοποιηθεί σχετικά τριάντα (30) ημέρες νωρίτερα, με συστημένη επιστολή, FAX ή TELEX, είτε του ασφαλιστή, είτε του Αναδόχου, η ΔΕΗ Α.Ε./ΔΟΛ.



ΔΙΕΥΘΥΝΣΗ ΥΛΙΚΟΥ ΚΑΙ ΠΡΟΜΗΘΕΙΩΝ ΠΑΡΑΓΩΓΗΣ
ΧΑΛΚΟΚΟΝΔΥΛΗ 22, 104 32

Διακήρυξη : ΔΥΠΠ - 1352

Παροχή Υπηρεσιών: «Ανακατασκευή Στρατηγικών Ανταλλακτικών Καύσης DLN2.0+e του Αεριοστροβίλου PG9351FA της Μονάδας V του ΑΗΣ Κερατέας -Λαυρίου»

ΤΕΥΧΟΣ 11

ΥΠΟΔΕΙΓΜΑΤΑ

ΥΠΟΔΕΙΓΜΑΤΑ

ΠΙΝΑΚΑΣ ΠΕΡΙΕΧΟΜΕΝΩΝ

- Υπεύθυνη Δήλωση περί αποδοχής των όρων της Διακήρυξης
- Δήλωση συνυπευθυνότητας σε περιπτώσεις Σύμπραξης/Κοινοπραξίες
- Υπόδειγμα Εγγυητικής Επιστολής Συμμετοχής στο Διαγωνισμό
- Υπόδειγμα Εγγυητικής Επιστολής Καλής Εκτέλεσης
- Υπόδειγμα Εγγυητικής Επιστολής Προκαταβολής
- Υπόδειγμα Εγγυητικής Επιστολής για υλικά ΔΕΗ που χορηγήθηκαν στον Ανάδοχο

ΥΠΟΔΕΙΓΜΑ

Υ Π Ε Υ Θ Υ Ν Η Δ Η Λ Ω Σ Η

(Καλύπτει την παράγραφο 2.4 του άρθρου 6 του Τεύχους «Όροι και Οδηγίες Διαγωνισμού»)

Ο υπογράφων Διαγωνιζόμενος δηλώνω υπεύθυνα:

1. Ότι έλαβα πλήρη γνώση της Διακήρυξης με στοιχεία που αφορά στο Έργο και ειδικά όλα τα τεύχη και έγγραφα που αναφέρονται στο Άρθρο 1 του τεύχους «Όροι και Οδηγίες Διαγωνισμού» και ότι αποδέχομαι ρητά και ανεπιφύλακτα όλους τους όρους της Διακήρυξης και των Συμπληρωμάτων αυτής
2. Ότι έλεγξα και βρήκα ορθά όλα τα στοιχεία τα οποία αναφέρονται στους σχετικούς Πίνακες Υλικών και Τιμών ή Τιμολόγια, καθώς και όλα τα λοιπά συνημμένα σ' αυτά έγγραφα τα οποία αποτελούν τμήμα της προσφοράς μου, την ακρίβεια της οποίας εγγυώμαι σύμφωνα με το άρθρο 696 του ΑΚ.
3. Ότι η διαμόρφωση των τιμών της προσφοράς μου έγινε μετά από εξέταση που πραγματοποίησα στον τόπο του Έργου, όπου έλαβα πλήρη γνώση των συνθηκών και κινδύνων που υπάρχουν ή μπορούν να εμφανισθούν και που είναι δυνατόν να επηρεάσουν με οποιοδήποτε τρόπο το κόστος ή το χρόνο εκτέλεσης του δημοπρατούμενου Έργου.
4. Ότι η προσφορά που υποβάλλω είναι οριστική μη δυνάμενη να αποσυρθεί ή τροποποιηθεί και αναπροσαρμογή των τιμών της προσφοράς μου (εκτός αυτών του άρθρου 8 του Συμφωνητικού της Σύμβασης) δε θα μπορώ να απαιτήσω μετά την τυχόν ανάθεση σε μένα της εκτέλεσης του Έργου.
5. Ότι παραιτούμαι ρητά και ανεπιφύλακτα από οποιοδήποτε δικαίωμα ή απαίτηση από τα άρθρα 325-329, 1106 και 388 του Αστικού Κώδικα, δεδομένου ότι τον κίνδυνο της απρόοπτης μεταβολής των οικονομικών συνθηκών το θεωρώ ως ενδεχόμενο και τον αποδέχομαι.
6. Ότι στις τιμές της προσφοράς μου έχω περιλάβει όλες τις δαπάνες, επιβαρύνσεις, ασφαλιστικές εισφορές, δασμούς, κλπ σε σχέση με την εκτέλεση του αναλαμβανόμενου Έργου, όπως αυτές αναφέρονται στη Σύμβαση, καθώς και το εργολαβικό μου κέρδος.
7. Τέλος βεβαιώνω ότι η προσφορά που υποβάλλω θα παραμείνει σε ισχύ επί χρονικό διάστημα ημερολογιακών ημερών από την καθορισθείσα ημερομηνία για την υποβολή της και ότι παραιτούμαι ανεπιφύλακτα κάθε δικαιώματός μου προς ανάκληση, τροποποίηση ή συμπλήρωση της προσφοράς, με οποιοδήποτε τρόπο, μορφή ή υπό οποιεσδήποτε συνθήκες, μετά την υποβολή της στη ΔΕΗ Α.Ε, καθ' όλη τη διάρκεια ισχύος της.
8. Επίσης βεβαιώνω υπεύθυνα ότι ο Διαγωνιζόμενος, τον οποίο εκπροσωπώ στον παρόντα Διαγωνισμό, δεσμεύεται να προσκομίσει επί ποινή αποκλεισμού σε οποιοδήποτε στάδιο της διαδικασίας του ζητηθεί από τη ΔΕΗ Α.Ε., όλα ή μέρος των σχετικών δικαιολογητικών και στοιχείων που αναφέρονται στις Υπεύθυνες δηλώσεις ή/και στο Ευρωπαϊκό Ενιαίο Έντυπο Σύμβασης (ΕΕΕΣ), εντός ευλόγου προθεσμίας και όπως αυτά εξειδικεύονται στη παράγραφο 2.5 του Άρθρου 6 - "Περιεχόμενο Προσφοράς" του Τεύχους 2 "ΟΡΟΙ ΚΑΙ ΟΔΗΓΙΕΣ ΔΙΑΓΩΝΙΣΜΟΥ"

Ο Δηλών/Η Δηλούσα

ΔΗΛΩΣΗ ΣΥΝΥΠΕΥΘΥΝΟΤΗΤΑΣ

(καλύπτει την παράγραφο 2.6.2 του Άρθρου 6 του Τεύχους «Όροι και Οδηγίες Διαγωνισμού»)

Τα υπογράφοντα μέλη της Σύμπραξης για

1.

2.

3.

δηλώνουμε ότι υποβάλλοντας την Προσφορά μας και σε περίπτωση ανάθεσης της Σύμβασης σε εμάς, θα είμαστε πλήρως υπεύθυνοι απέναντι στη ΔΕΗ Α.Ε , από κοινού, αδιαίρετα και σε ολόκληρο κατά την εκτέλεση των υποχρεώσεών μας που απορρέουν από την Προσφορά μας και από τη Σύμβαση.

Οι Δηλούντες

ΕΓΓΥΗΤΙΚΗ ΕΠΙΣΤΟΛΗ
ΣΥΜΜΕΤΟΧΗΣ ΣΕ ΔΙΑΓΩΝΙΣΜΟ

ΗΜΕΡ.:

Προς τη
 Δημόσια Επιχείρηση Ηλεκτρισμού Α.Ε (ΔΕΗ Α.Ε)
 Χαλκοκονδύλη 30
 ΑΘΗΝΑ

Έχουμε την τιμή να σας δηλώσουμε ότι παρέχουμε εγγύηση με την παρούσα σ'εσάς υπέρ του

..... ο οποίος εδρεύει στην παραιτούμενοι, ρητά και ανεπιφύλακτα, από την ένσταση της διζήσεως, από το δικαίωμα να προβάλουμε εναντίον σας τις μη προσωποπαγείς ενστάσεις του πρωτοφειλέτη ή οποιεσδήποτε τυχόν άλλες, τις οποίες μας παρέχει ο Ελληνικός Α.Κ., σχετικά με την εγγύηση και από παντός δικαιώματος, που μας παρέχεται από τα άρθρα 856, 862 έως 864 και 866 έως 869 του Α.Κ. ευθυνόμενοι σε ολόκληρο και ως αυτοφειλέτες, μέχρι του ποσού των για την συμμετοχή του παραπάνω Διαγωνιζόμενου στο Διαγωνισμό, ο οποίος θα διεξαχθεί στη ΔΕΗ την για σύμφωνα και σε απόλυτη συμμόρφωση με τα τεύχη της Διακήρυξης.

Η εγγύησή μας αυτή αφορά μόνο στις υποχρεώσεις οι οποίες απορρέουν από τη συμμετοχή του παραπάνω Διαγωνιζόμενου στο Διαγωνισμό σας καθώς και σε περίπτωση κατακύρωσης σ' αυτόν, την υπογραφή σχετικής Σύμβασης και την παράδοση σ' εσάς Εγγυητικής Επιστολής Καλής Εκτέλεσης, σύμφωνα με τις οδηγίες σας. Η παρούσα εγγύηση δεν εκτείνεται και στις υποχρεώσεις του Διαγωνιζόμενου για την εκτέλεση της σχετικής Σύμβασης.

Σε κάθε περίπτωση κατά την οποία, σύμφωνα με την εγγύηση, θα κρίνατε ότι ο παραπάνω Διαγωνιζόμενος έχει παραβεί οποιαδήποτε υποχρέωση του από εκείνες τις οποίες ανέλαβε με τη συμμετοχή του στο Διαγωνισμό, αναλαμβάνουμε την υποχρέωση με την παρούσα να σας καταβάλουμε αμελλητί και χωρίς καμία αντίρρηση το ποσό της εγγύησης στο σύνολο του ή μέρος του, σύμφωνα με τις οδηγίες σας και αμέσως μετά το σχετικό αίτημά σας, χωρίς να απαιτείται για την παρούσα πληρωμή οποιαδήποτε εξουσιοδότηση, ενέργεια ή συγκατάθεση του Διαγωνιζόμενου και χωρίς να ληφθεί υπόψη οποιαδήποτε τυχόν σχετική αντίρρησή του, ένσταση, επιφύλαξη ή προσφυγή του στα Δικαστήρια ή τη Διαιτησία, με αίτημα τη μη κατάπτωση της παρούσας ή τη θέση της υπό δικαστική μεσεγγύηση.

Τέλος σας δηλώνουμε, ότι η εγγύησή μας θα εξακολουθεί να ισχύει μέχρι την εκπλήρωση από το Διαγωνιζόμενο όλων των υποχρεώσεων, τις οποίες έχει αναλάβει με τη συμμετοχή του στο Διαγωνισμό και μέχρι την, από μέρους σας, επιστροφή της παρούσας σ' εμάς μαζί με έγγραφη δήλωσή σας, η οποία θα μας απαλλάσσει από την εγγυοδοσία μας.

ΕΓΓΥΗΤΙΚΗ ΕΠΙΣΤΟΛΗ
ΚΑΛΗΣ ΕΚΤΕΛΕΣΗΣ

ΗΜΕΡ.:

Προς τη
Δημόσια Επιχείρηση Ηλεκτρισμού Α.Ε (ΔΕΗ Α.Ε)
Χαλκοκονδύλη 30
ΑΘΗΝΑ

Έχουμε την τιμή να σας δηλώσουμε ότι παρέχουμε εγγύηση με την παρούσα σ' εσάς υπέρ του ο οποίος εδρεύει στην παραιτούμενοι, ρητά και ανεπιφύλακτα, από την ένσταση της διζήσεως, από το δικαίωμα να προβάλουμε εναντίον σας τις μη προσωποπαγείς ενστάσεις του πρωτοφειλέτη ή οποιεσδήποτε τυχόν άλλες, τις οποίες μας παρέχει ο Ελληνικός Α.Κ. σχετικά με την εγγύηση και από παντός δικαιώματος, που μας παρέχεται από τα άρθρα 856, 862 έως 864 και 866 έως 869 του Α.Κ., ευθυνόμενοι σε ολόκληρο και ως αυτοφειλέτες, μέχρι του ποσού των για την ακριβή, πιστή και εμπρόθεσμη εκπλήρωση όλων των υποχρεώσεων του παραπάνω Κατασκευαστή, τις οποίες έχει αναλάβει με την υπ' αριθμ. Σύμβαση και των τυχόν συμπληρωμάτων της και σε απόλυτη συμμόρφωση προς τους όρους της για το Έργο «.....»

Σε κάθε περίπτωση κατά την οποία, σύμφωνα με την εγγύηση, θα κρίνατε ότι ο παραπάνω Κατασκευαστής παρέβη οποιαδήποτε υποχρέωσή του από εκείνες τις οποίες ανέλαβε με την παραπάνω Σύμβαση, αναλαμβάνουμε την υποχρέωση με την παρούσα να σας καταβάλουμε αμελλητί και χωρίς καμιά αντίρρηση το ποσό της εγγύησης στο σύνολο του ή μέρος του, σύμφωνα με τις οδηγίες σας και αμέσως μετά το σχετικό αίτημά σας, χωρίς να απαιτείται για την παραπάνω πληρωμή οποιαδήποτε εξουσιοδότηση, ενέργεια ή συγκατάθεση του Κατασκευαστή και χωρίς να ληφθεί υπόψη οποιαδήποτε τυχόν σχετική αντίρρησή του, ένσταση, επιφύλαξη ή προσφυγή του στα Δικαστήρια ή τη Διαιτησία, με αίτημα τη μη κατάπτωση της παρούσας ή τη θέση της υπό δικαστική μεσεγγύηση.

Τέλος σας δηλώνουμε, ότι η εγγύηση μας εξακολουθεί να ισχύει μέχρι την εκπλήρωση από τον Κατασκευαστή όλων των υποχρεώσεων, τις οποίες έχει αναλάβει με την αντίστοιχη Σύμβαση και τα τυχόν συμπληρώματά της και μέχρι την, από μέρους σας, επιστροφή της παρούσας σ' εμάς με έγγραφη δήλωσή σας, η οποία θα μας απαλλάσσει από την εγγυοδοσία μας.

ΕΓΓΥΗΤΙΚΗ ΕΠΙΣΤΟΛΗ ΠΡΟΚΑΤΑΒΟΛΗΣ

ΗΜΕΡ.

Προς τη
 Δημόσια Επιχείρηση Ηλεκτρισμού Α.Ε (ΔΕΗ Α.Ε)
 Χαλκοκονδύλη 30
 ΑΘΗΝΑ

Εχουμε την τιμή να σας δηλώσουμε ότι παρέχουμε εγγύηση με την παρούσα σ' εσάς υπέρ του

.....

ο οποίος εδρεύει στην

.....
 παραιτούμενοι, ρητά και ανεπιφύλακτα, από την ένσταση της διζήσεως, από το δικαίωμα να προβάλουμε εναντίον σας τις μη προσωποπαγείς ενστάσεις του πρωτοφειλέτη ή οποιεσδήποτε τυχόν άλλες, τις οποίες μας παρέχει ο Ελληνικός Α. Κ., σχετικά με την εγγύηση και από παντός δικαιώματος, που μας παρέχεται από τα άρθρα 856, 862 έως 864 και 866 έως 869 του Α. Κ. ευθυνόμενοι σε ολόκληρο και ως αυτοφειλέτες, μέχρι του ποσού των

.....

..... που αντιπροσωπεύει τη, δοθείσα από σας στον αναφερόμενο Κατασκευαστή, προκαταβολή σύμφωνα με τη συνομολογηθείσα μεταξύ σας Σύμβαση για

.....

.....

..... αριθ. και με ημερομηνία

Η παρούσα εγγύηση καλύπτει επιπρόσθετα και τους τόκους της ως άνω προκαταβολής για χρονικό διάστημα ίσο με το μισό της συνολικής προθεσμίας κατασκευής του έργου, ήτοι μέχρι την και με επιτόκιο

Σε κάθε περίπτωση κατά την οποία, σύμφωνα με την εγγύηση, θα κρίνατε ότι ο παραπάνω Κατασκευαστής παρέβη οποιαδήποτε υποχρέωσή του από εκείνες τις οποίες ανέλαβε με την παραπάνω Σύμβαση, αναλαμβάνουμε την υποχρέωση με την παρούσα να σας καταβάλουμε αμελλητί και χωρίς καμιά αντίρρηση το ποσό της εγγύησης στο σύνολό του ή μέρος του, σύμφωνα με τις οδηγίες σας και αμέσως μετά το σχετικό αίτημά σας, χωρίς να απαιτείται για την παραπάνω πληρωμή οποιαδήποτε εξουσιοδότηση, ενέργεια ή συγκατάθεση του Κατασκευαστού και χωρίς να ληφθεί υπόψη οποιαδήποτε τυχόν σχετική αντίρρησή του, ένσταση, επιφύλαξη ή προσφυγή

του στα Δικαστήρια ή τη Διαιτησία, με αίτημα τη μη κατάπτωση της παρούσας ή τη θέση της υπό δικαστική μεσεγγύηση.

Τέλος σας δηλώνουμε, ότι η εγγύησή μας θα εξακολουθεί να ισχύει μέχρι την εκπλήρωση από τον Κατασκευαστή όλων των υποχρεώσεων, τις οποίες έχει αναλάβει με τη συνομολογηθείσα μεταξύ σας Σύμβαση και μέχρι την, από μέρους σας, επιστροφή της παρούσας σ' εμάς μαζί με έγγραφη δήλωσή σας, η οποία θα μας απαλλάσσει από την εγγυοδοσία μας.

ΕΓΓΥΗΤΙΚΗ ΕΠΙΣΤΟΛΗ
ΓΙΑ ΥΛΙΚΑ ΤΗΣ ΔΕΗ Α.Ε, ΠΟΥ ΧΟΡΗΓΗΘΗΚΑΝ ΣΤΟΝ ΑΝΑΔΟΧΟ

ΗΜΕΡ.:

Προς την
Δημόσια Επιχείρηση Ηλεκτρισμού Α.Ε (ΔΕΗ Α.Ε)
Χαλκοκονδύλη 30
ΑΘΗΝΑ

Έχουμε την τιμή να σας δηλώσουμε ότι παρέχουμε εγγύηση με την παρούσα σ' εσάς υπέρ του ο οποίος εδρεύει στην παραιτούμενοι, ρητά και ανεπιφύλακτα, από την ένσταση της διζήσεως, από το δικαίωμα να προβάλουμε εναντίον σας τις μη προσωποπαγείς ενστάσεις του πρωτοφειλέτη ή οποιεσδήποτε τυχόν άλλες, τις οποίες μας παρέχει ο Ελληνικός Α.Κ. σχετικά με την εγγύηση και από παντός δικαιώματος, που μας παρέχεται από τα άρθρα 856, 862 έως 864 και 866 έως 869 του Α.Κ., ευθυνόμενοι σε ολόκληρο και ως αυτοφειλέτες, μέχρι του ποσού των για την ακριβή, πιστή και εμπρόθεσμη εκπλήρωση όλων των υποχρεώσεων του παραπάνω Κατασκευαστή, σύμφωνα με τους όρους του Τεύχους «Ειδικοί Όροι» της συνομολογηθείσας μεταξύ σας Σύμβασης, που αφορούν στη διαχείριση, διακίνηση, λογιστική, παρακολούθηση, επιστροφή, λογοδοσία κλπ. των υλικών που παρέχονται από τη ΔΕΗ στον Κατασκευαστή για την εκτέλεση του Έργου.

Σε κάθε περίπτωση κατά την οποία, σύμφωνα με την εγγύηση, θα κρίνατε ότι ο παραπάνω Κατασκευαστής παρέβη οποιαδήποτε υποχρέωσή του από εκείνες τις οποίες ανέλαβε με την παραπάνω Σύμβαση, αναλαμβάνουμε την υποχρέωση με την παρούσα να σας καταβάλουμε αμελλητί και χωρίς καμιά αντίρρηση το ποσό της εγγύησης στο σύνολό του ή μέρους του, σύμφωνα με τις οδηγίες σας και αμέσως μετά το σχετικό αίτημά σας, χωρίς να απαιτείται για την παραπάνω πληρωμή οποιαδήποτε εξουσιοδότηση, ενέργεια ή συγκατάθεση του Κατασκευαστή και χωρίς να ληφθεί υπόψη οποιαδήποτε τυχόν σχετική αντίρρησή του, ένσταση, επιφύλαξη ή προσφυγή του στα Δικαστήρια ή την Διαιτησία, με αίτημα την μη κατάπτωση της παρούσας ή τη θέση της υπό δικαστική μεσεγγύηση.

Τέλος σας δηλώνουμε, ότι η εγγύησή μας θα εξακολουθεί να ισχύει μέχρι την εκπλήρωση από τον Κατασκευαστή όλων των υποχρεώσεων, τις οποίες έχει αναλάβει με την αντίστοιχη Σύμβαση και μέχρι την, από μέρους σας, επιστροφή της παρούσας σ' εμάς μαζί με έγγραφη δήλωσή σας, η οποία θα μας απαλλάσσει από την εγγυοδοσία μας.